



2N Access Unit M

Instalační manuál



Obsah

Použité symboly a termíny	4
Představení produktu	5
Základní vlastnosti	5
Varianty produktu	6
Příslušenství	8
Příslušenství pro instalaci	8
Rozšiřující moduly	8
Napájení	9
Ostatní příslušenství	9
Kontrola obsahu balení	13
Kontrola obsahu balení příslušenství pro instalaci	14
Instalace	15
Mechanická instalace	15
Povrchová instalace	16
Povrchová instalace na montážní podložku	18
Zápusťná instalace	20
Elektrická instalace	23
Napájení zařízení	23
Popis kabeláže	26
Spojení kabelů	28
Připojení do lokální sítě	28
Přepětová ochrana	28
Stručný průvodce	32
Zjištění IP adresy zařízení	32
Zjištění IP adresy pomocí 2N IP Utility	32
Zjištění IP adresy pomocí tlačítka RESET	33
Přístup do webové konfigurace zařízení	34
Změna hesla	34
Doporučené prohlížeče	35
Aktualizace firmwaru	35
Restartování zařízení	35
Restartování zařízení pomocí RESET tlačítka	36
Restartování zařízení pomocí webového konfiguračního rozhraní	36
Obnovení továrního nastavení	36
Obnovení do továrního nastavení pomocí tlačítka RESET	36
Konfigurace pomocí hardwaru	36
Restart zařízení	37
Zjištění IP adresy pomocí tlačítka RESET	37
Nastavení statické IP adresy pomocí tlačítka RESET	37
Nastavení dynamické IP adresy pomocí tlačítka RESET	38
Obnovení do továrního nastavení pomocí tlačítka RESET	38
Ovládání zařízení	40
Signalizace provozních stavů	40
Údržba – čištění	41
Řešení problémů	42
Technické parametry	43
Obecné pokyny a upozornění	46
Směrnice, zákony a nařízení	46
EU	46
Industry Canada	46
Legislativa Thajska	47

Nakládání s elektroodpadem a upotřebenými akumulátory 47

Použité symboly a termíny

V manuálu jsou použity následující symboly a piktogramy:



NEBEZPEČÍ

Vždy dodržujte tyto pokyny, abyste se vyhnuli nebezpečí úrazu.



VAROVÁNÍ

Vždy dodržujte tyto pokyny, abyste se vyvarovali poškození zařízení.



VÝSTRAHA

Důležité upozornění. Nedodržení pokynů může vést k nesprávné funkci zařízení.



TIP

Užitečné informace pro snazší a rychlejší používání nebo nastavení.



POZNÁMKA

Postupy a rady pro efektivní využití vlastností zařízení.

Představení produktu

V této kapitole je představen produkt **2N Access Unit M**, možnosti jeho využití a výhody, které z jeho užívání plynou.

Základní vlastnosti

2N Access Unit M je elegantní a spolehlivý přístupový IP systém vybavený řadou užitečných funkcí. **2N Access Unit M** je konstruován jako bytelný, mechanicky odolný přístupový systém, který odolává vlivům počasí bez nutnosti dalšího příslušenství.

2N Access Unit M je jednomodulový přístupový systém v několika variantách. Všechny varianty obsahují integrovaný modul čtečky karet, který slouží k řízení přístupu pomocí RFID karty. Pomocí dalších softwarových nastavení je možné kartou ovládat i jiné funkce než spínač dveřního zámku.

Varianta **2N Access Unit M** s klávesnicí umožňuje ovládat spínač elektrického zámku pomocí numerické klávesnice zadáním platného numerického kódu. Pomocí dalších softwarových nastavení je možné numerickým kódem ovládat i jiné funkce než spínač dveřního zámku.

Varianta **2N Access Unit M** s Bluetooth umožňuje ovládat spínač zámku pomocí aplikace **2N My2N** nainstalované v chytrém telefonu. **2N Access Unit M** je konstruován jako odolný přístupový systém s úrovní krytí IP55, který odolává vlivům počasí bez nutnosti dalšího příslušenství.

Instalace **2N Access Unit M** je velmi jednoduchá, stačí jej připojit pomocí síťového kabelu do vaší lokální počítačové sítě. Zařízení lze napájet ze zdroje 12 V, nebo přímo z lokální sítě, pokud podporuje technologii PoE.

Konfigurace **2N Access Unit M** probíhá pomocí osobního počítače vybaveného libovolným internetovým prohlížečem. Rozsáhlé instalace zařízení lze snadno hromadně spravovat pomocí aplikace **2N Access Commander**.

Výhody použití **2N Access Unit M**:

- elegantní mullion design
- úroveň krytí zařízení
- různé způsoby instalace (zápustná instalace do zdi nebo sádkokartonu, povrchová instalace, instalace na zárubeň dveří)
- integrované spínače elektronických zámků s širokými možnostmi nastavení
- integrovaný modul čtečky RFID karet
- varianta modulu s Bluetooth nebo s dotykovou klávesnicí s podsvícením
- konfigurace pomocí webového rozhraní
- HTTP server pro API konfiguraci
- SNTP klient pro synchronizaci času se serverem
- SMTP klient pro odesílání e-mailů
- TFTP/HTTP klient pro automatický update konfigurace a firmwaru
- napájení z lokální sítě (PoE) nebo externího zdroje 12 V

Varianty produktu



Objednáací číslo: 9161121

2N Access Unit M 13.56 MHz, NFC ready

Zařízení kombinuje přístupovou čtečku a řídicí jednotku (controller) a slouží ke kontrole přístupů vně i uvnitř budov.

Zařízení slouží ke čtení RFID karet v pásmu 13.56 MHz s podporou NFC.

Jedná se o verzi s LAN kabelem o délce 3 metrů.

Podporované RFID karty 13.56 MHz:

- **ISO14443A** (MIFARE Classic, MIFARE Plus, MIFARE Mini, MIFARE Ultralight, MIFARE DESFire CSN only)
- **PicoPass** (HID iClass CSN, Picopass)
- **FeliCa** (Standard, Lite)
- **ST SR** (SR, SRI, SRIX)
- **My2N**
- **2N PICard**



Objednáací číslo: 9161141

2N Access Unit M RFID – 125 kHz, 13.56 MHz, NFC

Zařízení kombinuje přístupovou čtečku a řídicí jednotku (controller) a slouží ke kontrole přístupů vně i uvnitř budov.

Zařízení slouží ke čtení RFID karet v pásmu 125 kHz a 13.56 MHz s podporou NFC.

Jedná se o verzi s LAN kabelem o délce 3 metrů.

Podporované RFID karty 125 kHz:

- EM4x02
-

Podporované RFID karty 13.56 MHz:

- **ISO14443A** (MIFARE Classic, MIFARE Plus, MIFARE Mini, MIFARE Ultralight, MIFARE DESFire CSN only)
- **PicoPass** (HID iClass CSN, Picopass)
- **FeliCa** (Standard, Lite)
- **ST SR** (SR, SRI, SRIX)
- **My2N**
- **2N PICard**



Objednací číslo: 9161151

2N Access Unit M Bluetooth & RFID – 125 kHz, 13.56 MHz, NFC

Zařízení kombinuje přístupovou čtečku, dotykovou klávesnici a řídicí jednotku (controler) a slouží ke kontrole přístupů vně i uvnitř budov.

Zařízení slouží ke čtení RFID karet v pásmu 125 kHz a 13.56 MHz s podporou NFC.

Jedná se o verzi s LAN kabelem o délce 3 metrů.

Podporované RFID karty 125 kHz:

- EM4x02
-

Podporované RFID karty 13.56 MHz:

- **ISO14443A** (MIFARE Classic, MIFARE Plus, MIFARE Mini, MIFARE Ultralight, MIFARE DESFire CSN only)
- **PicoPass** (HID iClass CSN, Picopass)
- **FeliCa** (Standard, Lite)
- **ST SR** (SR, SRI, SRIX)
- **My2N**
- **2N PICard**



Objednací číslo: 9161161

2N Access Unit M Touch keypad & RFID – 125 kHz, 13.56 MHz, NFC

Zařízení kombinuje přístupovou čtečku, dotykovou klávesnici a řídicí jednotku (controler) a slouží ke kontrole přístupů vně i uvnitř budov.

Zařízení slouží ke čtení RFID karet v pásmu 125 kHz a 13.56 MHz s podporou NFC.

Jedná se o verzi s LAN kabelem o délce 3 metrů.

Podporované RFID karty 125 kHz:

- EM4x02
-

Podporované RFID karty 13.56 MHz:

- **ISO14443A** (MIFARE Classic, MIFARE Plus, MIFARE Mini, MIFARE Ultralight, MIFARE DESFire CSN only)
- **PicoPass** (HID iClass CSN, Picopass)
- **FeliCa** (Standard, Lite)
- **ST SR** (SR, SRI, SRIX)
- **My2N**
- **2N PICard**

Příslušenství

Příslušenství pro instalaci

Zařízení **2N Access Unit M** je určeno k instalaci na rám dveří do venkovního i vnitřního prostředí.

Pro instalaci je nutno zvolit příslušenství podle zamýšleného způsobu instalace.



Objednací číslo: 916121

Zápustná instalační krabice

Zápustná instalační krabice slouží k napojení a úschově kabelů pod zařízením.



Objednací číslo: 916122

Montážní podložka

Montážní podložka určená k instalaci na povrch slouží k napojení a úschově kabelů pod zařízením.

Rozšiřující moduly



Objednací číslo: 9159010

Bezpečnostní relé

Bezpečnostní relé je jednoduché přídavné zařízení pro zvýšení bezpečnosti. Zamezí neoprávněnému manipulování se zámkem.

Instaluje se mezi chráněné zařízení, ze kterého je i napájen, a zámek, který ovládá.



Objednací číslo: 9155198SET

Bezpečnostní balíček pro zařízení 2N

Bezpečnostní balíček zajišťuje zvýšené zabezpečení dveří.

Bezpečnostní balíček obsahuje bezpečnostní relé, ochranný spínač a I/O modul.

Napájení



Objednací číslo: 91378100E (s EU kabelem)

Objednací číslo: 91378100US (s US kabelem)

PoE injektor, jednoportový

Pro napájení interkomu přes ethernetový kabel při absenci PoE switchu.



Objednací číslo: 91341481E (s EU kabelem)

Objednací číslo: 91341481US (s US kabelem)

Stabilizovaný zdroj 12 V / 2 A

Zdroj je nutné použít, pokud není použito napájení pomocí PoE.



Objednací číslo: 932928

12V transformátor

Transformátor pro síťové napětí 230 V.

Určený k externímu napájení elektrických zámků.

Ostatní příslušenství



Objednací číslo: 9159013

Odchodové tlačítko

Odchodové tlačítko se připojuje k logickému vstupu zařízení pro otevření dveří zevnitř budovy.



Objednací číslo: 9159012

Dveřní magnetický kontakt

Sada pro instalaci na dveře umožňuje zjištění stavu otevření dveří. Využívá se pro použití zařízení jako ochrany dveří, pro detekci nezavřených dveří nebo násilného otevření.

Objednací číslo: 9134173

RFID čipová karta MIFARE, 13.56 MHz

RFID čipová karta, typ MIFARE Classic 1k, 13.56 MHz.



Objednací číslo: 9134174

RFID čipová klíčenka MIFARE, 13.56 MHz

RFID čipová klíčenka, typ MIFARE Classic 1k, 13.56 MHz.



Objednací číslo: 9134165E

RFID čipová karta EM, 125 kHz

RFID čipová karta, typ EM4100, 125 kHz.



Objednací číslo: 9134166E

RFID čipová klíčenka EM, 125 kHz

RFID čipová klíčenka, typ EM4100, 125 kHz.



Objednací číslo: 11202601

RFID čipová karta MIFARE DESFire, 13.56 MHz

RFID čipová klíčenka, typ MIFARE DESFire EV3 4 K, 13.56 MHz (ISO/IEC14443A).

Vhodné k zašifrování dat v aplikaci PICard Commander.

Balení obsahuje 10 kusů.





Objednací číslo: 11202602

RFID fob MIFARE DESFire, 13.56 MHz

RFID fob, typ MIFARE DESFire EV3 4 K, 13.56 MHz (ISO/IEC14443A).

Vhodné k zašifrování dat v aplikaci PICard Commander.

Balení obsahuje 10 kusů.



Objednací číslo: 9137420E

Externí RFID čtečka, 125 kHz

Externí čtečka RFID karet pro připojení k PC pomocí USB rozhraní.

Čtečka je vhodná pro správu systému a přidávání EM41xx karet (125 kHz) pomocí webové konfigurace zařízení nebo aplikace PICard Commander.



Objednací číslo: 9137421E

Externí RFID čtečka, 13.56 MHz + 125 kHz, NFC/HCE

Externí čtečka RFID karet pro připojení k PC pomocí USB rozhraní.

Čtečka je vhodná pro správu systému a přidávání 13.56 MHz, 125 kHz karet a Android zařízení s podporou NFC/HCE pomocí webové konfigurace zařízení nebo aplikace Access Commander.

Vhodná pro nahrání MIFARE DESFire karet do šifrovací aplikace PICard Commander.

Čte RFID karty:

Podporované RFID karty 125 kHz:

- EM4x02
-

Podporované RFID karty 13.56 MHz:

- **ISO14443A** (MIFARE Classic, MIFARE Plus, MIFARE Mini, MIFARE Ultralight, MIFARE DESFire CSN only)
- **PicoPass** (HID iClass CSN, Picopass)
- **FeliCa** (Standard, Lite)
- **ST SR** (SR, SRI, SRIX)
- **My2N**
- **2N PICard**

Zařízení umí také číst RFID karty 13.56 MHz 2N PICard.

Objednáací číslo: 9137424E



Externí zabezpečená RFID čtečka, 13.56 MHz + 125 kHz, NFC/HCE

Externí čtečka RFID karet pro připojení k PC pomocí USB rozhraní.

Čtečka je vhodná pro správu systému a přidávání 13.56 MHz, 125 kHz karet a Android zařízení s podporou NFC/HCE pomocí webové konfigurace zařízení nebo aplikace Access Commander.

Vhodná pro nahrání MIFARE DESFire karet do šifrovací aplikace PICard Commander.

Čte RFID karty:

Podporované RFID karty 125 kHz:

- EM4x02
-

Podporované RFID karty 13.56 MHz:

- **ISO14443A** (MIFARE Classic, MIFARE Plus, MIFARE Mini, MIFARE Ultralight, MIFARE DESFire CSN only)
- **PicoPass** (HID iClass CSN, Picopass)
- **FeliCa** (Standard, Lite)
- **ST SR** (SR, SRI, SRIX)
- **My2N**
- **2N PICard**

Objednáací číslo: 9137410E



Externí IP relé, 1 výstup

Samostatné IP relé, které může být ovládáno z interkomu díky HTTP příkazům, umožňuje ovládat zařízení na libovolnou vzdálenost.

Objednáací číslo: 9137411E



Externí IP relé, 4 výstupy, PoE

Samostatné IP relé, které může být ovládáno z interkomu díky HTTP příkazům, umožňuje ovládat zařízení na libovolnou vzdálenost.

Objednací číslo: 9159014EU/US/UK



2N 2Wire (sada 2 adaptérů a napájecí zdroj EU/US/UK)

Převodník 2N 2Wire umožňuje použít stávající dvoudrátové kabelové rozvody od původního zvonku či domovního telefonu a připojit na něj jakékoliv IP zařízení. Není třeba nic konfigurovat, stačí pouze mít na každé straně kabelu jednu jednotku 2N 2Wire a připojit alespoň jednu z nich ke zdroji napájení. Jednotka 2N 2Wire pak poskytuje PoE napájení nejen druhému převodníku, ale i všem připojeným koncovým IP zařízením.

Objednací číslo: 9160501

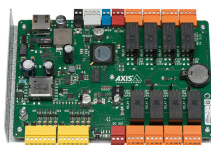

AXIS A9188 Network I/O relé modul

Relé je součástí přístupového řešení pro výtahy. Jedno relé může ovládat až 8 pater. Interkom nebo přístupovou jednotku lze propojit až s 8 AXIS A9188 relátky pro výtahy. Řešení je tedy vhodné až pro 64 pater.

Objednací číslo: 9154004



Voděodolné kovové tlačítko

Vhodné pro interní čtečku RFID karet.

Kontrola obsahu balení

Před začátkem instalace si zkontrolujte, zda je balení zařízení kompletní. Obsahuje:

1x **2N Access Unit M**

1x Certificate of ownership

1x zkrácený uživatelský manuál

1x kovový držák na zeď (přišroubován k zařízení)

2x hmoždinka 8 x 40 mm

2x vrut s plochou hlavou 4,5 x 40 mm s podložkou

Představení produktu

1x nerezový šroub M 3 x 8 mm s čočkovou hlavou k upevnění zařízení v držáku (ISO 14583)

1x duální Torx klíč T10 a T20

Kontrola obsahu balení příslušenství pro instalaci

Balení zápusné instalační krabice pro **2N Access Unit M** obsahuje:

Obj. č. 916121

2x závitovný šroub do plastu 3,5 x 8 mm s čočkovou hlavou a integrovanou podložkou (WN 1411)

1x závitovný šroub do plastu 3 x 16 mm s čočkovou hlavou (WN 1412)

Balení montážní podložky pro **2N Access Unit M** obsahuje:

Obj. č. 916122

2x závitovný šroub do plastu 3,5 x 8 mm s čočkovou hlavou a integrovanou podložkou (WN 1411)

Instalace

Mechanická instalace

Podmínky pro instalaci

Pro správnou instalaci 2N Access Unit M musí být splněny následující instalační podmínky

- Je třeba zvolit prostor s dostatečným místem pro instalaci.
- Otvory pro hmoždinky musí mít správný průměr. Pokud jsou otvory příliš velké, hrozí vytažení hmoždinek! V tom případě použijte k zajištění hmoždinek stavební lepidlo.
- Při použití méně kvalitních hmoždinek hrozí jejich vytažení!
- Je třeba dbát na dostatečnou hloubku otvorů!
- Před zahájením mechanické instalace na vybraném místě se pečlivě ujistěte, zda přípravy s ní spojené (vrtání, sekání do zdi) nemohou způsobit narušení elektrických, plynových, vodovodních nebo jiných stávajících rozvodů.
- Zařízení je určeno k montáži ve vertikální poloze (kolmo k podlaze) do výše 1350 mm od podlahy. Provozování zařízení v jiné pracovní poloze je možné pouze krátkodobě, například v servisu pro rychlé přezkoušení.
- Vnitřní prostor sádkartonové příčky nesmí vykazovat velký rozdíl tlaku vůči místnosti, například nesmí být spojen s přetlakovou ventilací apod. V takovém případě je nutno zařízení tlakově oddělit (například použitím instalační krabice) a průchod kabelů utěsnit.
- Zařízení není určeno do prostředí se zvýšenými vibracemi, jako například dopravní prostředky, stroje apod.
- Zařízení není určeno do prašného prostředí, prostředí s nestabilní vlhkostí a do vysokých teplotních změn.
- Zařízení nesmí být vystaveno agresivním plynům, výparům kyselin, rozpouštědel apod.
- Zařízení není určeno pro přímé zapojení do sítí Internet/WAN. Zařízení musí být do těchto sítí připojeno přes oddělovací aktivní prvek sítě (např. switch nebo router).
- Zařízení není možné provozovat na místech s přímým slunečním zářením nebo v blízkosti tepelných zdrojů.
- Nad i pod zařízením je třeba ponechat volný prostor na proudící vzduch, který odvádí vznikající teplo.
- Je třeba se v místě instalace vyvarovat silného elektromagnetického záření.
- Připojení VoIP musí být správně nakonfigurováno podle SIP a ostatních VoIP doporučení.



VÝSTRAHA

- Při nedodržení instalačního postupu hrozí zatečení vody a zničení elektroniky. Obvody zařízení jsou trvale pod napětím, při zatečení vody dochází k elektrochemické reakci. U takto zničeného výrobku nelze uplatnit záruku!
- Překročení povolené provozní teploty nemusí mít okamžitý vliv na funkci zařízení, ale může mít za následek rychlejší stárnutí a snížení spolehlivosti zařízení. Povolený pracovní rozsah pracovních teplot a vlhkosti prostředí naleznete v kapitole [Technické parametry](#).
- Jakékoliv úmyslné mechanické poškození zařízení (vrtání děr, zásah do hlavní jednotky atp.) vede ke ztrátě záruky.
- Instalace a nastavení tohoto zařízení by měly provádět pouze osoby k tomu odborně způsobilé.
- Instalace a nastavení tohoto zařízení, včetně jakékoli manipulace s tímto zařízením, by měly provádět pouze osoby k tomu odborně způsobilé.

Povrchová instalace

2N Access Unit M v základním balení bez příslušenství je uzpůsobena pro povrchovou instalaci (zeď, sádkokarton, zárubeň dveří).

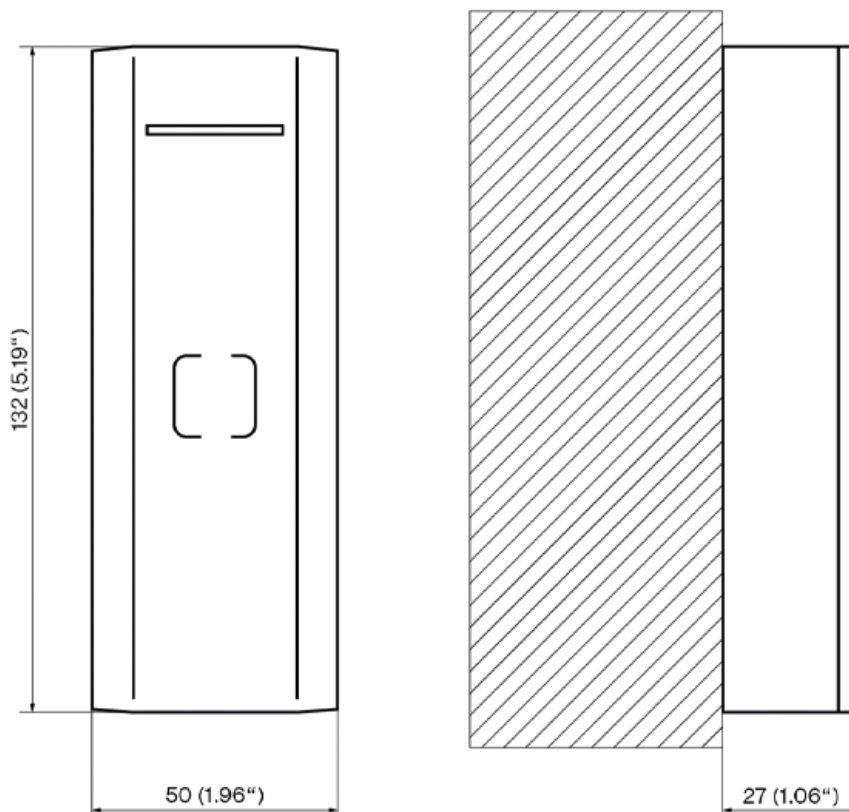

Co potřebujete k instalaci:

- **2N Access Unit M**
- kovový držák na zeď (příšroubován k zařízení)



TIP

Vrtací šablona je ke stažení na 2N.com.



POZNÁMKA

Zkrácením LAN kabelu u jednotek s obj. č. **9161121**, **9161141**, **9161151** a **9161161** nedojde ke ztrátě záruky.

1.

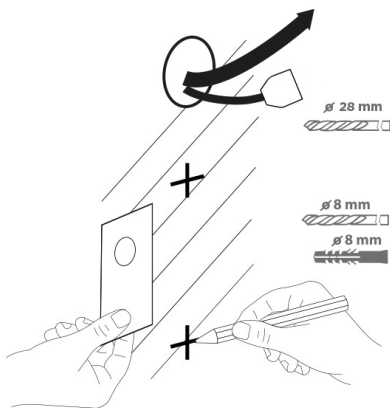

2.

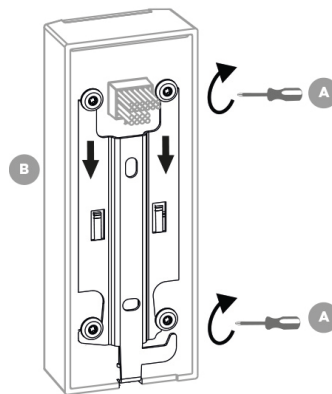

3.

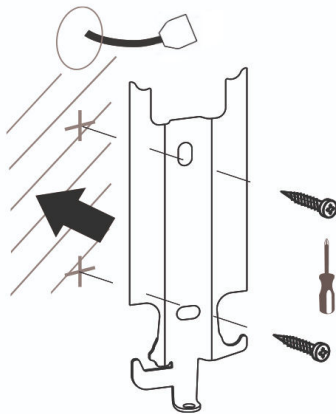

4.

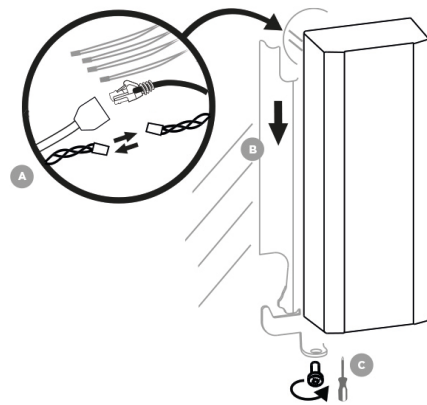

1. Pomocí vrtací šablony zobrazené na krabici zařízení si připravte otvory požadovaných velikostí pro kabeláž a hmoždinky na vybrané místo v požadované výšce. Vyvedte kabeláž z připraveného otvoru.
2. Kovový držák ze zadní strany zařízení sejměte tahem směrem dolů.



VAROVÁNÍ

Nemanipulujte se šrouby na zadní straně zařízení!

3. Držák následně přivrtajte a připevněte za použití přiložených vrutů skrz otvory tomu určené.
4. Propojte vyvedenou kabeláž s kabeláží **2N Access Unit M**. Na přišroubovaný držák nasadte zařízení opatrně shora dolů, po dosednutí na nosné prvky držáku upevněte pozici zašroubováním šroubku ze spodní strany přes otvor držáku do zařízení.

Povrchová instalace na montážní podložku

Montážní podložka slouží k uložení kabelů pod zařízení **2N Access Unit M** při povrchové instalaci.



POZNÁMKA

Zkrácením LAN kabelu u jednotek s obj. č. **9161121**, **9161141**, **9161151** a **9161161** nedojde ke ztrátě záruky.

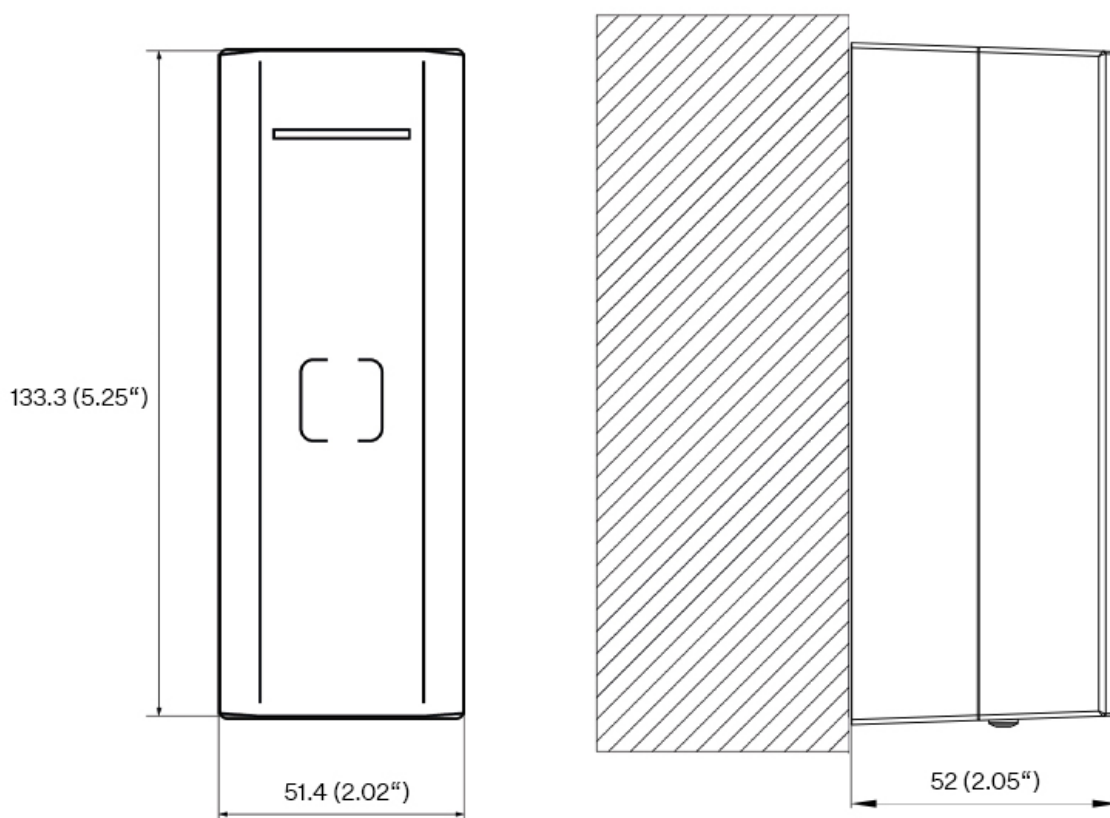

Co potřebujete k instalaci:

- **2N Access Unit M**
- montážní podložka (obj. č. **916122**)
- kovový držák na zeď (přišroubován k zařízení)



TIP

Vrtací šablona je ke stažení na 2N.com.

1.

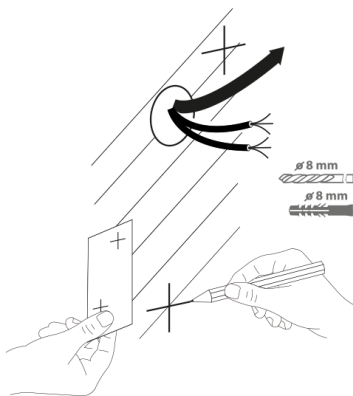

2.

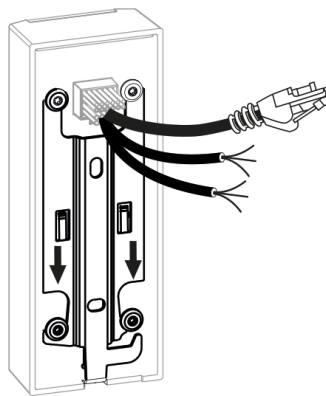

3.

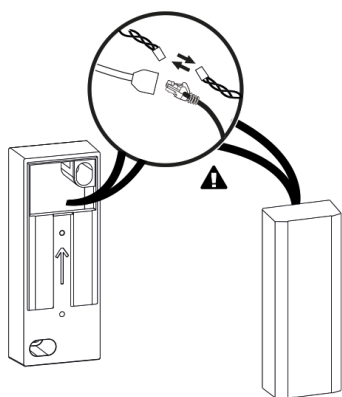

4.

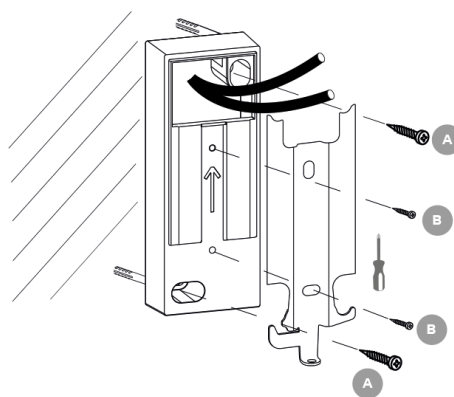

5.

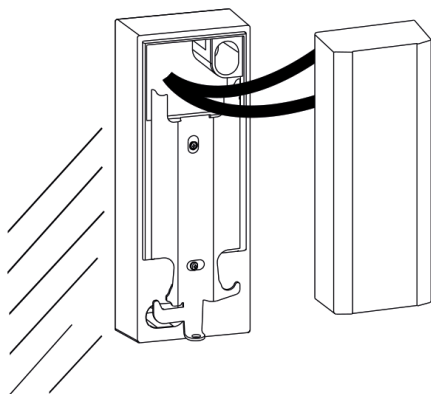

6.

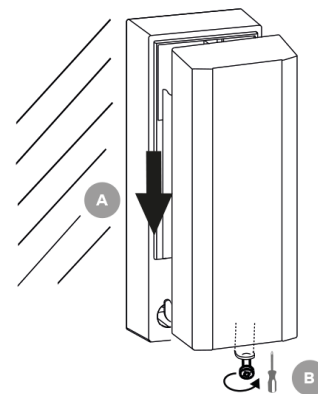

VAROVÁNÍ

Nemanipulujte se šrouby na zadní straně zařízení!

1. Pomocí vrtací šablony zobrazené na balení si připravte otvory pro hmoždinky na vybraném místě a v požadované výšce. V podložce vyřízněte otvor pro protažení kabelů.
2. Ze zadní strany zařízení sejměte kovový držák tahem směrem dolů.

- Uložte kabely do podložky a podložku přiložte ke stěně. Připojete-li zařízení k vyvedené kabeláži, spojte jednotlivé vodiče.



VAROVÁNÍ

Pro maximální možné zachování stupně krytí zaizolujte spoje vodičů smršťovací bužírkou s lepidlem!

- Ukotvěte podložku pomocí šroubů a hmoždinek k podkladu. Kovový držák přišroubujte k podložce.
- Jednotku přiložte k podložce a zbytek kabelů opatrně vložte do podložky.
- Jednotku nasadte na držák tahem shora dolů tak, aby packy držáku zajely pod hlavičky šroubů na zadní straně zařízení. Po dosednutí na nosné prvky držáku upevněte pozici zařízení zašroubováním šroubu ze spodní strany přes otvor držáku do zařízení.

Zápustná instalace

Zápustná instalační krabice umožňuje uložení kabelů ve stěně pod zařízením **2N Access Unit M** a montáž zařízení.



POZNÁMKA

Zkrácením LAN kabelu u jednotek s obj. č. **9161121**, **9161141**, **9161151** a **9161161** nedojde ke ztrátě záruky.

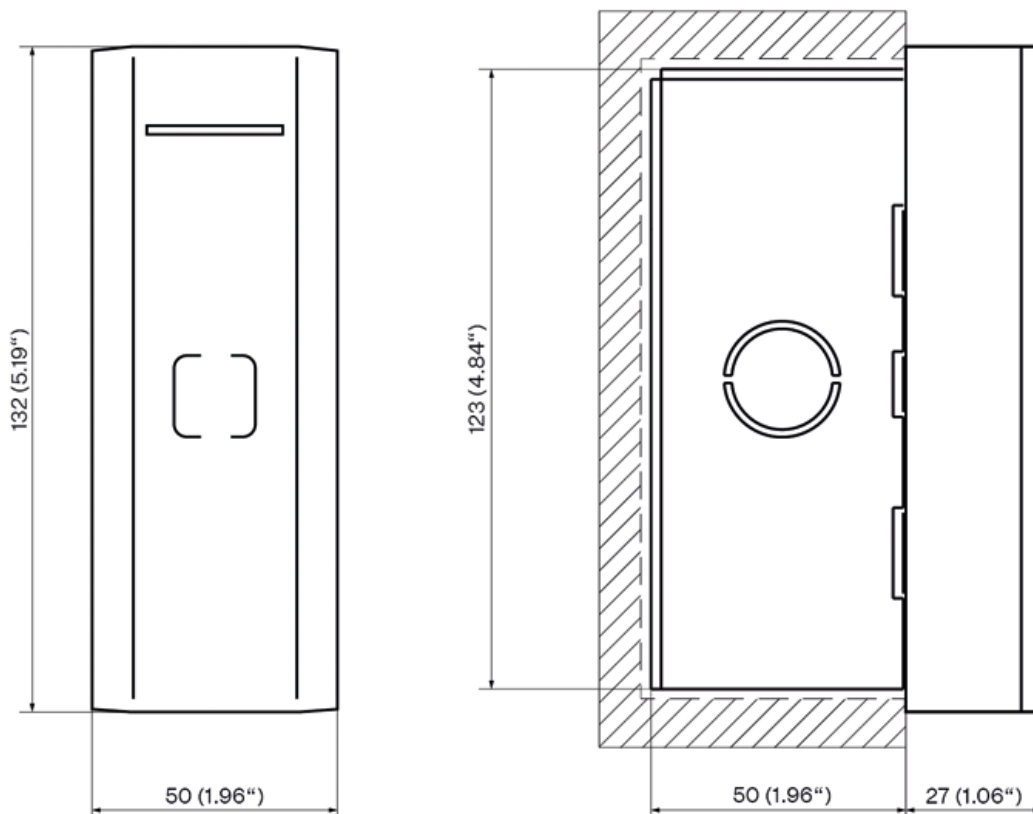

Co potřebujete k instalaci:

- **2N Access Unit M**
- zápusťná instalační krabice (obj. č. **916121**)
- kovový držák na zeď (přišroubován k zařízení)



TIP

Vrtací šablona je ke stažení na 2N.com.

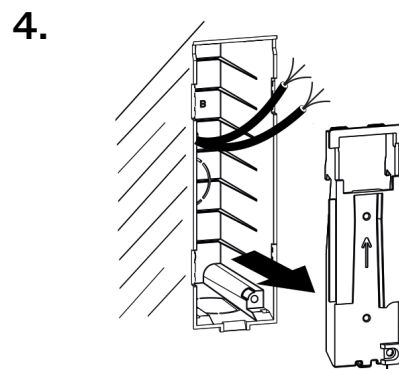
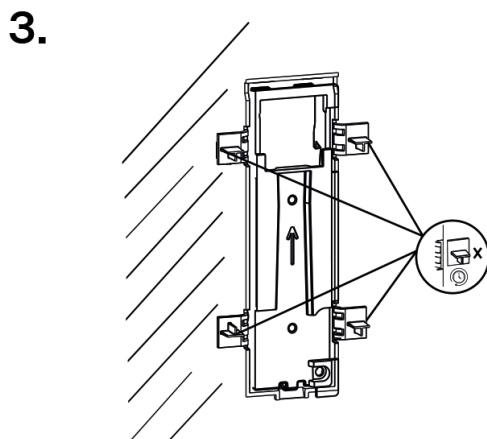
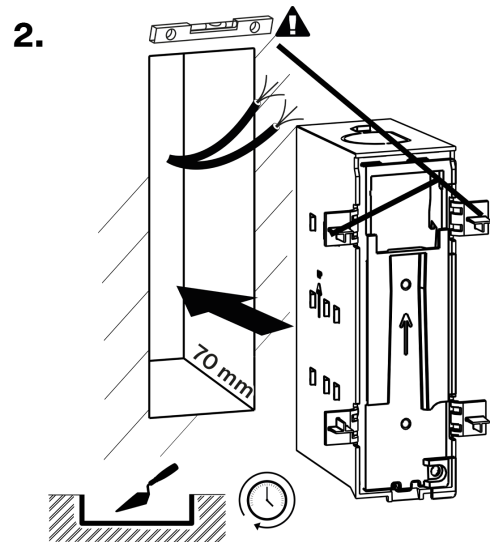
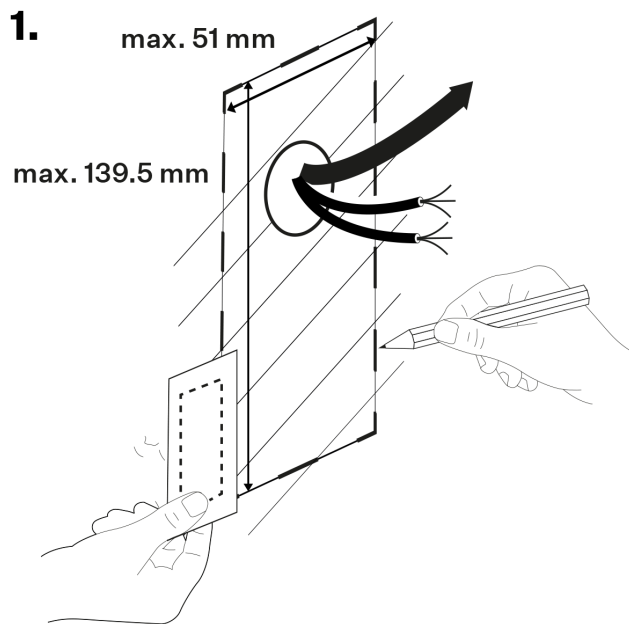

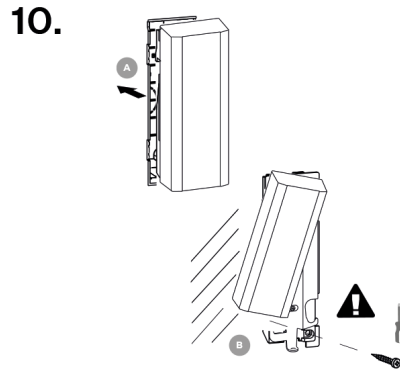
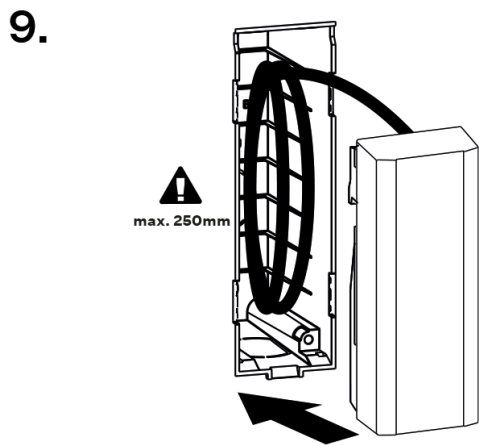
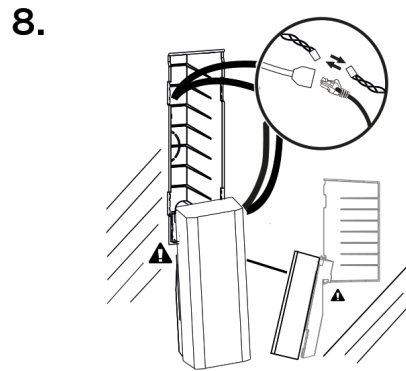
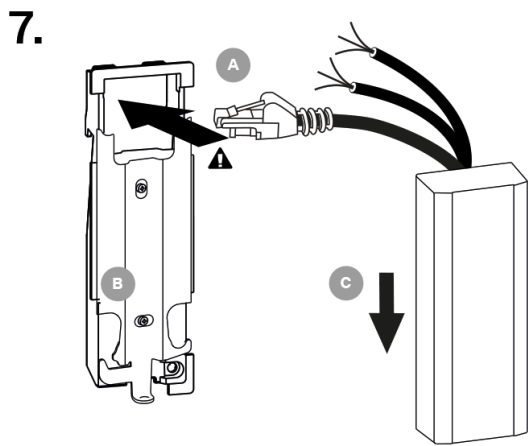
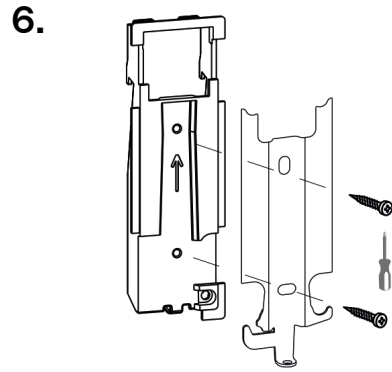
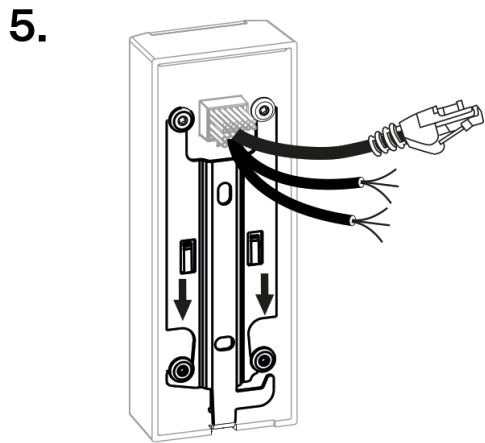

11.

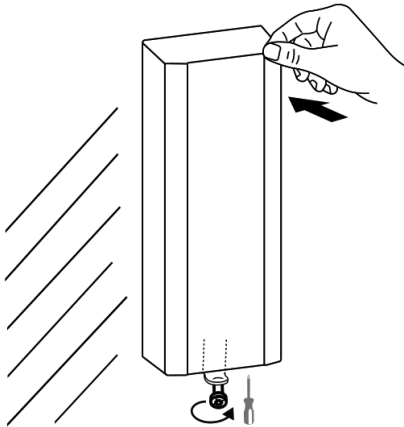

VAROVÁNÍ

Nemanimulujte se šrouby na zadní straně zařízení!

1. Vytvořte otvor o rozměrech 1300 (v) × 400 (š) × 650 (h) mm pro uložení krabice. Sejměte krytku krabice a odstraňte záslepku pro protažení kabelů.
2. Krytku opět nasadte na krabici, slouží jako rozpěra při zazdívání. Pokud je umístění krabice vyhovující, krabici zazděte.
3. Po vytvrdnutí zděičího materiálu odlomte postranní packy.



VAROVÁNÍ

Pro maximální možné zachování stupně krytí zaizolujte spoje vodičů smršťovací bužírkou s lepidlem!

4. Vyjměte krytku z krabice.
5. Ze zadní strany zařízení sejměte kovový držák tahem směrem dolů.
6. Držák přišroubujte ke krytce krabice za použití přiložených šroubů.
7. Protáhněte kabely vedoucí ze zařízení otvorem v krytce. Držák přišroubovaný ke krytce přitlačte k zařízení a opatrně jej posuňte nahoru tak, aby packy držáku zajely pod hlavičky šroubů na zadní straně zařízení.
8. Připojete-li zařízení k vyvedené kabeláži, zařízení na krytce zavěste za háčky krytky do otvorů ve spodní stěně zabudované krabice. Jednotlivé vodiče spojte.
9. Vložte vodiče do krabice, doporučená maximální délka uložených kabelů je 250 mm.
10. Krytku se zařízením vsadte do krabice. Opatrným tahem směrem nahoru uvolněte zařízení z držáku. Aniž byste zařízení oddělili od stěny, vytočte jeho spodní část doleva podél stěny o cca 30 °. Ukotvěte krytku krabice zašroubováním šroubu do otvoru v pravé spodní části krabice.
11. Zařízení vraťte do vertikální polohy a nasadte na držák. Po dosednutí na nosné prvky držáku upevněte pozici zařízení zašroubováním šroubu ze spodní strany přes otvor držáku do zařízení. Zatlačte horní část zařízení, čímž jej finálně upevníte na místě.

Elektrická instalace

Napájení zařízení

2N Access Unit M lze napájet přímo z LAN vybavené síťovými prvky podporující technologii PoE 802.3af (Class 0, max. 12,95 W) nebo alternativně z externího zdroje 12 V ± 1 V / 1 A DC.



VÝSTRAHA

- Externí zdroj by měl splňovat PS2/LPS.



VAROVÁNÍ

2N Access Unit M není možné napájet zároveň z externího zdroje a PoE. Při kombinovaném zapojení hrozí riziko poškození zařízení.

Napájení pomocí PoE

2N Access Unit M je kompatibilní s technologií PoE 802.3af (Class 0, max. 12,95 W) (Class 0, max. 12,95 W) a může být napájena přímo z lokální sítě pomocí kompatibilních síťových prvků. Pokud vaše síť toto neumožňuje, lze alternativně použít PoE injektor, který se vloží mezi **2N Access Unit M** a nejbližší síťový prvek. S tímto způsobem napájení má **2N Access Unit M** k dispozici 12 W pro napájení samotné jednotky.

Napájení z externího zdroje

Pro spolehlivou funkci zařízení použijte zdroj bezpečného napětí (SELV) 12 V ± 1 V dimenzovaný na proudový odběr podle požadovaného výkonu pro napájení zařízení.



VÝSTRAHA

Ujistěte se, že jsou vodiče ve svorce pevně uchyceny a že nedochází k žádnému volnému kontaktu.

Připojení adaptéru (1341481, 02520-001)

Bíle označený vodič na konci adaptéru vede kladný náboj (+), černý vodič vede záporný náboj (-).

Přehled spotřeby

Spotřeba energie u jednotlivých variant zařízení

Stav	Obj. č. 916112/9161121	Obj. č. 916114/9161141	Obj. č. 916115/9161151	Obj. č. 916116/9161161
Klidový stav	1,6 W	1,5 W	1,5 W	1,5 W
LED – bílý pruh 100 %	0,12 W	0,12 W	0,12 W	0,12 W
LED – zele- ný pruh 100 %	0,15 W	0,15 W	0,15 W	0,15 W

Instalace

Stav	Obj. č. 916112/9161121	Obj. č. 916114/9161141	Obj. č. 916115/9161151	Obj. č. 916116/9161161
LED – červený pruh 100 %	0,20 W	0,20 W	0,20 W	0,20 W
LED – Bluetooth 100 %	–	–	0,06 W	–
LED – podsvětlení klávesnice 100 %	–	–	–	0,15 W
Relé při běžné pokojové teplotě	0,14 W	0,14 W	0,14 W	0,14 W
OUT1 při maximální možné zátěži	6 W	6 W	6 W	6 W
Audio	0,7 W	0,7 W	0,7 W	0,7 W

Popis kabeláže

Zapojení kabelů pro obj. č.: 9161121, 9161141, 9161151, 9161161

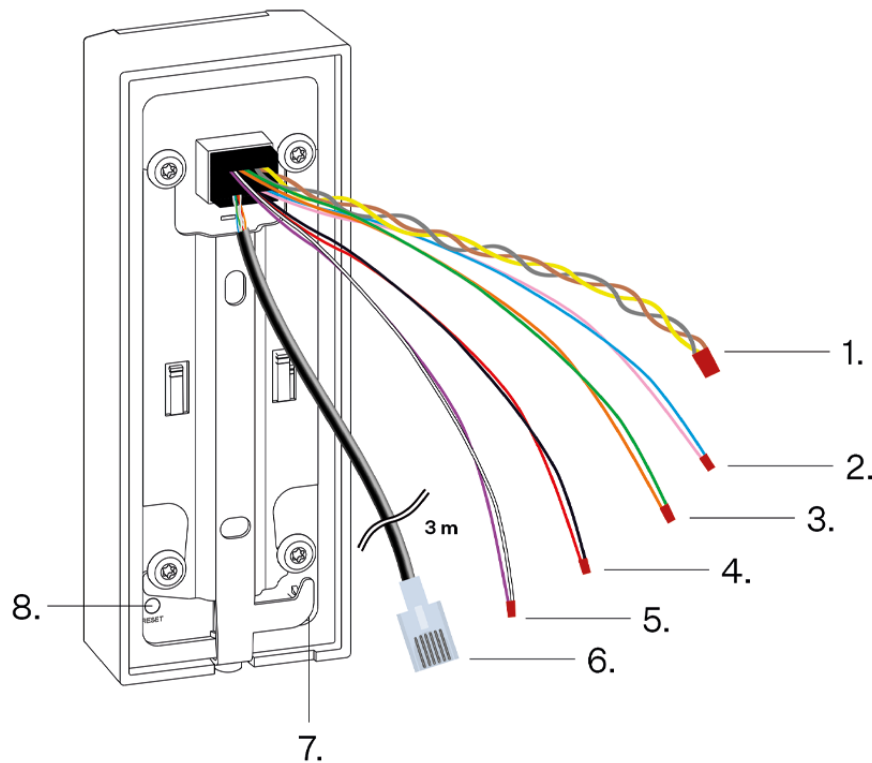

LAN kabel je dlouhý 3 m a je zakončen RJ-45 male. Ostatní dostupné kabely jsou dlouhé 35 cm.

Označení na obrázku	Komponenta	Barevné značení	Popis
1	RELAY	žlutý NO, hnědý NC, šedý COM	Kabel Relay s přepínacím kontaktem 30 V / 1 A AC/DC. Slouží pouze k připojení nekritických zařízení (např. světla).
2/3	Input 1/2	růžový "+", modrý "-" / oranžový "+", zelený "-"	Svorky slouží jako vstup použitelný v pasivním nebo aktivním módu (-30 V až +30 V DC) pro připojení odchodového tlačítka, čidla otevření dveří, bezpečnostního systému apod. • OFF = rozpojený kontakt NEBO $U_{IN} > 1,5 \text{ V}$ • ON = sepnutý kontakt NEBO $U_{IN} < 1,5 \text{ V}$
4	Ext. Power	červený "+", černý "-"	Pro připojení externího napájení (12 V / 1 A).

Označení na obrázku	Komponenta	Barevné značení	Popis
5	Active output	bílý "+", fialový "-"	Kabel aktivního výstupu pro připojení Bezpečnostního relé nebo elektrického zámku: 8 až 12 V DC podle napájení (PoE: 10 V; adaptér: napětí zdroje mínus 2 V), max. 600 mA.
6	LAN cable	-	Pro připojení zařízení do LAN sítě (PoE 802.3af (Class 0, max. 12,95 W)).
7	Tamper Switch	-	Spínač, který umožňuje detekovat sejmutí zařízení z instalovaného držáku.
8	RESET	-	Tlačítko pro RESET / FACTORY RESET zařízení.



VAROVÁNÍ

12V výstup slouží k připojení zámku. Pokud je ovšem zařízení na místě, kde hrozí neoprávněné vniknutí (např. na plášti budovy), je silně doporučeno použít 2N Bezpečnostní relé (9159010, 01386-001) pro maximální bezpečnost instalace.



VAROVÁNÍ

Při připojení zařízení obsahujících cívku, například relé nebo elektromagnetické zámky, je potřeba ochránit výstup zařízení před napěťovou špičkou při vypínání indukční zátěže. Pro tento způsob ochrany doporučujeme diodu 1 A / 1000 V (například 1N4007, 1N5407, 1N5408) zapojenou antiparalelně k zařízení.



1. Svorky
2. Cívka, např. relé nebo elektromagnetické zámky

Spojení kabelů

2N Access Unit M má signály vyvedené izolovanými vodiči, které jsou na koncích 1 cm odizolované (netýká se ethernetového kabelu s konektorem). Pro spojení vodičů je možné využít jakoukoliv zmíněnou metodu:

- krouceným spojem
- použitím svorkovnice
- pájením
- šroubovým připojením
- použitím WAGO svorek
- krimpováním pomocí objímek

Připojení do lokální sítě

2N Access Unit M se připojuje do lokální počítačové sítě (LAN) vložením SSTP kabelu (kategorie Cat-5e nebo vyšší) zakončeného zástrčkou RJ-45 do označeného LAN konektoru zařízení. Zařízení je vybaveno funkcí Auto-MDIX, a proto lze použít jak přímou, tak překříženou variantu kabelu.

Toto zařízení musí být instalováno v síťové infrastruktuře, která poskytuje dostatečnou ochranu proti útokům typu odepření služby (DoS) a podobným kyberhrozbám. Zařízení nemá zabudovanou ochranu proti zahlcovacím nebo zlovolným útokům a svou obranu přenechává okolnímu síťovému prostředí — firewallům, systémům prevence průniku (IPS) nebo omezení rychlosti posílání požadavků z jednoho zdroje. Absence vhodných patření k zajištění síťové bezpečnosti může vést ke zhoršení služeb nebo nedostupnosti. Uživatelská dokumentace k zařízení obsahuje [popis všech ohrožených síťových rozhraní a všechny služby ohrožené přes síťová rozhraní](#).



VÝSTRAHA

- Doporučujeme použít [přepěťovou ochranu \(str. 28\)](#) pro LAN rozhraní.
- Doporučujeme použít stíněný ethernetový kabel SSTP.

Přepěťová ochrana

Vedení k zařízením 2N je třeba chránit proti vzniku atmosferického přepětí v důsledku vnějších příčin (např. blesk). Vzniklé přepětí na vedení bez ochrany může poškodit zařízení nainstalované jak uvnitř, tak vně budovy.

Z tohoto důvodu doporučujeme na vedení vedená mimo budovu, po vnějších zdech nebo po střeše instalovat doplňkové přepěťové ochrany (OVP = overvoltage protection). Při instalaci přepěťové ochrany dodržujte následující zásady:

- Přepěťová ochrana musí být umístěna co nejbližší zařízení instalovanému mimo budovu.
- Přepěťová ochrana musí být umístěna co nejbližší zařízení instalovanému na vnější části budovy.
- Přepěťová ochrana musí být umístěna co nejbližší místu, kde vedení opouští budovu.

Příklady instalace přepět'ové ochrany

Schéma instalace přepět'ové ochrany při montáži zařízení na fasádu a vedení mimo budovu



Schéma instalace přepět'ové ochrany při montáži zařízení na fasádu a vedení uvnitř budovy



Schéma instalace přepětové ochrany při montáži zařízení i vedení mimo budovu

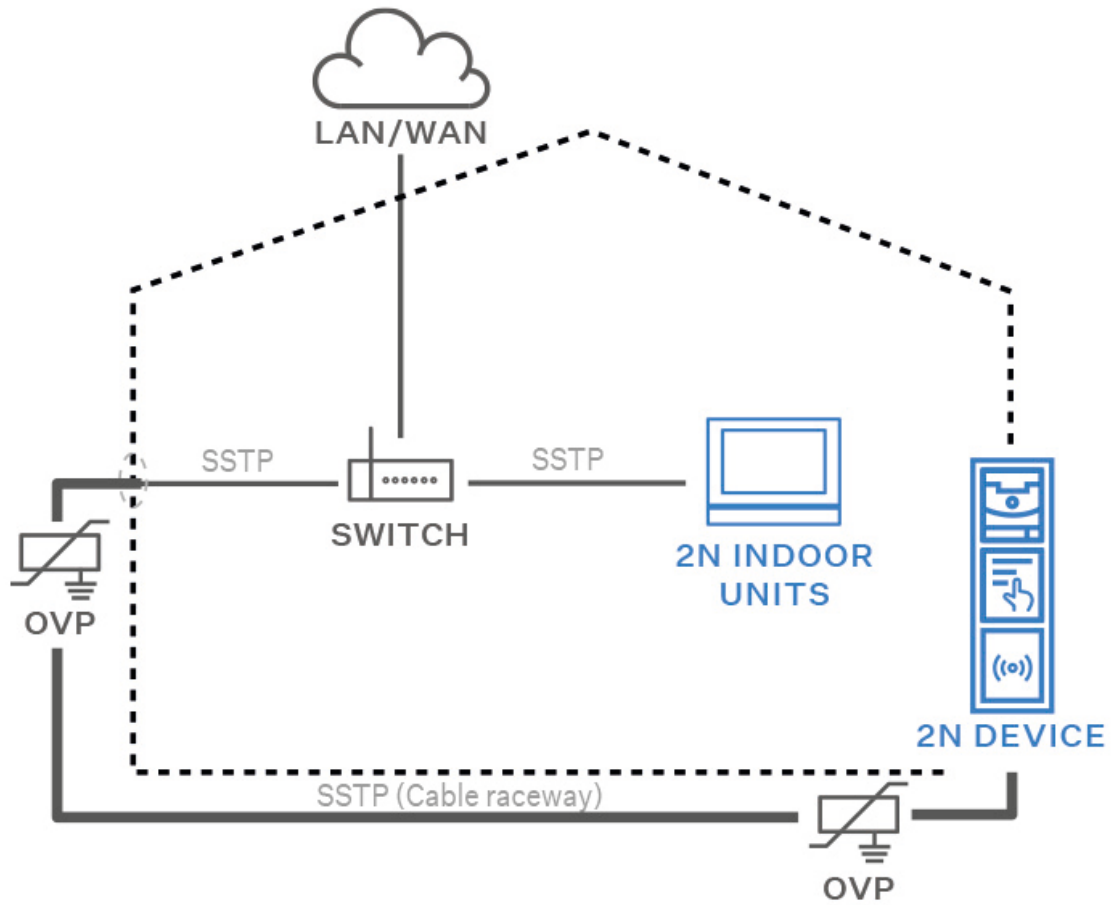

Stručný průvodce

Zjištění IP adresy zařízení

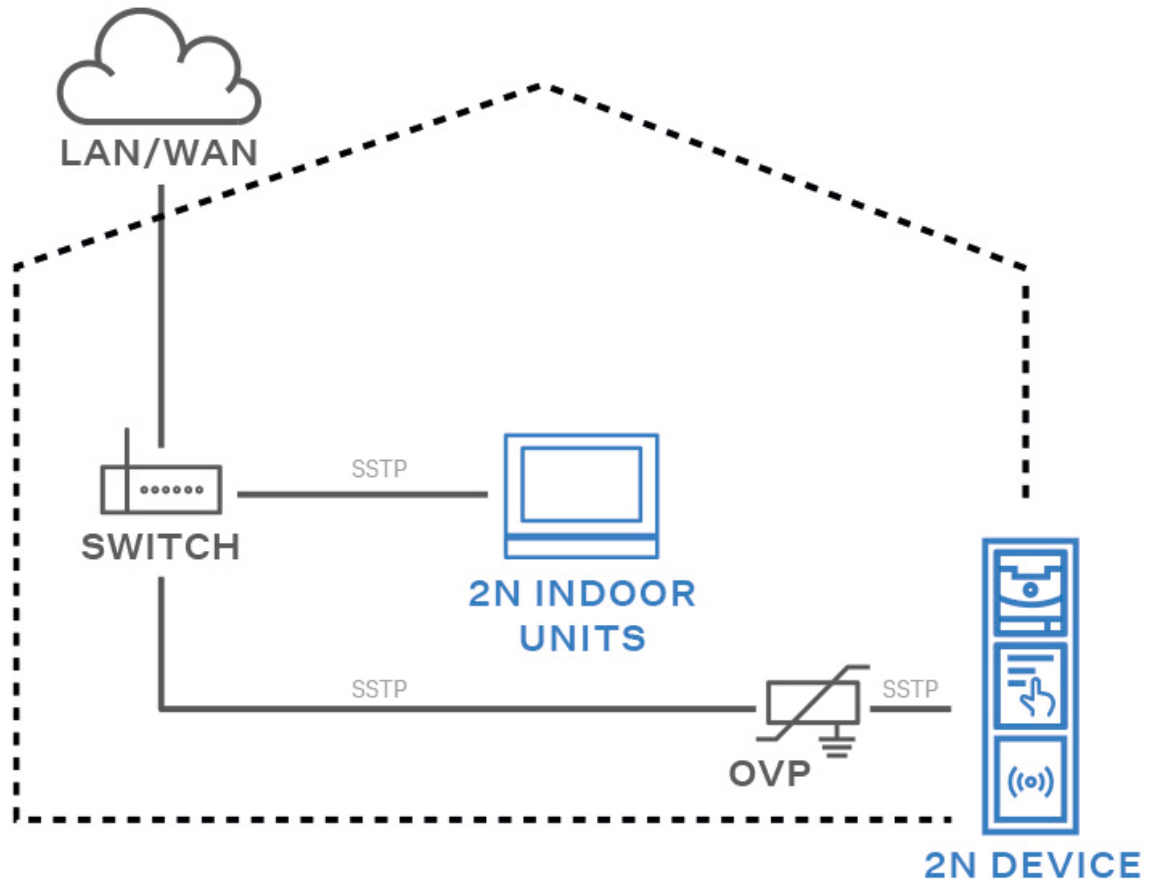
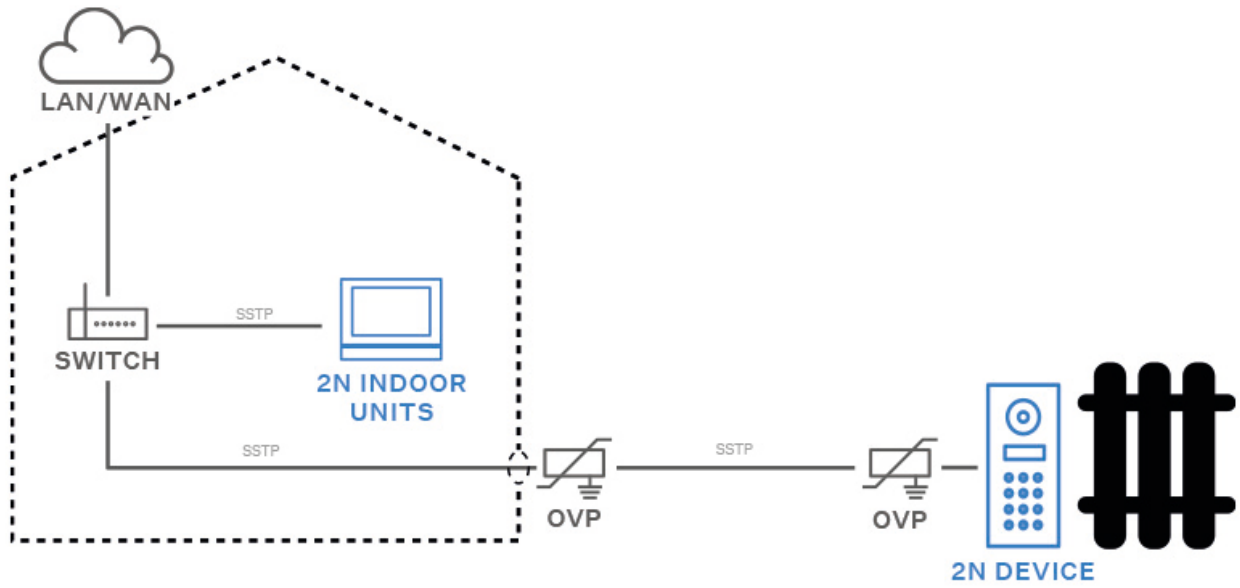
IP adresu zařízení lze zjistit následujícími způsoby:

- pomocí volně dostupné aplikace 2N IP Utility
- pomocí hardwaru (tlačítka RESET)

Zjištění IP adresy pomocí 2N IP Utility

Ke zjištění IP adresy zařízení 2N v lokální síti slouží aplikace 2N IP Utility. Aplikaci 2N IP Utility je možné stáhnout z webových stránek 2N.com. Pro instalaci je nutné mít nainstalovaný Microsoft .NET Framework 4.7.2.

1. Spustíte instalátor 2N IP Utility.
2. Instalaci vás provede instalační Wizard.
3. Po nainstalování aplikace 2N IP Utility spustíte aplikaci z nabídky Start operačního systému Microsoft Windows.

Po spuštění začne aplikace automaticky vyhledávat v lokální síti veškerá zařízení 2N a AXIS, která mají z DHCP přidělenou nebo staticky nastavenou IP adresu. Tato zařízení jsou následně zobrazena v tabulce.

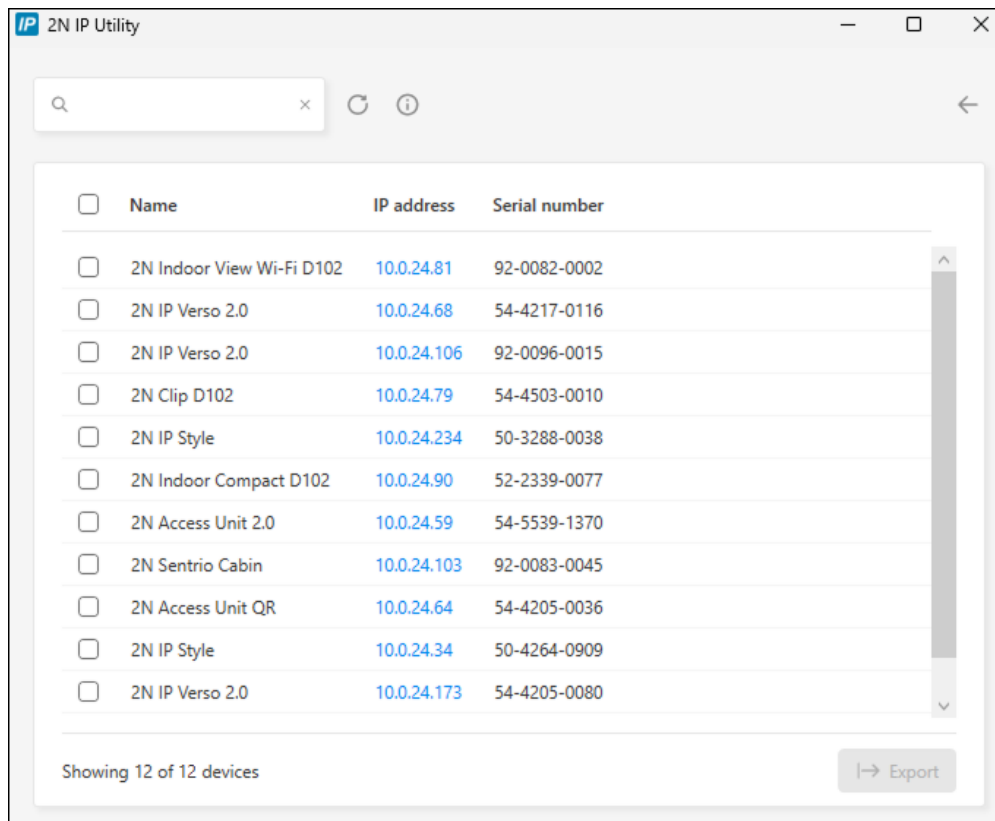

The screenshot shows the 2N IP Utility application window. At the top, there is a search bar and navigation icons. Below is a table with 12 rows of device information. Each row has a checkbox on the left, followed by the device name, IP address, and serial number. At the bottom left, it says 'Showing 12 of 12 devices' and at the bottom right, there is an 'Export' button.

<input type="checkbox"/>	Name	IP address	Serial number
<input type="checkbox"/>	2N Indoor View Wi-Fi D102	10.0.24.81	92-0082-0002
<input type="checkbox"/>	2N IP Verso 2.0	10.0.24.68	54-4217-0116
<input type="checkbox"/>	2N IP Verso 2.0	10.0.24.106	92-0096-0015
<input type="checkbox"/>	2N Clip D102	10.0.24.79	54-4503-0010
<input type="checkbox"/>	2N IP Style	10.0.24.234	50-3288-0038
<input type="checkbox"/>	2N Indoor Compact D102	10.0.24.90	52-2339-0077
<input type="checkbox"/>	2N Access Unit 2.0	10.0.24.59	54-5539-1370
<input type="checkbox"/>	2N Sentries Cabin	10.0.24.103	92-0083-0045
<input type="checkbox"/>	2N Access Unit QR	10.0.24.64	54-4205-0036
<input type="checkbox"/>	2N IP Style	10.0.24.34	50-4264-0909
<input type="checkbox"/>	2N IP Verso 2.0	10.0.24.173	54-4205-0080

4. Ze seznamu vyberte zařízení, které chcete konfigurovat, a klikněte na něj levým tlačítkem myši. Tím se otevře pravá část okna s webovým konfiguračním rozhraním.



TIP

- Přístup do webového konfiguračního rozhraní je také možný přes tlačítko **Open in external browser**, které umožňuje otevřít rozhraní v samostatném okně prohlížeče.
- Po kliknutí na zařízení v seznamu se zobrazí detailní informace. Kliknutím na tlačítko **IP settings** můžete změnit IP adresu následným zadáním požadované statické IP adresy nebo aktivací DHCP.
- Aplikace také umožňuje exportovat vybraná zařízení do souboru CSV. Nejprve vyberte zařízení zaškrtnutím políček u jednotlivých zařízení v seznamu, poté použijte tlačítko **Export**, které se zobrazuje v dolní části okna. Exportovaný soubor bude obsahovat jméno, IP adresu a sériové číslo vybraných zařízení.

Výchozí přihlašovací údaje jsou:

Uživatelské jméno: **Admin**

Heslo: **2n**

Po prvním přihlášení je třeba neprodleně změnit heslo.



TIP

Je doporučeno používat heslo, které je obtížné prolomit. Není doporučeno používat v hesle jména, názvy míst nebo věcí, obzvláště těch, které mají k uživateli přímou vazbu.

Pro vyšší bezpečnost hesla doporučujeme:

- využívat náhodný generátor hesel
- délku hesla minimálně 12 znaků
- kombinaci různých znaků z různých znakových sad (např. malá/velká písmena, číslice, speciální znaky, apod.)

Zjištění IP adresy pomocí tlačítka RESET

Pro zjištění aktuální IP adresy postupujte podle následujících bodů:

1. Stiskněte tlačítko RESET a držte jej stisknuté.
 - a. Vyčkejte, než se současně rozsvítí červená a zelená LED na zařízení a zazní zvuková signalizace (cca 15–35 s).
2. Uvolněte tlačítko RESET.
3. Zařízení hlasově automaticky oznámí aktuální IP adresu.

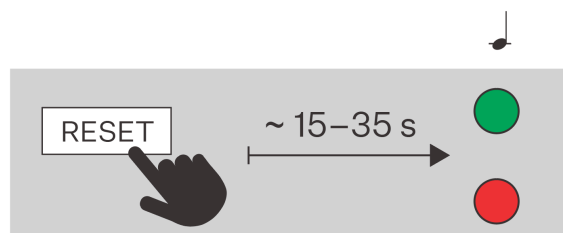

**POZNÁMKA**

Časový interval od stisknutí tlačítka RESET do první světelné a zvukové signalizace je uveden v rozmezí 15–35 s, vždy záleží na konkrétním modelu zařízení.

Přístup do webové konfigurace zařízení

Konfiguraci zařízení **2N Access Unit M** se provádí prostřednictvím webového konfiguračního rozhraní, které je dostupné z webového prohlížeče.



Pro přístup do rozhraní je potřeba znát IP adresu zařízení nebo doménové jméno zařízení. Zařízení musí být připojeno do lokální IP sítě a musí být napájeno.

Do webového konfiguračního rozhraní je také možné přejít z připojeného portálu My2N nebo z konfiguračního nástroje 2N Access Commander.

Přihlášení do webového konfiguračního rozhraní

1. Spustíte internetový prohlížeč.
2. Zadejte IP adresu zařízení nebo doménové jméno zařízení (viz kapitola [Nalezení zařízení v síti](#)).
3. Pokud nemáte pro IP adresu vygenerovaný certifikát, může se zobrazit upozornění na neplatný bezpečnostní certifikát. V takovém případě je potřeba potvrdit, že chcete přejít na webové konfigurační rozhraní.
4. Zobrazí se přihlašovací obrazovka.
5. Zadejte přihlašovací údaje.
Výchozí přihlašovací údaje jsou:
 - Uživatelské jméno: **Admin**
 - Heslo: **2n**
6. Po prvním přihlášení heslo změňte.

Přístup z 2N Access Commanderu

1. Přihlaste se do rozhraní Access Commander.
2. Přejděte na stránku  Zařízení.
3. U vybraného zařízení stiskněte .

Změna hesla

Pro plný přístup k funkcím webového konfiguračního rozhraní je potřeba výchozí heslo změnit. Bez změny výchozího hesla není možné zařízení konfigurovat.

**TIP**

Je doporučeno používat heslo, které je obtížné prolomit. Není doporučeno používat v hesle jména, názvy míst nebo věcí, obzvláště těch, které mají k uživateli přímou vazbu.

Pro vyšší bezpečnost hesla doporučujeme:

- využívat náhodný generátor hesel
- délku hesla minimálně 12 znaků
- kombinaci různých znaků z různých znakových sad (např. malá/velká písmena, číslice, speciální znaky, apod.)

Doporučené prohlížeče

Webové konfigurační rozhraní je optimalizováno pro webové prohlížeče založené na Chromiu (například Google Chrome, Microsoft Edge nebo Opera). Při použití jiných prohlížečů může dojít k drobným rozdílům ve funkčnosti nebo ve vzhledu rozhraní.

Aktualizace firmwaru

Nové verze firmwaru jsou dostupné na aktualizacím serveru. V případě, že není ve webovém konfiguračním rozhraní přístup k veřejnému internetu, je možné do zařízení nahrát soubor s firmwarem manuálně.



POZNÁMKA

Aktualizace firmwaru neprobíhá automaticky. Pro zajištění integrity systému a eliminaci neúmyslných poruch musí být všechny aktualizace uživatelem manuálně potvrzeny nebo iniciovány. Před provedením jakékoli aktualizace prosím zkontrolujte release notes nové verze a ověřte kompatibilitu se svou stávající infrastrukturou.

Získání firmwaru z aktualizacího serveru



VÝSTRAHA

Ve verzi 3.0.0 je aktualizace firmwaru z aktualizacího serveru dostupná pouze ze starší verze webového rozhraní.

- a. V záhlaví webového konfiguračního rozhraní klikněte na **Přejít na staré rozhraní**.

1. Přejděte do **Systém > Údržba > karta Firmware**.
2. Klikněte na tlačítko **Zkontrolovat aktualizace**.
3. Při dostupné aktualizaci se načtou její release notes. Aktualizaci spustíte kliknutím na **Upgrade** v záhlaví okna.
4. Po úspěšném nahrání firmwaru se zařízení automaticky restartuje. Po restartu je zařízení plně k dispozici s novým firmwarem. Aktualizace firmwaru neovlivňuje konfiguraci.

Nahrání nového firmwaru z úložiště

1. Přejděte do **Systém > Údržba > karta Firmware**.
2. Klikněte na tlačítko **Nahrát firmware**.
3. V otevřeném dialogovém okně vyberte soubor z vlastního úložiště.
4. Potvrďte nahrání souboru kliknutím na **Nahrát**.
Zařízení kontroluje soubor firmwaru a neumožní nahrát nesprávný nebo poškozený soubor.
5. Po úspěšném nahrání firmwaru se zařízení automaticky restartuje. Po restartu je zařízení plně k dispozici s novým firmwarem. Aktualizace firmwaru neovlivňuje konfiguraci.

Restartování zařízení

Zařízení je možné restartovat:

- pomocí RESET tlačítka
- pomocí webového konfiguračního rozhraní



POZNÁMKA

Po proběhlém restartování zařízení nedochází k žádné změně nastavené konfigurace.

Restartování zařízení pomocí RESET tlačítka

Krátký stisk tlačítka RESET (< 1 s) vyvolá pouze restart zařízení – k žádné změně konfigurace nedochází.

Restartování zařízení pomocí webového konfiguračního rozhraní





1. Otevřete webové konfigurační rozhraní.
2. Přejděte na **Systém > Údržba**.
3. Stiskněte **Restartovat zařízení** v záhlaví stránky.

Obnovení továrního nastavení

Obnovení továrního nastavení zařízení prostřednictvím softwarové konfigurace se provádí v sekci Systém > Údržba pomocí obnovení výchozího nastavení.

Pro obnovení do továrního nastavení zařízení **2N Access Unit M** pomocí hardwaru postupujte podle následujícího postupu:

Obnovení do továrního nastavení pomocí tlačítka RESET

1. Stiskněte tlačítko RESET a držte jej stisknuté.
 - a. Vyčkejte, než se současně rozsvítí červená a zelená LED na zařízení a zazní zvuková signalizace  (cca 15–35 s).
 - b. Vyčkejte, než červená LED zhasne a zazní zvuková signalizace  (cca další 3 s).
 - c. Vyčkejte, než zelená LED zhasne a opět se rozsvítí červená LED a zazní zvuková signalizace  (cca další 3 s).
 - d. Vyčkejte, než červená LED zhasne a zazní zvuková signalizace  (cca další 3 s).
2. Uvolněte tlačítko RESET.

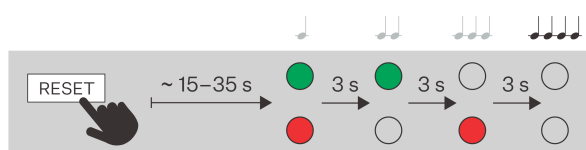

VÝSTRAHA

V případě obnovení do továrního nastavení na zařízení s firmwarem verze 2.18 nebo vyšší je nutné 2N Bezpečnostní relé znovu naprogramovat podle postupu uvedeného v [Bezpečnostní relé](#).

Konfigurace pomocí hardwaru

V případě nedostupnosti softwarové konfigurace lze provést základní nastavení pomocí tlačítka RESET (umístění viz kap.).

Tlačítko RESET slouží k nastavení originálního továrního nastavení, restartu zařízení, zjištění IP adresy zařízení a přepnutí IP adresy do statického nebo dynamického režimu.

Restart zařízení

Krátký stisk tlačítka RESET (< 1 s) vyvolá pouze restart zařízení – k žádné změně konfigurace nedochází.

Zjištění IP adresy pomocí tlačítka RESET

Pro zjištění aktuální IP adresy postupujte podle následujících bodů:

1. Stiskněte tlačítko RESET a držte jej stisknuté.
 - a. Vyčkejte, než se současně rozsvítí červená a zelená LED na zařízení a zazní zvuková signalizace  (cca 15–35 s).
2. Uvolněte tlačítko RESET.
3. Zařízení hlasově automaticky oznámí aktuální IP adresu.





POZNÁMKA

Časový interval od stisknutí tlačítka RESET do první světelné a zvukové signalizace je uveden v rozmezí 15–35 s, vždy záleží na konkrétním modelu zařízení.

Nastavení statické IP adresy pomocí tlačítka RESET

Pro nastavení konfigurace sítě zařízení do režimu se statickou IP adresou (DHCP OFF) postupujte podle následujících bodů:

1. Stiskněte tlačítko RESET a držte jej stisknuté.
 - a. Vyčkejte, než se současně rozsvítí červená a zelená LED na zařízení a zazní zvuková signalizace  (cca 15–35 s).
 - b. Vyčkejte, než červená LED zhasne a zazní zvuková signalizace  (cca další 3 s).
2. Uvolněte tlačítko RESET.

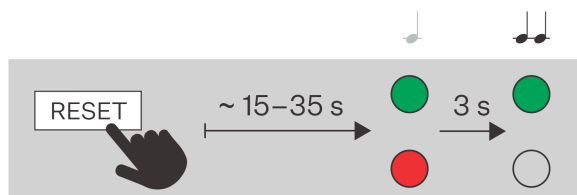





POZNÁMKA

Po restartu bude mít zařízení nastaveny tyto síťové parametry:

- IP adresa: 192.168.1.100
- Maska sítě: 255.255.255.0
- Výchozí brána: 192.168.1.1

Nastavení dynamické IP adresy pomocí tlačítka RESET

Pro nastavení konfigurace sítě zařízení s dynamickou IP adresou (DCHP ON) postupujte podle následujících bodů:



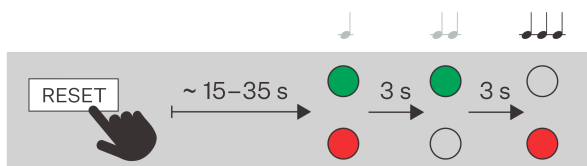

1. Stiskněte tlačítko RESET a držte jej stisknuté.
 - a. Vyčkejte, než se současně rozsvítí červená a zelená LED na zařízení a zazní zvuková signalizace  (cca 15–35 s).
 - b. Vyčkejte, než červená LED zhasne a zazní zvuková signalizace  (cca další 3 s).
 - c. Vyčkejte, než zelená LED zhasne a opět se rozsvítí červená LED a zazní zvuková signalizace  (cca další 3 s).
2. Uvolněte tlačítko RESET.



POZNÁMKA

Po restartu bude mít zařízení nastaveny výchozí síťové parametry.

Obnovení do továrního nastavení pomocí tlačítka RESET

1. Stiskněte tlačítko RESET a držte jej stisknuté.
 - a. Vyčkejte, než se současně rozsvítí červená a zelená LED na zařízení a zazní zvuková signalizace  (cca 15–35 s).
 - b. Vyčkejte, než červená LED zhasne a zazní zvuková signalizace  (cca další 3 s).
 - c. Vyčkejte, než zelená LED zhasne a opět se rozsvítí červená LED a zazní zvuková signalizace  (cca další 3 s).
 - d. Vyčkejte, než červená LED zhasne a zazní zvuková signalizace  (cca další 3 s).

2. Uvolněte tlačítko RESET.

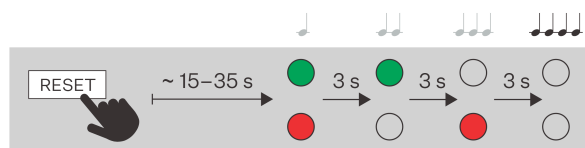

Ovládání zařízení



2N Access Unit M je jednomodulový přístupový systém v několika variantách. Všechny varianty obsahují integrovaný modul čtečky karet, který slouží k řízení přístupu pomocí RFID karty. Pomocí dalších softwarových nastavení je možné kartou ovládat i jiné funkce než spínač dveřního zámku.

Zařízení je možné ovládat dle zvolené varianty produktu:

- pomocí RFID karet a čipů – přiložením karty nebo čipu k zařízení
- pomocí aplikace **2N My2N** – stisknutím dotykové části zařízení v blízkosti mobilního zařízení s přihlášenou aplikací **2N My2N**
- pomocí NFC technologie
- pomocí zadání číselného přístupového kódu na klávesnici

Signalizace provozních stavů

Provozní stavy **2N Access Unit M** jsou indikovány světelným signálem zobrazeným na přední straně zařízení. Světelný signál může být doprovázen zvukovým signálem, pokud je nastaven. Způsob nastavení je popsán v Konfiguračním manuálu pro přístupové jednotky.

Vizuální indikace provozního stavu	Popis provozního stavu
	Bílá světelná signalizace informuje o napájení a provozu zařízení.
	Zelená světelná signalizace je zobrazena po zadání platného PIN kódu v případě modelu s klávesnicí nebo přiložení platné RFID karty, kdy následně dojde k sepnutí nastaveného spínače. Platná autentizace je provázena zvukovým signálem, pokud je nastaven.
	Červená světelná signalizace je zobrazena po zadání neplatného PIN kódu v případě modelu s klávesnicí nebo přiložení neplatné RFID karty, kdy následně nedojde k sepnutí nastaveného spínače. Neplatná autentizace je provázena zvukovým signálem, pokud je nastaven.



TIP

Úroveň podsvícení signalizační LED můžete upravit ve webové konfiguraci v sekci **Přizpůsobení > Podsvícení**.

Údržba – čištění

2N Access Unit M neobsahuje komponenty škodlivé životnímu prostředí. Zařízení zlikvidujte v souladu s platnými právními předpisy.

Při používání zařízení dochází k zašpinění povrchu. K odstranění nečistot obvykle postačí měkký hadřík navlhčený čistou vodou. Pro čištění používejte vhodné prostředky určené pro čištění brýlí, optiky, obrazovek apod. Vhodné jsou čisticí ubrousky na IT techniku.



VÝSTRAHA

Výrobek používejte pro účely, pro které byl navržen a vyroben, v souladu s tímto návodem. Výrobce si vyhrazuje právo na takové úpravy výrobku oproti předložené dokumentaci, které povedou ke zlepšení vlastností výrobku.

Dodržujte při čištění tyto zásady:

- Nepoužívejte čističe na alkoholové bázi.
- Nepoužívejte agresivní čisticí prostředky (písek na nádobí, Savo apod.).
- Dovnitř zařízení nesmí vniknout voda.
- Čistěte za suchého počasí, kdy případná vniknuvší voda rychle vyschne.



TIP

Pro desinfekci povrchu zařízení proti bakteriím a virům (anticovid) pro udržení hygienických podmínek kritických povrchů a dotykových bodů doporučujeme použít sprej Zoono – Microbe Shield Surface Sanitiser Spray.

Řešení problémů

Nejčastěji řešené problémy najdete na stránkách <https://www.2n.com/faqs>.

Technické parametry

Typy napájení

PoE IEEE PoE 802.3af (Class 0, max. 12,95 W) (Class 0, max. 12,95 W)

Externí zdroj 12 V \pm 1 V / 1 A DC



VAROVÁNÍ

2N Access Unit M není možné napájet zároveň z externího zdroje a PoE. Při kombinovaném zapojení hrozí riziko poškození zařízení.

Audio

Reproduktor 1 W / 8 Ω

Rozhraní

LAN 10/100BASE-TX s Auto-MDIX, RJ-45 female (pigtail)

Doporučená kabeláž Cat-5e nebo lepší

Podporované protokoly DHCP opt. 66, SMTP, 802.1x, TFTP, HTTP, HTTPS, Syslog

Pasivní spínač (relé) spínací a rozpínací kontakt (NO/NC), max. 30 V / 1 A AC/DC

Aktivní výstup spínače 9,8 až 13,8 V DC podle napájení, max. 600 mA

- PoE: 11,6 V
- adaptér: napětí zdroje -0,4 V

Tamper spínač**(je součástí hlavní jednotky 2N Access Unit M)**

Vstupy	Lze použít v pasivním nebo aktivním módu (–30 V až +30 V DC)
	<ul style="list-style-type: none"> • OFF = rozpojeno nebo $U_{IN} > 1,5 \text{ V}$ • ON = zkratováno nebo $U_{IN} < 1,5 \text{ V}$

Bluetooth

Bluetooth	5.2 v souladu s BLE (Bluetooth Low Energy)
RX citlivost	až –98,9 dBm při 1 Mbps
Podpora mobilních aplikací	Android 10.0 a vyšší, iOS 17.0 a vyšší

Mechanické parametry

Kryt	Odolný konstrukční materiál ASA/PC, který se využívá také pro automobilové díly, jako jsou boční zrcátka, maska chladiče apod. + chemicky tvrzené 3 mm silné sklo
Hmotnost	460 g
Provozní teplota	–40 °C až 60 °C
Provozní relativní vlhkost	10 až 95 % (nekondenzující)
Skladovací teplota	–40 °C až 70 °C
Doporučená nadmořská výška	až 2000 m n. m.
Úroveň krytí	IP55

Mechanické parametry

Úroveň odolnosti

IK07

Obecné pokyny a upozornění

Před použitím tohoto výrobku si prosím pečlivě přečtěte tento návod k použití a řiďte se pokyny a doporučeními v něm uvedenými.

V případě používání výrobku jiným způsobem, než je uvedeno v tomto návodu, může dojít k nesprávnému fungování výrobku nebo k jeho poškození či zničení.

Výrobce nenese žádnou odpovědnost za případné škody vzniklé používáním výrobku jiným způsobem, než je uvedeno v tomto návodu, tedy zejména jeho nesprávným použitím, nerespektováním doporučení a upozornění.

Jakékoliv jiné použití nebo zapojení výrobku, kromě postupů a zapojení uvedených v návodu, je považováno za nesprávné a výrobce nenese žádnou zodpovědnost za následky způsobené tímto počínáním.

Výrobce dále neodpovídá za poškození, resp. zničení výrobku způsobené nevhodným umístěním, instalací, nesprávnou obsluhou či používáním výrobku v rozporu s tímto návodem k použití.

Výrobce nenese odpovědnost za nesprávné fungování, poškození či zničení výrobku důsledkem neodborné výměny dílů nebo důsledkem použití neoriginálních náhradních dílů.

Výrobce neodpovídá za ztrátu či poškození výrobku živelnou pohromou či jinými vlivy přírodních podmínek.

Výrobce neodpovídá za poškození výrobku vzniklé při jeho přepravě.

Výrobce neposkytuje žádnou záruku na ztrátu nebo poškození dat.

Výrobce nenese žádnou odpovědnost za přímé nebo nepřímé škody způsobené použitím výrobku v rozporu s tímto návodem nebo jeho selháním v důsledku použití výrobku v rozporu s tímto návodem.

Při instalaci a užívání výrobku musí být dodrženy zákonné požadavky nebo ustanovení technických norem pro elektroinstalaci. Výrobce nenese odpovědnost za poškození či zničení výrobku ani za případné škody vzniklé zákazníkovi, pokud bude s výrobkem nakládáno v rozporu s uvedenými normami.

Zákazník je povinen si na vlastní náklady zajistit softwarové zabezpečení výrobku. Výrobce nenese zodpovědnost za škody způsobené nedostatečným zabezpečením.

Zákazník je povinen si bezprostředně po instalaci změnit přístupové heslo k výrobku. Výrobce neodpovídá za škody, které vzniknou v souvislosti s užíváním původního přístupového hesla.

Výrobce rovněž neodpovídá za vícenásobné náklady, které zákazníkovi vznikly v souvislosti s uskutečňováním hovorů na linky se zvýšeným tarifem.

Směrnice, zákony a nařízení

2N Access Unit M je ve shodě s následujícími směrnicemi a předpisy:

EU

- 2012/19/EU o odpadních elektrických a elektronických zařízeních
- 2014/53/EU pro rádiová zařízení
- 2011/65/EU o omezení používání některých nebezpečných látek v elektrických a elektronických zařízeních

Industry Canada

Tento přístroj třídy B je ve shodě s požadavky kanadské normy ICES/NMB-003.

Legislativa Thajska

เครื่องโทรคมนาคมและอุปกรณ์นี้มีความสอดคล้องตามมาตรฐานหรือข้อกำหนดทางเทคนิคของ กสทช.

nab.

เครื่องวิทยุคมนาคมนี้ได้รับยกเว้นไม่ต้องได้รับใบอนุญาตให้มี ใช้ซึ่งเครื่องวิทยุคมนาคมหรือตั้งสถานีวิทยุคมนาคมตามประกาศ กสทช. เรื่อง เครื่องวิทยุคมนาคม และสถานีวิทยุคมนาคมที่ได้รับยกเว้นไม่ต้องได้รับใบอนุญาตวิทยุคมนาคมตามพระราชบัญญัติวิทยุคมนาคม พ.ศ. 2498

 **nab.** | โทรคมนาคม
กำกับดูแลเพื่อประชาชน
Call Center 1200 (InSW5)

Legislativa Japonska

本製品は、特定無線設備の技術基準適合証明を受けています。

この装置は、クラス B 機器です。この装置は、住宅環境で使用この装置は、クラス B 機器です。この装置は、住宅環境で使用することを目的としていますが、この装置がラジオやテレビジョン受信機に近接して使用されると、受信障害を引き起こすことがあります。取扱説明書に従って正しい取り扱いをして下さい。
VCCI – B

本製品は、シールドネットワークケーブル(STP)を使用して接続してください。また適切に接地してください。

本製品は電気通信事業者（移動通信会社、固定通信会社、インターネットプロバイダ等）の通信回線（公衆無線 LAN を含む）に直接接続することができません。本製品をインターネットに接続する場合は、必ずルータ等を経由し接続してください。

Nakládání s elektroodpadem a upotřebenými akumulátory



Použitá elektrozařízení a akumulátory nepatří do komunálního odpadu. Jejich nesprávnou likvidací by mohlo dojít k poškození životního prostředí!

Po době jejich použitelnosti elektrozařízení pocházející z domácností a upotřebené akumulátory vyjmuté ze zařízení odevzdejte na speciálních sběrných místech nebo předejte zpět prodejci nebo výrobci, který zajistí jejich ekologické zpracování. Zpětný odběr je prováděn bezplatně a není vázán na nákup dalšího zboží. Odevzdávaná zařízení musejí být úplná.

Akumulátory nevhazujte do ohně, nerozebírejte ani nezkratujte.



2N Access Unit M – Instalační manuál

© 2N Telekomunikace a. s., 2026

2N.com