



# 2N Access Unit M

## Installationshandbuch



# Inhaltsverzeichnis

|  |           |
|--|-----------|
| <b>Verwendete Symbole und Begriffe</b> .....   | <b>3</b>  |
| <b>Produkteinführung</b> .....   | <b>4</b>  |
| Grundeigenschaften .....   | 4         |
| Varianten des Produkts .....   | 5         |
| Zubehör .....  | 7         |
| Installationszubehör .....   | 7         |
| Extender .....   | 8         |
| Stromversorgung .....  | 8         |
| Sonstiges Zubehör .....  | 8         |
| Kontrolle des Packungsinhalts .....  | 13        |
| Kontrolle des Packungsinhalts .....  | 14        |
| <b>Installation</b> .....  | <b>15</b> |
| Mechanische Installation .....   | 15        |
| Oberflächeninstallation .....  | 16        |
| Aufputzmontage auf einer Montageplatte .....   | 18        |
| Einbauinstallation .....   | 20        |
| Elektroinstallation .....  | 24        |
| Stromversorgung des Geräts .....   | 24        |
| Beschreibung der Verkabelung .....   | 27        |
| Anschluss von Kabeln .....   | 29        |
| Anschluss an das Lokalnetz .....   | 29        |
| Überspannungsschutz .....  | 30        |
| <b>Kurzanleitung</b> .....   | <b>34</b> |
| Ermittlung der IP-Adresse .....  | 34        |
| Abrufen einer IP-Adresse mit 2N IP Utility .....   | 34        |
| Ermittlung der IP-Adresse mittels der Hardware .....   | 35        |
| Zugang zur webbasierten Gerätekonfiguration .....  | 36        |
| Passwortänderung .....   | 37        |
| Empfohlene Browser .....   | 37        |
| Aktualisierung der Firmware .....  | 37        |
| Neustart des Geräts .....  | 38        |
| Neustart des Geräts mithilfe der Web-Konfigurationsschnittstelle .....                       | 38        |
| Neustart des Geräts mithilfe der RESET-Taste .....   | 38        |
| Wiederherstellung der Werkseinstellung .....   | 38        |
| So stellen Sie die Werkseinstellungen über die Web-Konfigurationsoberfläche wieder her ..... | 39        |
| Konfiguration mithilfe der Hardware .....  | 39        |
| Neustart des Geräts .....  | 39        |
| <b>Gerätesteuerung</b> .....   | <b>40</b> |
| Signalisierung von Betriebszuständen .....   | 40        |
| <b>Wartung - Reinigung</b> .....   | <b>42</b> |
| <b>Problemlösung</b> .....   | <b>43</b> |
| <b>Technische Parameter</b> .....  | <b>44</b> |
| <b>Allgemeine Anweisungen und Vorsichtsmaßnahmen</b> .....                                   | <b>47</b> |
| Richtlinien, Gesetze und Anordnungen .....   | 47        |
| EU .....   | 47        |
| Industry Canada .....  | 48        |
| Gesetzgebung Thailands .....   | 48        |
| Umgang mit Altelektrogeräten und gebrauchten Akkumulatoren .....                             | 48        |

## Verwendete Symbole und Begriffe

Im Handbuch werden folgende Symbole und Piktogramme verwendet:



### **GEFAHR**

**Halten Sie sich stets daran** Beachten Sie diese Hinweise, um Verletzungsgefahren zu vermeiden.



### **WARNUNG**

**Halten Sie sich stets daran** Beachten Sie diese Hinweise, um Schäden am Gerät zu vermeiden.



### **ACHTUNG**

**Wichtige Warnung.** Die Nichtbeachtung der Anweisungen kann zu Fehlfunktionen des Geräts führen.



### **TIPP**

**Nützliche Informationen** für eine einfachere und schnellere Verwendung oder Einrichtung.



### **ANMERKUNG**

Verfahren und Ratschläge zur effektiven Nutzung der Gerätefunktionen.

# Produkteinführung

In diesem Kapitel stellen wir Ihnen das Produkte **2N Access Unit M**, dessen Anwendungsmöglichkeiten und Vorteile, die sich aus seine Verwendung ergeben, Dieses Kapitel enthält auch Sicherheitshinweise.

## Grundeigenschaften

**2N Access Unit M** ist ein elegantes und zuverlässiges IP-Zugangssystem, das mit einer Reihe nützlicher Funktionen ausgestattet ist.**2N Access Unit M** Es ist als robustes, mechanisch widerstandsfähiges Zugangssystem konzipiert, das den Witterungseinflüssen standhält, ohne dass zusätzliches Zubehör erforderlich ist.

**2N Access Unit M** ist ein einmoduliges Zutrittssystem in mehreren Varianten. Alle Varianten verfügen über ein integriertes Kartenlesemodul, das zur Zutrittskontrolle mittels RFID-Karte dient. Durch zusätzliche Softwareeinstellungen ist es möglich, mit der Karte auch andere Funktionen als den Türverriegelungsschalter zu steuern.

Variante**2N Access Unit M** Mit Tastatur können Sie den Elektroschlossschalter über die numerische Tastatur steuern, indem Sie einen gültigen Zahlencode eingeben. Über zusätzliche Softwareeinstellungen ist es möglich, auch andere Funktionen als den Türverriegelungsschalter mit einem Zahlencode zu steuern.

Variante**2N Access Unit M** mit Bluetooth können Sie den Sperrschalter mit der App steuern **2N My2N** in einem Smartphone installiert. Die 2N Access Unit M ist als langlebiges Zugangssystem mit Schutzart IP55 konzipiert, das Witterungseinflüssen standhält, ohne dass zusätzliches Zubehör erforderlich ist.

Installation**2N Access Unit M** Es ist ganz einfach, es reichtVerbinden Sie es über ein Netzkabel mit Ihrem lokalen Computernetzwerk. Das Gerät kann entweder über eine 12-V-Quelle oder direkt über das lokale Netzwerk mit Strom versorgt werden, sofern es die PoE-Technologie unterstützt.

Aufbau**2N Access Unit M** erfolgt über einen Personalcomputer, der mit einem beliebigen Internetbrowser ausgestattet ist.Große Geräteinstallationen können mit der App problemlos in großen Mengen verwaltet werden **2N Access Commander**.

Vorteile der Nutzung **2N Access Unit M**:

- elegantPfostenDesign
- Abdeckungsgrad des Geräts
- Verschiedene Einbauarten (Einbau in Wand oder Gipskarton, Aufputzeinbau), Montage am Türrahmen)
- integrierte Schalter elektronischer Schlösser mit umfangreichen Einstellmöglichkeiten
- integriertes kare RFID-Lesemodul
- Variante des Moduls mit Bluetoothoder mit einer Touch-Tastatur mit Hintergrundbeleuchtung
- Konfiguration über die Weboberfläche
- HTTP-Server für die API-Konfiguration
- SNTP-Client zur Synchronisierung der Zeit mit dem Server
- SMTP-Client zum Versenden von E-Mails
- TFTP/HTTP-Client für automatische Konfiguration und Firmware-Update
- Stromversorgung über ein lokales Netzwerk (PoE) oder eine externe 12-V-Quelle

## Varianten des Produkts



**Bestellnummer: 9161121**

2N Access Unit M 13.56 MHz, NFC ready

Das Gerät kombiniert einen Zugangsleser, eine Touch-Tastatur und eine Steuereinheit (Controller) und dient zur Steuerung des Zugangs außerhalb und innerhalb von Gebäuden.

Das Gerät dient zum Lesen von RFID-Karten im 13,56-MHz-Band mit NFC-Unterstützung.

Es handelt sich um eine Version mit LAN-Kabel in der Länge 3 Meter

Unterstützte RFID-Karten 13,56 MHz:

- **ISO14443A** (MIFARE Classic, MIFARE Plus, MIFARE Mini, MIFARE Ultralight, MIFARE DESFire CSN only)
- **ISO14443B** (Calypso)
- **PicoPass** (HID iClass CSN, Picopass)
- **FeliCa** (Standard, Lite)
- **ST SR** (SR, SRI, SRIX)
- **My2N**
- **2N PICard**



**Bestellnummer: 9161141**

2N Access Unit M RFID – 125 kHz, 13.56 MHz, NFC

Das Gerät kombiniert einen Zugangsleser, eine Touch-Tastatur und eine Steuereinheit (Controller) und dient zur Steuerung des Zugangs außerhalb und innerhalb von Gebäuden.

Das Gerät dient zum Lesen von RFID-Karten im 125 MHz und 13.56MHz-Band mit NFC-Unterstützung.

Es handelt sich um eine Version mit LAN-Kabel in der Länge 3 Meter

Unterstützte RFID-Karten 125 kHz:

- EM4x02
- 

Unterstützte RFID-Karten 13,56 MHz:

- **ISO14443A** (MIFARE Classic, MIFARE Plus, MIFARE Mini, MIFARE Ultralight, MIFARE DESFire CSN only)
- **ISO14443B** (Calypso)
- **PicoPass** (HID iClass CSN, Picopass)
- **FeliCa** (Standard, Lite)
- **ST SR** (SR, SRI, SRIX)
- **My2N**
- **2N PICard**



**Bestellnummer: 9161151**

2N Access Unit M Bluetooth & RFID – 125 kHz, 13.56 MHz, NFC

Das Gerät kombiniert einen Zugangsleser, eine Touch-Tastatur und eine Steuereinheit (controller) und dient zur Steuerung des Zugangs außerhalb und innerhalb von Gebäuden.

Das Gerät dient zum Lesen von RFID-Karten im 125 MHz und 13.56MHz-Band mit NFC-Unterstützung.

Es handelt sich um eine Version mit LAN-Kabel in der Länge 3 Meter

Unterstützte RFID-Karten 125 kHz:

- EM4x02
- 

Unterstützte RFID-Karten 13,56 MHz:

- **ISO14443A** (MIFARE Classic, MIFARE Plus, MIFARE Mini, MIFARE Ultralight, MIFARE DESFire CSN only)
  - **ISO14443B** (Calypso)
  - **PicoPass** (HID iClass CSN, Picopass)
  - **FeliCa** (Standard, Lite)
  - **ST SR** (SR, SRI, SRIX)
  - **My2N**
  - **2N PICard**
-



**Bestellnummer: 9161161**

2N Access Unit M Touch keypad & RFID – 125 kHz, 13.56 MHz, NFC

Das Gerät kombiniert einen Zugangsleser, eine Touch-Tastatur und eine Steuereinheit (controller) und dient zur Steuerung des Zugangs außerhalb und innerhalb von Gebäuden.

Das Gerät dient zum Lesen von RFID-Karten im 125 MHz und 13.56MHz-Band mit NFC-Unterstützung.

Es handelt sich um eine Version mit LAN-Kabel in der Länge 3 Meter

Unterstützte RFID-Karten 125 kHz:

- EM4x02
- 

Unterstützte RFID-Karten 13,56 MHz:

- **ISO14443A** (MIFARE Classic, MIFARE Plus, MIFARE Mini, MIFARE Ultralight, MIFARE DESFire CSN only)
- **ISO14443B** (Calypso)
- **PicoPass** (HID iClass CSN, Picopass)
- **FeliCa** (Standard, Lite)
- **ST SR** (SR, SRI, SRIX)
- **My2N**
- **2N PICard**

## Zubehör

### Installationszubehör

Das Gerät **2N Access Unit M** ist so konzipiert, dass es an einem Türrahmen sowohl im Außen- als auch im Innenbereich installiert werden kann.

Für die Installation sind ein Zubehör nach der vorgesehenen Installationsart zu wählen.



**Bestellnummer: 916121**

Unterputz-Installationsdose

Die Unterputz-Installationsdose dient zum Anschluss und zur Verstauung von Kabeln unter dem Gerät.



**Bestellnummer: 916122**

Montageunterlage

Die Montageunterlage für die Aufputzmontage dient dem Anschluss und der Verstauung von Kabeln unter dem Gerät.

## Extender



**Bestellnummer: 9159010**

Sicherheitsrelais

Das Sicherheitsrelais ist eine einfache Zusatzeinrichtung zur Erhöhung der Sicherheit. Sie verhindert unberechtigtes Manipulieren mit dem Schloss.

Wird zwischen das geschützte Gerät, von dem es auch mit Strom versorgt wird, und das Schloss, das es bedient, installiert.

---



**Bestellnummer: 9155198SET**

Sicherheitspaket für das Gerät 2N

Das Sicherheitspaket sorgt für erhöhte Absicherung der Tür.

Das Sicherheitspaket enthält ein Sicherheitsrelais, einen Schutzschalter und ein I/O-Modul.

## Stromversorgung



**Bestellnummer: 91378100E (mit EU-Kabel)**

**Bestellnummer: 91378100US (mit US-Kabel)**

POE Injektor, Einzelanschluss

Für die Stromversorgung der Sprechanlage über Ethernet-Kabel beim Fehlen eines PoE-Switchs.

---



**Bestellnummer: 91341481E (mit EU-Kabel)**

**Bestellnummer: 91341481US (mit US-Kabel)**

Stabilisiertes 12 V / 2 A Netzteil

Das Netzteil muss verwendet werden, wenn keine PoE-Stromversorgung verwendet wird.

## Sonstiges Zubehör

**Bestellnummer: 9159013**



Abgangstaste

Die Ausgangstaste wird mit dem logischen Eingang des Geräts verbunden, um die Tür vom Inneren des Gebäudes aus öffnen zu können.

---

**Bestellnummer: 9159012**



Magnetischer Türkontakt

Satz für die Installierung an die Tür, der die Feststellung des Türöffnungszustandes ermöglicht. Wird für die Verwendung des Geräts als Türschutz, für die Anzeige der nicht geschlossenen Tür oder des gewaltsamen Öffnens genutzt.

---

**Bestellnummer: 9134173**



RFID Chip-Karte MIFARE, 13.56 MHz

RFID Chip-Karte, Typ MIFARE Classic 1k, 13.56 MHz.

---

**Bestellnummer: 9134174**



RFID Chip-Schlüsselanhänger MIFARE, 13.56 MHz

RFID-Schlüsselanhänger, Typ MIFARE Classic 1k, 13.56 MHz

---

**Bestellnummer: 9134165E**



RFID Chip-Karte EM, 125 kHz

RFID Chip-Karte, Typ EM4100, 125 kHz



**Bestellnummer: 9134166E**

RFID Chip-Schlüsselanhänger EM, 125 MHz

RFID Chip-Schlüsselanhänger, Typ EM4100, 125 kHz

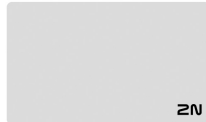

**Bestellnummer: 11202601**

RFID Chip-Karte MIFARE DESFire, 13.56 MHz

RFID Chip-Schlüsselanhänger, Typ MIFARE DESFire EV3 4 K, 13.56 MHz (ISO/IEC14443A).

Geeignet zur Datenverschlüsselung in der App PICard Commander.

10 Stück in der Packung.



**Bestellnummer: 11202602**

RFID fob MIFARE DESFire, 13.56 MHz

RFID fob, Typ MIFARE DESFire EV3 4 K, 13.56 MHz (ISO/IEC14443A).

Geeignet zur Datenverschlüsselung in der App PICard Commander.

10 Stück in der Packung.



**Bestellnummer: 9137420E**

Externes RFID Lesegerät, 125 kHz

Externer RFID-Kartenleser für den Anschluss an einen PC mit Hilfe einer USB-Schnittstelle.

Das Lesegerät eignet sich für die Systemverwaltung und das Hinzufügen von EM41xx-Karten (125 kHz) über eine webbasierte Gerätekonfiguration oder die Anwendung PICard Commander.

**Bestellnummer: 9137421E**



Externes RFID Lesegerät, 13.56 MHz + 125 kHz, NFC/HCE

Externer RFID-Kartenleser für den Anschluss an einen PC mit Hilfe einer USB-Schnittstelle.

Das Lesegerät eignet sich für die Systemverwaltung und das Hinzufügen von 13,56 MHz-, 125 kHz-Karten und NFC/HCE-fähigen Android-Geräten über die webbasierte Gerätekonfiguration oder die App Access Commander.

Geeignet für das Hochladen von MIFARE DESFire Karten in die Verschlüsselungsapp PICard Commander.

Liebt RFID-Karten

Unterstützte RFID-Karten 125 kHz:

- EM4x02
- 

Unterstützte RFID-Karten 13,56 MHz:

- **ISO14443A** (MIFARE Classic, MIFARE Plus, MIFARE Mini, MIFARE Ultralight, MIFARE DESFire CSN only)
- **ISO14443B** (Calypso)
- **PicoPass** (HID iClass CSN, Picopass)
- **FeliCa** (Standard, Lite)
- **ST SR** (SR, SRI, SRIX)
- **My2N**
- **2N PICard**

Das Gerät kann auch RFID-Karten 13.56 MHz 2N PICard lesen.

---

**Bestellnummer: 9137424E**



Externes gesichertes RFID Lesegerät, 13.56 MHz + 125 kHz, NFC/HCE

Externer RFID-Kartenleser für den Anschluss an einen PC mit Hilfe einer USB-Schnittstelle.

Das Lesegerät eignet sich für die Systemverwaltung und das Hinzufügen von 13,56 MHz-, 125 kHz-Karten und NFC/HCE-fähigen Android-Geräten über die webbasierte Gerätekonfiguration oder die App Access Commander.

Geeignet für das Hochladen von MIFARE DESFire Karten in die Verschlüsselungssapp PICard Commander.

Liebt RFID-Karten

Unterstützte RFID-Karten 125 kHz:

- EM4x02
- 

Unterstützte RFID-Karten 13,56 MHz:

- **ISO14443A** (MIFARE Classic, MIFARE Plus, MIFARE Mini, MIFARE Ultralight, MIFARE DESFire CSN only)
- **ISO14443B** (Calypso)
- **PicoPass** (HID iClass CSN, Picopass)
- **FeliCa** (Standard, Lite)
- **ST SR** (SR, SRI, SRIX)
- **My2N**
- **2N PICard**

---

**Bestellnummer: 9137410E**



Externes IP-Relais, 1 Ausgang

Ein eigenständiges IP-Relais, das von der IP-Sprechanlage aus über HTTP-Befehle gesteuert werden kann, ermöglicht die Steuerung des Geräts aus beliebiger Entfernung.

---

**Bestellnummer: 9137411E**



Externes IP-Relais, 4 Ausgänge, PoE

Ein eigenständiges IP-Relais, das von der IP-Sprechanlage aus über HTTP-Befehle gesteuert werden kann, ermöglicht die Steuerung des Geräts aus beliebiger Entfernung.

---

**Bestellnummer: 9159014EU/US/UK**



2N 2Wire (Satz von 2 Adaptern und Stromquelle EU/US/UK)

Der Konverter 2N 2Wire ermöglicht Ihnen, die vorhandenen Zweidrahtkabelleitungen von der ursprünglichen Klingel oder dem Haustelefon zu verwenden und daran eine beliebige IP-Einrichtung anzuschließen. Es muss nichts konfiguriert werden, es genügt schon, an jeder Seite des Kabels eine Einheit 2N 2Wire zu haben und mindestens eine von ihnen an eine Stromquelle anzuschließen. Die Einheit 2N 2Wire besorgt dann die PoE Stromversorgung nicht nur des zweiten Konverters, sondern auch aller angeschlossenen IP-Einrichtungen.

---

**Bestellnummer: 9160501**

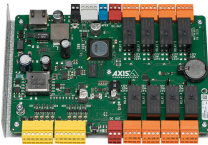

AXIS A9188 Network I/O Relaismodul

Das Relais ist Teil der Zutrittslösung für die Aufzüge. Ein einziges Relais kann bis zu 8 Etagen steuern. Die 2N IP-Sprechanlage oder die Zutrittskontrollereinheit kann mit bis zu 8 AXIS A9188 Aufzugsrelais verbunden werden. Die Lösung ist daher für bis zu 64 Etagen geeignet.

---

**Bestellnummer: 9154004**



Wasserdichter Metallknopf

Geeignet für internen RFID-Kartenleser.

---

## Kontrolle des Packungsinhalts

Überprüfen Sie vor der Installation, dass das verpackte Gerät vollständig ist. Inhalt:

1x **2N Access Unit M**

---

1x Certificate of ownership

---

1x Kurzes Benutzerhandbuch

---

1x Wandhalter aus Metall (mit dem Gerät verschraubt)

---

2x Dübel 8 x 40 mm

---

2x Flachkopfschraube 4,5 x 40 mm mit Unterlegscheibe

---

1x Edelstahlschraube M 3 x 8 mm mit Linsenkopf zur Befestigung des Gerätes in der Halterung (ISO 14583)

---

1x dualer Torx-Schlüssel T10 und T20

## Kontrolle des Packungsinhalts

Überprüfen Sie vor der Installation, dass das verpackte Gerät vollständig ist. Inhalt:

### Best.-Nr. Nr. 916121

---

2x Kunststoff-Blechschaube 3,5 x 8 mm mit Linsenkopf und integrierter Unterlegscheibe (WN 1411)

---

1x Kunststoff-Blechschaube 3 x 16 mm mit Linsenkopf (WN 1412)

Montagepad-Verpackung für **2N Access Unit M** enthält:

### Best.-Nr. Nr. 916122

---

2x Kunststoff-Blechschaube 3,5 x 8 mm mit Linsenkopf und integrierter Unterlegscheibe (WN 1411)

# Installation

## Mechanische Installation

### Bedingungen für die Installation

#### **Für eine korrekte Installation von 2N Access Unit M müssen die folgenden Installationsbedingungen erfüllt sein**

- Ausreichend Platz für die Installation.
- Die Dübellöcher müssen den richtigen Durchmesser haben. Bei zu großen Löchern besteht die Gefahr des Herausziehens der Dübel! Verwenden Sie in diesem Fall Baukleber zur Befestigung der Dübel.
- Bei minderer Qualität besteht die Gefahr des Herausziehens der Dübel!
- Sufficient hole depth must be ensured!
- Bevor Sie mit der mechanischen Installation am gewählten Standort beginnen, stellen Sie sicher, dass die damit verbundenen Vorbereitungen (Bohren, Schneiden in die Wand) nicht zu Störungen der Strom-, Gas-, Wasser- oder sonstigen bestehenden Verteilungssysteme führen können.
- Das Gerät ist so konstruiert, dass es senkrecht (senkrecht zum Boden) bis zu einer Höhe 1350 mm vom Boden montiert werden kann. Der Betrieb des Gerätes in einer anderen Betriebsstellung ist nur für kurze Zeit möglich, z. B. in einer Schnelltestwerkstatt.
- Der Innenraum der Gipskarton-Trennwand darf keinen großen Druckunterschied zum Raum aufweisen, z. B. darf er nicht an eine Überdruckbelüftung usw. angeschlossen sein. In diesem Fall muss das Gerät druckgetrennt sein (z. B. durch eine Installation). (Gehäuse) und der Kabeldurchgang müssen abgedichtet werden.
- Das Gerät ist nicht für Umgebungen mit erhöhten Vibrationen wie Fahrzeuge, Maschinenräume usw. vorgesehen.
- Das Gerät ist nicht für staubige, instabile Luftfeuchtigkeit und hohe Temperaturschwankungen ausgelegt.
- Das Gerät darf keinen aggressiven Gasen, Säuredämpfen, Lösungsmitteln usw. ausgesetzt werden.
- Das Gerät ist nicht für eine direkte Verbindung zum Internet/WAN ausgelegt. Das Gerät muss über einen aktiven Netzwerk-Isolator (z. B. Switch oder Router) mit diesen Netzwerken verbunden sein.
- Das Gerät kann nicht an Orten mit direkter Sonneneinstrahlung oder in der Nähe von Wärmequellen betrieben werden.
- Oberhalb und unterhalb des Gerätes ist Platz für den Luftstrom zu lassen, der die entstehende Wärme abführt.
- Am Installationsort ist starke elektromagnetische Strahlung zu vermeiden.
- Die VoIP-Verbindung muss gemäß SIP und anderen VoIP-Empfehlungen ordnungsgemäß konfiguriert sein.



### ACHTUNG

- Bei Nichtbeachtung der Installationsprozedur besteht die Gefahr des Eindringens von Wasser und der Zerstörung der Elektronik. Die Schaltkreise des Gerätes stehen permanent unter Spannung, beim Einströmen von Wasser kommt es zu einer elektrochemischen Reaktion. Für ein so beschädigtes Produkt kann keine Garantie übernommen werden!
- Das Überschreiten der zulässigen Betriebstemperatur hat möglicherweise keine unmittelbaren Auswirkungen auf den Betrieb des Gerätes, kann jedoch zu einer schnelleren Alterung und einer verringerten Zuverlässigkeit des Gerätes führen. Informationen zum zulässigen Betriebstemperatur- und Luftfeuchtigkeitsbereich finden Sie in Kapitel [Technische Parameter](#).
- Jede vorsätzliche mechanische Beschädigung des Geräts (Löcher bohren, Manipulationen am Hauptgerät usw.) führt zum Verlust der Garantie.
- Die Montage und Einstellung dieses Geräts sollte nur von dafür qualifizierten Personen durchgeführt werden.
- Die Installation und Einstellung dieses Geräts, einschließlich jeglicher Handhabung dieses Geräts, sollte nur von qualifizierten Personen durchgeführt werden.

## Oberflächeninstallation

**2N Access Unit M** Im Grundpaket ohne Zubehör ist es für die Aufputzmontage (Wand, Gipskarton, Türrahmen) geeignet.

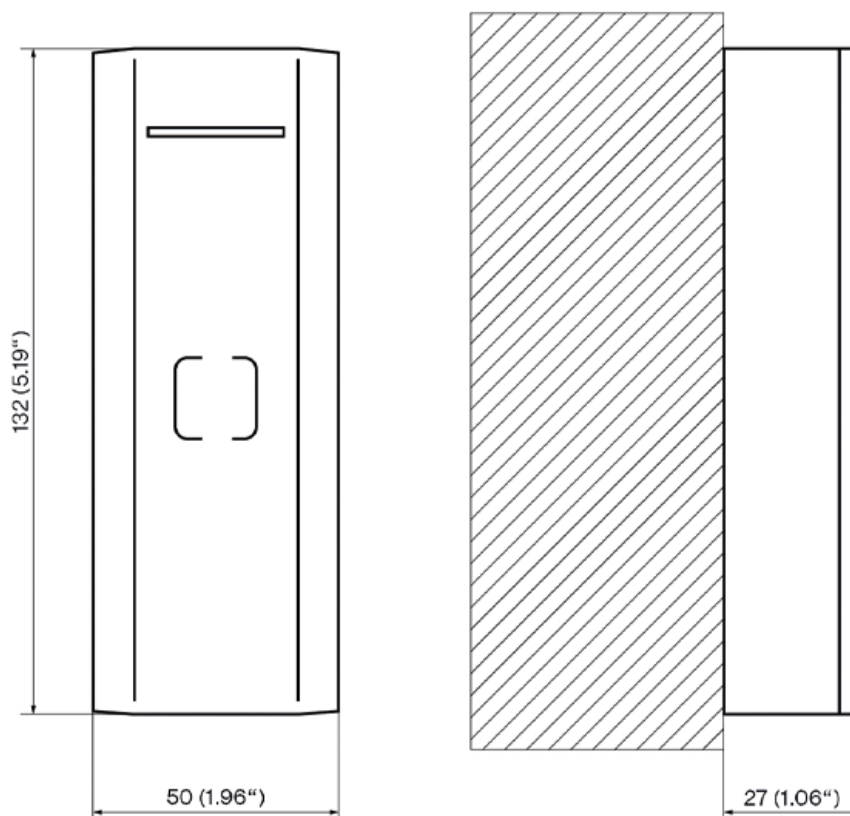

Was Sie zur Installation benötigen:

- **2N Access Unit M**
- Wandhalter aus Metall (mit dem Gerät verschraubt)



**TIPP**

Bohrschablone steht zum Download auf [2N.com](http://2N.com) zur Verfügung.



**ANMERKUNG**

Durch Kürzen des LAN-Kabels bei Geräten mit der Bestell-Nr. **9161121**, **9161141**, **9161151** Und **9161161** die Garantie geht nicht verloren.

1.

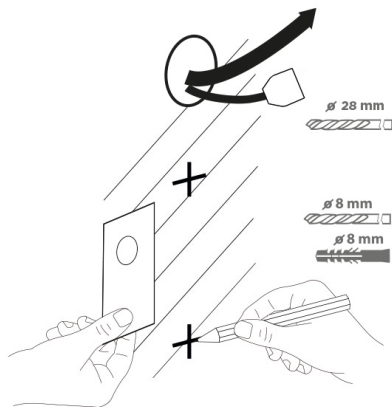

2.

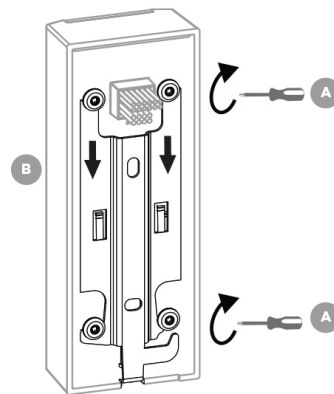

3.

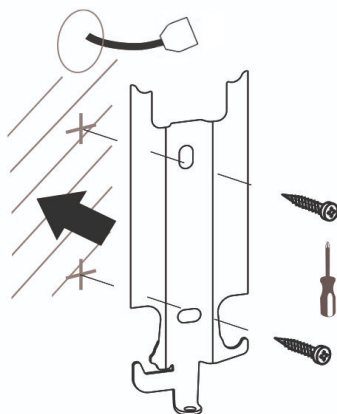

4.

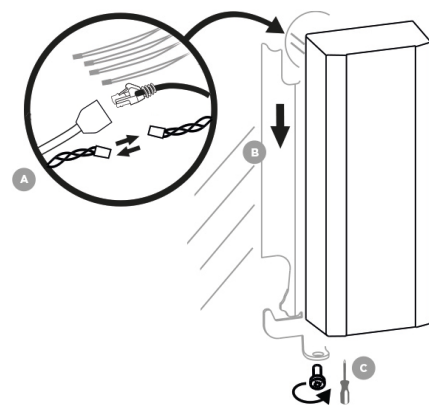

1. Bereiten Sie anhand der auf dem Gerätekarton abgebildeten Bohrschablone an der gewählten Stelle in der gewünschten Höhe Löcher in den benötigten Größen für die Verkabelung und Dübel vor. Führen Sie die Verkabelung durch das vorbereitete Loch.

2. Entfernen Sie die Metallhalterung von der Rückseite des Geräts, indem Sie sie nach unten ziehen.



**WARNUNG**

Manipulieren Sie nicht die Schrauben auf der Rückseite des Geräts!

3. Anschließend schrauben Sie den Halter fest und befestigen ihn mit den mitgelieferten Schrauben durch die dafür vorgesehenen Löcher.
4. Verbinden Sie die herausführende Verkabelung mit der Verkabelung **2N Access Unit M**. Setzen Sie das Gerät vorsichtig von oben nach unten auf die verschraubte Halterung, nachdem Sie auf den Stützelementen der Halterung gelandet sind, fixieren Sie die Position, indem Sie die Schraube von unten durch das Loch der Halterung in das Gerät eindrehen.

### Aufputzmontage auf einer Montageplatte

Das Montagepad dient zur Aufbewahrung der Kabel unter dem Gerät **2N Access Unit M** bei der Oberflächenmontage.



**ANMERKUNG**

Durch Kürzen des LAN-Kabels bei Geräten mit der Bestell-Nr. **9161121, 9161141, 9161151** Und **9161161** die Garantie geht nicht verloren.

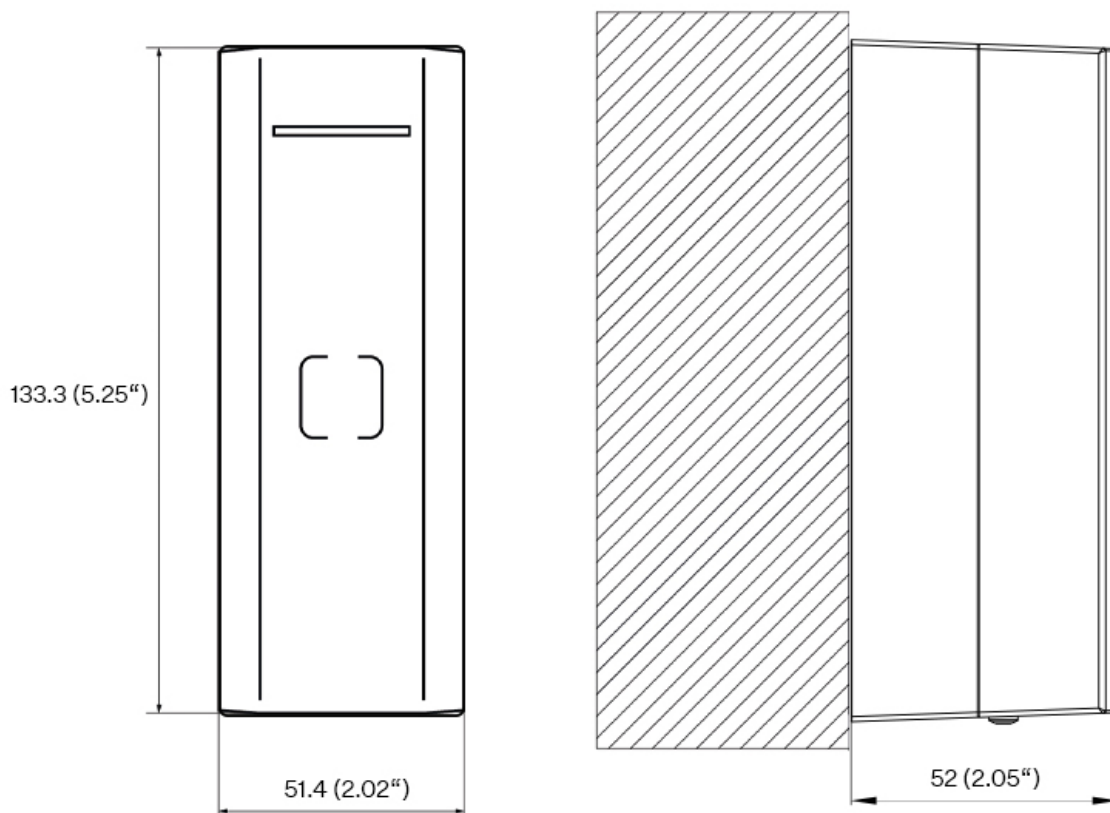

Was Sie zur Installation benötigen:

- **2N Access Unit M**
- Montagepad (Bestell-Nr. **916122**)
- Wandhalter aus Metall (mit dem Gerät verschraubt)



**TIPP**

Bohrschablone steht zum Download auf [2N.com](http://2N.com) zur Verfügung.

1.

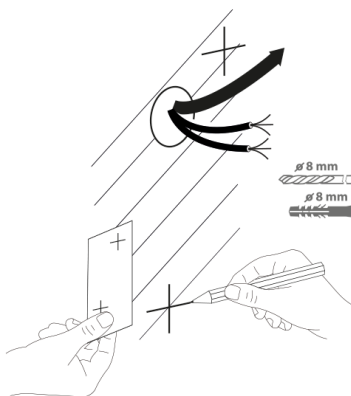

2.

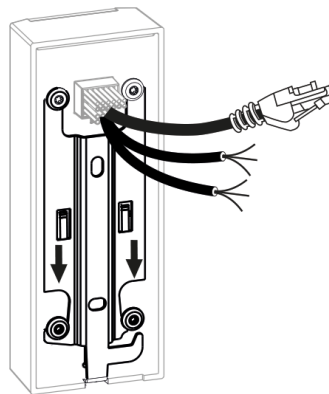

3.

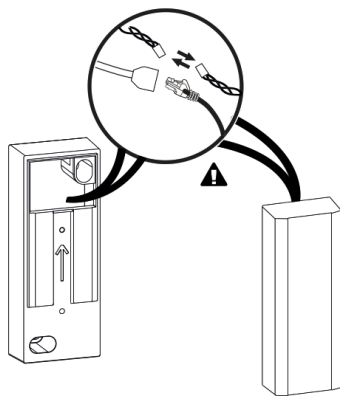

4.

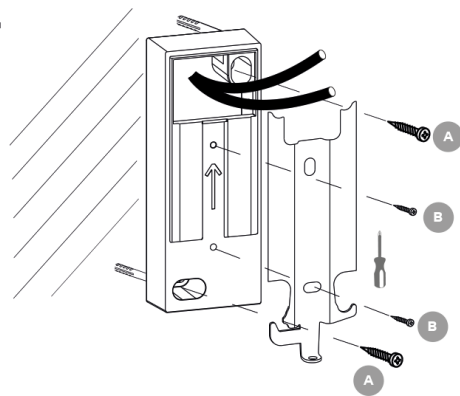

5.

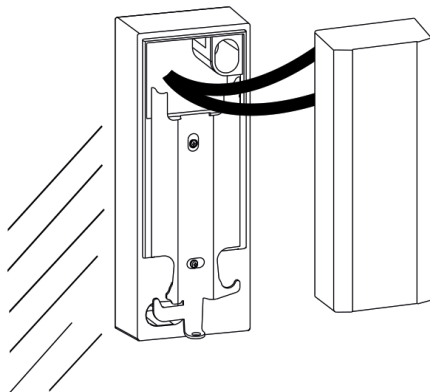

6.

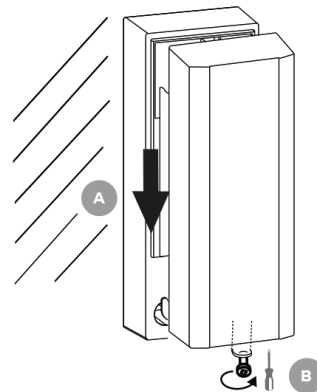



### WARNUNG

Manipulieren Sie nicht die Schrauben auf der Rückseite des Geräts!

1. Bereiten Sie anhand der auf der Verpackung abgebildeten Bohrschablone die Löcher für die Dübel an der gewählten Stelle und in der gewünschten Höhe vor. Schneiden Sie ein Loch in die Matte, um die Kabel hindurchzuführen.
2. Entfernen Sie die Metallhalterung von der Rückseite des Geräts, indem Sie sie nach unten ziehen.
3. Bewahren Sie die Kabel in der Matte auf und legen Sie die Matte an die Wand. Wenn Sie das Gerät an die abgehende Verkabelung anschließen, verbinden Sie die einzelnen Adern.



### WARNUNG

Um den Schutzgrad möglichst zu erhalten, isolieren Sie die Aderverbindungen mit einem Schrumpfschlauch mit Kleber!

4. Befestigen Sie das Pad mit Schrauben und Dübeln am Untergrund. Schrauben Sie den Metallhalter an die Basis.
5. Platzieren Sie das Gerät gegen die Unterlage und führen Sie die restlichen Kabel vorsichtig in die Unterlage ein.
6. Platzieren Sie das Gerät auf der Halterung, indem Sie es von oben nach unten ziehen, sodass die Laschen der Halterung unter die Schraubenköpfe auf der Rückseite des Geräts passen. Nachdem Sie auf den Stützelementen der Halterung gelandet sind, fixieren Sie die Position des Geräts, indem Sie die Schraube von der Unterseite durch das Loch der Halterung in das Gerät eindrehen.

## Einbauinstallation

Die versenkte Installationsdose ermöglicht die Unterbringung von Kabeln in der Wand unter dem Gerät **2N Access Unit M** und Installation von Geräten.



### ANMERKUNG

Durch Kürzen des LAN-Kabels bei Geräten mit der Bestell-Nr. **9161121**, **9161141**, **9161151** Und **9161161** Garantie geht nicht verloren.

## Installation

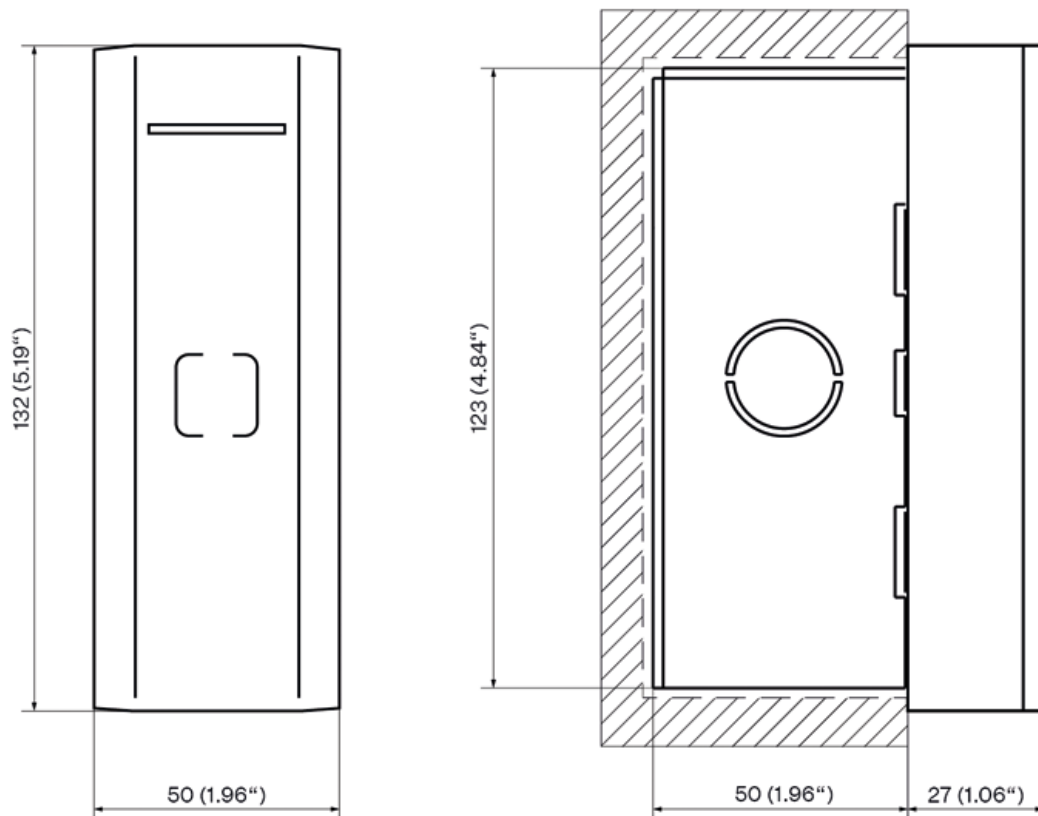

Was Sie zur Installation benötigen:

- **2N Access Unit M**
- Einbau-Einbaudose (Bestell-Nr. **916121**)
- Wandhalter aus Metall (mit dem Gerät verschraubt)



### TIPP

Bohrschablone steht zum Download auf [2N.com](https://www.2n.com) zur Verfügung.

# Installation

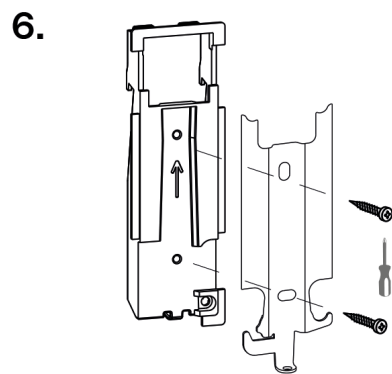
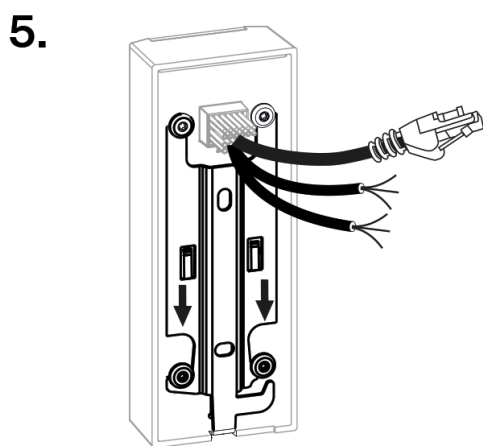
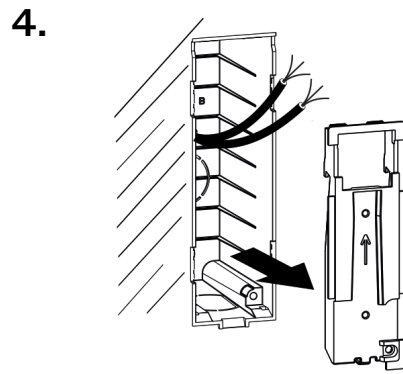
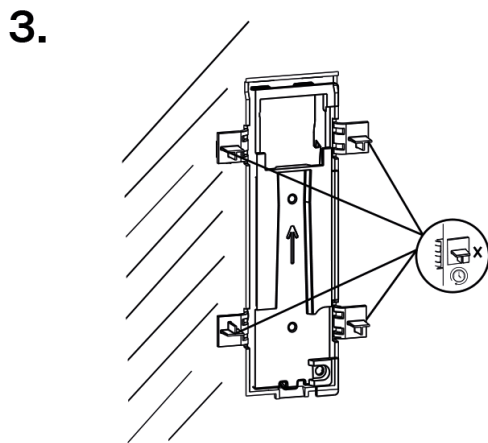
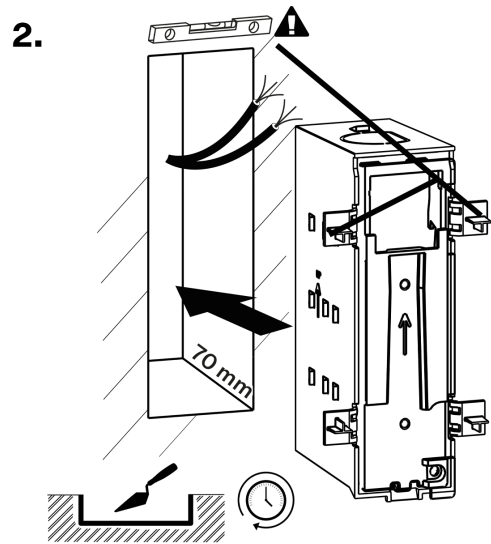
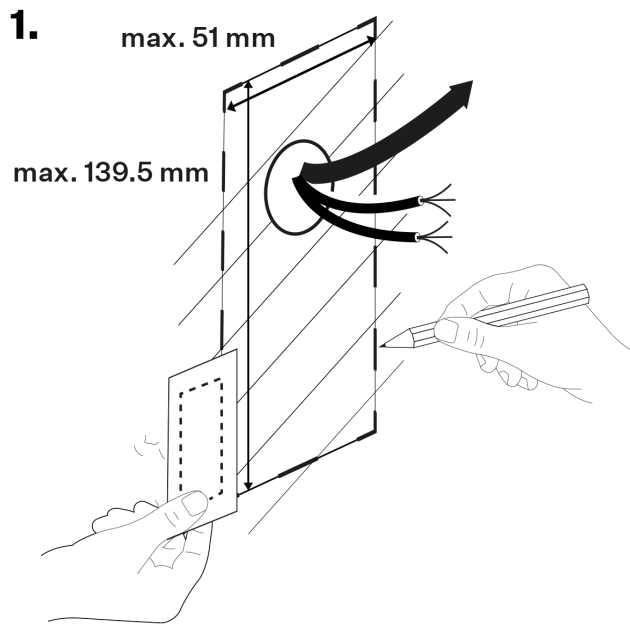

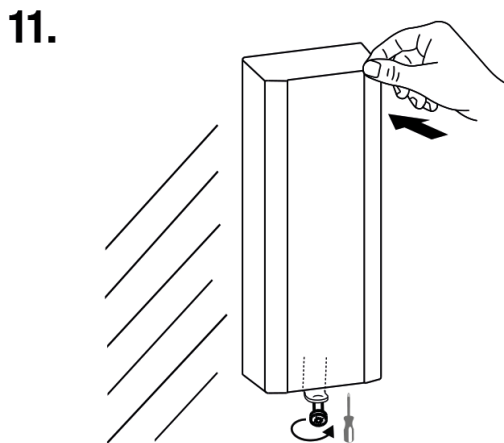
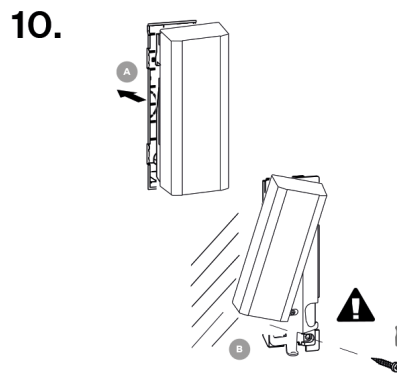
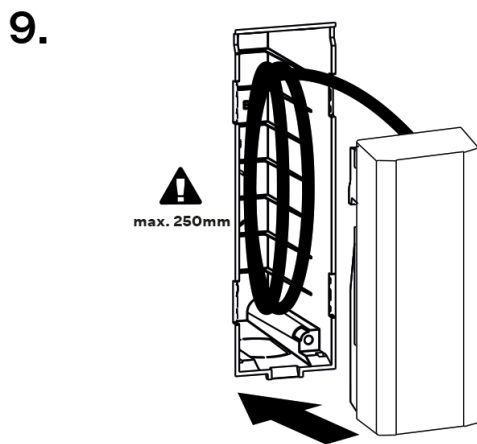
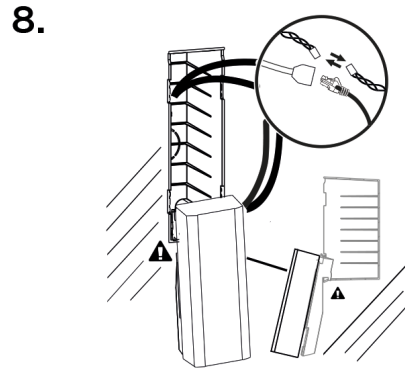
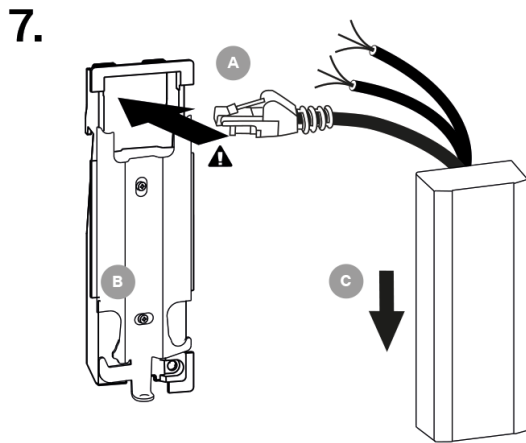

**WARNUNG**

Manipulieren Sie nicht die Schrauben auf der Rückseite des Geräts!

1. Erstellen Sie eine Öffnung mit den Maßen 1300 (H) x 400 (B) x 650 (T) mm, um die Box unterzubringen. Nehmen Sie den Kastendeckel ab und entfernen Sie den Stecker zur Kabelführung.

2. Setzen Sie den Deckel wieder auf den Kasten, er dient als Abstandhalter beim Mauern. Wenn der Standort der Box zufriedenstellend ist, mauern Sie die Box ein.
3. Nachdem das Mauerwerksmaterial ausgehärtet ist, brechen Sie die Seitenwinkel ab.



### WARNUNG

Um den Schutzgrad möglichst zu erhalten, isolieren Sie die Aderverbindungen mit einem Schrumpfschlauch mit Kleber!

4. Entfernen Sie die Kappe von der Schachtel.
5. Entfernen Sie die Metallhalterung von der Rückseite des Geräts, indem Sie sie nach unten ziehen.
6. Schrauben Sie den Halter mit den mitgelieferten Schrauben an den Kastendeckel.
7. Führen Sie die vom Gerät kommenden Kabel durch das Loch in der Abdeckung. Drücken Sie die mit der Abdeckung verschraubte Halterung an das Gerät und schieben Sie sie vorsichtig nach oben, sodass die Laschen der Halterung unter die Schraubenköpfe auf der Rückseite des Geräts gelangen.
8. Wenn Sie das Gerät an die abgehende Verkabelung anschließen, hängen Sie das Gerät an der Abdeckung ein, indem Sie die Haken der Abdeckung in die Löcher in der Bodenwand des Einbaukastens stecken. Verbinden Sie die einzelnen Adern.
9. Führen Sie die Kabel in die Box ein. Die empfohlene maximale Länge der aufbewahrten Kabel beträgt 250 mm.
10. Setzen Sie den Deckel mit dem Gerät in die Box ein. Ziehen Sie das Gerät vorsichtig nach oben, um es aus der Halterung zu lösen. Drehen Sie das Geräteunterteil um ca. 30° nach links, ohne es von der Wand wegzubewegen. Verankern Sie den Kastendeckel, indem Sie die Schraube in das Loch unten rechts im Kasten schrauben.
11. Bringen Sie das Gerät wieder in die vertikale Position und stellen Sie es auf die Halterung. Nachdem Sie auf den Stützelementen der Halterung gelandet sind, fixieren Sie die Position des Geräts, indem Sie die Schraube von der Unterseite durch das Loch der Halterung in das Gerät eindrehen. Drücken Sie auf die Oberseite des Geräts, um es endgültig zu befestigen.

## Elektroinstallation

### Stromversorgung des Geräts

**2N Access Unit M** kann mit Strom versorgt werden direkt aus einem LAN, das mit Netzwerkelementen ausgestattet ist, die PoE 802.3af (Class 0, max. 12,95 W)-Technologie unterstützen, oder alternativ von einer externen Quelle 12 V ± 1 V / 1 A DC.



### ACHTUNG

- Die externe Spannungsquelle sollte der PS2/LPS-Netzteilklasse entsprechen.



### WARNUNG

**2N Access Unit M** Eine gleichzeitige Stromversorgung über eine externe Quelle und PoE ist nicht möglich. Bei einem kombinierten Anschluss besteht die Gefahr einer Beschädigung des Gerätes.

### Angetrieben durch PoE

**2N Access Unit M** ist mit der Technologie PoE 802.3af (Class 0, max. 12,95 W) (Class 0, max. 12,95 W) kompatibel und kann direkt vom lokalen Netz mit Hilfe der kompatiblen Netzelemente gespeist werden.

Wenn Ihr Netzwerk dies nicht zulässt, können Sie alternativ einen PoE-Injektor verwenden, die zwischen **2N Access Unit M** und dem nächstgelegenen Netzwerkelement eingefügt wird. Mit diesem Netzteil stehen dem **2N Access Unit M** zur Verfügung 12 W, um das Gerät selbst .

### Strom aus einer externen Quelle

Für einen zuverlässigen Gerätebetrieb verwenden Sie eine sichere Spannungsquelle (SELV). 12 V ± 1 V Der Stromverbrauch ist entsprechend der erforderlichen Leistung für die Stromversorgung des Geräts ausgelegt ist.



#### ACHTUNG

Vergewissern Sie sich, dass die Leiter fest in der Klemme sitzen und keine Wackelkontakte vorhanden sind.

### Anschluss des Adapters (1341481, 02520-001)

Der weiß markierte Leiter am Ende des Adapters führt die positive Ladung (+), der schwarze Leiter führt die negative Ladung (-).

### Kombinierte Stromversorgung

#### Energieverbrauch bei einzelnen Gerätevarianten

| Status                         | Best. Nr.<br>916112/9161121 | Best. Nr.<br>916114/9161141 | Best. Nr.<br>916115/9161151 | Best. Nr.<br>916116/9161161 |
|--------------------------------|-----------------------------|-----------------------------|-----------------------------|-----------------------------|
| Ruhestatus                     | 1,6 W                       | 1,5 W                       | 1,5 W                       | 1,5 W                       |
| LED – weißer Streifen<br>100 % | 0,12 W                      | 0,12 W                      | 0,12 W                      | 0,12 W                      |
| LED – grüner Streifen<br>100 % | 0,15 W                      | 0,15 W                      | 0,15 W                      | 0,15 W                      |
| LED – roter Streifen<br>100 %  | 0,20 W                      | 0,20 W                      | 0,20 W                      | 0,20 W                      |
| LED – Bluetooth<br>100 %       | –                           | –                           | 0,06 W                      | –                           |

## Installation

| Status  | Best. Nr.<br>916112/9161121 | Best. Nr.<br>916114/9161141 | Best. Nr.<br>916115/9161151 | Best. Nr.<br>916116/9161161 |
|---|-----------------------------|-----------------------------|-----------------------------|-----------------------------|
| LED – Hintergrundbeleuchtung der Tastatur 100 % | –                           | –                           | –                           | 0,15 W                      |
| Relais bei normaler Zimmertemperatur            | 0,14 W                      | 0,14 W                      | 0,14 W                      | 0,14 W                      |
| OUT1 bei maximaler Belastung                    | 6 W                         | 6 W                         | 6 W                         | 6 W                         |
| Audio   | 0,7 W                       | 0,7 W                       | 0,7 W                       | 0,7 W                       |

## Beschreibung der Verkabelung

### Kabelanschluss für Bestell-Nr.: 9161121, 9161141, 9161151, 9161161

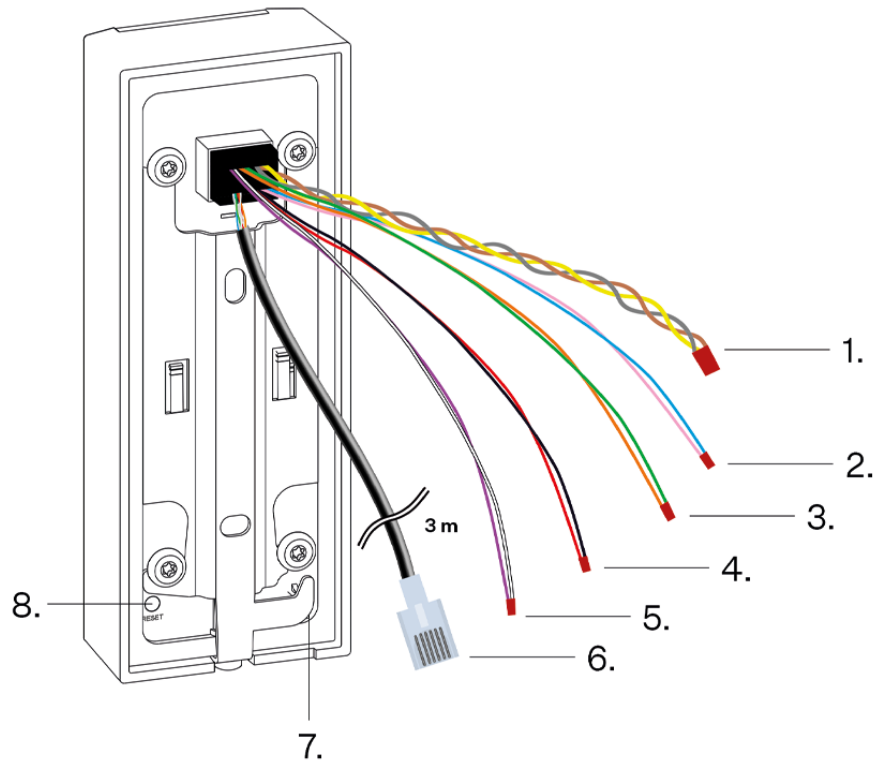

Das LAN-Kabel ist 3 m lang und wird mit einem RJ-45-Stecker abgeschlossen. Andere verfügbare Kabel sind 35 cm lang.

| Markierung auf dem Bild | Komponente  | Farbkodierung   | Beschreibung   |
|-------------------------|-------------|---|--|
| 1                       | RELAIS      | gelb NO,<br>braun NC,<br>grau COM                       | Relaiskabel mit Schaltkontakt 30 V / 1 A AC/DC. Es dient ausschließlich dem Anschluss unkritischer Geräte (z. B. Leuchten).  |
| 2/3                     | Eingang 1/2 | rosa „+“, blau „-“<br><br>/<br><br>grün „+“, orange „-“ | Die Klemmen dienen als Eingang, der im passiven oder aktiven Modus (-30 V bis +30 V DC) zum Anschluss eines Ausgangstasters, eines Türöffnungssensors, eines Sicherheitssystems usw. verwendet werden kann. <ul style="list-style-type: none"> <li>• OFF = offener Kontakt ODER <math>U_{IN} &gt; 1,5V</math></li> <li>• ON = geschlossener Kontakt ODER <math>U_{IN} &lt; 1,5 V</math></li> </ul> |

| Markierung auf dem Bild | Komponente            | Farbkodierung        | Beschreibung   |
|-------------------------|-----------------------|----------------------|--|
| 4                       | Verlängerung Leistung | rot „+“, schwarz „-“ | Zum Anschluss einer externen Stromversorgung (12 V / 1 A).   |
| 5                       | Aktiver Ausgang       | weiß „+“, lila „-“   | Aktives Ausgangskabel zum Anschluss <b>Sicherheitsrelais</b> oder Elektroschloss: 8 bis 12 V DC je nach Stromversorgung (PoE: 10 V; Adapter: Quellspannung minus 2 V), 600 mA max. |
| 6                       | LAN-Kabel             | -                    | Zum Anschluss des Geräts an ein LAN-Netzwerk (PoE 802.3af (Klasse-13,95 W)).   |
| 7                       | Manipulationsschalter | -                    | Ein Schalter, mit dem Sie die Entfernung eines Geräts aus einer installierten Halterung erkennen können.   |
| 8                       | ZURÜCKSETZEN          | -                    | Taste für RESET / FACTORY RESET-Gerät.   |



**WARNUNG**

Der 12-V-Ausgang wird für den Anschluss des Schlosses verwendet. Befindet sich das Gerät jedoch an einem Ort, an dem die Gefahr eines unbefugten Zutritts besteht (z. B. an der Gebäudehülle), wird dringend empfohlen, das 2N-Sicherheitsrelais (9159010, 01386-001) zu verwenden, um eine maximale Installationssicherheit zu gewährleisten.



### WARNUNG

Beim Anschluss von Geräten, die eine Spule enthalten, beispielsweise Relais oder elektromagnetische Schösser, ist es erforderlich, den Ausgang des Geräts beim Abschalten der induktiven Last vor einer Spannungsspitze zu schützen. Für diese Schutzart empfehlen wir eine antiparallel zum Gerät geschaltete 1 A / 1000 V-Diode (z. B. 1N4007, 1N5407, 1N5408).

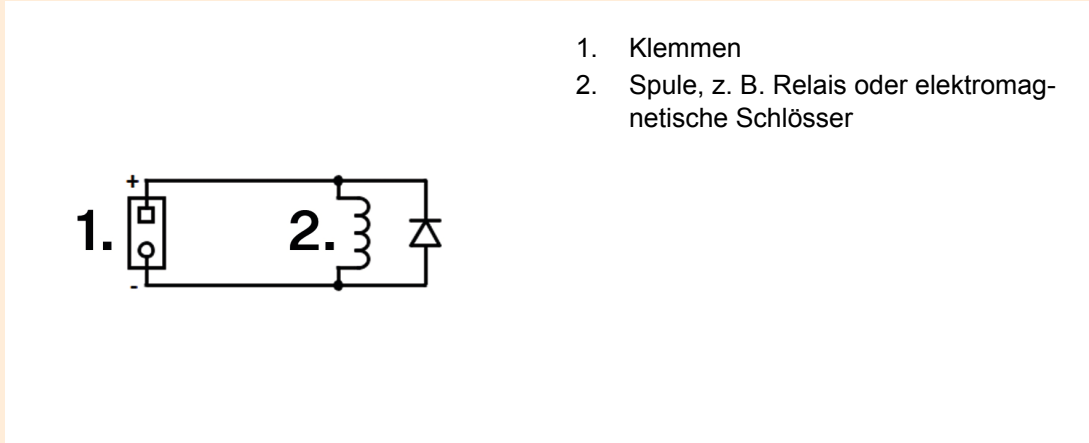

1. Klemmen
2. Spule, z. B. Relais oder elektromagnetische Schösser

## Anschluss von Kabeln

**2N Access Unit M** verfügt über eine Signalausgabe über isolierte Drähte, die an den Enden 1 cm abisoliert sind (gilt nicht für Ethernet-Kabel mit Stecker). Zum Anschließen der Drähte kann jede der genannten Methoden verwendet werden:

- verdrehtes Paar,
- mit einem Klemmenblock,
- Löten,
- Schraubverbindung,
- mit WAGO-Klemmen,
- durch Crimpen mit Hülsen.

## Anschluss an das Lokernetz

**2N Access Unit M** verbindet sich mit dem lokalen Computernetzwerk (LAN), indem ein SFTP-Kabel (Kategorie Cat-5e oder höher) mit einem RJ-45-Stecker in den gekennzeichneten LAN-Anschluss des Geräts eingesteckt wird. Das Gerät ist mit der Auto-MDIX-Funktion ausgestattet, sodass sowohl gerade als auch gekreuzte Kabelvarianten verwendet werden können.

Dieses Gerät muss in einer Netzwerkinfrastruktur installiert werden, die einen angemessenen Schutz vor Denial-of-Service (DoS) -Angriffen und ähnlichen Cyberbedrohungen bietet. Das Gerät verfügt nicht über einen integrierten Schutz vor aufdringlichen oder böswilligen Angriffen und überlässt seine Abwehr der umgebenden Netzwerkkumgebung — Firewalls, Intrusion Prevention Systems (IPS) oder Geschwindigkeitsbegrenzungen für das Senden von Anfragen aus einer einzigen Quelle. Das Fehlen geeigneter Verbindungen zur Gewährleistung der Netzwerksicherheit kann zu einer Verschlechterung der Dienste oder zur Nichtverfügbarkeit führen [Dokumentation für Benutzer](#) Das Gerät enthält eine Beschreibung aller gefährdeten Netzwerkschnittstellen und aller Dienste, die über Netzwerkschnittstellen gefährdet sind.



#### **ACHTUNG**

- Wir empfehlen den [Überspannungsschutz \(S. 30\)](#) für LAN-Schnittstellen zu verwenden.
- Wir empfehlen, abgeschirmtes SSTP- Ethernet-Kabel zu verwenden.

### **Überspannungsschutz**

Leitungen zu 2N-Geräten müssen vor atmosphärischer Überspannung aufgrund äußerer Ursachen (z. B. Blitzschlag) geschützt werden. Die daraus resultierende Überspannung an ungeschützten Leitungen kann sowohl innerhalb als auch außerhalb des Gebäudes installierte Geräte beschädigen.

Aus diesem Grund empfehlen wir die Installation eines zusätzlichen Überspannungsschutzes (OVP = Over-Voltage Protection) an Leitungen, die außerhalb des Gebäudes, entlang von Außenwänden oder auf dem Dach verlegt werden. Beachten Sie bei der Installation eines Überspannungsschutzes die folgenden Grundsätze:

- Der Überspannungsschutz muss so nah wie möglich an den außerhalb des Gebäudes installierten Geräten angebracht werden.
- Der Überspannungsschutz muss so nah wie möglich an den außerhalb des Gebäudes installierten Geräten angebracht werden.
- Der Überspannungsschutz muss so nah wie möglich am Austritt der Leitung aus dem Gebäude angebracht werden.

## Beispiele für die Installation eines Überspannungsschutzes

Schema der Installation des Überspannungsschutzes bei Montage des Gerätes an der Fassade und Verkabelung außerhalb des Gebäudes

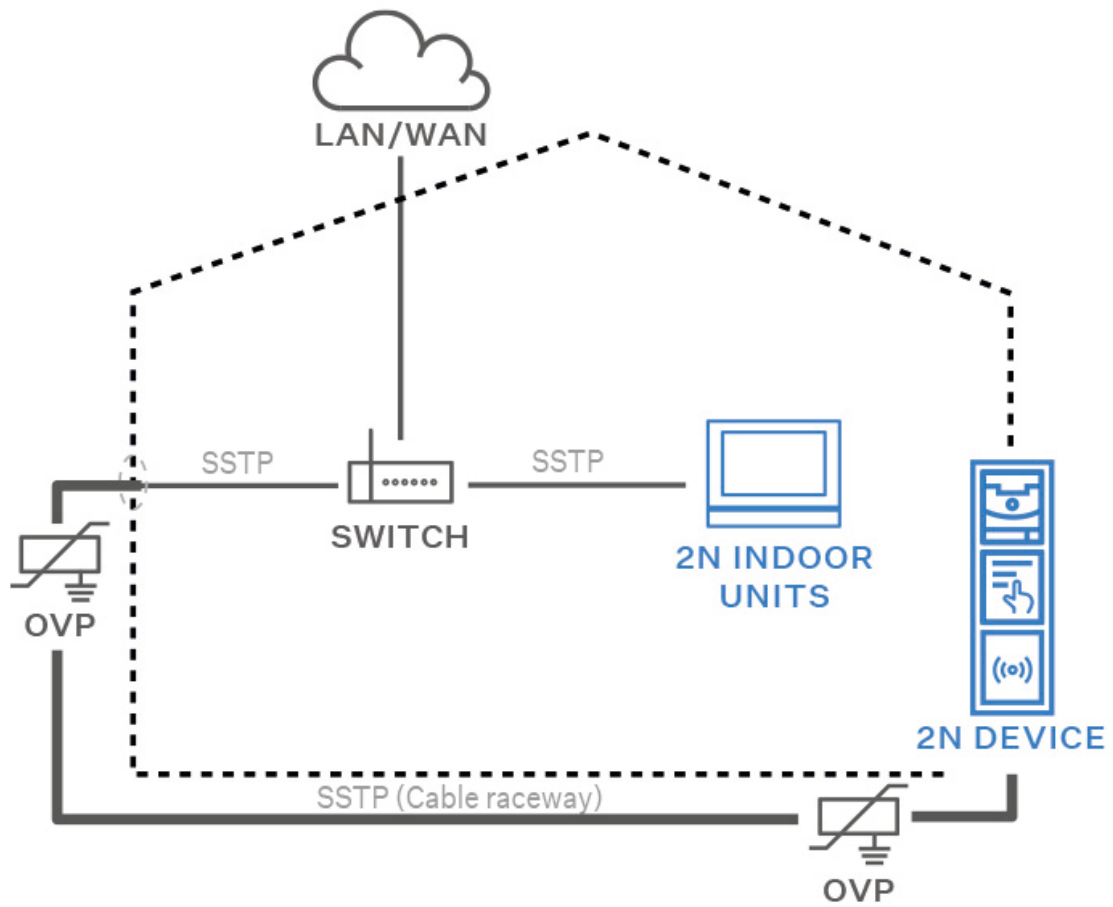

**Schema der Installation des Überspannungsschutzes bei der Montage des Geräts an der Fassade und der Verkabelung innerhalb des Gebäudes**

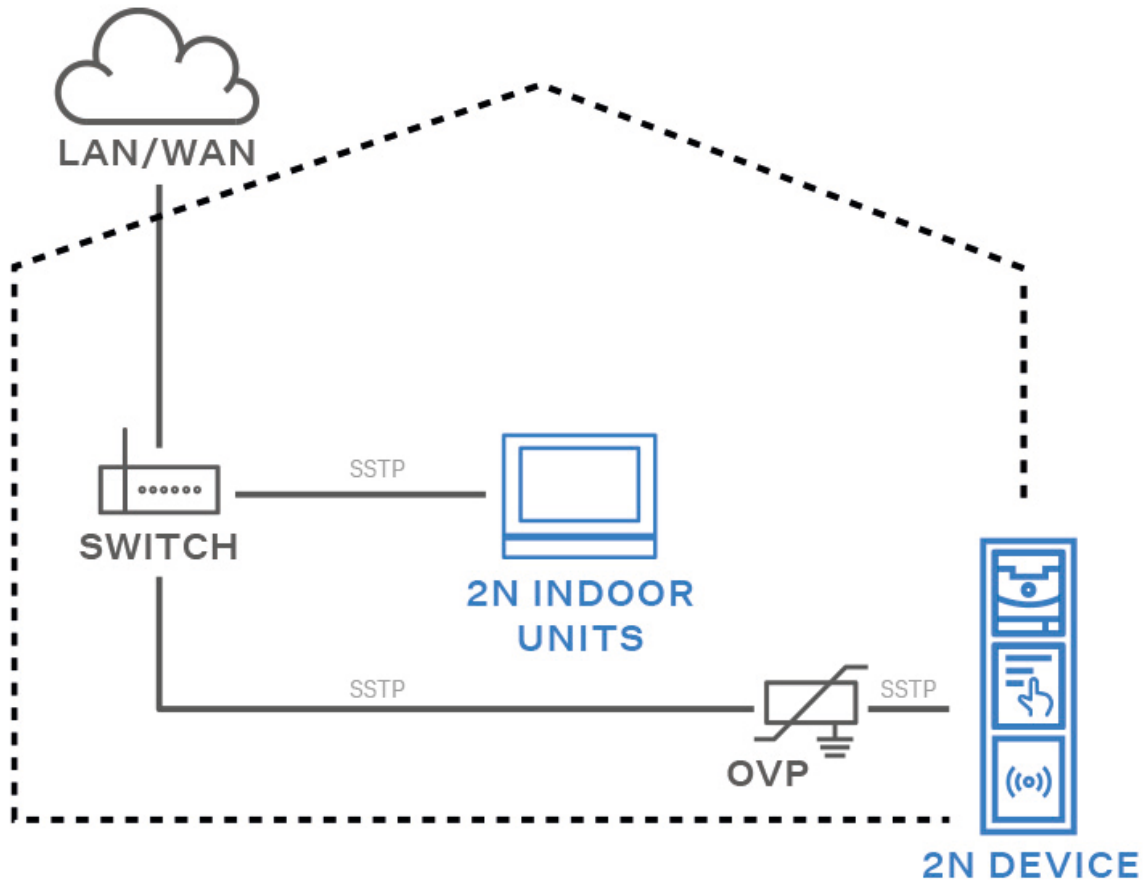

**Schema der Installation des Überspannungsschutzes bei der Installation von Geräten und Leitungen außerhalb des Gebäudes**

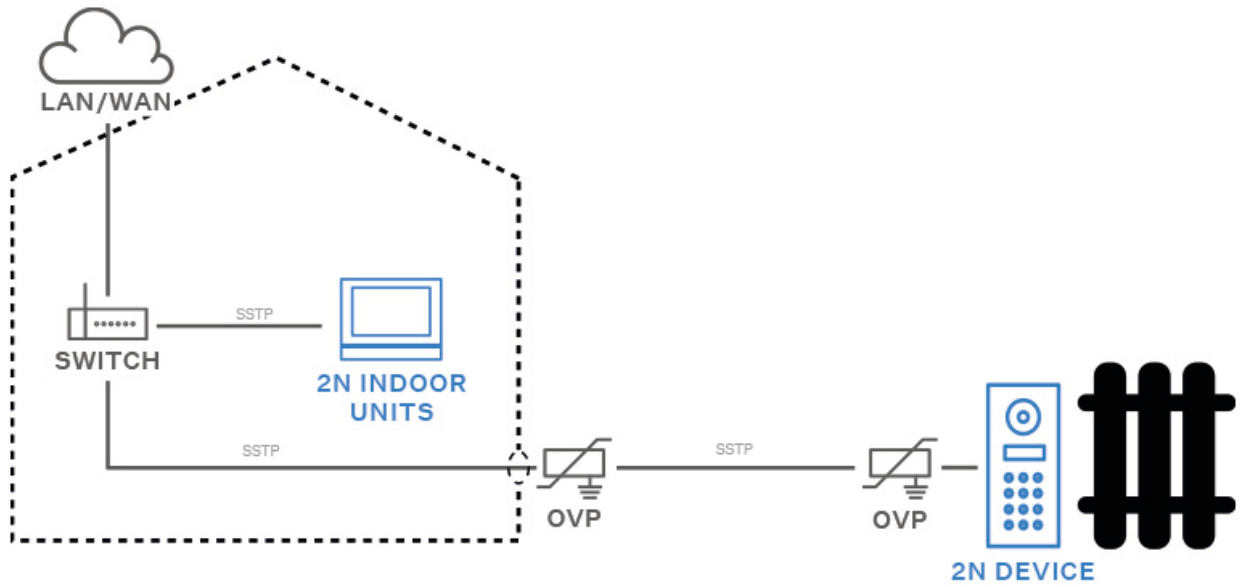

# Kurzanleitung

## Ermittlung der IP-Adresse

Die IP-Adresse des Geräts kann auf folgende Art ermittelt werden:

- Mithilfe der frei zugänglichen App 2N IP Utility
- Mithilfe der Hardware (RESET-Taste)

### Abrufen einer IP-Adresse mit 2N IP Utility

Um die IP-Adresse eines 2N Geräts in Ihrem lokalen Netzwerk zu ermitteln, verwenden Sie das 2N IP Utility. Die Applikation 2N IP Utility kann von der Website [2N.com](https://www.2n.com) heruntergeladen werden. Sie müssen Microsoft .NET Framework 4.7.2 installiert haben.

1. Führen Sie das Installationsprogramm 2N IP Utility aus.
2. Der Installationsassistent wird Sie durch die Installation führen.
3. Nach der Installation der Applikation 2N IP Utility starten Sie die Applikation über das Startmenü des Betriebssystems Microsoft Windows.

Nach dem Start sucht die Applikation automatisch im lokalen Netzwerk nach allen 2N und AXIS Geräten, die eine per DHCP zugewiesene oder statisch eingestellte IP-Adresse haben. Diese Geräte werden dann in der Tabelle angezeigt.

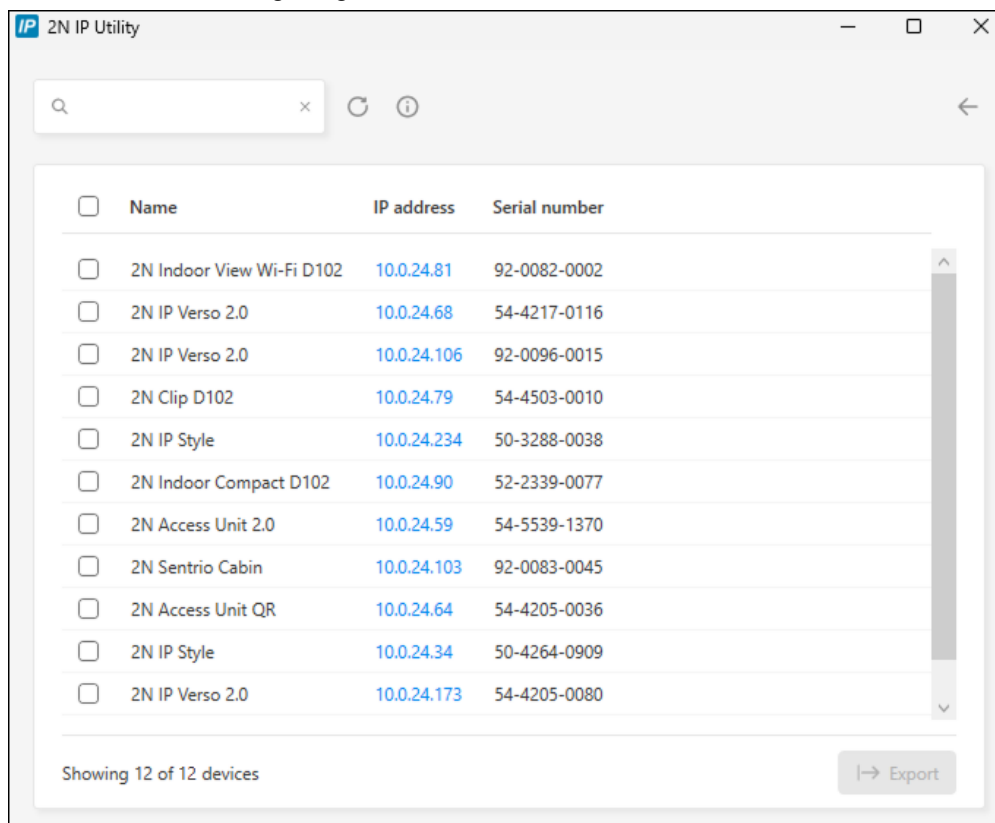

4. Wählen Sie das Gerät, das Sie konfigurieren möchten, aus der Liste aus und klicken Sie es mit der linken Maustaste an. Dadurch wird die rechte Seite des Webkonfigurationsfensters geöffnet.



**TIPP**

- Die Webkonfigurationsschnittstelle kann auch über die Schaltfläche **Open in external browser** aufgerufen werden, mit der Sie die Schnittstelle in einem separaten Browserfenster öffnen können.
- Klicken Sie auf ein Gerät in der Liste, um detaillierte Informationen zu erhalten. Klicken Sie auf die Schaltfläche **IP settings**, um die IP-Adresse durch Eingabe der gewünschten statischen IP-Adresse oder durch Aktivierung von DHCP zu ändern.
- Die Anwendung ermöglicht es Ihnen auch, ausgewählte Geräte in eine CSV-Datei zu exportieren. Wählen Sie zunächst das Gerät aus, indem Sie die Kästchen für jedes Gerät in der Liste markieren, und verwenden Sie dann die Schaltfläche **Export**, die unten im Fenster erscheint. Die exportierte Datei enthält den Namen, die IP-Adresse und die Seriennummer der ausgewählten Geräte

Die Standard-Anmeldedaten sind:

Benutzername: **Admin**

Passwort: **2n**

Nach der ersten Anmeldung ist unverzüglich das Passwort zu ändern.



**TIPP**

Es wird empfohlen, ein Passwort zu verwenden, das schwer zu überwinden ist. Es wird nicht empfohlen, Namen, Ortsnamen oder Sachen in Passwörtern zu verwenden, insbesondere solche, die einen direkten Bezug zum Benutzer haben.

Für höhere Sicherheit des Passworts empfehlen wir:

- einen Passwort-Zufallsgenerator verwenden,
- die Passwortlänge mindestens 12 Zeichen,
- eine Kombination verschiedener Zeichen aus unterschiedlichen Zeichensätzen (z. B. Groß-/Kleinschreibung, Ziffern, Sonderzeichen u. ä.).

## Ermittlung der IP-Adresse mittels der Hardware

Für die Feststellung der aktuellen IP-Adresse verfahren Sie nach folgenden Punkten:

1. Drücken sie die Taste RESET und halten Sie sie gedrückt.
  - a. Warten Sie, bis gleichzeitig die rote und die grüne LED auf dem Gerät aufleuchten und das akustische Signal ertönt  (ca. 15-35 s).
2. RESET-Taste loslassen

3. Die Anlage wird automatisch laut die aktuelle IP-Adresse ansagen.

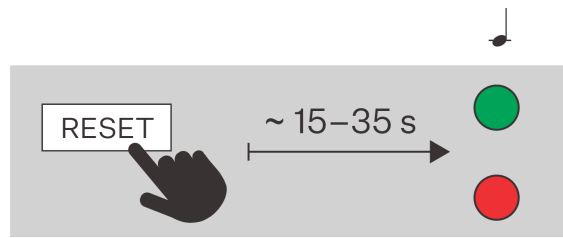

#### ANMERKUNG

Das Zeitintervall nach dem Drücken der RESET-Taste bis zum ersten optischen und akustischen Signal liegt zwischen 15 und 35 s, es hängt stets vom konkreten Model des Geräts ab.

## Zugang zur webbasierten Gerätekonfiguration

Die Konfiguration des **2N Access Unit M** Geräts erfolgt über eine webbasierte Konfigurationsoberfläche, auf die Sie über einen Webbrowser zugreifen können.



Für den Zugriff auf die Schnittstelle müssen Sie die IP-Adresse des Geräts kennen. Das Gerät muss mit dem lokalen IP-Netzwerk verbunden sein und gespeist werden.

Die webbasierte Konfigurationsoberfläche kann auch über das angeschlossene My2N-Portal oder über das Konfigurationstool 2N Access Commander aufgerufen werden.

## Einloggen in die Web-Konfigurationsschnittstelle

1. Starten Sie Ihren Internet-Browser.
2. Geben Sie die IP-Adresse des Geräts oder den Domainnamen des Geräts ein (siehe Kapitel [Suche nach Geräten im Netzwerk](#)).
3. Wenn Sie kein Zertifikat für die IP-Adresse erzeugt haben, erhalten Sie möglicherweise eine Warnung über ein ungültiges Sicherheitszertifikat. In diesem Fall müssen Sie bestätigen, dass Sie zur Web-Konfigurationsschnittstelle wechseln möchten.
4. Der Anmeldebildschirm wird angezeigt.
5. Geben Sie die Anmeldedaten ein.  
Die Standard-Anmeldedaten sind:
  - Benutzername: **Admin**
  - Passwort: **2n**
6. Ändern Sie das Passwort nach dem ersten Anmelden.

## Zugriff über 2N Access Commander

1. Melden Sie sich bei der Schnittstelle Access Commander an.
2. Gehen Sie zu  Geräte.
3. Drücken Sie für das ausgewählte Gerät .

## Passwortänderung

Sie müssen das Standardpasswort ändern, um vollen Zugriff auf die Funktionen der Webkonfigurationsoberfläche zu erhalten. Sie können das Gerät nicht konfigurieren, ohne das Standardpasswort zu ändern.



### TIPP

Es wird empfohlen, ein Passwort zu verwenden, das schwer zu überwinden ist. Es wird nicht empfohlen, Namen, Ortsnamen oder Sachen in Passwörtern zu verwenden, insbesondere solche, die einen direkten Bezug zum Benutzer haben.

Für höhere Sicherheit des Passworts empfehlen wir:

- einen Passwort-Zufallsgenerator verwenden,
- die Passwortlänge mindestens 12 Zeichen,
- eine Kombination verschiedener Zeichen aus unterschiedlichen Zeichensätzen (z. B. Groß-/Kleinschreibung, Ziffern, Sonderzeichen u. ä.).

## Empfohlene Browser

Die Web-Konfigurationsoberfläche ist für Chrome-basierte Webbrowser (wie Google Chrome, Microsoft Edge oder Opera) optimiert. Bei der Verwendung anderer Browser kann es zu geringfügigen Unterschieden in der Funktionalität und im Erscheinungsbild der Benutzeroberfläche kommen.

## Aktualisierung der Firmware

Neue Firmware-Versionen sind auf dem Update-Server verfügbar. Wenn die Web-Konfigurationsschnittstelle keinen Zugang zum öffentlichen Internet hat, können Sie die Firmware-Datei auch manuell auf das Gerät hochladen.



### ANMERKUNG

Firmware-Updates erfolgen nicht automatisch. Um die Systemintegrität zu gewährleisten und unbeabsichtigte Fehler zu vermeiden, müssen alle Updates manuell bestätigt oder vom Benutzer initiiert werden. Bevor Sie ein Update durchführen, lesen Sie bitte die Versionshinweise für die neue Version und überprüfen Sie die Kompatibilität mit Ihrer bestehenden Infrastruktur.

## Abrufen der Firmware vom Update-Server

1. Gehen Sie zu **System > Wartung > Registerkarte Firmware**.
2. Klicken Sie auf **Nach Updates suchen**.
3. Wenn ein Update verfügbar ist, werden seine Versionshinweise geladen. Um das Upgrade zu starten, klicken Sie in der Kopfzeile des Fensters auf **Upgrade**.
4. Nach erfolgreichem Firmware-Upload wird das Gerät automatisch neu gestartet. Nach dem Neustart ist das Gerät mit der neuen Firmware verfügbar. Die Firmwareaktualisierung beeinflusst nicht die Konfiguration.

## Hochladen neuer Firmware aus dem Speicher

1. Gehen Sie zu **System > Wartung > Registerkarte Firmware**.
2. Klicken Sie auf **Firmware hochladen**.

3. Wählen Sie in dem sich öffnenden Dialogfenster eine Datei aus Ihrem eigenen Repository.
4. Bestätigen Sie das Hochladen der Datei, indem Sie auf **Upload** klicken.  
Das Gerät überprüft die Firmware-Datei und kann keine falsche oder beschädigte Datei hochladen.
5. Nach erfolgreichem Firmware-Upload wird das Gerät automatisch neu gestartet. Nach dem Neustart ist das Gerät mit der neuen Firmware verfügbar. Die Firmwareaktualisierung beeinflusst nicht die Konfiguration.



#### **ANMERKUNG**

Die Funktionalität, Zuverlässigkeit und Sicherheit des Geräts hängen von der installierten Firmware ab. Das regelmäßige Aktualisieren der Firmware auf die aktuelle Version ist Teil der Nutzungsbedingungen des Produkts. Fehler, die durch die Verwendung einer veralteten Firmware-Version verursacht werden, können nicht reklamiert werden. Die aktuelle Firmware setzt Kundenerfahrungen und Anforderungen im Bereich der Sicherheit von personenbezogenen Daten um.

## **Neustart des Geräts**

Das Gerät kann neu gestartet werden:

- durch Trennen und Wiederanschießen der Stromversorgung
- mithilfe der Web-Konfigurationsschnittstelle
- mithilfe der RESET-Taste,

Nach einem Neustart ändert das Gerät die eingestellte Konfiguration nicht.

### **Neustart des Geräts mithilfe der Web-Konfigurationsschnittstelle.**

1. Öffnen Sie die Web-Konfigurationsoberfläche.
2. Gehen Sie zu **System > Wartung**.
3. Drücken Sie oben auf der Seite **Gerät neu starten**.

### **Neustart des Geräts mithilfe der RESET-Taste**

Ein kurzes Drücken der RESET-Taste (< 1 s) löst nur den Wiederanlauf der Anlage aus – es kommt zu keiner Konfigurationsänderung

## **Wiederherstellung der Werkseinstellung**

Werkseinstellungen können wiederhergestellt werden

- mithilfe der Web-Konfigurationsschnittstelle
- Mithilfe der Hardware (RESET-Taste)



#### **ACHTUNG**

Im Falle der Wiederherstellung der Werkseinstellung bei einem Gerät mit der Firmware der Version 2.18 oder höher muss man das 2N Sicherheitsrelais erneut nach dem im Teil angeführten Vorgehen programmieren.

## **So stellen Sie die Werkseinstellungen über die Web-Konfigurationsoberfläche wieder her**

Die Wiederherstellung der Werkseinstellung des Geräts mittels der Softwarekonfiguration erfolgt in der Sektion System > Wartung mithilfe der Wiederherstellung der Standardeinstellung.

## **Konfiguration mithilfe der Hardware**

Falls die Softwarekonfiguration nicht verfügbar ist, können die Grundeinstellungen mit der RESET-Taste vorgenommen werden.

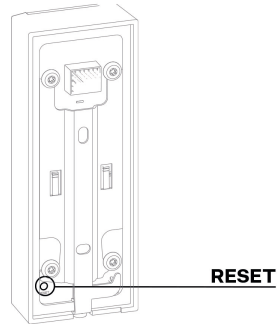

Mit der Taste RESET können Sie die IP-Adresse des Geräts herausfinden, in den dynamischen/statischen IP-Adressmodus wechseln oder auf die Werkseinstellungen zurücksetzen.

## **Neustart des Geräts**

Ein kurzes Drücken der RESET-Taste (< 1 s) löst nur den Wiederanlauf der Anlage aus – es kommt zu keiner Konfigurationsänderung

# Gerätesteuerung



**2N Access Unit M** ist ein einmoduliges Zutrittssystem in mehreren Varianten. Alle Varianten verfügen über ein integriertes Kartenlesemodul, das zur Zutrittskontrolle mittels RFID-Karte dient. Durch zusätzliche Softwareeinstellungen ist es möglich, mit der Karte auch andere Funktionen als den Türverriegelungsschalter zu steuern.

Das Gerät kann entsprechend der gewählten Produktvariante gesteuert werden:

- Verwendung von RFID-Karten und -Chips – durch Anbringen der Karte oder des Chips am Gerät,
- Nutzung der App **2N My2N** – durch Drücken des Touch-Teils des Geräts in der Nähe des Mobilgeräts mit der registrierten Anwendung **2N My2N**,
- mit NFC-Technologie,
- durch Eingabe eines numerischen Zugangscodes über die Tastatur App

## Signalisierung von Betriebszuständen

Die Betriebszustände des **2N Access Unit M** werden durch ein Lichtsignal auf der Vorderseite des Geräts angezeigt. Das Lichtsignal kann von einem akustischen Signal begleitet werden, wenn es eingestellt ist. Die Einstellungsmethode ist im Konfigurationshandbuch für Zugangsgeräte beschrieben.

| Visuelle Anzeige des Betriebsstatus   | Beschreibung des Betriebszustandes  |
|---|---|
|  | <p>Eine weiße Lichtsignalisierung informiert über die Stromversorgung und den Betrieb des Geräts.</p>   |
|  | <p>Das grüne Licht wird nach Eingabe eines gültigen PIN-Codes im Falle des Tastaturmodells oder nach Anbringen einer gültigen RFID-Karte angezeigt, wenn der Einstellungsschalter dann aktiviert wird.</p> <p>Eine gültige Authentifizierung wird, sofern eingestellt, von einem akustischen Signal begleitet.</p>  |
|  | <p>Ein rotes Licht wird angezeigt, wenn beim Tastaturmodell ein ungültiger PIN-Code eingegeben wird oder eine ungültige RFID-Karte eingesteckt wird und der Einstellungsschalter nicht aktiviert ist.</p> <p>Eine ungültige Authentifizierung wird, sofern eingestellt, von einem akustischen Signal begleitet.</p> |



**TIPP**

Sie können die Stärke der Hintergrundbeleuchtung der Signal-LED in der Webkonfiguration unter **Customization > Backlighting** einstellen.

## Wartung - Reinigung

**2N Access Unit M** enthält keine umweltschädlichen Komponenten. Entsorgen Sie das Gerät im Einklang mit den geltenden Rechtsvorschriften.

Beim Gebrauch kommt zur Oberflächenverschmutzung. Zur Entfernung des Schmutzes genügt meistens ein weiches mit sauberem Wasser angefeuchtetes Tuch. Zur Reinigung nehmen Sie Mittel her, die für Brillen, Optik, Bildschirme usw. geeignet sind. Geeignet sind Reinigungstücher für IT-Technik.



### **ACHTUNG**

Verwenden Sie das Produkt zu dem Zweck, für den es entworfen und hergestellt wurde, in Übereinstimmung mit dieser Anleitung. Der Hersteller behält sich das Recht auf solche Produktänderungen gegenüber der vorgelegten Dokumentation vor, die zur Verbesserung der Produkteigenschaften dienen.

**Bei der Reinigung empfehlen wir folgende Grundsätze einzuhalten:**

- Reiniger auf Alkoholbasis dürfen nicht angewendet werden.
- Keine aggressiven Reinigungsmittel (Reinigungspulver, chlorhaltige Mittel, usw.) benutzen.
- In das Gerät darf kein Wasser eindringen.
- Führen Sie die Reinigung bei trockenem Wetter durch, bei dem das eventuell eingedrungene Wasser schnell austrocknet.



### **TIPP**

Wir empfehlen die Verwendung von Zoono - Microbe Shield Surface Sanitiser Spray zur Desinfektion der Oberfläche des Geräts gegen Bakterien und Viren (Anticovid), um die hygienischen Bedingungen kritischer Oberflächen und Kontaktpunkte aufrechtzuerhalten.

# Problemlösung

Die am häufigsten gelösten Probleme finden Sie auf den Seiten <https://www.2n.com/faqs>.

# Technische Parameter

## Leistungsarten

PoE IEEE PoE 802.3af (Class 0, max. 12,95 W) (Class 0, max. 12,95 W)

Externe Quelle 12 V  $\pm$  1 V / 1 A DC



### WARNUNG

**2N Access Unit M** Eine gleichzeitige Stromversorgung über eine externe Quelle und PoE ist nicht möglich. Bei einem kombinierten Anschluss besteht die Gefahr einer Beschädigung des Gerätes.

## Audio

Lautsprecher 1 W / 8  $\Omega$

## Schnittstelle

HINTER 10/100BASE-TX mit Auto-MDIX, RJ-45 weiblich (Pigtail)

Empfohlene Verkabelung Cat-5e oder besser

Unterstützte Protokolle DHCP opt. 66, SMTP, 802.1x, TFTP, HTTP, HTTPS, Syslog

Passiver Schalter Schalt- u. Trennkontakt NO/NC, max. 30 V / 1 A AC/DC

Aktiver Schaltausgang 9,8 bis 13,8 V DC je nach Stromversorgung, max. 600 mA

- PoE: 10 V
- Adapter: Quellenspannung  $-2$  V

**Manipulationsschalter**

**(Es ist Teil der Haupteinheit 2N Access Unit M )**

|          |  |
|----------|--|
| Eingaben | Kann im passiven oder aktiven Modus verwendet werden (-30 V bis +30 V DC)  |
|          | <ul style="list-style-type: none"> <li>• OFF = offen oder <math>U_{IN} &gt; 1,5V</math></li> <li>• ON = kurzgeschlossen oder <math>U_{IN} &lt; 1,5 V</math></li> </ul> |

**Bluetooth**

|                                      |  |
|--------------------------------------|--|
| Bluetooth                            | BLE-kompatibel (Bluetooth Low Energy).     |
| RX-Empfindlichkeit                   | bis zu -98,9 dBm pro 1 Mbps                |
| Unterstützung für mobile Anwendungen | Android 10.0 und höher, iOS 17.0 und höher |

**Mechanische Parameter**

|                                      |  |
|--------------------------------------|--|
| Abdeckung                            | Langlebiger Konstruktionswerkstoff ASA/PC, der auch für Automobilteile wie Seitenspiegel, Kühlergrill usw. verwendet wird + chemisch gehärtetes 3 mm dickes Glas |
| Masse                                | 460 g  |
| Betriebstemperatur                   | -40 °C bis 60 °C   |
| Relative Luftfeuchtigkeit im Betrieb | 10 bis 95 % (nicht kondensierend)  |
| Lagertemperatur                      | -40 °C bis 70 °C   |
| Empfohlene Höhe                      | bis 2000 m   |
| Abdeckungsgrad                       | IP55   |

**Mechanische Parameter**

Widerstandsniveau

IK07

# Allgemeine Anweisungen und Vorsichtsmaßnahmen

Vor dem Gebrauch dieses Erzeugnisses lesen Sie, bitte, diese Gebrauchsanweisung aufmerksam durch und richten Sie sich nach den darin enthaltenen Hinweisen und Empfehlungen

Verwendung des Produktes in Widerspruch zu dieser Gebrauchsanweisung kann zur ihrer mangelhafter Funktion oder Beschädigung oder Zerstörung führen.

Der Hersteller trägt keine Verantwortung für mögliche Schäden, verursacht durch eine andere Verwendung als in dieser Anleitung aufgeführt ist, also besonders durch falsche Verwendung, Nichteinhaltung der Hinweise und Warnungen.

Jede andere Verwendung oder Schaltanordnung als die in dieser Anleitung eingegebene Verfahren und Schaltungen ist als falsche betrachtet und der Hersteller trägt keine Verantwortung für die dadurch entstandene Folgen.

Der Hersteller haftet weiter nicht für eine Beschädigung, bzw. Zerstörung des Produktes, verursachte durch ungeeigneten Standort, Installierung, Bedienung oder Verwendung des Produktes im Widerspruch zu dieser Anleitung.

Der Hersteller trägt keine Verantwortung für mangelhafte Funktion, Beschädigung oder Zerstörung des Produktes infolge unsachgemäßen Austausches der Teilen oder Verwendung nicht originaler Ersatzteile.

Der Hersteller trägt keine Verantwortung für einen Verlust oder Beschädigung des Produktes durch eine Naturkatastrophe oder andere Natureinflüsse.

Der Hersteller trägt keine Verantwortung für eine Beschädigung des Produktes während des Transportes.

Der Hersteller gewährt keine Garantie für einen Datenverlust oder Datenbeschädigung.

Der Hersteller trägt keine Verantwortung für direkte oder indirekte Schäden, die durch Verwendung des Produktes in Widerspruch mit dieser Anleitung oder für sein Versagen infolge Verwendung in Widerspruch mit dieser Anleitung entstanden sind.

Bei der Installation und Verwendung des Produktes müssen gesetzliche Forderungen oder Bestimmungen der technischen Normen für Elektroinstallationen eingehalten werden. Der Hersteller trägt keine Verantwortung für eine Beschädigung oder Zerstörung des Produktes oder mögliche dem Kunden entstandene Schäden, falls mit dem Produkt in Widerspruch zu erwähnten Normen umgegangen wurde.

Der Kunde ist verpflichtet, auf eigene Kosten eine Softwaresicherung des Produktes sicher zu stellen. Der Hersteller trägt keine Verantwortung für Schäden, verursacht wegen mangelnder Sicherung.

Der Kunde ist verpflichtet, unmittelbar nach der Installation das Zugangswort zum Produkt zu ändern. Der Hersteller haftet für keine Schäden, die mit der Verwendung des ursprünglichen Passwortes entstehen.

Der Hersteller haftet auch für keine Mehrkosten, die dem Kunden durch Telefongespräche auf Linien mit erhöhtem Tarif entstehen.

## Richtlinien, Gesetze und Anordnungen

**2N Access Unit M** entspricht den folgenden Richtlinien und Vorschriften:

### EU

- 2012/19/EU über Elektro- und Elektronik-Altgeräte.

- 2014/53/EU über Funkanlagen
- 2011/65/EU zur Beschränkung der Verwendung bestimmter gefährlicher Stoffe in Elektro- und Elektronikgeräten

## Industry Canada

Dieses Gerät der Klasse B entspricht den Anforderungen des kanadischen Standards ICES/NMB-003.

## Gesetzgebung Thailand

เครื่องโทรคมนาคมและอุปกรณ์นี้  
มีความสอดคล้องตามมาตรฐานหรือขอ  
กำหนดทางเทคนิคของ กสทช.

  
**nab.**

เครื่องวิทยุคมนาคมนี้ ได้รับยกเว้น ไม่ต้องได้  
รับใบอนุญาตให้มี ใช้ซึ่งเครื่องวิทยุคมนาคม  
หรือตั้งสถานีวิทยุคมนาคมตามประกาศ กสทช.  
เรื่อง เครื่องวิทยุคมนาคม และสถานีวิทยุ  
คมนาคมที่ได้รับยกเว้นไม่ต้องได้รับใบอนุญาต  
วิทยุคมนาคมตามพระราชบัญญัติวิทยุคมนาคม  
พ.ศ. 2498



**nab.** | โทรคมนาคม  
กำกับดูแลเพื่อประชาชน  
Call Center 1200 (InSW)

## Gesetzgebung Japans

本製品は、特定無線設備の技術基準適合証明を受けています。

この装置は、クラス B 機器です。この装置は、住宅環境で使用この装置は、クラス B 機器です。この装置は、住宅環境で使用することを目的としていますが、この装置がラジオやテレビジョン受信機に近接して使用されると、受信障害を引き起こすことがあります。取扱説明書に従って正しい取り扱いをして下さい。  
VCCI - B

本製品は、シールドネットワークケーブル(STP)を使用して接続してください。また適切に接地してください。

本製品は電気通信事業者（移動通信会社、固定通信会社、インターネットプロバイダ等）の通信回線（公衆無線 LAN を含む）に直接接続することができません。本製品をインターネットに接続する場合は、必ずルータ等を経由し接続してください。

## Umgang mit Altelektrogeräten und gebrauchten Akkumulatoren



Gebrauchte Elektrogeräte und Akkumulatoren gehören nicht in den Hausmüll. Ihre ungerechte Entsorgung könnte zu Umweltschäden führen!

Die aus dem Haushalt stammende Elektrogeräte nach ihrer Brauchbarkeit, sowie gebrauchte aus Geräten herausgenommene Akkumulatoren sind in spezielle Sammelstellen abzugeben oder dem Verkäufer oder

## Allgemeine Anweisungen und Vorsichtsmaßnahmen

Hersteller zurückzugeben, der umweltgerechte Verarbeitung gewährleistet. Die Rückgabe ist kostenlos und an keinen Neukauf gebunden. Zurückgegebene Geräte müssen komplett sein.

Akkumulatoren niemals in Feuer werfen, weder abbauen noch kurzschließen.



2N Access Unit M – Installationshandbuch

© 2N Telekomunikace a. s., 2026

**2N.com**