

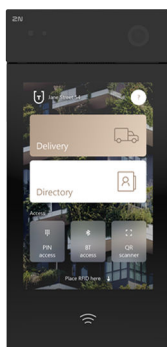

# 2N IP Style

## Manual de instalación



# Tabla de contenidos

<b>Símbolos y términos utilizados</b> .....	<b>4</b>
<b>Presentación de producto</b> .....	<b>5</b>
Propiedades básicas .....	5
Variantes de producto .....	6
Accesorios .....	7
Accesorios para la instalación .....	7
Módulos de expansión .....	7
Fuente de alimentación .....	16
Licencia .....	16
Otros accesorios .....	17
Comprobación del contenido del paquete. ....	21
Verificación del contenido del embalaje de los módulos y de los marcos .....	22
<b>Instalación</b> .....	<b>23</b>
Instalación mecánica .....	23
Instalación empotrada .....	24
Instalación en superficie .....	28
instalacion electrica .....	30
Fuente de alimentación del dispositivo .....	30
Conectores de dispositivos .....	34
Conexión a la red local .....	39
Proteccion al sobrevoltaje .....	39
<b>Módulos principales y de expansión del dispositivo</b> .....	<b>43</b>
Interconexión de módulos .....	43
Fuente de alimentación del módulo .....	44
Especificaciones del módulo .....	44
Módulo lector de tarjetas RFID de 125 kHz .....	44
Módulo lector de tarjetas RFID 13,56 MHz, NFC .....	44
Lector de tarjetas RFID seguras 13,56 MHz, compatible con NFC .....	45
Módulo Lector biométrico de huellas dactilares .....	45
Botones del módulo 5 .....	46
módulo de E/S .....	46
módulo Wiegand .....	48
Relé de seguridad .....	52
Módulo de interruptor de protección .....	54
Módulo OSDP .....	56
Módulo de bucle de inducción .....	60
<b>una guía rápida</b> .....	<b>61</b>
Encontrar la dirección IP del dispositivo .....	61
Encontrar la dirección IP usando 2N IP Utility .....	61
Encontrar la dirección IP utilizando el botón CONTROL .....	62
Encontrar la dirección IP usando la pantalla del dispositivo .....	63
Acceso a la configuración del dispositivo a través de la web .....	63
Cambio de contraseña .....	64
Navegadores recomendados .....	64
Actualización del firmware .....	64
Reiniciar el dispositivo .....	65
Reiniciar el dispositivo usando la interfaz de configuración web .....	65
Restablecimiento de la configuración de fábrica .....	65
Para restaurar los ajustes de fábrica mediante la interfaz de configuración web .....	66
Restablecer los ajustes de fábrica con el botón CONTROL .....	66
Configuración básica mediante hardware. ....	67
Encontrar la dirección IP utilizando el botón CONTROL .....	67
Configuración de una dirección IP estática mediante el botón CONTROL .....	68

Configuración de una dirección IP dinámica mediante el botón CONTROL .....	68
Restablecer los ajustes de fábrica con el botón CONTROL .....	69
<b>Control del dispositivo .....</b>	<b>70</b>
Pantalla de inicio .....	72
Modo ciego .....	72
Función de intercomunicador en modo ciego .....	73
Modo de descanso .....	74
Llamadas .....	74
Menú directorio .....	76
Pictogramas LED .....	77
Modo de prueba de lluvia .....	78
Señalización cromática .....	78
<b>Mantenimiento - limpieza .....</b>	<b>80</b>
<b>resolución de problemas .....</b>	<b>81</b>
<b>Parámetros técnicos .....</b>	<b>82</b>
<b>Instrucciones y advertencias generales .....</b>	<b>87</b>
Directivas, leyes y reglamentos .....	87
EU .....	87
Industria Canadá .....	88
Legislación de Tailandia .....	88
Manejo de residuos eléctricos y pilas usadas. ....	88

## Símbolos y términos utilizados.

Los siguientes símbolos y pictogramas se utilizan en el manual:



### **PELIGRO**

**Siga siempre** las recomendaciones aquí descritas para evitar daños personales.



### **AVISO**

**Siga siempre** las recomendaciones aquí descritas para evitar daños en los dispositivos.



### **ATENCIÓN**

**Información importante** para el correcto funcionamiento del sistema.



### **SUGERENCIA**

**Información útil** para la funcionalidad rápida y eficiente.



### **NOTA**

Procedimientos y consejos para el uso efectivo de las funciones del dispositivo.

# Presentacion de producto

Este capítulo presenta el producto. **2N IP Style**, las posibilidades de su uso y los beneficios que se derivan de su uso.

## Propiedades básicas

**2N IP Style** es un intercomunicador IP lujoso y confiable equipado con una serie de funciones útiles. Gracias al soporte del estándar SIP y la compatibilidad con reconocidos fabricantes de centralitas y teléfonos IP, puede utilizar todos los servicios de las redes VoIP.

**2N IP Style** se puede utilizar como puerta o intercomunicador especial para edificios de oficinas, edificios residenciales u otras aplicaciones.

## Las principales ventajas de este dispositivo son:

**ARTPEC-7** – Procesador Axis de alto rendimiento.

**Cámara gran angular con resolución de alta definición** – permite a la persona llamada monitorear a las personas que llaman en la pantalla de las unidades contestadoras 2N, en su teléfono o en el monitor de su computadora. La cámara está elegantemente oculta detrás de un cristal oscuro, por lo que no se nota. Al mismo tiempo, el dispositivo cuenta con un sistema de visión nocturna que cambia automáticamente el modo según el nivel de iluminación.

**pantalla táctil de 10"** – muestra una lista de destinos (grupos o personas individuales) para realizar llamadas salientes. Para cada uno de los destinos es posible configurar hasta tres números de teléfono y perfiles horarios para las llamadas, garantizando así que siempre se pueda localizar a la persona llamada.

**Teclado**– toque el teclado numérico, con el que el intercomunicador se puede utilizar como bloqueo de código para cerrar el interruptor de bloqueo o para llamar al número de teléfono especificado o al número virtual del abonado.

**Lector de tarjetas** – el lector de tarjetas integrado proporciona funcionalidad de control de acceso mediante tarjetas RFID de 125 kHz y 13,56 MHz (opcionalmente aseguradas). Usando configuraciones de software adicionales, es posible controlar funciones distintas a la cerradura de la puerta con la tarjeta.

**interruptor de cerradura eléctrica**– este interruptor puede ser controlado por lector de tarjetas RFID, teclado numérico, aplicaciones 2N My2N en un teléfono inteligente, aplicaciones de PC o durante una llamada desde cualquier teléfono. Si es necesario, el dispositivo se puede complementar con módulos con salidas adicionales.

**Resistencia** – el dispositivo está diseñado como un intercomunicador robusto y mecánicamente resistente que resiste los efectos de las inclemencias del tiempo sin necesidad de accesorios adicionales.

**Calidad de audio** – gracias al sistema integrado de supresión de eco acústico (AEC), el dúplex completo en condiciones normales permite una audibilidad bidireccional incluso cuando las personas que llaman hablan al mismo tiempo.

**Instalación de equipos** – Es posible una opción de instalación en superficie mediante chasis y una opción de pared mediante caja de empotrar.

**Configuración del dispositivo** – se realiza mediante un ordenador personal equipado con cualquier navegador de Internet. Las instalaciones de gran envergadura se pueden gestionar fácilmente de forma masiva mediante la aplicación 2N Access Commander.

## Otras ventajas del dispositivo.

- diseño industrial y diversos métodos de montaje,
- amplia gama de voltaje de suministro y fuente de alimentación usando PoE,
- amplificador de potencia integrado 10 W,
- la posibilidad de conectar un amplificador externo,
- la posibilidad de conectar un micrófono externo u otra fuente de señal de audio,
- salida de RELÉ aislada galvánicamente,
- dos salidas activas controladas de 12 V,
- dos entradas lógicas aisladas galvánicamente,
- salidas para tres LED de señalización,
- conexión de hasta 16 botones externos o teclado matricial,
- integrado puerto únicos puertos interruptor LAN,
- diseño de lujo,
- pantalla táctil de 10",
- resistencia a las condiciones climáticas,
- instalación en superficie o pared,
- micrófono sensible y altavoz,
- comunicación bidireccional: supresión del eco acústico,
- color integrado alta definición una cámara con lente gran angular y visión nocturna,
- toque el teclado numérico,
- interruptores de bloqueo electrónico integrados con amplias opciones de configuración,
- Lector integrado de tarjetas RFID de 125 kHz y 13,56 MHz (opcionalmente aseguradas),
- alimentación desde la red local (PoE +) o fuente de alimentación externa 12 V / 4 A
- configuración mediante la interfaz de web
- Soporte de lectura de códigos QR, zoom facial
- Compatibilidad con el protocolo SIP 2.0 y sorbos,
- hasta 54 botones para llamar a números de teléfono preestablecidos,
- hasta 10 000 posiciones en la guía telefónica,
- hasta 20 perfiles de tiempo de usuario,
- códecs de vídeo (H.264, MJPEG),
- códecs de audio (G.711, G.722, G.729, L16/16 kHz),
- Servidor HTTPS para configuración,
- Cliente SNTP para sincronizar la hora con el servidor,
- Cliente SMTP para enviar correos electrónicos,
- Servidor de transmisión de vídeo RTSP,
- TFTP/HTTP cliente para la actualización automática de la configuración.

## Variantes de producto



**Número de pedido: 9157101**

Eje Parte No. 02521-001

Unidad principal 2N IP One – variante bronce

Incluye un lector de tarjetas interno de 125 kHz y 13,56 MHz.



**Número de pedido: 9157101-S**

Eje Parte No. 02407-001

Unidad principal estilo 2N IP

Incluye un lector de tarjetas interno de 125 kHz y tarjetas seguras de 13,56 MHz.

## Accesorios

### Accesorios para la instalación

El dispositivo **2N IP Style** está diseñado para exteriores e interiores y no requiere ninguna cubierta adicional.

Para la instalación hay accesorios en conformidad con el modo de instalación.



**Número de referencia: 9157001**

Axis Part No. 02405-001

Caja de montaje empotrada

La almohadilla de montaje se utiliza para la nivelación para una alineación perfecta con la superficie y el mecanismo de inclinación para facilitar la manipulación de los cables.



**Número de referencia: 9157002**

Axis Part No. 02406-001

Caja de montaje en pared

Placa de montaje para la instalación en superficie del intercomunicador 2N IP Style. Incluye un mecanismo de bisagra para facilitar la manipulación del cable.

## Módulos de expansión



**NOTA**

Dispositivo **2N IP Style** también admite módulos de intercomunicación adicionales **2N IP Verso**.



**Número de referencia: 9155030**

Axis Part No. 01252-001

2N IP Verso – Infopanel

El módulo del panel informativo permite colocar información sobre el número de casa, horario de apertura, etc. en la instalación del dispositivo.

El módulo del panel de información ayuda a colocar en la instalación del dispositivo la información sobre el número de la casa, horarios de apertura etc.



**Número de referencia: 9155035**

Axis Part No. 01258-001

2N IP Verso – 5 botones

Un módulo con 5 botones mecánicos de marcación rápida.

Los botones están retroiluminados y debajo de ellos se pueden colocar etiquetas con el nombre.



**Número de referencia: 9155041**

Axis Part No. 01263-001

2N IP Verso – Bucle de inducción

El bucle de inducción se utiliza para transmitir una señal de audio directamente al audífono a través del campo magnético.



**Número de referencia: 91550941**

2N IP Verso 125 kHz

Se utiliza para controlar el acceso mediante tarjetas sin contacto o llaveros.

Tarjetas RFID compatibles 125 kHz:

- EM4x02
- HID Prox

## Presentacion de producto



### Número de referencia: 91550941US

Axis Part No. 02140-001

2N IP Verso 125 kHz

Se utiliza para controlar el acceso mediante tarjetas sin contacto o llaveros.

Tarjetas RFID compatibles 125 kHz:

- EM4x02
- HID Prox



### Número de referencia: 91550942

Axis Part No. 02139-001

2N IP Verso 13.56 MHz, NFC ready

Se utiliza para controlar el acceso mediante tarjetas sin contacto o llaveros. El módulo es compatible con tarjetas u otros soportes de los estándares de 13.56 MHz.

Tarjetas RFID compatibles 13,56 MHz:

- **ISO14443A** (MIFARE Classic, MIFARE Plus, MIFARE Mini, MIFARE Ultralight, MIFARE DESFire CSN only)
  - **ISO14443B** (Calypso)
  - **PicoPass** (HID iClass CSN, Picopass)
  - **FeliCa** (Standard, Lite)
  - **ST SR** (SR, SRI, SRIX)
  - **My2N**
  - **2N PICard**
-



**Número de referencia: 91550942-S**

Axis Part No. 02141-001

2N IP Verso 13.56 MHz, secured NFC ready

Se utiliza para controlar el acceso mediante tarjetas sin contacto o llaveros. El módulo es compatible con tarjetas u otros soportes de los estándares de 13.56 MHz.

Tarjetas RFID compatibles 13,56 MHz:

- **ISO14443A** (MIFARE Classic, MIFARE Plus, MIFARE Mini, MIFARE Ultralight, MIFARE DESFire CSN only)
- **ISO14443B** (Calypso)
- **PicoPass** (HID iClass CSN, Picopass)
- **FeliCa** (Standard, Lite)
- **ST SR** (SR, SRI, SRIX)
- **HID PAC** (HID SEOS, HID iClass SE, iClass SR, HID MIFARE DESFire with SIO, HID MIFARE Classic with SIO)
- **My2N**
- **2N PICard**



**Número de referencia: 91550451**

Axis Part No. 03507-001

2N IP Verso – Lector biométrico de huellas dactilares

El lector de huellas dactilares se utiliza para la verificación de los dedos humanos para el control de acceso y el control de intercomunicación.

---



**Número de referencia: 9155086**

Axis Part No. 01712-001

2N IP Verso RFID – secured 13.56 MHz, NFC

Se utiliza para controlar el acceso mediante tarjetas sin contacto o llaveros. El módulo es compatible con tarjetas u otros soportes de los estándares de 13.56 MHz.

El módulo está compatible con el firmware de la versión 2.13 y superior.

Tarjetas RFID compatibles 13,56 MHz:

- **ISO14443A** (MIFARE Classic, MIFARE Plus, MIFARE Mini, MIFARE Ultralight, MIFARE DESFire CSN only)
- **ISO14443B** (Calypso)
- **PicoPass** (HID iClass CSN, Picopass)
- **FeliCa** (Standard, Lite)
- **ST SR** (SR, SRI, SRIX)
- **My2N**
- **2N PICard**



**Número de referencia: 91550945**

Axis Part No. 02778-001

2N IP Verso Bluetooth & RFID – 125 kHz, 13.56 MHz, NFC

El módulo combinado del teclado táctil y del lector de tarjetas permitirá controlar el acceso mediante el código numérico, tarjetas sin contacto o llaveros. El módulo es compatible con tarjetas u otros soportes de los estándares de 125 kHz y 13.56 MHz.

Tarjetas RFID compatibles 125 kHz:

- EM4x02
- HID Prox

Tarjetas RFID compatibles 13,56 MHz:

- **ISO14443A** (MIFARE Classic, MIFARE Plus, MIFARE Mini, MIFARE Ultralight, MIFARE DESFire CSN only)
  - **ISO14443B** (Calypso)
  - **PicoPass** (HID iClass CSN, Picopass)
  - **FeliCa** (Standard, Lite)
  - **ST SR** (SR, SRI, SRIX)
  - **My2N**
  - **2N PICard**
-



**Número de referencia: 91550945-S**

Axis Part No. 02444-001

2N IP Verso Bluetooth & RFID – 125 kHz, secured 13.56 MHz, NFC

El módulo combinado de Bluetooth y del lector de tarjetas sirven para controlar la entrada al introducir el código de acceso utilizando la aplicación My2N en el teléfono inteligente o mediante la tarjeta de acceso. El módulo es compatible con tarjetas u otros soportes de los estándares de 125 kHz y 13.56 MHz.

Tarjetas RFID compatibles 125 kHz:

- EM4x02
- HID Prox

Tarjetas RFID compatibles 13,56 MHz:

- **ISO14443A** (MIFARE Classic, MIFARE Plus, MIFARE Mini, MIFARE Ultralight, MIFARE DESFire CSN only)
  - **ISO14443B** (Calypso)
  - **PicoPass** (HID iClass CSN, Picopass)
  - **FeliCa** (Standard, Lite)
  - **ST SR** (SR, SRI, SRIX)
  - **HID PAC** (HID SEOS, HID iClass SE, iClass SR, HID MIFARE DESFire with SIO, HID MIFARE Classic with SIO)
  - **My2N**
  - **2N PICard**
-



**Número de referencia: 91550946**

Axis Part No. 02779-001

2N IP Verso Touch keypad & RFID – 125 kHz, 13.56 MHz, NFC

El módulo combinado del teclado, Bluetooth y del lector de tarjetas sirven para controlar la entrada al introducir el código de acceso utilizando la aplicación **Mobile Key** en el teléfono inteligente o mediante la tarjeta de acceso. El módulo es compatible con las tarjetas u otros soportes de la frecuencia 125 kHz y 13.56 MHz.

Tarjetas RFID compatibles 125 kHz:

- EM4x02
- HID Prox

Tarjetas RFID compatibles 13,56 MHz:

- **ISO14443A** (MIFARE Classic, MIFARE Plus, MIFARE Mini, MIFARE Ultralight, MIFARE DESFire CSN only)
- **ISO14443B** (Calypso)
- **PicoPass** (HID iClass CSN, Picopass)
- **FeliCa** (Standard, Lite)
- **ST SR** (SR, SRI, SRIX)
- **My2N**
- **2N PICard**



**Número de referencia: 91550947**

Axis Part No. 02781-001

2N IP Verso Touch keypad & Bluetooth & RFID - 125 kHz, 13.56 MHz, NFC

El módulo combinado de teclado, Bluetooth y lector de tarjetas se utiliza para controlar la entrada introduciendo un código de acceso mediante una aplicación **My2N** en un teléfono inteligente o tarjeta de acceso. El módulo admite tarjetas u otros portadores con una frecuencia de 125 kHz y 13,56 MHz.

Tarjetas RFID compatibles 125 kHz:

- EM4x02
- HID Prox

Tarjetas RFID compatibles 13,56 MHz:

- **ISO14443A** (MIFARE Classic, MIFARE Plus, MIFARE Mini, MIFARE Ultralight, MIFARE DESFire CSN only)
  - **ISO14443B** (Calypso)
  - **PicoPass** (HID iClass CSN, Picopass)
  - **FeliCa** (Standard, Lite)
  - **ST SR** (SR, SRI, SRIX)
  - **My2N**
  - **2N PICard**
-

## Presentacion de producto



### Número de referencia: 91550947-S

Axis N° de referencia 02782-001

2N IP Verso Touch keypad & Bluetooth & RFID - 125 kHz, secured 13.56 MHz, NFC

El módulo combinado de teclado, Bluetooth y lector de tarjetas se utiliza para controlar la entrada introduciendo un código de acceso mediante una aplicación **My2N** en un teléfono inteligente o tarjeta de acceso. El módulo admite tarjetas u otros portadores con una frecuencia de 125 kHz y 13,56 MHz.

Tarjetas RFID compatibles 125 kHz:

- EM4x02
- proxy oculto

Tarjetas RFID compatibles 13,56 MHz:

- **ISO14443A** (MIFARE Classic, MIFARE Plus, MIFARE Mini, MIFARE Ultralight, MIFARE DESFire CSN only)
- **ISO14443B** (Calypso)
- **PicoPass** (HID iClass CSN, Picopass)
- **FeliCa** (Standard, Lite)
- **ST SR** (SR, SRI, SRIX)
- **HID PAC** (HID SEOS, HID iClass SE, iClass SR, HID MIFARE DESFire with SIO, HID MIFARE Classic with SIO)
- **My2N**
- **2N PICard**



### Número de referencia: 9155034

Axis Part No. 01257-001

Módulo E/S

El módulo con entradas y salidas lógicas sirve para la integración de diferentes sensores o de otros dispositivos.

El módulo se instala debajo de otro módulo, es decir, no necesita una posición separada.



### Número de referencia: 9155037

Axis Part No. 01259-001

Módulo Wiegand

El módulo Wiegand sirve para la interconexión con otros sistemas a través de la interfaz Wiegand.

El módulo se instala debajo de otro módulo, es decir, no necesita una posición separada.

---



**Número de referencia: 91550371**

Axis Part No. 02577-001

Módulo OSDP

El módulo OSDP asegura la comunicación mediante el protocolo OSDP entre el dispositivo OSDP conectado (panel de control, controlador de puerta) y **2N IP Style** (debe estar situado fuera).

El módulo se instala debajo de otro módulo, es decir, no necesita una posición separada.

---

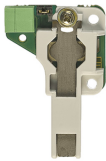

**Número de referencia: 9155038**

Axis Part No. 01260-001

Interruptor de protección

El interruptor de protección es un módulo que detecta la apertura del dispositivo, o respectivamente, el desmontaje del marco superior.

El módulo se instala debajo de otro módulo, es decir, no necesita una posición separada.

Recuerde comprar un módulo de E/S (9155034, 11257-001) junto con el interruptor de protección.

---



**Número de referencia: 9159010**

Axis Part No. 01386-001

Relé de seguridad

El relé de seguridad es un dispositivo complementario sencillo para aumentar la seguridad. Impide la manipulación no autorizada de la cerradura.

Se instala entre el dispositivo protegido, desde el cual también se alimenta, y la cerradura a la que controla.

---



**Número de referencia: 9155198SET**

Axis Part No. 01975-001

Paquete de seguridad para el dispositivo 2N

El paquete de seguridad proporciona una mayor protección de la puerta.

El paquete de seguridad contiene el relé de seguridad, interruptor de protección y el módulo I/O.

## Fuente de alimentación



**Número de pedido: 9159052**

Eje Parte No. 01393-001

Fuente de alimentación 12 V / 1 A para bucle de inducción 2N

La fuente de alimentación externa para el bucle de inducción tiene una tensión de entrada de 230 V CA y una tensión de salida de 12 V CC.

## Licencia



**Número de pedido: 9137909**

Axis N° de referencia 012345

licencia de oro

Incluye licencia para Vídeo Mejorado, Integración Mejorada y Control de Ascensor.



**Número de pedido: 9137910**

Axis N° de referencia 012345

Licencia InformaCast



**Número de pedido: 9137921**

Axis N° de referencia 03160-001

MS Teams license



### SUGERENCIA

- Las funciones de licencia individuales se enumeran en la tabla del Manual de configuración de los intercomunicadores IP 2N en el capítulo [Licencia de funciones](#).
- Para más accesorios y recomendaciones específicas contacte, por favor, con su distribuidor local de productos 2N.

## Otros accesorios



**Número de referencia: 9159013**

Axis N° de referencia 02523-001

Botón de salida

El botón de salida se conecta a la entrada lógica del dispositivo para abrir la puerta desde el interior del edificio.

---



**Número de referencia: 9159012**

Axis N° de referencia 01388-001

Contacto magnético de puerta

El kit para instalación en puerta permite detectar el estado de apertura de la puerta. Se utiliza para el uso de dispositivos como protección de puertas, para la detección de puertas no cerradas o apertura forzada.

---



**Número de referencia: 9134173**

Axis N° de referencia 01384-001

Tarjeta con chip RFID MIFARE, 13,56 MHz

Tarjeta con chip RFID, tipo MIFARE Classic 1k, 13,56 MHz.

---



**Número de referencia: 9134174**

Axis N° de referencia 01385-001

Tarjeta con chip RFID MIFARE, 13,56 MHz

Llavero con chip RFID, tipo MIFARE Classic 1k, 13,56 MHz.

---



**Número de referencia: 9134165E**

Axis N° de referencia 01395-001

Tarjeta chip RFID EM, 125 kHz

Tarjeta con chip RFID, tipo EM4100, 125 kHz.

---



**Número de referencia: 9134166E**

Axis N° de referencia 01396-001

Tarjeta con chip RFID EM, 125 MHz

Llavero con chip RFID, tipo EM4100, 125 kHz.

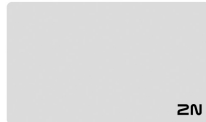

**Número de referencia: 11202601**

Axis N° de referencia 02787-001

Tarjeta con chip RFID MIFARE DESFire, 13,56 MHz

Llavero con chip RFID, tipo MIFARE DESFire EV3 4 K, 13,56 MHz (ISO/IEC14443A).

Adecuado para cifrar datos en la aplicación. Comandante PICard.

El paquete contiene 10 piezas.



**Número de referencia: 11202602**

Axis N° de referencia 02788-001

Llavero RFID MIFARE DESFire, 13,56 MHz

Llavero RFID, tipo MIFARE DESFire EV3 4 K, 13,56 MHz (ISO/IEC14443A).

Adecuado para cifrar datos en la aplicación. Comandante PICard.

El paquete contiene 10 piezas.



**Número de referencia:: 9137420E**

Axis N° de referencia 01399-001

Lector RFID externo, 125 kHz

Lector de tarjetas RFID externo para conexión a PC mediante interfaz USB.

El lector es adecuado para gestionar el sistema y añadir tarjetas EM41xx (125 kHz) mediante la configuración web del dispositivo o la aplicación. Comandante PICard.



**Número de referencia: 9137421E**

Axis N° de referencia 01399-001

Lector RFID externo, 13,56 MHz + 125 kHz, NFC/HCE

Lector de tarjetas RFID externo para conexión a PC mediante interfaz USB.

El lector es adecuado para la gestión del sistema y la adición de tarjetas de 13,56 MHz, 125 kHz y dispositivos Android con soporte NFC/HCE a través de la configuración web o la aplicación del dispositivo. Comandante de acceso.

Adecuado para cargar tarjetas MIFARE DESFire a una aplicación de cifrado Comandante PICard.

Lee tarjetas RFID:

Tarjetas RFID compatibles 125 kHz:

- EM4x02
- HID Prox

Tarjetas RFID compatibles 13,56 MHz:

- **ISO14443A** (MIFARE Classic, MIFARE Plus, MIFARE Mini, MIFARE Ultralight, MIFARE DESFire CSN only)
- **ISO14443B** (Calypso)
- **PicoPass** (HID iClass CSN, Picopass)
- **FeliCa** (Standard, Lite)
- **ST SR** (SR, SRI, SRIX)
- **My2N**
- **2N PICard**

El dispositivo también puede leer tarjetas RFID 2N PICard de 13,56 MHz.

---

**Número de referencia: 9137424E**



Axis N° de referencia 01527-001

Lector RFID externo seguro, 13,56 MHz + 125 kHz, NFC/HCE

Lector de tarjetas RFID externo para conexión a PC mediante interfaz USB.

El lector es adecuado para la gestión del sistema y la adición de tarjetas de 13,56 MHz, 125 kHz y dispositivos Android con soporte NFC/HCE a través de la configuración web o la aplicación del dispositivo. Comandante de acceso.

Adecuado para cargar tarjetas MIFARE DESFire a una aplicación de cifrado Comandante PICard.

Lee tarjetas RFID:

Tarjetas RFID compatibles 125 kHz:

- EM4x02
- proxy oculto

Tarjetas RFID compatibles 13,56 MHz:

- **ISO14443A** (MIFARE Classic, MIFARE Plus, MIFARE Mini, MIFARE Ultralight, MIFARE DESFire CSN only)
- **ISO14443B** (Calypso)
- **PicoPass** (HID iClass CSN, Picopass)
- **FeliCa** (Standard, Lite)
- **ST SR** (SR, SRI, SRIX)
- **HID PAC** (HID SEOS, HID iClass SE, iClass SR, HID MIFARE DESFire with SIO, HID MIFARE Classic with SIO)
- **My2N**
- **2N PICard**

---

**Número de referencia: 9137410E**



Axis N° de referencia 01397-001

Relé IP externo, 1 salida

Un relé IP independiente, que se puede controlar desde el intercomunicador IP gracias a comandos HTTP, permite controlar el dispositivo a cualquier distancia.

---

**Número de referencia: 9159014EU/US/UK**



Axis N° de referencia 01404-001

2N 2Wire (juego de 2 adaptadores y fuente de alimentación UE/EE.UU./Reino Unido)

El convertidor 2N 2Wire le permite utilizar la distribución de cable de dos hilos existente desde el timbre original o el teléfono de la casa y conectarle cualquier dispositivo IP. No es necesario configurar nada, simplemente tener una unidad 2N 2Wire a cada lado del cable y conectar al menos uno de ellos a una fuente de alimentación. La unidad 2N 2Wire proporciona alimentación PoE no solo al segundo convertidor, sino también a todos los dispositivos IP finales conectados.

**Número de referencia: 9160501**

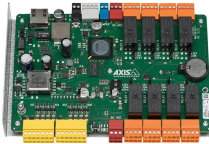

Axis N° de referencia 0820-001

Módulo de relé de E/S de red AXIS A9188

El relé forma parte de la solución de acceso para ascensores. Un relé puede controlar hasta 8 pisos. La unidad de acceso o intercomunicador IP 2N se puede conectar a hasta 8 relés de ascensor AXIS A9188. Por tanto, la solución es adecuada para hasta 64 plantas.

**Número de referencia: 9154004**



Axis Part No. 01479-001

Botón metálico resistente al agua

Idóneo para el lector interno de las tarjetas RFID

## Comprobación del contenido del paquete.

Antes de iniciar la instalación, compruebe que el embalaje del dispositivo esté completo. Contiene:

1x **2N IP Style**

1x Certificado de propiedad

1x manual de usuario abreviado

2x herrajes para fijar el marco

## Verificación del contenido del embalaje de los módulos y de los marcos

El embalaje de los módulos para **2N IP Style** contiene:

3x          tornillo de formación de roscas para plástico 3 x 8 mm con cabeza de lente



### **ATENCIÓN**

En el caso de no respetar el tipo exacto de los accesorios de repuesto según las especificaciones mencionadas existe el riesgo de pérdida de garantía para el dispositivo.

# Instalación

Para una funcionalidad óptima, se recomienda colocar el dispositivo en altura de acuerdo con el siguiente esquema:

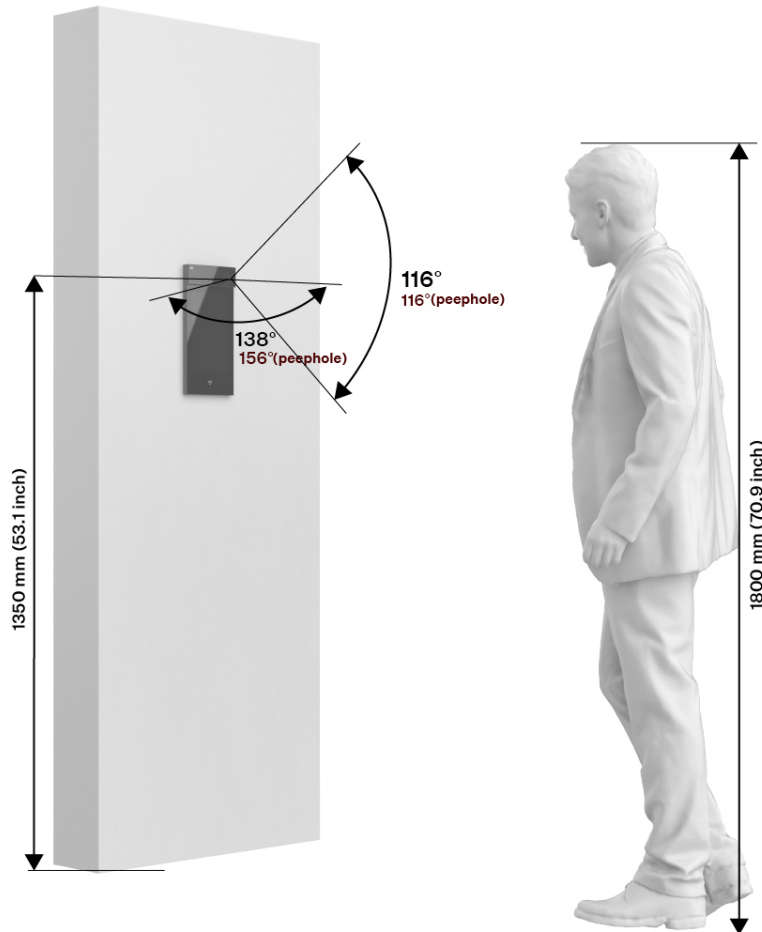

## Instalación mecánica

### Principios comunes para la instalación.

**Para una instalación adecuada 2N IP Style Se deben cumplir las siguientes condiciones de instalación.**

- Espacio suficiente para la instalación.
- Los agujeros para las clavijas deben tener el diámetro correcto. ¡Si los agujeros son demasiado grandes, existe el riesgo de que los tacos se salgan! En ese caso, use adhesivo de construcción para asegurar las clavijas.
- ¡Existe el riesgo de que los tacos se salgan si son de peor calidad!
- ¡Asegúrese de que los agujeros sean lo suficientemente profundos!
- Antes de iniciar la instalación mecánica en el lugar seleccionado, asegúrese de que los preparativos asociados a ella (perforación, corte en la pared) no puedan causar perturbaciones en los sistemas de distribución eléctrica, de gas, de agua u otros sistemas de distribución existentes.

- El dispositivo está destinado a la instalación en posición vertical (perpendicular al suelo) hasta la altura de 1350 mm desde el suelo. Utilizar el dispositivo en otra posición de trabajo es posible solo de forma breve, por ejemplo en el taller para un chequeo rápido.
- El espacio interior del tabique de cartón-yeso no debe presentar una gran diferencia de presión con respecto a la habitación, por ejemplo no debe estar conectado a ventilación por sobrepresión, etc. En este caso, el dispositivo debe estar separado por presión (por ejemplo mediante una instalación caja) y el paso del cable debe estar sellado.
- El dispositivo no está diseñado para entornos con vibraciones elevadas, como vehículos, salas de máquinas, etc.
- El aparato no debe exponerse a gases agresivos, vapores ácidos, disolventes, etc.
- El dispositivo no está diseñado para conexión directa a redes Internet/WAN. El dispositivo debe conectarse a estas redes a través de un elemento de red activo separador (p. ej., un conmutador o un enrutador).
- En el lugar de instalación hay que evitar radiación magnética potente.
- La conexión VoIP debe configurarse correctamente según SIP y otras recomendaciones de VoIP.



### ATENCIÓN

- Si no se sigue el procedimiento de instalación, existe el riesgo de que entre agua y se destruya la electrónica. Los circuitos del dispositivo están permanentemente bajo tensión, cuando entra agua se produce una reacción electroquímica. ¡No se puede garantizar un producto dañado de esta manera!
- Es posible que exceder la temperatura de funcionamiento permitida no tenga un efecto inmediato en el funcionamiento del dispositivo, pero puede provocar un envejecimiento más rápido y una menor confiabilidad del dispositivo. El rango de trabajo permitido de temperaturas de trabajo y humedad ambiental se puede encontrar en el capítulo [Parámetros técnicos \(p. 82\)](#).
- Cualquier daño mecánico intencionado al dispositivo (perforaciones, manipulación de la unidad principal, etc.) conlleva la pérdida de la garantía.
- La instalación y el ajuste de este dispositivo deberían ser llevados a cabo solo por personas cualificadas para ello.
- La instalación y el ajuste de este dispositivo, incluido cualquier manejo de este dispositivo, deberían ser llevados a cabo solo por personas cualificadas para ello.

## Consejos para la instalación

- La altura recomendada de la instalación normal es de 135 cm (para personas con capacidad reducida de movilidad es de 100 – 120 cm) desde la superficie del suelo hasta la altura de la cámara del dispositivo. La altura de instalación puede variar en función del uso del dispositivo.

Ángulo de observación

138° (H), 114° (V)

## Instalación empotrada

La caja de instalación empotrada permite guardar los cables en la pared debajo del dispositivo. **2N IP Style** e instalación de equipos.

Lo que necesitas instalar:

- **2N IP Style**
- caja de instalación empotrada (9157001, 02405-001)



**SUGERENCIA**

Plantilla de perforación y La plantilla de perforación de superficie está disponible para su descarga en 2N.com.

**Instalación de la caja**

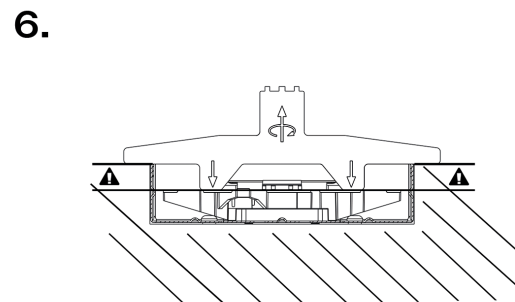
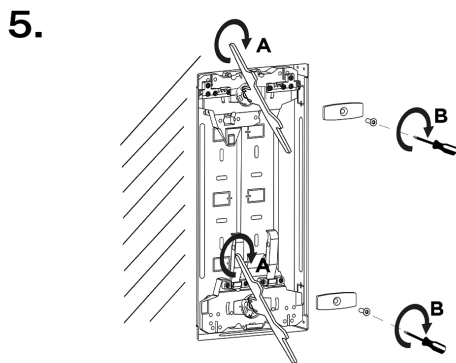
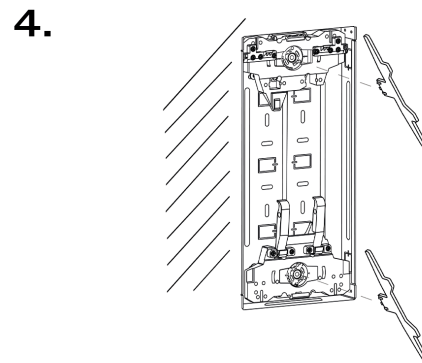
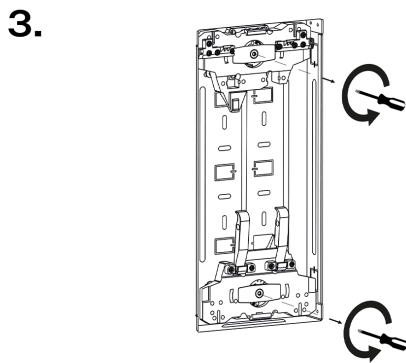
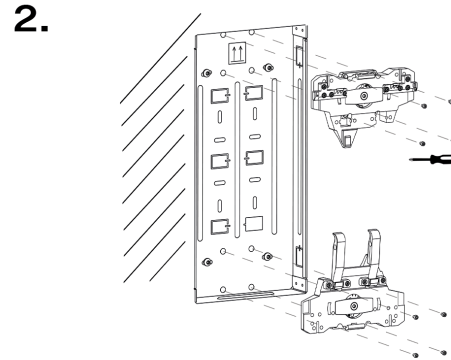
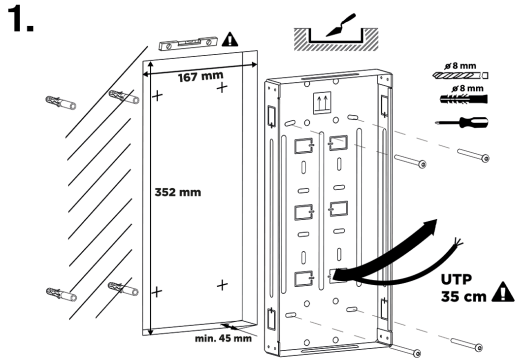

7.

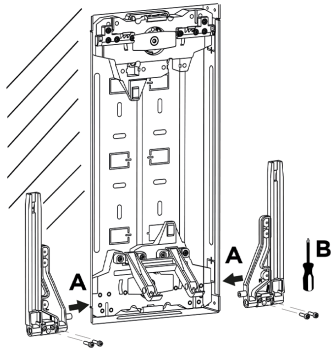

8.

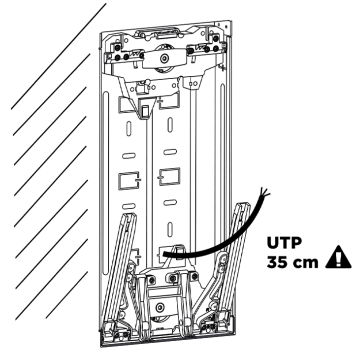

1. Cree una abertura que mida 352 (alto) x 167 (ancho) x 45 (profundidad) mm para acomodar la caja. Retire el conector de guiado de cables seleccionado. Pase el cableado a través de la abertura seleccionada de la caja e inserte la caja empotrada en la abertura creada. Compruebe que el orificio de la caja sea lo suficientemente profundo y que los bordes de la caja estén al ras con la superficie de la pared. Si la apertura es satisfactoria, anclar la posición de la caja con tornillos y tacos.
2. Coloque los cierres adjuntos en las tuercas remachables. El pararrayos debe apuntar los vértices hacia el centro de la caja uno contra el otro. La cerradura de 2 barras está destinada exclusivamente al montaje en la parte inferior de la caja. Apriete los tornillos de bloqueo.
3. Si el asiento del retén parece demasiado profundo, retire el dispositivo de retén desatornillando el tornillo.
4. Insertando la llave niveladora en las ranuras del mecanismo nivelador, llévela a la altura deseada girándola. El mecanismo de nivelación permite un desplazamiento de hasta 8 mm de altura.
5. Después de la alineación, fije el dispositivo nuevamente con un tornillo.
6. Usando una llave niveladora, verifique la altura correcta del asiento de los retenes para que la llave quede al ras con el borde de la caja empotrada y al mismo tiempo toque la superficie del retén.
7. Coloque el soporte (7A) en el lado derecho e izquierdo de la barra de bloqueo inferior y fije sus posiciones con tornillos (7B).
8. Ahora la instalación de la caja de empotrar está totalmente completada.

### Implementación de la unidad principal

Se deben enrutar todos los cables necesarios para implementar la unidad principal. La longitud recomendada de los cables es de 35 cm.

1.

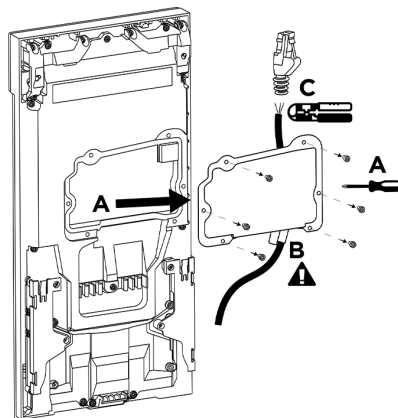

2.

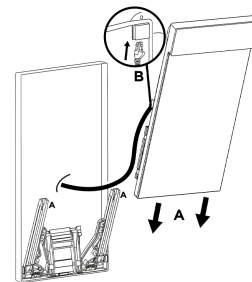

## Instalación

3.

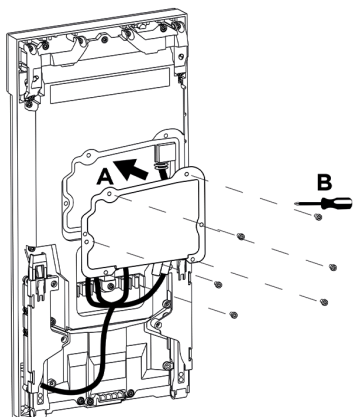

4.

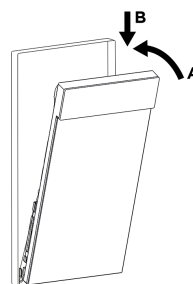

5.

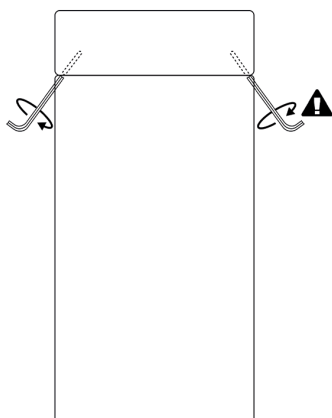

1. Desenrosque la tapa del conector de la parte posterior del dispositivo. Pase todos los cables sin terminación (terminales, tapas de extremo, etc.) a través de los ojales en el interior de la carcasa del conector. Después de pasar por los pasacables, encajar los cables con los terminales necesarios.
2. Abatible el soporte con brazos situado en la parte inferior del chasis o caja de empotrar. En la parte posterior del dispositivo existen unos perfiles que se colocan en los brazos del soporte y se desplazan a la posición más baja posible, cuando el anclaje se produce mediante clic (2A). Conecte todos los cables al dispositivo (2B). El soporte proporciona suficiente apoyo a la hora de conectar el cableado, por lo que no es necesario apoyar el dispositivo de ninguna manera.
3. Después de conectar y fijar el exceso de cable en las manijas (3A), atornille la tapa del conector (3B).
4. Incline el dispositivo hacia el chasis o caja de empotrar (4A) y luego empuje hacia abajo (4B). La instalación quedará sellada.
5. Bloquee la posición apretando los dos tornillos dentro del dispositivo con una llave Allen.

## Instalación en superficie

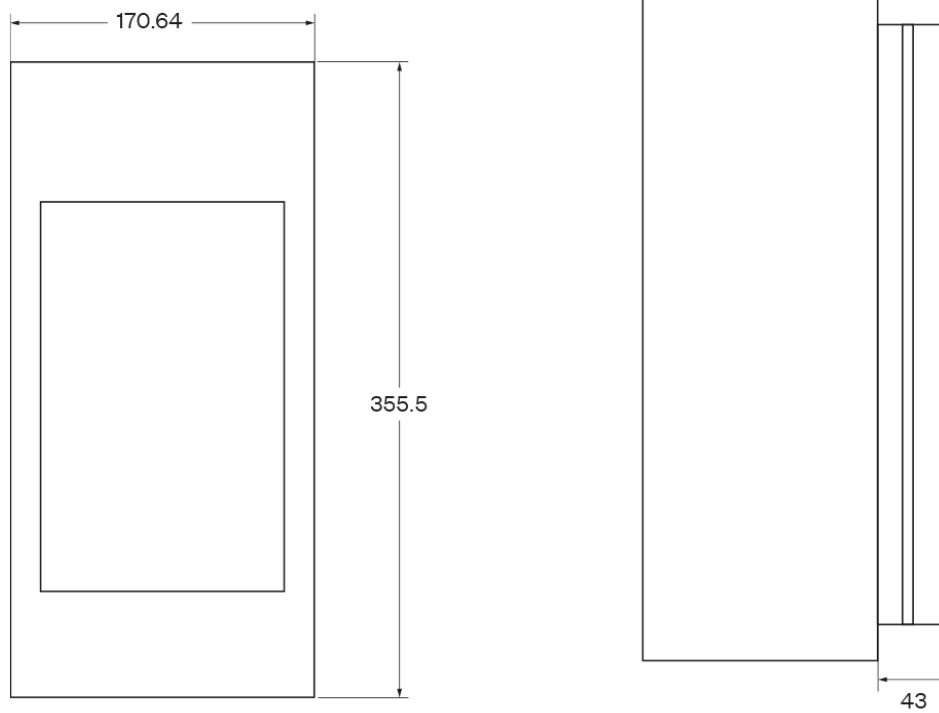

Lo que necesitas instalar:

- **2N IP Style**
- Chasis para instalación en superficie (9157002, 02406-001)



### SUGERENCIA

Plantilla de perforación está disponible para descargar en [2N.com](https://2n.com).

## Instalación del chasis

1.

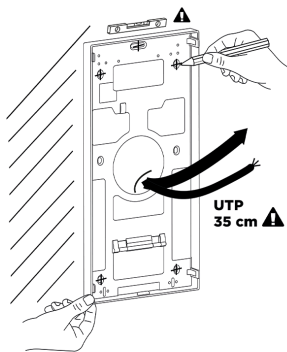

2.

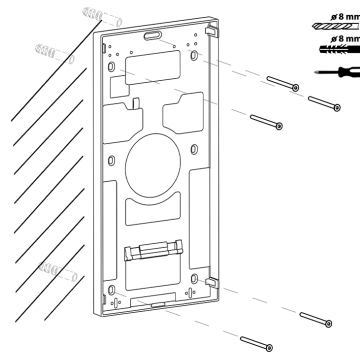

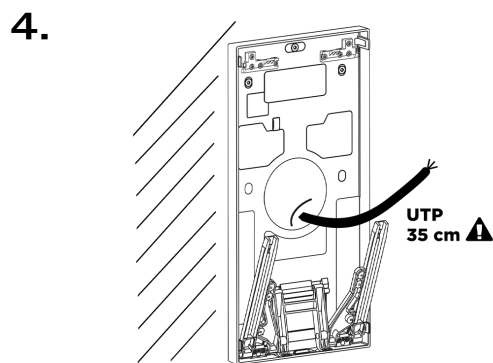
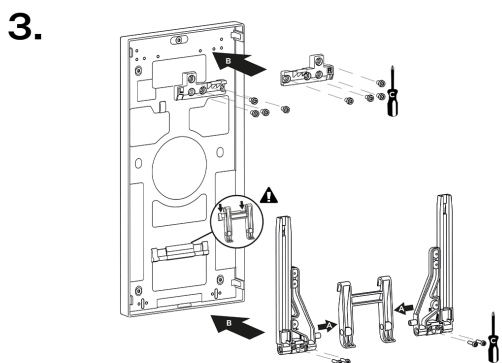

1. Utilizando la plantilla de perforación que se muestra en la caja del dispositivo, prepare orificios del tamaño requerido para el cableado y los tacos en el lugar seleccionado a la altura deseada. Pase el cableado a través de la abertura preparada.
2. Retire el soporte metálico de la parte posterior del dispositivo tirando hacia abajo.
3. A continuación atornille el soporte y fíjelo mediante los tornillos incluidos a través de los orificios previstos para ello.
4. Conecte el cableado de salida al cableado **2N IP Style**. Coloque con cuidado el dispositivo en el soporte atornillado de arriba a abajo, después de aterrizar en los elementos de soporte del soporte, fije la posición atornillando el tornillo desde abajo a través del orificio del soporte en el dispositivo.

### Implementación de la unidad principal

Se deben enrutar todos los cables necesarios para implementar la unidad principal. La longitud recomendada de los cables es de 35 cm.

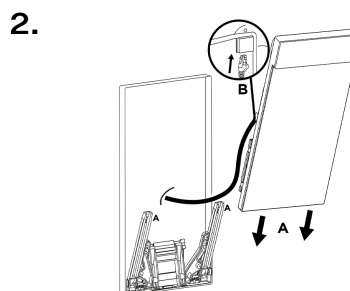
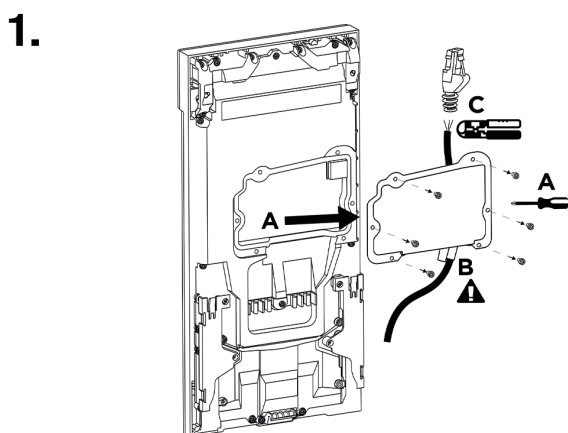

3.

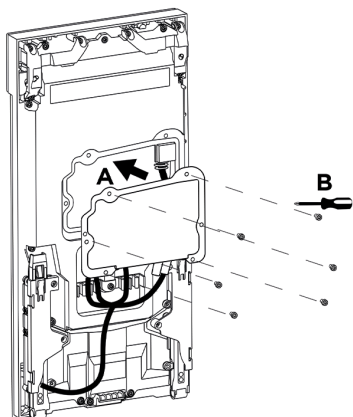

4.

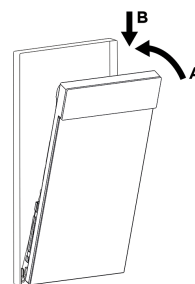

5.

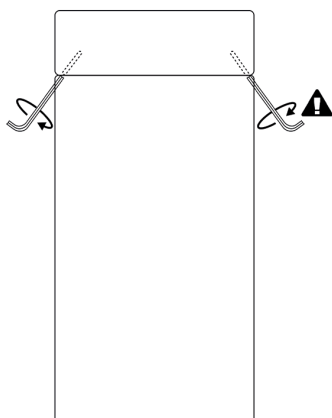

1. Desenrosque la tapa del conector de la parte posterior del dispositivo. Pase todos los cables sin terminación (terminales, tapas de extremo, etc.) a través de los ojales en el interior de la carcasa del conector. Después de pasar por los pasacables, encajar los cables con los terminales necesarios.
2. Abatible el soporte con brazos situado en la parte inferior del chasis o caja de empotrar. En la parte posterior del dispositivo existen unos perfiles que se colocan en los brazos del soporte y se desplazan a la posición más baja posible, cuando el anclaje se produce mediante clic (2A). Conecte todos los cables al dispositivo (2B). El soporte proporciona suficiente apoyo a la hora de conectar el cableado, por lo que no es necesario apoyar el dispositivo de ninguna manera.
3. Después de conectar y fijar el exceso de cable en las manijas (3A), atornille la tapa del conector (3B).
4. Incline el dispositivo hacia el chasis o caja de empotrar (4A) y luego empuje hacia abajo (4B). La instalación quedará sellada.
5. Bloquee la posición apretando los dos tornillos dentro del dispositivo con una llave Allen.

## instalacion electrica

### Fuente de alimentación del dispositivo

**2N IP Style** puede ser alimentado directamente desde una LAN equipada con elementos de red compatibles con la tecnología PoE+ 802.3at o alternativamente de una fuente externa 12 V  $\pm$ 15 % / 4 A CC.



#### ATENCIÓN

- La fuente de alimentación externa debe cumplir con la clase de fuente de alimentación PS2/LPS.

## Alimentado por PoE

**2N IP Style** es compatible con la tecnología PoE+ 802.3at y puede ser alimentado directamente desde la red local mediante los componentes de red compatibles. En el caso de que su red no permita esta opción, se puede utilizar de forma alternativa el inyector PoE+ que se introduce entre **2N IP Style** y el elemento de red más cercano. Con este modo de alimentación tiene **2N IP Style** a su disposición a 21,6 W para alimentar la propia unidad.



### ATENCIÓN

- **Conexión 2N IP Style** La alimentación a través de PoE no puede garantizar la funcionalidad completa del dispositivo, solo ofrece un modo limitado (Low Power Mode) para la configuración básica. No se recomienda esta fuente de alimentación. El dispositivo debe conectarse a una fuente de alimentación de CC adecuada o PoE+ y reiniciarse.
- La detección de la conexión de alimentación mediante PoE se produce cuando se reinicia el dispositivo.
- En el caso de alimentación PoE, cuando el dispositivo funciona sólo en modo limitado (Low Power Mode), es:
  - Se muestra una advertencia de problema de energía en todas las áreas de configuración.
  - retroiluminación de pantalla limitada (el dispositivo solo puede retroiluminarse con el 25% del brillo ajustable)
  - LED no funcional que indica el estado del dispositivo en el frente
  - cualquier módulo conectado al dispositivo mediante un cable vbus no funciona

## Energía de una fuente externa

Utilice una fuente de voltaje segura (SELV) para una operación confiable del dispositivo 12 V  $\pm$ 15 % clasificado para el consumo de corriente de acuerdo con la potencia requerida para alimentar el dispositivo .



### ATENCIÓN

Asegúrese de que los conductores estén bien sujetos en la abrazadera y que no se produzca ningún contacto suelto.

Consumo actual [A]	Potencia disponible [W]
3	36
4	48

## Conexión del adaptador (1341481, 02520-001)

El conductor marcado en blanco al final del adaptador conduce la carga positiva (+), el conductor negro conduce la carga negativa (-).

## Fuente de alimentación combinada

**2N IP Style** puede ser alimentado desde una fuente de alimentación externa y PoE al mismo tiempo. En esta configuración se dispone de la máxima potencia para los.



### AVISO

- En caso de desconexión/fallo de la fuente de alimentación externa durante el suministro de energía combinado con PoE, el dispositivo se reiniciará. El dispositivo funcionará en modo restringido y todas las áreas de configuración mostrarán una advertencia sobre un problema de energía.
- Para restaurar la funcionalidad completa, es necesario conectar el dispositivo a una fuente de alimentación externa o PoE+ y forzar un reinicio.

## Fuente de alimentación combinada

### Descripción general del consumo máximo de energía de la unidad principal

Unidad principal	Consumo máximo mA (desde la fuente de alimentación de 12 V)	Consumo máximo W (desde la fuente de alimentación de 12 V)	Consumo máximo W (de PoE+)
Estado de reposo	505	6,06	7,13
Reanudar	700	8,4	9,88
Iluminación infrarroja (100%)	655	1,8	2,12
Retroiluminación de la pantalla (100%)	950	4,8	5,65
Audio (100%)	1420	10,98	12,92
Vídeo de detección de movimiento	20	0,24	0,28
PRODUCCIÓN	600	7,2	8,47
RFID activado	550	0,54	0,64

## Instalación

Unidad principal	Consumo máximo mA (desde la fuente de alimentación de 12 V)	Consumo máximo W (desde la fuente de alimentación de 12 V)	Consumo máximo W (de PoE+)
Retroiluminación de pictogramas (100%)	570	0,24	0,28
Transmisión de vídeo (activado)	530	0,3	0,35
CPU (100%)	50	0,6	0,71
Memoria (100%)	25	0,3	0,35
GPU (100%)	50	0,6	0,71
3 x corrientes H.264 (1920 x 1080) MJPEG (1280 x 720)	50	0,6	0,71
<b>Potencia máxima</b>	<b>5 925</b>	<b>33,66</b>	<b>39,61</b>

## Conectores de dispositivos

Conexión de los conectores de la unidad principal del dispositivo.

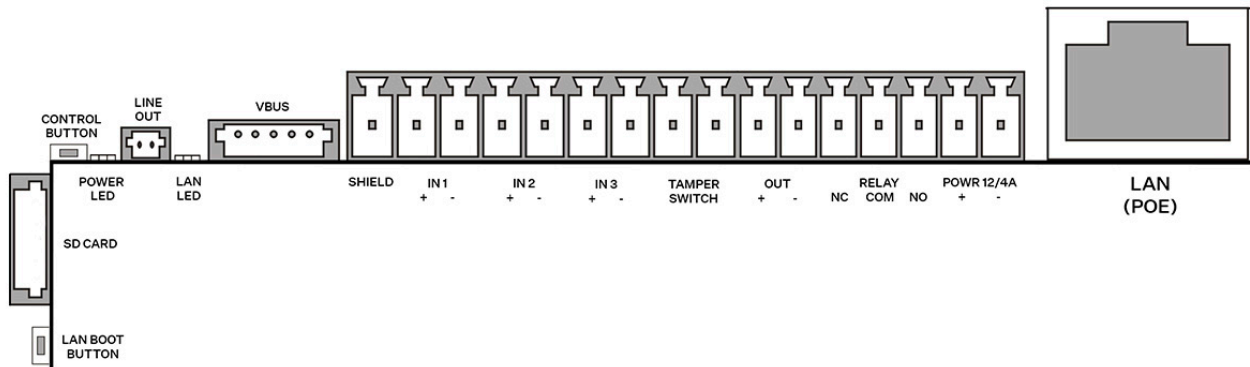

Nombre	Descripción
LAN BOOT BUTTON	Botón de reinicio de la conexión LAN
SD CARD	Ranura para tarjeta SD
CONTROL BUTTON	Botón de configuración del hardware
POWER LED	Dispositivos LED de estado
LAN LED	LED de estado de conexión LAN

Nombre	Descripción
VBUS	Conector para conexión de bus
SHIELD	Abrazadera de tierra
<div style="background-color: #ffffcc; padding: 10px; border: 1px solid #ccc;">  <p><b>ATENCIÓN</b> Recomendamos utilizar un cable de puesta a tierra con una sección de 1,5 mm.<sup>2</sup>.</p> </div>	
IN 1/2/3	<p>Terminales IN1 para entrada utilizable en modo pasivo o activo (–30 V a +30 V CC)</p> <ul style="list-style-type: none"> <li>• OFF = contacto abierto o <math>U_{EN} &gt; 1,5 \text{ V}</math></li> <li>• ON = contacto cerrado o <math>U_{EN} &lt; 1,5 \text{ V}</math></li> </ul>
TAMPER SWITCH	Terminales para conectar el dispositivo al sistema de seguridad (ubicados en la parte posterior encima de los conectores)
OUT	Terminal para conexión a tierra
RELAY	Terminales RELÉ con salida contacto de conmutación NA 30 V / 1 A AC/DC
POWER 12 V / 4 A	Terminales de alimentación externos 12 V $\pm 15 \%$ / 4 A CC
LAN (POE)	Conector LAN (PoE+ 802.3at) para conectarse a la LAN
interruptor de protección	Un interruptor que detecta la apertura no autorizada del dispositivo

## Interruptores disponibles

Ubicación	Nombre	Descripción
Unidad principal	RELAY	<b>Interruptor pasivo:</b> <ul style="list-style-type: none"> <li>• traspuesta y ampliable contacto</li> <li>• máx. 30 V / 1 A CA/CC</li> <li>• solo se utiliza para conectar dispositivos no críticos (por ejemplo, luces)</li> </ul>
	OUT	<b>Salida de conmutación activa:</b> <ul style="list-style-type: none"> <li>• 10 a 12 V CC, 600 mA máx.</li> </ul>

Se pueden utilizar varios módulos marcados con un asterisco (\*).



### PELIGRO

Al conectar dispositivos que contienen una bobina, por ejemplo relés o cerraduras electromagnéticas, es necesario proteger la salida del dispositivo contra un pico de voltaje al desconectar la carga inductiva. Para este método de protección, recomendamos un diodo de 1 A / 1000 V (por ejemplo, 1N4007, 1N5407, 1N5408) conectado en antiparalelo al dispositivo.

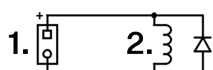

1. Abrazaderas
2. Bobina, por ejemplo, relé o cerraduras electromagnéticas.



### AVISO

La salida de 12V se utiliza para conectar la cerradura. Sin embargo, si el dispositivo se encuentra en un lugar donde existe riesgo de intrusión no autorizada (por ejemplo, en la envolvente del edificio), se recomienda encarecidamente utilizar el relé de seguridad 2N (9159010, 01386-001) para obtener la máxima seguridad de la instalación.

## Conexión para terminales de relé

A los terminales del relé **2N IP Style** es posible conectar un dispositivo que será controlado por este relé, por ejemplo una cerradura de puerta eléctrica o electromecánica.

En los diagramas siguientes, los elementos marcados están etiquetados de la siguiente manera:

1. Dispositivo de retransmisión
2. Dispositivo controlado

**Diagrama de cableado para cambiar el circuito eléctrico del dispositivo controlado.**

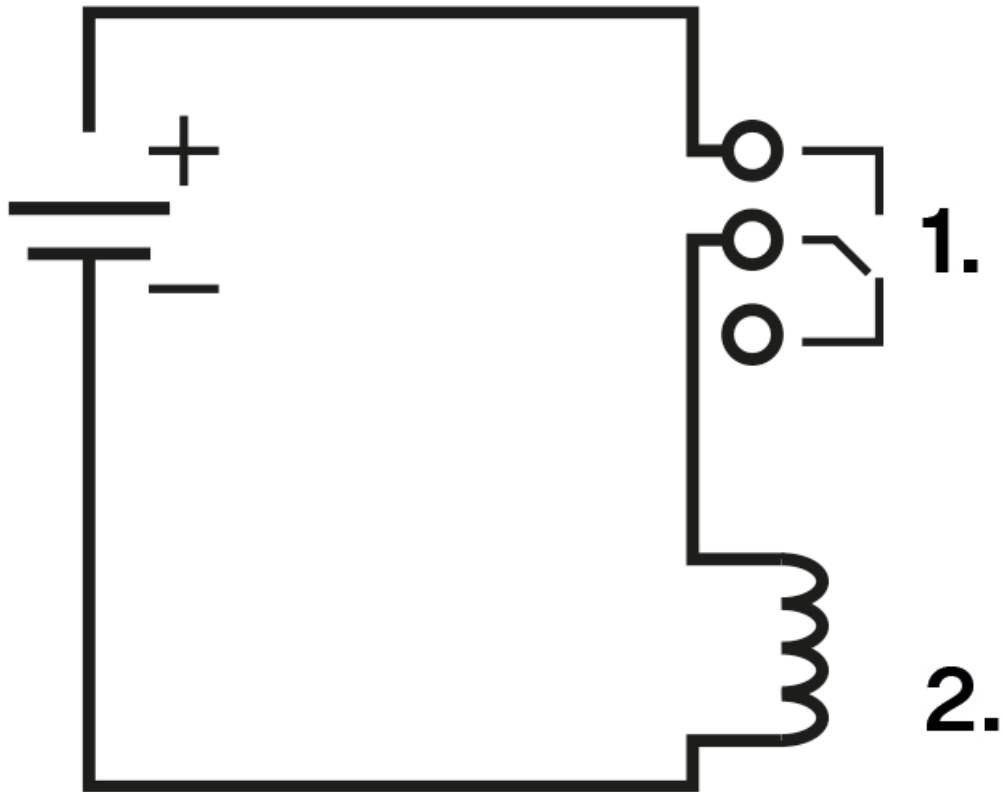

**Diagrama de cableado para ampliar el circuito eléctrico del dispositivo controlado.**

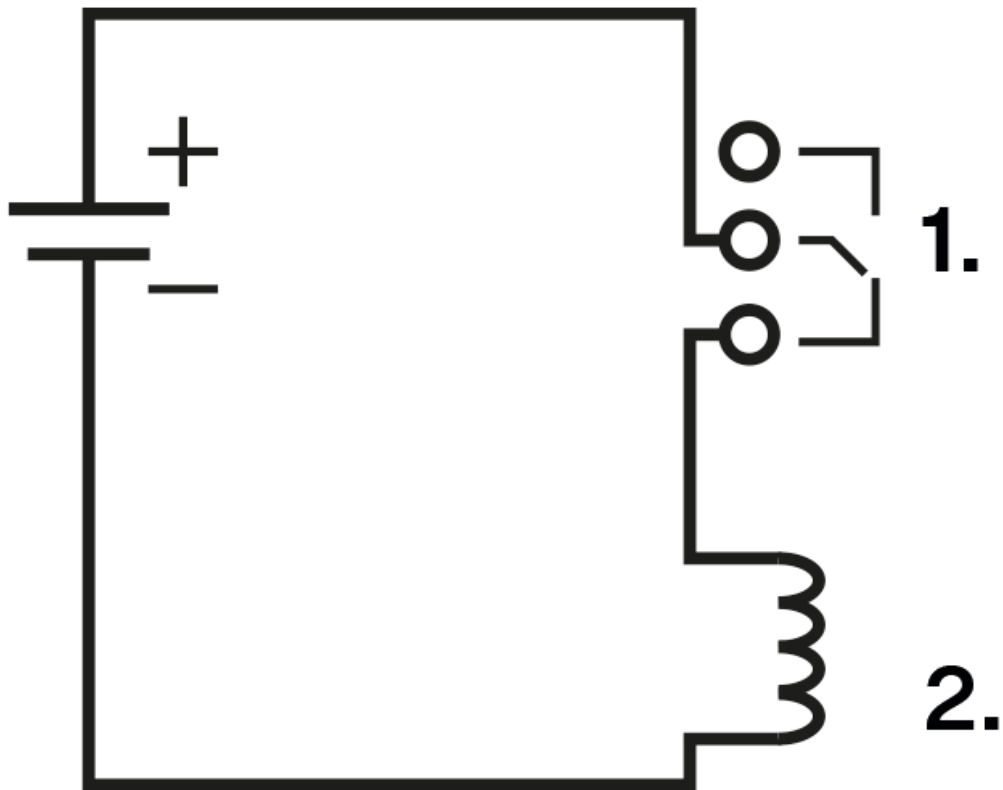

**Conexión de entradas para terminales IN1 (o IN2)**

A los terminales IN1, o EN 2 dispositivo **2N IP Style** es posible conectar un botón externo, por ejemplo un botón de salida o un sensor de apertura de puerta.

Los siguientes diagramas de cableado de entrada se aplican a los terminales IN1 e IN2..

**Diagrama de cableado de entrada para terminales IN1 en modo activo**

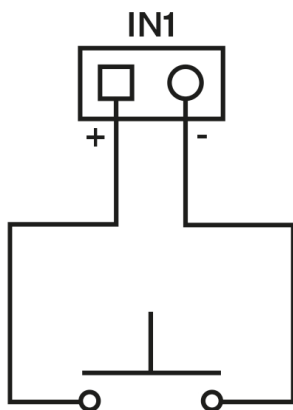

**Diagrama de cableado de entrada para terminales IN1 en modo pasivo**

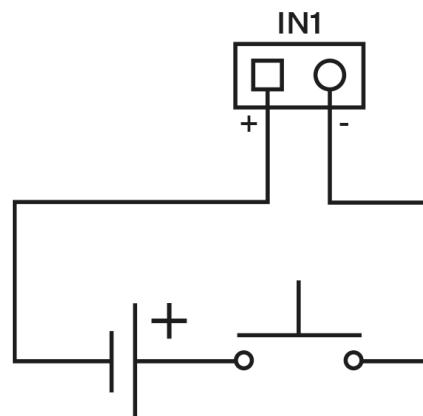

## Conexión a la red local

**2N IP Style** Se conecta a la red informática local (LAN) insertando un cable SSTP (categoría Cat-5e o superior) con un conector RJ-45 en el conector LAN marcado del dispositivo . El dispositivo está equipado con la función Auto-MDIX, por lo que se puede utilizar tanto un cable directo como uno cruzado.

Este dispositivo debe implementarse dentro de una infraestructura de red que brinde una protección adecuada contra los ataques de denegación de servicio (DoS) y amenazas similares basadas en la red. El dispositivo no incluye protección integrada contra el tráfico malintencionado o de gran volumen y depende del entorno de red circundante, como los firewalls, los sistemas de prevención de intrusiones o la limitación de velocidad, para defenderse. Si no se implementan las medidas de seguridad de red adecuadas, es posible que el servicio se degrade o deje de estar disponible. La documentación de usuario del equipo debe contener

[descripción de todas las interfaces de red expuestas y de todos los servicios expuestos a través de las interfaces de red](#) , que se entregan como parte del estado predeterminado de fábrica.



### AVISO

El dispositivo debe conectarse únicamente a una red segura y de confianza que esté totalmente bajo el control del usuario o del administrador cuando se inicie por primera vez.

Si el dispositivo se configura por primera vez en una red insegura o pública, existe el riesgo de que una persona no autorizada tome el control del dispositivo.

Este producto no se puede conectar directamente a las líneas telefónicas (o a las redes públicas sin cable) de ninguno de los proveedores de servicios de telecomunicación (es decir, operadores móviles, explotadores de líneas fijas o proveedores de internet). Para conectar este producto a internet utilice en cualquier caso el router.

Recomendación: Utilice una red segura o una Wi-Fi privada protegida por una contraseña segura.



### ATENCIÓN

- Recomendamos utilizar [la protección contra la sobretensión \(p. 39\)](#) para la interfaz LAN.
- Recomendamos utilizar el cable de ethernet SSTP apantallado.



### SUGERENCIA

Retire la cubierta protectora del conector para pasar el terminal RJ del cable SSTP a la caja del dispositivo más fácilmente.

## Protección al sobrevoltaje

Las líneas que van a los dispositivos 2N deben protegerse contra sobretensiones atmosféricas debidas a causas externas (por ejemplo, rayos). La sobretensión resultante en líneas desprotegidas puede dañar los equipos instalados tanto dentro como fuera del edificio.

Por este motivo, recomendamos instalar una protección adicional contra sobretensiones (OVP = protección contra sobretensiones) en cables tendidos fuera del edificio, a lo largo de paredes exteriores o en el tejado. Al instalar un protector contra sobretensiones, observe los siguientes principios:

- El protector contra sobretensiones debe ubicarse lo más cerca posible de los equipos instalados en el exterior del edificio.
- El protector contra sobretensiones debe ubicarse lo más cerca posible de los equipos instalados en el exterior del edificio.
- El protector contra sobretensiones debe ubicarse lo más cerca posible de donde sale la línea del edificio.

### Ejemplos de instalación de protección contra sobretensiones.

**Diagrama de instalación de protección contra sobretensiones al montar el dispositivo en la fachada y cableado fuera del edificio.**

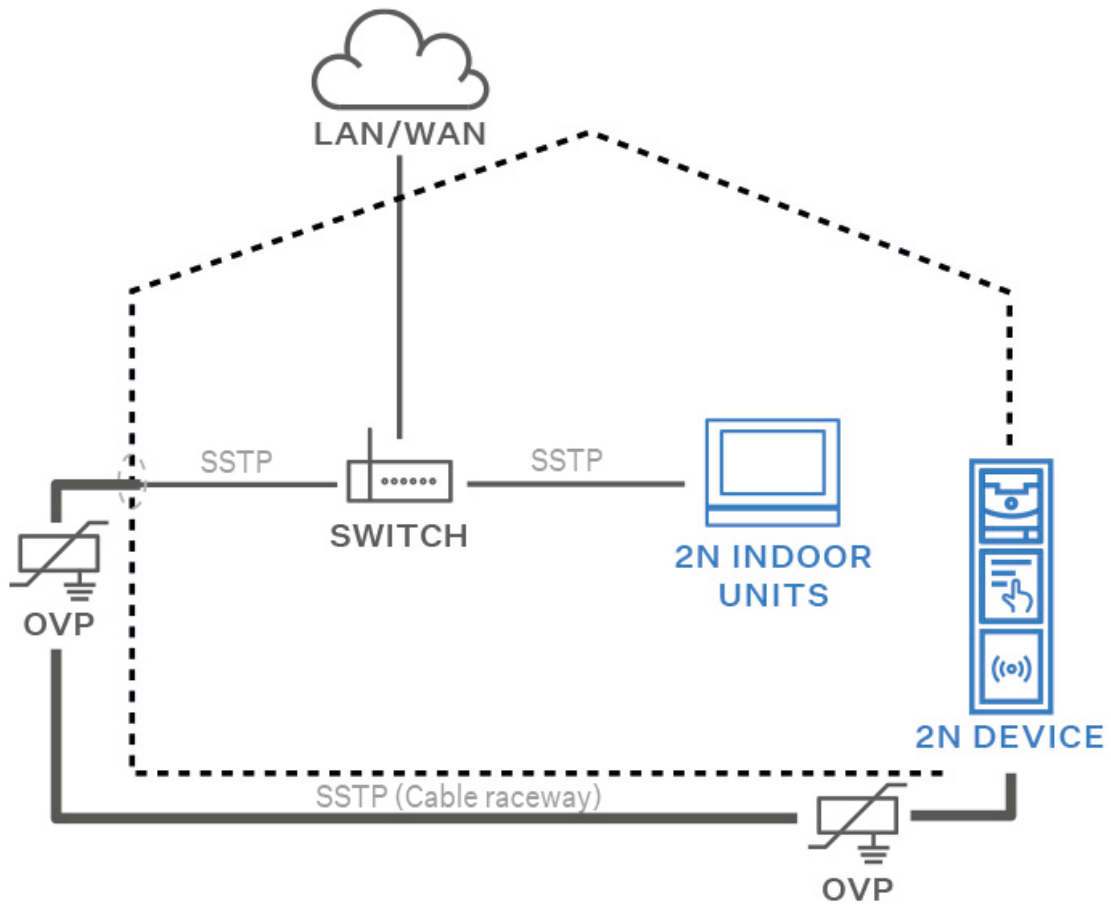

Esquema de instalación de protección contra sobretensiones al montar el dispositivo en la fachada y cableado dentro del edificio.

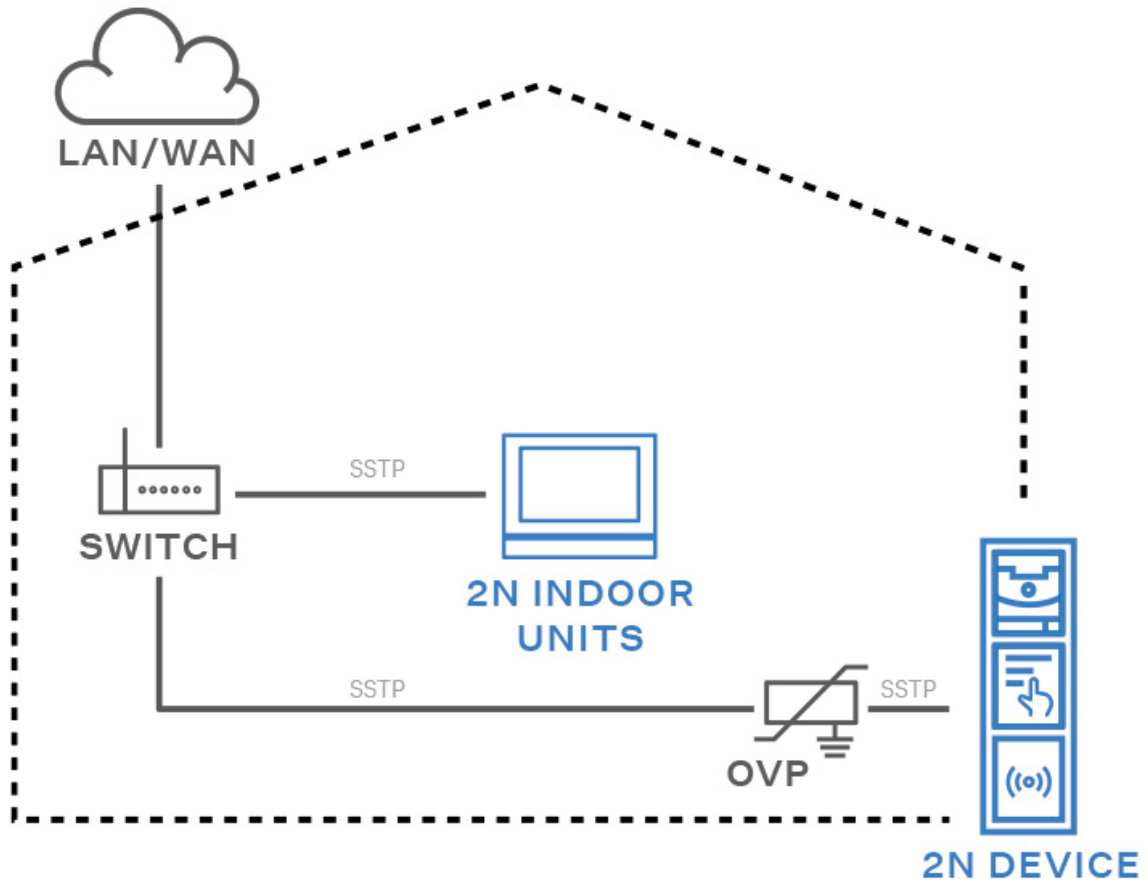

**Esquema de instalación de protección contra sobretensiones durante la instalación de equipos y líneas fuera del edificio.**

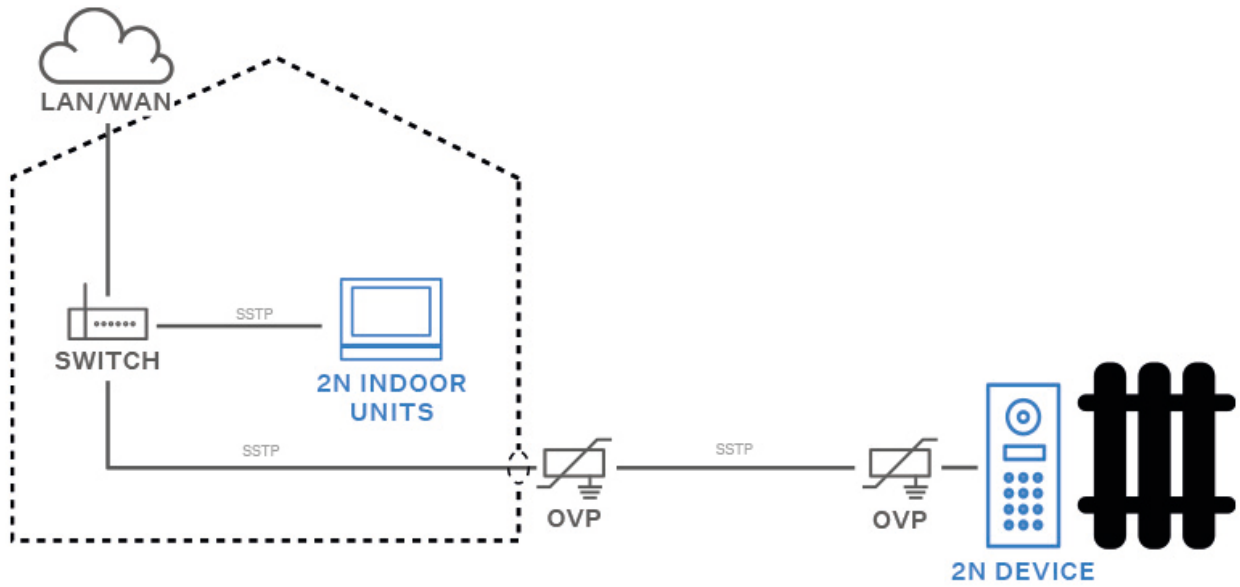

## Módulos principales y de expansión del dispositivo.



### ATENCIÓN

Si las versiones de firmware del módulo conectado y la unidad principal no son compatibles, el módulo no será detectado. Por tanto, es necesario actualizar el firmware del dispositivo después de conectar los módulos. El firmware se puede actualizar utilizando la interfaz de configuración web del dispositivo en la sección Sistema > Mantenimiento.

Dispositivo **2N IP Style** Es posible vincular con los siguientes módulos:

- Módulo lector de tarjetas RFID de 125 kHz (p. 44)
- Módulo lector de tarjetas RFID 13,56 MHz, NFC (p. 44)
- Lector de tarjetas RFID seguras 13,56 MHz, compatible con NFC (p. 45)
- Módulo Lector biométrico de huellas dactilares (p. 45)
- Botones del módulo 5 (p. 46)
- módulo de E/S (p. 46)
- módulo Wiegand (p. 48)
- Relé de seguridad (p. 52)
- Módulo de interruptor de protección (p. 54)
- Módulo OSDP (p. 56)
- Módulo de bucle de inducción (p. 60)

## Interconexión de módulos

Todos los módulos que se pueden conectar al dispositivo están interconectados mediante un bus. El bus comienza en la unidad principal y recorre todos los módulos. El orden de conexión de los módulos no importa. Al conectar módulos, no importa qué conector de bus se utilice en el módulo como entrada y cuál como salida.

Los módulos contienen un cable de conexión de bus de 220 mm de longitud.

El módulo Wiegand, OSDP y E/S contiene un cable de bus de 80 mm de longitud.

Es posible pedir cables de bus por separado con una longitud de 1 m, 3 m o 5 m (9155050/9155054/9155055, 01267-001/01268-001/01269-001), que están destinados a una instalación más remota de módulos de dispositivos. Normalmente se utilizan, por ejemplo, para instalar un lector de tarjetas RFID en el lado opuesto de la pared donde está instalado el dispositivo comunicador. El cable podrá utilizarse como máximo una vez en el autobús. Para una instalación extendida, todos los cables de bus utilizados no deben exceder una longitud máxima de 7 m.



### ATENCIÓN

Para los módulos de ampliación conectados es necesario adquirir un marco o caja de empotrar según el tipo de instalación elegido. No válido para módulos de expansión de E/S, Wiegand e interruptor de protección.

## Fuente de alimentación del módulo

Todos los módulos conectados al dispositivo, excepto el módulo del interruptor de protección, se alimentan del bus. La energía está disponible en el bus según el método de suministro de energía.

Fuente de alimentación	Especificaciones	Rendimiento disponible
Fuente externa	12 V $\pm$ 15 % / 4 A CC	hasta 48 W
PoE	PoE+ 802.3at	hasta 21,6 W
Conjunto	Fuente externa + PoE +	hasta 69,6 W

## Especificaciones del módulo

### Módulo lector de tarjetas RFID de 125 kHz

Módulo lector de tarjetas RFID de 125 kHz (91550941, 02140-001) se utiliza para leer números de identificación de tarjetas RFID en la banda de 125 kHz.

Para una lectura más rápida de las tarjetas de acceso, recomendamos seleccionar solo los tipos de tarjetas utilizados en la configuración del módulo determinado.



#### ATENCIÓN

Para aumentar la distancia de lectura de este lector en combinación con una pantalla táctil en una instalación, recomendamos no cruzar el cable M-Bus y LAN, sino pasar cada cable por separado a través de un ojal.

## Propiedades

- El módulo contiene dos conectores para la conexión con el colector **2N IP Style**.
- Ambos conectores son totalmente intercambiables y se pueden utilizar como de entrada en la dirección desde la unidad básica, o como de salida en la dirección hacia otros módulos.
- Si este módulo es el último en el colector, uno de estos dos conectores se queda sin conectar.
- Una parte de del paquete del módulo es el cable de conexión de 220 mm de longitud.

Tarjetas RFID compatibles 125 kHz:

- EM4x02
- HID Prox

### Módulo lector de tarjetas RFID 13,56 MHz, NFC

Módulo lector de tarjetas RFID de 13 MHz (91550942, 02139-001) se utiliza para leer números de identificación de tarjetas RFID en la banda de 13,56 MHz.

Para una lectura más rápida de las tarjetas de acceso, recomendamos seleccionar solo los tipos de tarjetas utilizados en la configuración del módulo determinado.

## Propiedades

- El módulo contiene dos conectores para la conexión con el colector **2N IP Style**.
- Ambos conectores son totalmente intercambiables y se pueden utilizar como de entrada en la dirección desde la unidad básica, o como de salida en la dirección hacia otros módulos.
- Si este módulo es el último en el colector, uno de estos dos conectores se queda sin conectar.
- Una parte de del paquete del módulo es el cable de conexión de 220 mm de longitud.

Tarjetas RFID compatibles 13,56 MHz:

- **ISO14443A** (MIFARE Classic, MIFARE Plus, MIFARE Mini, MIFARE Ultralight, MIFARE DESFire CSN only)
- **ISO14443B** (Calypso)
- **PicoPass** (HID iClass CSN, Picopass)
- **FeliCa** (Standard, Lite)
- **ST SR** (SR, SRI, SRIX)
- **My2N**
- **2N PICard**

## Lector de tarjetas RFID seguras 13,56 MHz, compatible con NFC

El módulo del lector de tarjetas RFID 13.56 kHz (91550942-S/9155086, 02141-001/01712-001) sirve para leer los números ID protegidos de las tarjetas RFID en la banda de 13.56 MHz.

## Propiedades

- El módulo contiene dos conectores para la conexión con el colector **2N IP Style**.
- Ambos conectores son totalmente intercambiables y se pueden utilizar como de entrada en la dirección desde la unidad básica, o como de salida en la dirección hacia otros módulos.
- Si este módulo es el último en el colector, uno de estos dos conectores se queda sin conectar.
- Una parte de del paquete del módulo es el cable de conexión de 220 mm de longitud.

Tarjetas RFID compatibles 13,56 MHz:

- **ISO14443A** (MIFARE Classic, MIFARE Plus, MIFARE Mini, MIFARE Ultralight, MIFARE DESFire CSN only)
- **ISO14443B** (Calypso)
- **PicoPass** (HID iClass CSN, Picopass)
- **FeliCa** (Standard, Lite)
- **ST SR** (SR, SRI, SRIX)
- **HID PAC** (HID SEOS, HID iClass SE, iClass SR, HID MIFARE DESFire with SIO, HID MIFARE Classic with SIO)
- **My2N**
- **2N PICard**

## Módulo Lector biométrico de huellas dactilares

El lector biométrico de huellas dactilares (9155045, 01276-001) sirve para verificar las huellas dactilares humanas para gestionar el acceso, controlar el dispositivo 2N y los dispositivos de terceros.



### AVISO

El lector de huellas dactilares no está destinado a ser instalado en la luz solar directa. En el caso de instalación en la luz solar directa puede producirse comportamiento erróneo.

## Propiedades

- El módulo contiene dos conectores para la conexión con el colector **2N IP Style**.
- Ambos conectores son totalmente intercambiables y se pueden utilizar como de entrada en la dirección desde la unidad básica, o como de salida en la dirección hacia otros módulos.
- Si este módulo es el último en el colector, uno de estos dos conectores se queda sin conectar.
- Una parte de del paquete del módulo es el cable de conexión de 220 mm de longitud.

Propiedades importantes del módulo:

- certificación FBI PIV y Mobile ID – FAP20
- superficie de vidrio altamente resistente del panel táctil
- rechaza las huellas dactilares falsas
- rango de temperaturas de funcionamiento: de – 20 hasta 55 °C
- 0–90% de humedad relativa, sin condensación



### ATENCIÓN

- Una mayor humedad puede deteriorar el escaneo de la línea papilar del dedo. Se aconseja secar el dedo y la superficie de escaneo del lector para que la autenticación tenga éxito.
- El escaneo de las huellas dactilares puede ser bastante difícil con personas mayores cuyas líneas papilares no son tan nítidas (la menor elasticidad de los dedos debido a la edad requiere una mayor presión para el escaneo y la huella dactilar podría ser borrosa).

## Botones del módulo 5

Botones del módulo 5 (9155035, 01258-001) se utiliza para utilizar funciones de automatización seleccionadas. [Plantilla](#) disponible para imprimir en 2N.com.

Los botones están retroiluminados y debajo de ellos se pueden colocar etiquetas con el nombre.

## Propiedades

- El módulo contiene dos conectores para la conexión con el colector **2N IP Style**.
- Ambos conectores son totalmente intercambiables y se pueden utilizar como de entrada en la dirección desde la unidad básica, o como de salida en la dirección hacia otros módulos.
- Si este módulo es el último en el colector, uno de estos dos conectores se queda sin conectar.
- Una parte de del paquete del módulo es el cable de conexión de 220 mm de longitud.

## Especificaciones

Dimensiones para insertar etiqueta (ancho x alto)

- 1 botón: 52,0 (ancho) x 15,2 (alto) mm (tolerancia: +0; –0,5 mm)
- 5 botones: 57,5 (An) x 89,0 (Al) mm (Tolerancia: +0; –0,5 mm)

## módulo de E/S

El módulo I/O (9155034, 01257-001) sirve para ampliar el número de entradas y salidas.

## Propiedades

- El módulo contiene dos conectores para la conexión con el colector **2N IP Style**.
- Ambos conectores son totalmente intercambiables y se pueden utilizar como de entrada en la dirección desde la unidad básica, o como de salida en la dirección hacia otros módulos.
- Si este módulo es el último en el colector, uno de estos dos conectores se queda sin conectar.
- Una parte de del paquete del módulo es el cable de conexión de 80 mm de longitud.
- Las entradas/salidas se direccionan <nombre\_módulo>.<nombre\_entrada/salida>, p. "módulo5.relé1". El nombre del módulo se configura en el menú Hardware > Módulos de expansión, parámetro Nombre del módulo.

## Conectores e instalación

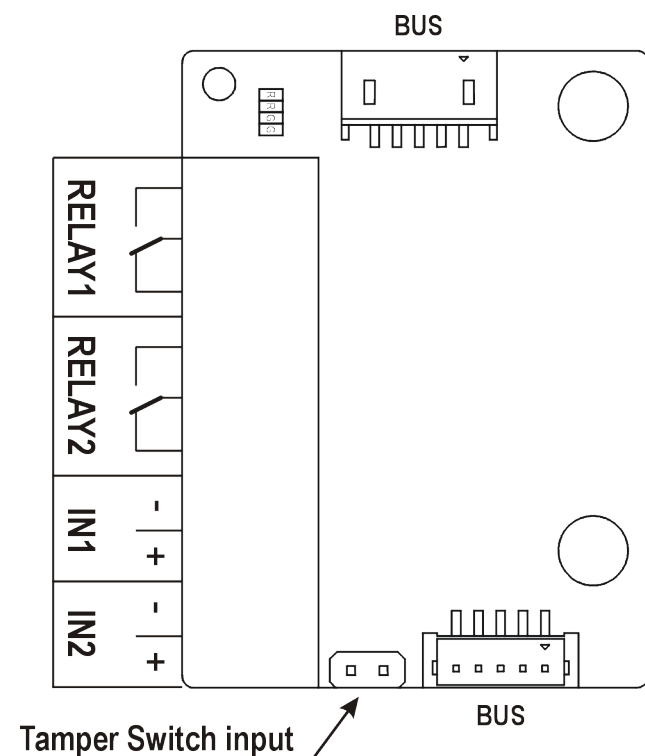

RELÉ1/2      Terminales RELAY1/2 con salida contacto de conmutación NA/NC 30 V / 1 A AC/DC

EN1/2      Terminales IN1/2 para entrada utilizable en modo pasivo o activo (-30 V a +30 V CC)

- APAGADO = abierto o  $U_{EN} > 1,5 \text{ V}$
- ON = en cortocircuito o  $U_{EN} < 1,5 \text{ V}$

MANOSEAR      Entrada del interruptor de manipulación nº de referencia (9155038, 01260-001)

El módulo se instala debajo de otro módulo, es decir, no necesita una posición separada.

1.

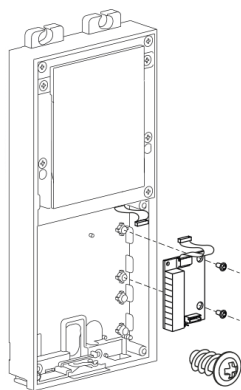

2.

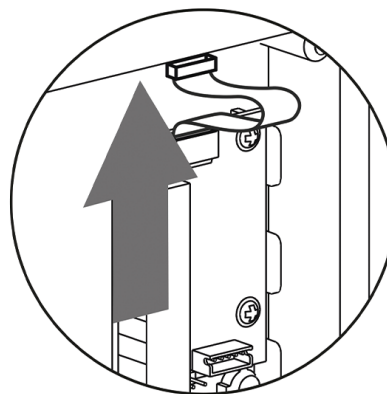

## módulo Wiegand

Módulo Wiegand (9155037, 01259-001) se utiliza para conectar un dispositivo Wiegand externo (lector RFID, lector de huellas dactilares o lector de otros datos biométricos) y/o para conectar un dispositivo **2N IP Style** al panel de control de seguridad externo.

## Propiedades

- El módulo contiene dos conectores para la conexión con el colector **2N IP Style**.
- Ambos conectores son totalmente intercambiables y se pueden utilizar como de entrada en la dirección desde la unidad básica, o como de salida en la dirección hacia otros módulos.
- Si este módulo es el último en el colector, uno de estos dos conectores se queda sin conectar.
- Una parte de del paquete del módulo es el cable de conexión de 80 mm de longitud.
- El nombre del módulo se configura en el menú Hardware > Módulos de expansión, parámetro Nombre del módulo.
  - La entrada LED IN está dirigida a <nombre\_módulo>.<entrada1>, p. "módulo2.entrada1".
  - La entrada Tamper está dirigida a <module\_name>.<tamper>, p.e. "módulo2.sabotaje".
  - La salida LED OUT (negada) se direcciona mediante <nombre\_módulo>.<salida1>, p. "módulo2.salida1".

## Especificaciones

### Parámetros técnicos de la entrada Wiegand.

Actual	5mA
Resistencia de entrada	680 Ω
Longitud del pulso	50 μs
Longitud entre pulsos	aproximadamente 2 ms

## Conectores e instalación

Todas las entradas y salidas están aisladas galvánicamente del dispositivo con una resistencia de aislamiento de 500 V CC; se requiere una entrada +U<sub>EN</sub> en la interfaz W0<sub>AFUERA</sub> alimentación desde el panel de control.

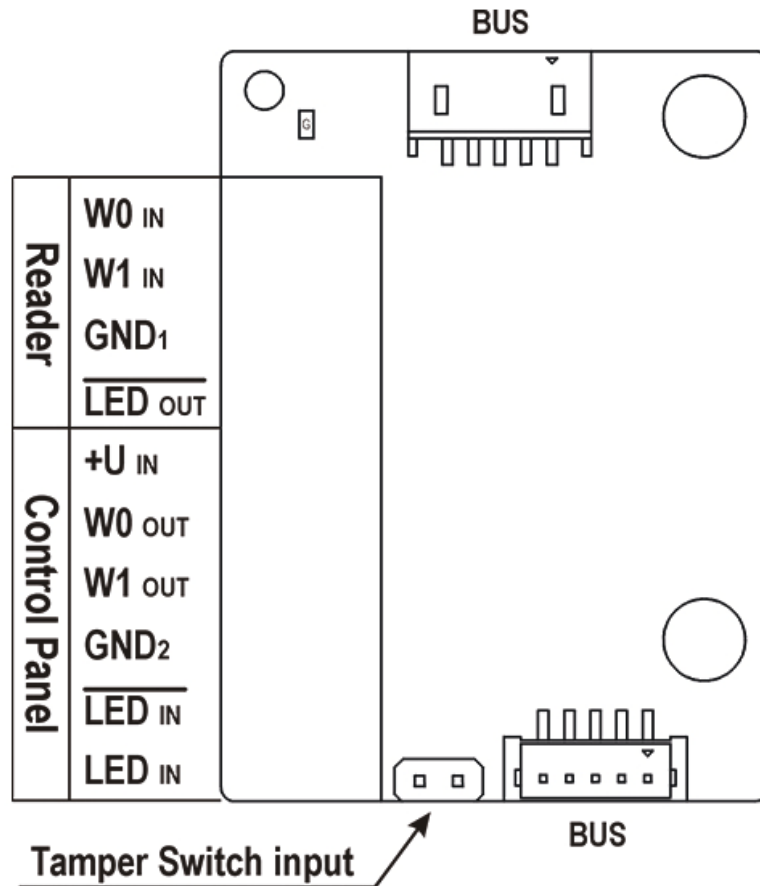

El lector se utiliza para conectar un lector externo que admita la interfaz Wiegand. El lector envía información sobre el número de la tarjeta de intercomunicación.

El Panel de Control se utiliza para conectar un panel de control de seguridad o un sistema de acceso, al que el intercomunicador envía información sobre el número de tarjeta.

El módulo contiene dos conectores BUS para la conexión al bus del dispositivo. Ambos conectores son completamente intercambiables y se pueden utilizar como dirección de entrada desde la unidad principal o como dirección de salida hacia otros módulos.

Lector	W0 <sub>EN</sub> , W1 <sub>EN</sub> , TIERRA <sub>1</sub>	Entrada de bus WIEGAND aislada de dos hilos
.....		
	HIELO <sub>AUFUERA</sub>	Salida aislada para LED de indicación de apertura, conmutada contra GND <sub>1</sub> (hasta 24 V / 50 mA)
.....		

Módulos principales y de expansión del dispositivo.

Panel de control	$+U_{EN}$	Entrada $+U_{EN}$ (5 a 15 V CC) para alimentar WIEGAND OUT
	$W0_{AFUERA}$ , $W1_{AFUERA}$ , TIE- RRA <sub>2</sub>	Salida de bus WIEGAND aislada de dos hilos
	HIELO <sub>EN</sub> (negado)	Entrada aislada para LED que indica apertura, entrada activada después de la conexión GND <sub>2</sub>
	HIELO <sub>EN</sub>	Entrada aislada para LED que indica apertura, entrada activada después de la conexión +U
	G	Indicador LED de alimentación activa $+U_{EN}$ WIEGAND FUERA
	MANOSEAR	Entrada del interruptor de manipulación nº de referencia (9155038, 01260-001)

El módulo se instala debajo de otro módulo, es decir, no necesita una posición separada.

1.

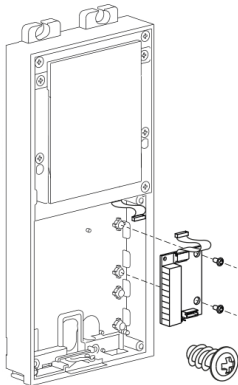

2.

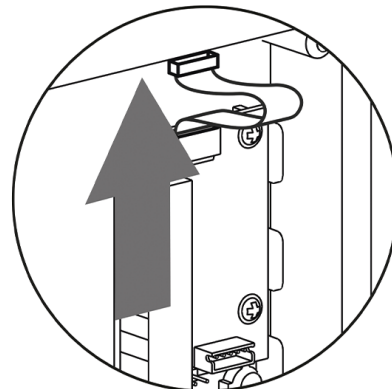

**Diagrama de cableado del bus Wiegand recomendado, dispositivo 2N como receptor.**

1. **2N IP Style**
2. Lector RFID externo

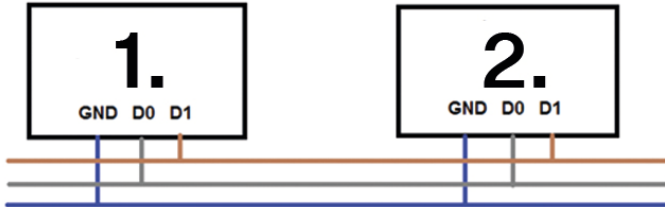

**Diagrama de cableado de bus Wiegand recomendado, dispositivo 2N como transmisor.**

1. Lector RFID externo
2. **2N IP Style**

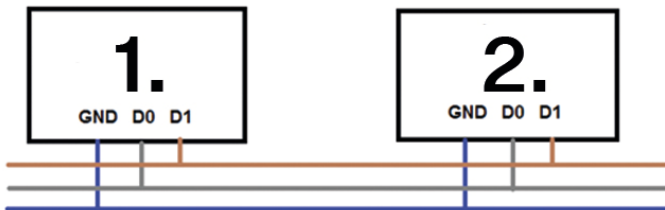

## Diagrama de cableado del lector de colector abierto (OC) recomendado

1. **2N IP Style**
2. Lector RFID externo
3. Fuente de alimentación 5V

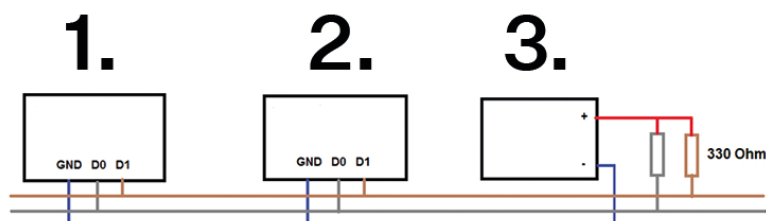

## Relé de seguridad

Relé de seguridad (9159010, 01386-001) sirve para aumentar la seguridad entre dispositivos **2N IP Style** y cerradura eléctrica conectada. El relé de seguridad aumenta considerablemente la seguridad de la cerradura eléctrica conectada, ya que evita que la cerradura se desbloquee al forzar el dispositivo.



### SUGERENCIA

PREGUNTAS

MÁS

FRECUENTES

TES: [Relé de seguridad 2N: descripción del dispositivo y uso con intercomunicadores IP 2N](#)

## Especificaciones

interruptor pasivo

contacto de salida y contacto de apertura, máx. 30 V / 1 A AC/DC

Salida conmutada

- Al alimentar el relé de seguridad desde el dispositivo, en la salida hay disponibles de 8 a 12 V CC dependiendo de la fuente de alimentación, 400 mA CC.
  - PoE : 10 V
  - adaptador : voltaje de fuente menos 2 V
- Cuando se alimenta el relé de seguridad desde una fuente externa, hay disponible 12 V / 700 mA CC en la salida.

Dimensiones

66,5 x 32,5 x 20,5mm

Masa

24 gramos

## Conectores e instalación

El relé de seguridad se instala entre el dispositivo (fuera de la zona segura) y la cerradura eléctrica (en la zona segura). El relé de seguridad incluye un relé que solo se puede activar cuando se detecta una tarjeta de acceso válida o un código de desbloqueo válido en la unidad.

Se instala un relé de seguridad en un cable de dos hilos entre el dispositivo y una cerradura eléctrica en el área a asegurar (normalmente detrás de una puerta). El relé se alimenta y controla mediante un cable de dos hilos y, por tanto, se puede añadir a una instalación existente. Gracias a sus dimensiones compactas, el dispositivo se puede instalar en una caja de instalación estándar.

El relé de seguridad está diseñado con orificios para el anclaje a la superficie. Se recomienda utilizar el tornillo de 3 mm de diámetro con cabeza de lente de 6 mm de diámetro. ¡El uso de la cabeza avellanada puede causar daños irreversibles de la cubierta de plástico!

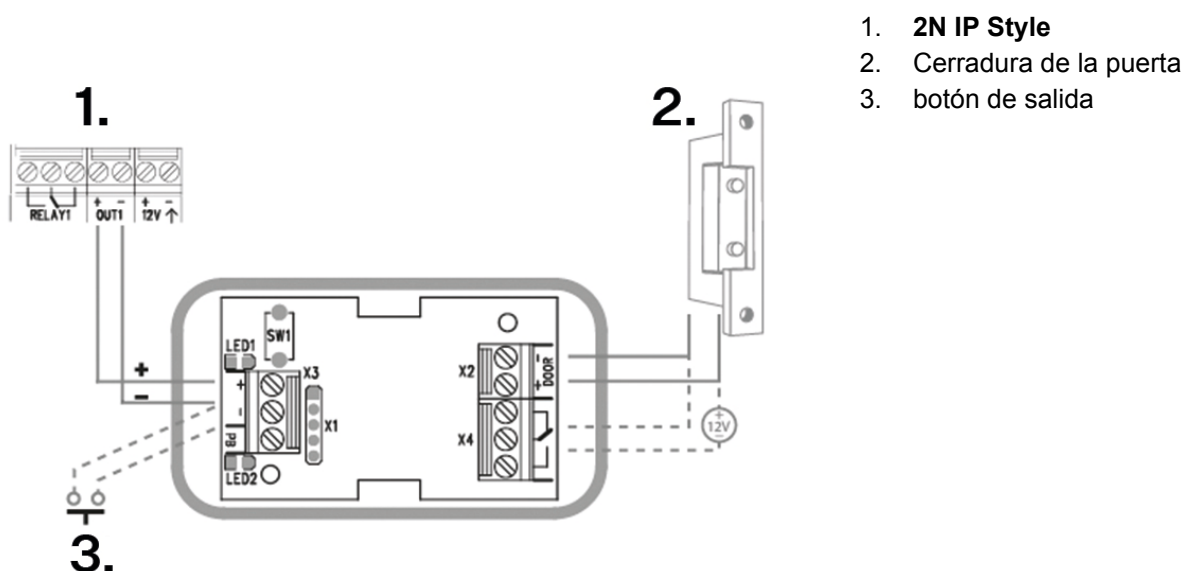

Conecte el relé de seguridad a la unidad de acceso de la siguiente manera:

- a la salida activa (Salida activa).

Conecte la cerradura eléctrica al Relé de Seguridad de la siguiente manera:

- a la salida conmutada,
- a una salida pasiva en serie con una fuente de alimentación externa.

El relé también admite un botón de salida conectado a los terminales 'PB' y '- 2N IP intercom'. Cuando se presiona el botón de salida, la salida se activa durante 5 segundos.

<https://www.youtube.com/embed/ardukvQzw5A>

## Señalización de estado

LED verde	LED rojo	Estado
parpadea	no se enciende	Modo operativo
brilla	no se enciende	Salida activada
parpadea	parpadea	Modo de programación – esperando la inicialización
brilla	parpadea	Error: se introdujo un código incorrecto

## Configuración

1. Conecte el relé de seguridad a la salida de seguridad del dispositivo configurada correctamente. La configuración se describe en el manual de configuración. Asegúrese de que al menos un LED esté encendido o parpadeando.
2. Mantenga presionado el botón RESET durante 5 segundos en el relé para poner el dispositivo en modo de programación (los LED rojo y verde parpadean).
3. Activar el interruptor de salida con teclado, teléfono, etc. El primer código enviado desde la unidad de acceso será almacenado en memoria y considerado válido. Después de la inicialización del código, el relé cambia al modo de funcionamiento (el LED verde parpadea).



### ATENCIÓN

En el caso de restaurar la configuración original de fábrica en un dispositivo con versión de firmware 2.18 o superior, el Relé de Seguridad debe reprogramarse de acuerdo con el procedimiento anterior.

## Módulo de interruptor de protección

Módulo de interruptor de protección (9155038, 01260-001) dispositivo **2N IP Style** Sirve para proteger el sistema contra manipulaciones no autorizadas.

El módulo interruptor de protección está diseñado para proteger un módulo externo conectado a través de VBUS. La unidad principal **2N IP Style** tiene su propio interruptor de protección.



### ATENCIÓN

Junto con un interruptor de protección **es necesario** comprar ya sea [módulo de E/S \(p. 46\)](#), [Módulo OSDP \(p. 56\)](#) o [módulo Wiegand \(p. 48\)](#).

## Propiedades

El módulo contiene dos interruptores que se abren cuando se retira el marco frontal del dispositivo:

## Módulos principales y de expansión del dispositivo.

- El primer interruptor se conecta directamente al tablero de terminales y está destinado a la conexión a un panel de control de seguridad externo (máx. 32 V CC / 50 mA).
- El segundo interruptor en cooperación con [módulo de E/S \(p. 46\)](#), [módulo OSDP \(p. 56\)](#) o [módulo Wiegand \(p. 48\)](#) se puede utilizar para activar una alarma utilizando la interfaz de automatización en la configuración del dispositivo **2N IP Style**.

### Conectores e instalación

Este módulo no se conecta al bus.

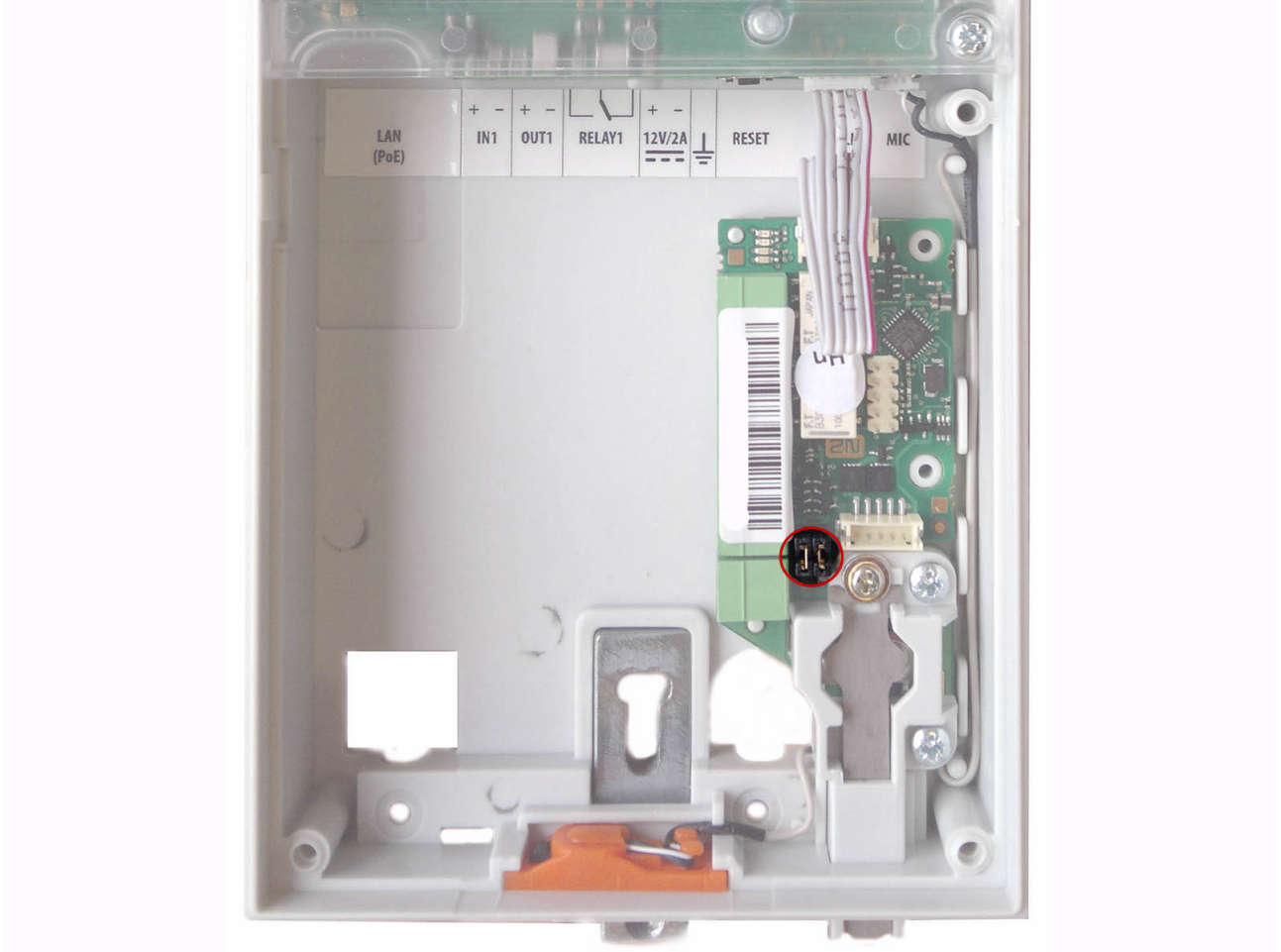

Los puentes, llamados puentes, se utilizan para conectar los pines del interruptor de protección con el módulo de E/S, OSDP o Wiegand.

1.

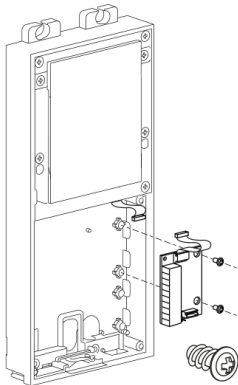

2.

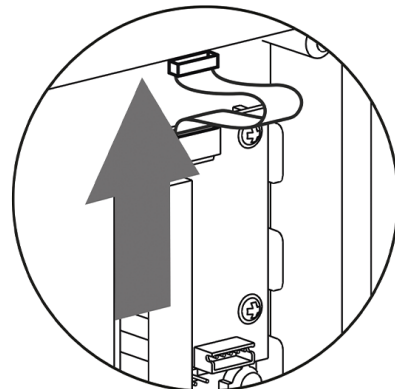

3.

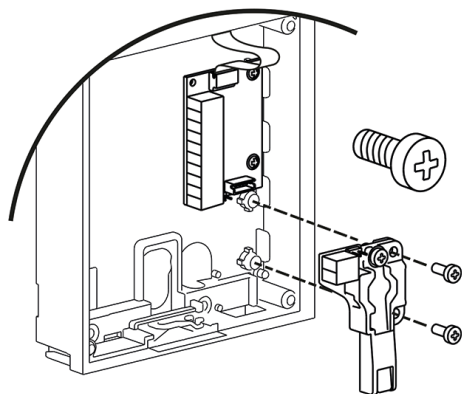

4.

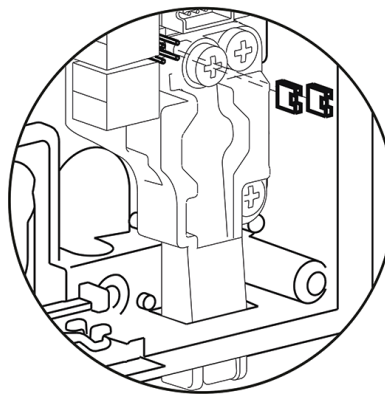

### Módulo OSDP

El módulo OSDP (91550371, 02577-001) del dispositivo **2N IP Style** asegura la comunicación mediante el protocolo OSDP entre el dispositivo OSDP conectado (panel de control, controlador de puerta) y del dispositivo. El módulo OSDP asegura el envío seguro de datos de acceso como es el ID de la tarjeta de acceso o el código PIN.

### Propiedades

- El módulo contiene dos conectores para la conexión con el colector **2N IP Style**.
- Ambos conectores son totalmente intercambiables y se pueden utilizar como de entrada en la dirección desde la unidad básica, o como de salida en la dirección hacia otros módulos.
- Si este módulo es el último en el colector, uno de estos dos conectores se queda sin conectar.
- Una parte de del paquete del módulo es el cable de conexión de 80 mm de longitud.

El módulo además contiene:

- Colector OSDP aislado
- LED de señalización de la alimentación activa y del modo de emparejamiento
- Entrada del interruptor de manipulación nº de referencia (9155038, 01260-001)

### Conectores e instalación

Todas las entradas y salidas está separadas del dispositivo **2N IP Style** galvánicamente con la resistencia aislante de 1 500 V DC.

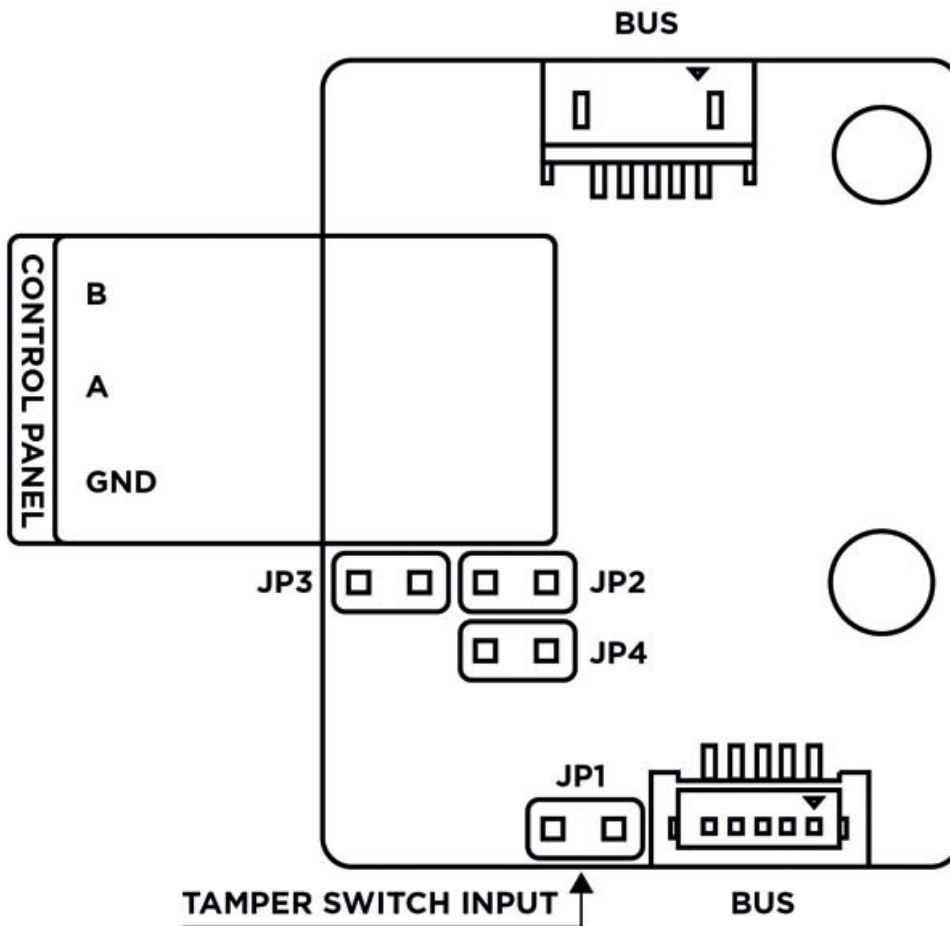

BUS                      Conectores VBUS para la conexión con el colector

Control panel:

A, B

GND

JP1/2/3/4              Jumper 1/2/3/4

TAMPER              Entrada del interruptor de manipulación nº de referencia (9155038, 01260-001)

El módulo se instala debajo de otro módulo, es decir, no necesita una posición separada.

1. Tras conectar el módulo OSDP a **2N IP Style** a través del colector VBUS conecte al módulo el dispositivo OSDP. El módulo OSDP utiliza para la interfaz el colector RS-485.

2. Conecte según las instrucciones los dispositivos OSDP en orden correcto (A con B, o B con A), en caso contrario no funcionará.



### ATENCIÓN

- Al instalar los jumpers JP2 y JP3 se conectarán los resistores potentes pull-up, o pull-down, (560 ohm) al colector RS-485. Estos jumpers deben instalarse, o no instalarse, juntos, es decir, no se puede instalar solo uno de ellos. Los resistores potentes pull-up y pull-down pueden conectarse solo y exclusivamente en un dispositivo cualquiera en el colector OSDP.
- Al instalar el jumper JP4 se conecta el resistor final (terminal) 120 ohm entre los conductores A y B del colector OSDP. Los resistores finales pueden estar conectados exclusivamente en el primer y último módulo en el colector OSDP. La conexión de estos resistores en el primer y último módulo es recomendable.

1.

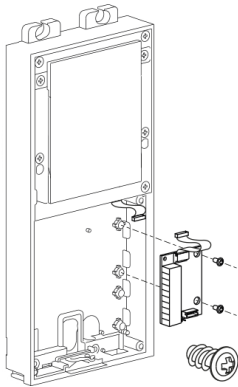

2.

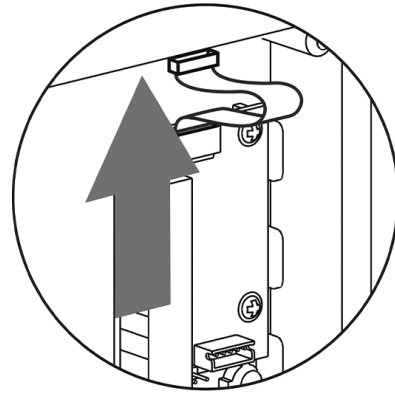

## Recomendaciones de cableado

### Esquema de conexión a dos hilos

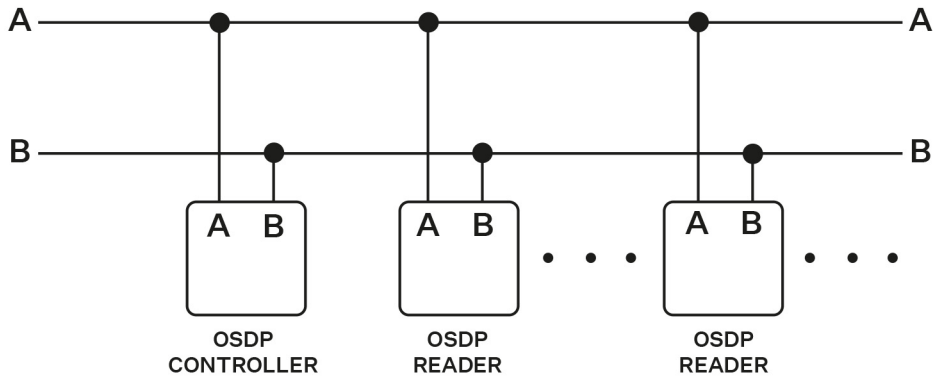

### Esquema de conexión a tres hilos

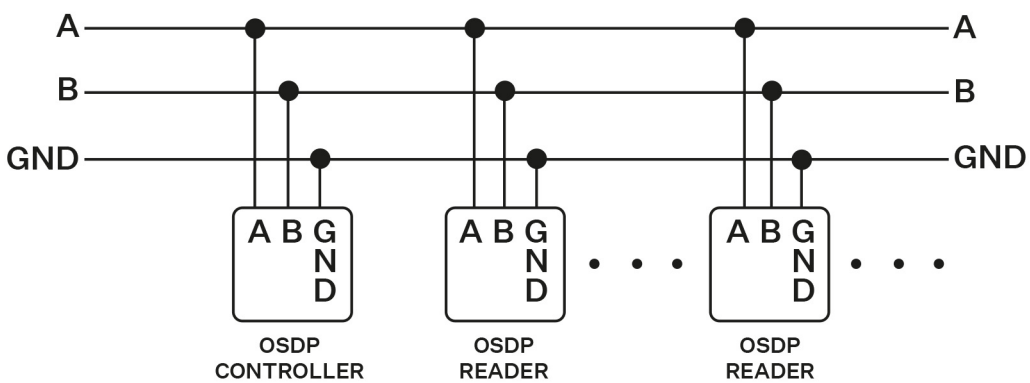

## Configuración

Tras el inicio de sesión en la interfaz de web del dispositivo es necesario ajustar la configuración en el menú para **Hardware > Módulos de ampliación** de la siguiente manera:

1. Ponga el nombre al módulo para la identificación de usuario (opcional).
2. Elija un grupo para el reenvío de los datos de acceso el cual debe coincidir con la configuración de cada uno de los lectores de acceso de los que se deben transferir los datos (tarjetas ID, PIN).
3. La configuración de los códigos emitidos es opcional.
4. Configure la dirección OSDP en el rango de 0–126 para determinar la dirección del módulo OSDP en la línea OSDP.
5. Configure la velocidad de comunicación según los requisitos del dispositivo conectado.
6. Para la comunicación codificada introduzca en **2N IP Style** y en el dispositivo de la parte opuesta su propia clave de codificación.
7. Habilite la configuración de la codificación forzada solo para la comunicación codificada.

En el caso de que tras configurar la codificación forzada se produzca la comunicación por parte del dispositivo OSDP en forma no codificada, esta comunicación será rechazada.

En el caso de que el dispositivo OSDP permita la configuración remota de la clave de codificación en la periferia, será posible utilizar el modo de instalación. Tras ser aceptada la clave de codificación se producirá el cambio automático al modo habitual. El modo de instalación está señalizado mediante el parpadeo rápido de la LED de señalización en el módulo OSDP.

## Módulo de bucle de inducción

Módulo de bucle de inducción (9155041, 01263-001) dispositivo **2N IP Style** Sirve para transmitir una señal de audio mediante un campo magnético directamente a los audífonos.

## Propiedades

- El módulo contiene dos conectores para la conexión con el colector **2N IP Style**.
- Ambos conectores son totalmente intercambiables y se pueden utilizar como de entrada en la dirección desde la unidad básica, o como de salida en la dirección hacia otros módulos.
- Si este módulo es el último en el colector, uno de estos dos conectores se queda sin conectar.
- Una parte de del paquete del módulo es el cable de conexión de 220 mm de longitud.

## Especificaciones

El modo en uso	t
Rendimiento máximo	2W
Rango de frecuencia	100 Hz - 5 kHz / $\pm$ 3 dB
Resistencia de cortocircuito de la salida de la antena externa.	sin límites

# una guía rápida

## Encontrar la dirección IP del dispositivo

La dirección IP del dispositivo se puede encontrar de las siguientes maneras:

- Usando una aplicación disponible gratuitamente 2N IP Utility.
- Mostrando información directamente en la pantalla del dispositivo.
- Por hardware (botón CONTROL).

## Encontrar la dirección IP usando 2N IP Utility

Para averiguar la dirección IP de un dispositivo 2N de su red local, utilice la utilidad 2N IP Utility. La aplicación 2N IP Utility se puede descargar de las páginas web [2N.com](http://2N.com). Para la instalación es necesario tener instalado Microsoft .NET Framework 4.7.2.

1. Ejecute el instalador 2N IP Utility.
2. El asistente de instalación lo guía a través del proceso de instalación.
3. Después de instalar la aplicación 2N IP Utility ejecute la aplicación desde el menú Inicio del sistema operativo Microsoft Windows.

Después de iniciarse, la aplicación comenzará a buscar automáticamente en la red local todos los dispositivos 2N y AXIS que tengan una dirección IP asignada por DHCP o configurada estáticamente. Estos dispositivos se mostrarán luego en la tabla.

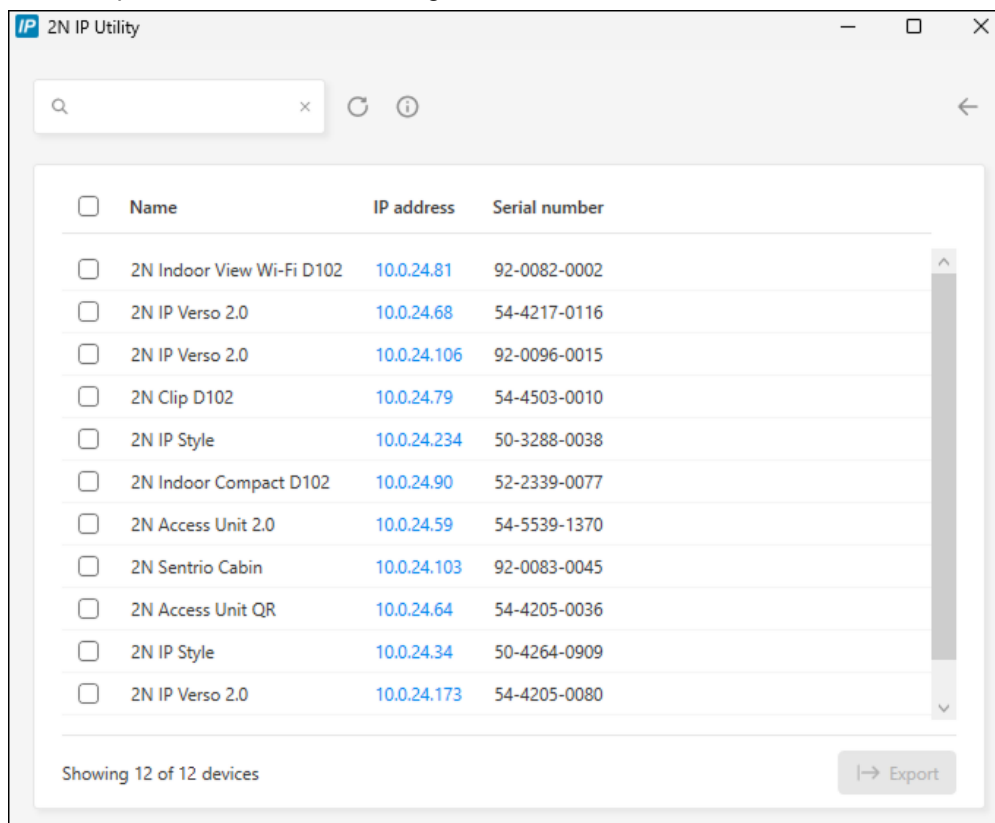

The screenshot shows the 2N IP Utility application window. At the top, there is a search bar and navigation icons. Below is a table with 12 rows of device information. Each row has a checkbox on the left, followed by the device name, IP address, and serial number. The IP addresses are highlighted in blue. At the bottom left, it says 'Showing 12 of 12 devices' and at the bottom right, there is an 'Export' button.

<input type="checkbox"/>	Name	IP address	Serial number
<input type="checkbox"/>	2N Indoor View Wi-Fi D102	10.0.24.81	92-0082-0002
<input type="checkbox"/>	2N IP Verso 2.0	10.0.24.68	54-4217-0116
<input type="checkbox"/>	2N IP Verso 2.0	10.0.24.106	92-0096-0015
<input type="checkbox"/>	2N Clip D102	10.0.24.79	54-4503-0010
<input type="checkbox"/>	2N IP Style	10.0.24.234	50-3288-0038
<input type="checkbox"/>	2N Indoor Compact D102	10.0.24.90	52-2339-0077
<input type="checkbox"/>	2N Access Unit 2.0	10.0.24.59	54-5539-1370
<input type="checkbox"/>	2N Sentries Cabin	10.0.24.103	92-0083-0045
<input type="checkbox"/>	2N Access Unit QR	10.0.24.64	54-4205-0036
<input type="checkbox"/>	2N IP Style	10.0.24.34	50-4264-0909
<input type="checkbox"/>	2N IP Verso 2.0	10.0.24.173	54-4205-0080

4. Seleccione de la lista el dispositivo que desea configurar y haga clic con el botón izquierdo del ratón. Se abrirá la parte derecha de la ventana de configuración web.



#### SUGERENCIA

- También se puede acceder a la interfaz de configuración web a través del botón **Abrir en navegador externo**, que permite abrir la interfaz en una ventana independiente del navegador.
- Pulse sobre un dispositivo de la lista para ver información detallada. Pulse el botón **IP settings** para cambiar la dirección IP introduciendo la dirección IP estática deseada o activando DHCP.
- La aplicación también le permite exportar los dispositivos seleccionados a un archivo CSV. En primer lugar, seleccione el dispositivo marcando las casillas de cada dispositivo de la lista y, a continuación, utilice el botón **Exportar** que aparece en la parte inferior de la ventana. El archivo exportado contendrá el nombre, la dirección IP y el número de serie de los dispositivos seleccionados.

Las credenciales predeterminadas son:

Nombre de usuario: **Admin**

Contraseña: **2n**

Después de iniciar sesión por primera vez, debes cambiar tu contraseña inmediatamente.



#### SUGERENCIA

Se recomienda utilizar una contraseña que sea difícil de descifrar. No se recomienda utilizar nombres, nombres de lugares o cosas en la contraseña, especialmente aquellos que tienen una conexión directa con el usuario.

Para una mayor seguridad de la contraseña, recomendamos:

- utilizar un generador de contraseñas aleatorias,
- longitud de la contraseña de al menos 12 caracteres,
- una combinación de diferentes caracteres de diferentes conjuntos de caracteres (por ejemplo, letras minúsculas/mayúsculas, números, caracteres especiales, etc.).

## Encontrar la dirección IP utilizando el botón CONTROL

1. Conecte el dispositivo a la red eléctrica (si ya está conectado, desconéctelo y vuelva a conectarlo).
2. Espere a que el aparato se ponga en marcha por completo.  
La indicación de puesta en marcha completa es cuando se enciende la luz de fondo.
3. Mantenga presionado el botón CONTROL.  
Espere gradualmente estas señales:
  - a. sonará un pitido 🗣️
4. Suelte el botón CONTROL.
5. El dispositivo anunciará automáticamente la dirección IP actual por voz.



#### NOTA

El botón CONTROL debe pulsarse en los 30 segundos siguientes a la puesta en marcha del aparato.

Suelte el botón antes de que transcurran 3 segundos después de que se oigan los tonos correspondientes. Si suelta el botón fuera de este intervalo de tiempo, el proceso se interrumpirá y tendrá que repetirse desde el principio.

## Encontrar la dirección IP usando la pantalla del dispositivo

Para mostrar la dirección IP en la pantalla del dispositivo, es necesario iniciar el menú Oculto:

1. Después de iniciar/reiniciar el dispositivo, espere a que finalice la animación inicial en la pantalla.
2. Cuando aparezca la pantalla de inicio (en aproximadamente 20 s), coloque el dedo en la esquina superior izquierda de la pantalla durante aproximadamente 5 s.

La dirección del dispositivo se mostrará en el menú Oculto. Entre otras cosas, el menú contiene la dirección de la máscara de red, la dirección de la puerta de enlace predeterminada y el conmutador DHCP.

Si la dirección IP es 0.0.0.0, significa que el dispositivo no recibió una dirección IP del servidor DHCP y es necesario utilizar una dirección IP estática, es decir. DHCP desactivado. Si se configura DHCP OFF, el dispositivo tiene una dirección estática de 192.168.1.100.

Cambiar el modo DHCP hace que todos los parámetros en la interfaz de configuración web cambien **Sistema > Red** a los valores predeterminados.



## Acceso a la configuración del dispositivo a través de la web

La configuración del dispositivo **2N IP Style** se realiza a través de una interfaz de configuración basada en web a la que se puede acceder desde un navegador web.

Para poder acceder a la interfaz hay que conocer la dirección IP del dispositivo o el nombre de dominio del dispositivo. El dispositivo debe estar conectado a la red IP local y debe estar alimentado.



También se puede acceder a la interfaz de configuración basada en web desde el portal My2N conectado o desde la herramienta de configuración 2N Access Commander.

## Inicio e sesión en la interfaz de web de configuración

1. Inicie su navegador de Internet.
2. Introduzca la dirección IP del dispositivo o el nombre de dominio del dispositivo (consulte el capítulo [Encontrar dispositivos en la red](#)).
3. En el caso de que no disponga del certificado para la dirección IP, es posible que aparezca una advertencia sobre que el certificado de seguridad no es válido. En tal caso hay que confirmar que quiere pasar a la interfaz de web de configuración.
4. Aparecerá la pantalla de inicio de sesión.

5. Ingrese su información de inicio de sesión.  
Las credenciales predeterminadas son:
  - Nombre de usuario: **Admin**
  - Contraseña: **2n**
6. Tras el primer inicio de sesión cambie la contraseña.

## Acceso desde 2N Access Commander

1. Inicie sesión en la interfaz Access Commander.
2. Vaya a  Dispositivos.
3. Para el dispositivo seleccionado, pulse .

## Cambio de contraseña

Debe cambiar la contraseña predeterminada para acceder completamente a las funciones de la interfaz de configuración web. No puede configurar el dispositivo sin cambiar la contraseña predeterminada.



### SUGERENCIA

Se recomienda utilizar una contraseña que sea difícil de descifrar. No se recomienda utilizar nombres, nombres de lugares o cosas en la contraseña, especialmente aquellos que tienen una conexión directa con el usuario.

Para una mayor seguridad de la contraseña, recomendamos:

- utilizar un generador de contraseñas aleatorias,
- longitud de la contraseña de al menos 12 caracteres,
- una combinación de diferentes caracteres de diferentes conjuntos de caracteres (por ejemplo, letras minúsculas/mayúsculas, números, caracteres especiales, etc.).

## Navegadores recomendados

La interfaz de configuración web está optimizada para navegadores basados en Chrome (como Google Chrome, Microsoft Edge u Opera). Al utilizar otros navegadores, puede haber ligeras diferencias de funcionalidad en el aspecto de la interfaz.

## Actualización del firmware

Las nuevas versiones del firmware están disponibles en el servidor de actualización. Si la interfaz de configuración web no tiene acceso a la Internet pública, es posible cargar el archivo de firmware manualmente en el dispositivo.



### NOTA

Las actualizaciones del firmware no son automáticas. Para garantizar la integridad del sistema y eliminar fallos involuntarios, todas las actualizaciones deben ser confirmadas manualmente o iniciadas por el usuario. Antes de realizar cualquier actualización, consulte las notas de la nueva versión y verifique la compatibilidad con su infraestructura actual.

## Obtener el firmware del servidor de actualización

1. Vaya a **Sistema > Mantenimiento > pestaña Firmware**.
2. Haga clic en **Buscar actualizaciones**.
3. Cuando una actualización está disponible, se cargan sus notas de publicación. Para iniciar la actualización, haga clic en **Actualización** en la cabecera de la ventana.
4. Una vez que el firmware se ha cargado correctamente, el aparato se reinicia automáticamente. Tras el reinicio el dispositivo está plenamente disponible con un nuevo firmware. La actualización del firmware no afecta a la configuración.

## Carga de nuevo firmware desde el almacenamiento

1. Vaya a **Sistema > Mantenimiento > pestaña Firmware**.
2. Haga clic en **Cargar Firmware**.
3. En el cuadro de diálogo que se abre, seleccione un archivo de su propio repositorio.
4. Confirme la carga del archivo pulsando en **Cargar**.  
El dispositivo verifica el archivo de firmware y no permite cargar un archivo incorrecto o dañado.
5. Una vez que el firmware se ha cargado correctamente, el aparato se reinicia automáticamente. Tras el reinicio el dispositivo está plenamente disponible con un nuevo firmware. La actualización del firmware no afecta a la configuración.



### NOTA

La función, la fiabilidad y la seguridad del dispositivo dependen del firmware instalado. La actualización periódica del firmware a la versión actual forma parte de las condiciones de uso del producto. Los posibles errores causados por el uso de la versión de firmware obsoleto no pueden ser el objeto de reclamación. El firmware actual implementa las experiencias de los clientes y los requisitos del sector de la protección de datos personales.

## Reiniciar el dispositivo

El dispositivo se puede reiniciar:

- desconectando y volviendo a conectar la fuente de alimentación
- a través de la interfaz de configuración web

Una vez reiniciado el dispositivo, no se produce ningún cambio en la configuración establecida.



### ATENCIÓN

No toque la pantalla durante el reinicio, se está calibrando.

## Reiniciar el dispositivo usando la interfaz de configuración web

1. Abra la interfaz de configuración web.
2. Vaya a **Sistema > Mantenimiento**.
3. Pulse **Reboot Device** en la parte superior de la página.

## Restablecimiento de la configuración de fábrica

Se pueden restaurar los ajustes de fábrica

- a través de la interfaz de configuración web
- Por hardware (botón CONTROL).



### ATENCIÓN

En caso de un restablecimiento de fábrica en un dispositivo con versión de firmware 2.18 o superior, el relé de seguridad 2N debe reprogramarse de acuerdo con el procedimiento en [Relé de seguridad \(p. 52\)](#).

## Para restaurar los ajustes de fábrica mediante la interfaz de configuración web

La restauración de la configuración de fábrica del dispositivo a través de la configuración del software se realiza en la sección **Sistema > Mantenimiento** usando el restablecimiento de fábrica.

## Restablecer los ajustes de fábrica con el botón CONTROL

1. Conecte el dispositivo a la red eléctrica (si ya está conectado, desconéctelo y vuelva a conectarlo).
2. Espere a que el aparato se ponga en marcha por completo.  
La indicación de puesta en marcha completa es cuando se enciende la luz de fondo.
3. Mantenga presionado el botón CONTROL.  
Espere gradualmente estas señales:
  - a. sonará un pitido
  - b. dos pitidos después de 3 segundos
  - c. tres pitidos después de 3 segundos
  - d. Cuatro pitidos después de 3 segundos
4. Suelte el botón CONTROL.
5. El dispositivo se reiniciará y arrancará con los ajustes de fábrica.



### NOTA

El botón CONTROL debe pulsarse en los 30 segundos siguientes a la puesta en marcha del aparato.

Suelte el botón antes de que transcurran 3 segundos después de que se oigan los tonos correspondientes. Si suelta el botón fuera de este intervalo de tiempo, el proceso se interrumpirá y tendrá que repetirse desde el principio.

## Configuración básica mediante hardware.

Si no dispone de la configuración por software, puede realizar los ajustes básicos con el botón CONTROL del hardware.

El botón CONTROL le permite averiguar la dirección IP del aparato, cambiar el modo de adquisición de la dirección IP o restablecer los ajustes de fábrica.

### Ubicación del botón CONTROL

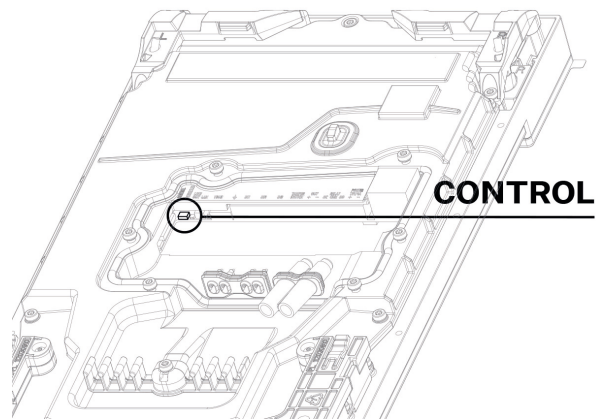

### Intervalos de configuración del hardware

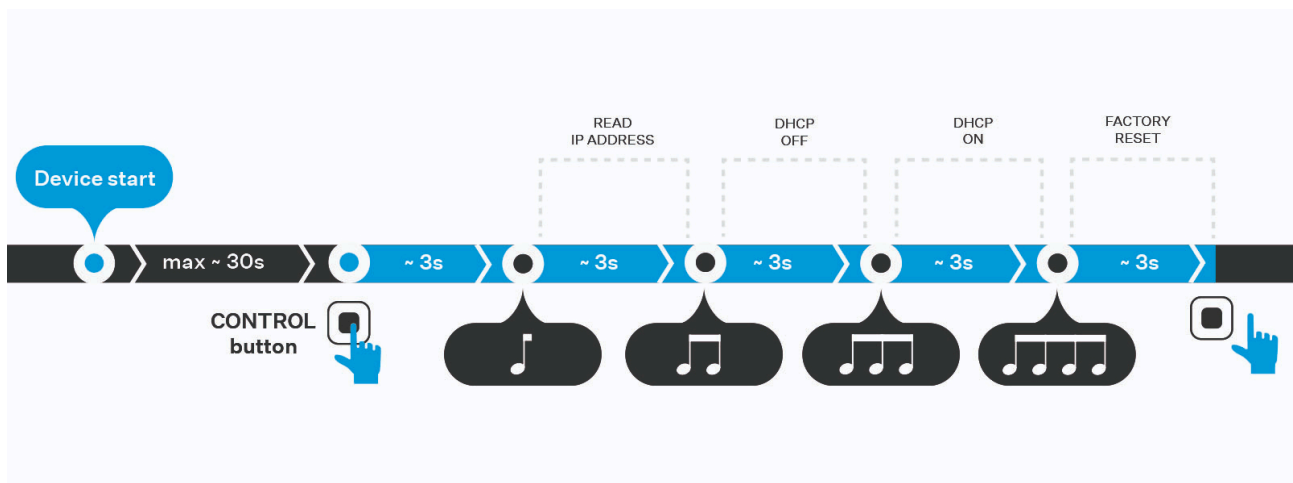

Una vez puesto en marcha el dispositivo, el usuario dispone de 30 segundos para mantener pulsado el botón, lo que desencadena una secuencia de pitidos. Cada función está asignada a un determinado número de pitidos. Al soltar el botón en un intervalo determinado se realizará la acción correspondiente. Si sigue manteniendo pulsado el botón después del cuarto pitido, el aparato no realizará ninguna acción y se abortará el proceso.

### Encontrar la dirección IP utilizando el botón CONTROL

1. Conecte el dispositivo a la red eléctrica (si ya está conectado, desconéctelo y vuelva a conectarlo).
2. Espere a que el aparato se ponga en marcha por completo.  
La indicación de puesta en marcha completa es cuando se enciende la luz de fondo.
3. Mantenga presionado el botón CONTROL.  
Espere gradualmente estas señales:
  - a. sonará un pitido 🎵
4. Suelte el botón CONTROL.
5. El dispositivo anunciará automáticamente la dirección IP actual por voz.





**NOTA**

El botón CONTROL debe pulsarse en los 30 segundos siguientes a la puesta en marcha del aparato.

Suelte el botón antes de que transcurran 3 segundos después de que se oigan los tonos correspondientes. Si suelta el botón fuera de este intervalo de tiempo, el proceso se interrumpirá y tendrá que repetirse desde el principio.

## Configuración de una dirección IP estática mediante el botón CONTROL

1. Conecte el dispositivo a la red eléctrica (si ya está conectado, desconéctelo y vuelva a conectarlo).
2. Espere a que el aparato se ponga en marcha por completo.  
La indicación de puesta en marcha completa es cuando se enciende la luz de fondo.
3. Mantenga presionado el botón CONTROL.  
Espere gradualmente estas señales:
  - a. sonará un pitido 
  - b. dos pitidos después de 3 segundos 
4. Suelte el botón CONTROL.
5. El dispositivo tiene ahora configurados los siguientes parámetros estáticos de red:
  - Dirección IP: 192.168.1.100
  - Máscara de red: 255.255.255.0
  - Puerta de enlace predeterminada: 192.168.1.1





**NOTA**

El botón CONTROL debe pulsarse en los 30 segundos siguientes a la puesta en marcha del aparato.

Suelte el botón antes de que transcurran 3 segundos después de que se oigan los tonos correspondientes. Si suelta el botón fuera de este intervalo de tiempo, el proceso se interrumpirá y tendrá que repetirse desde el principio.

## Configuración de una dirección IP dinámica mediante el botón CONTROL

1. Conecte el dispositivo a la red eléctrica (si ya está conectado, desconéctelo y vuelva a conectarlo).
2. Espere a que el aparato se ponga en marcha por completo.  
La indicación de puesta en marcha completa es cuando se enciende la luz de fondo.
3. Mantenga presionado el botón CONTROL.  
Espere gradualmente estas señales:
  - a. sonará un pitido 
  - b. dos pitidos después de 3 segundos 
  - c. tres pitidos después de 3 segundos 
4. Suelte el botón CONTROL.
5. El dispositivo está ahora configurado para obtener una dirección IP de un servidor DHCP.







**NOTA**

El botón CONTROL debe pulsarse en los 30 segundos siguientes a la puesta en marcha del aparato.

Suelte el botón antes de que transcurran 3 segundos después de que se oigan los tonos correspondientes. Si suelta el botón fuera de este intervalo de tiempo, el proceso se interrumpirá y tendrá que repetirse desde el principio.

## Restablecer los ajustes de fábrica con el botón CONTROL

1. Conecte el dispositivo a la red eléctrica (si ya está conectado, desconéctelo y vuelva a conectarlo).
2. Espere a que el aparato se ponga en marcha por completo.  
La indicación de puesta en marcha completa es cuando se enciende la luz de fondo.
3. Mantenga presionado el botón CONTROL.  
Espere gradualmente estas señales:
  - a. sonará un pitido 
  - b. dos pitidos después de 3 segundos 
  - c. tres pitidos después de 3 segundos 
  - d. Cuatro pitidos después de 3 segundos 
4. Suelte el botón CONTROL.
5. El dispositivo se reiniciará y arrancará con los ajustes de fábrica.



**NOTA**

El botón CONTROL debe pulsarse en los 30 segundos siguientes a la puesta en marcha del aparato.

Suelte el botón antes de que transcurran 3 segundos después de que se oigan los tonos correspondientes. Si suelta el botón fuera de este intervalo de tiempo, el proceso se interrumpirá y tendrá que repetirse desde el principio.

# Control del dispositivo

**2N IP Style** es un intercomunicador que permite:

- llamar a otros dispositivos
  - mediante botones de marcación rápida
  - a la posición en la lista telefónica
  - introduciendo el número de teléfono
- aceptar y rechazar llamadas entrantes
- activación del interruptor (por ej. apertura de la puerta, control del ascensor etc.)

El dispositivo actúa como un intermediario de autorización que verifica los derechos de acceso del usuario y, si al usuario se le permite el acceso según la configuración, activa el interruptor. Es posible cambiar, por ejemplo, la apertura de puertas, el control del ascensor u otros.

El dispositivo se puede controlar según la variante de producto seleccionada:

- usando tarjetas y chips RFID: conectando la tarjeta o el chip al dispositivo,
- uso de la aplicación **2N My2N** — pulsando la parte táctil del dispositivo cerca del dispositivo móvil con la aplicación iniciada **2N My2N**
- usando tecnología NFC,
- mediante código QR
- mediante datos biométricos (huella dactilar)
- introduciendo un código de acceso numérico en el teclado, con el teclado táctil o desde la aplicación **2N My2N**
- control del dispositivo mediante la pantalla táctil
- activar y desactivar perfiles mediante la aplicación móvil **2N My2N**



## NOTA

La configuración de llamadas y la asignación de contactos a los botones de marcación rápida se describen en el manual de configuración.



## Apertura de la puerta (activación del interruptor) mediante la tarjeta RFID

**2N IP Style** está equipado con un interruptor de desbloqueo de la cerradura de la puerta. Este interruptor puede desactivarse colocando una tarjeta o chip RFID válidos en el lector de tarjetas integrado del dispositivo. Para permitir el acceso mediante la tarjeta RFID/el chip hay que rellenar el ID de la tarjeta de acceso del usuario.

1. Conecte una tarjeta/chip RFID válido al lector de tarjetas integrado, que se encuentra en la parte inferior del dispositivo y cuyo símbolo está iluminado.
2. La inserción de una tarjeta/chip RFID se notifica visualmente y mediante un tono continuo de activación del interruptor o un sonido predefinido de desbloqueo del usuario. La detección de una tarjeta RFID/chip no válido se notifica mediante la señal acústica  o mediante el sonido de usuario.



## Apertura de la puerta (activación del interruptor) mediante el código

**2N IP Style** está equipado con un interruptor diseñado para abrir la cerradura de la puerta. Este interruptor puede activarse introduciendo un código válido en el teclado numérico touch .

1. Mediante el teclado numérico táctil introduzca el código numérico para activar el interruptor y pulse el botón  .
2. La introducción de un código válido se anuncia mediante visualmente y mediante un tono continuo que indica que el interruptor está encendido o mediante un sonido configurado por el usuario, desbloqueando la cerradura. La introducción de un código no válido, o la interrupción de la introducción durante un periodo superior al establecido en la interfaz de configuración web del dispositivo, se anuncia mediante un  audible o un sonido establecido por el usuario.

## Apertura de la puerta (activación del interruptor) mediante la aplicación 2N My2N

**2N IP Style** está equipado con un interruptor de desbloqueo de la cerradura de la puerta. El interruptor puede desconectarse mediante la autenticación de la aplicación móvil 2N My2N en el smartphone del usuario. La aplicación está disponible para los dispositivos con los sistemas de operación iOS 12 y superiores (teléfonos iPhone My2N y superiores) event. Android 6.0 Marshmallow y superiores (teléfonos con soporte de Bluetooth 4.0 Smart).

1. El primer paso varía en función del modo de autenticación:
  - **Modo Touch** – para activar el interruptor pulse el botón  o arrastre el botón  desde la izquierda a la derecha en la pantalla (depende de la configuración de la autenticación bluetooth).
  - **Modo Tap in app** – para activar el interruptor desbloquee el teléfono inteligente, abra la aplicación y pulse el botón virtual.
  - **Modo Motion** – para activar el interruptor la cámara del dispositivo debe detectar el movimiento. Basta con acercarse lo suficiente, eventualmente agitar la mano.
  - **Modo Card** – para activar el interruptor acerque el teléfono inteligente al lector RFID integrado del dispositivo.
2. La activación del interruptor se notifica visualmente y mediante un tono continuo o un sonido establecido por el usuario – desbloqueo de la cerradura. Una autenticación no válida se notifica mediante la señal acústica  o mediante el sonido de usuario.

## Pantalla de inicio

La pantalla de inicio muestra una lista de nombres de grupos y usuarios a los que se puede llamar.



Debajo del icono  oculta un campo de texto completo que permite la búsqueda de contactos en la libreta de direcciones del dispositivo. También se muestra la opción de ingresar el código de acceso en el teclado numérico táctil.

Dependiendo de los ajustes de configuración, la pantalla de inicio puede ofrecer la opción de llamar a los números virtuales de los usuarios



, o la posibilidad de acceder mediante una aplicación móvil Llave Móvil 2Nca-



racterizado por un icono



Icono  se utiliza para regresar a la pantalla de inicio.

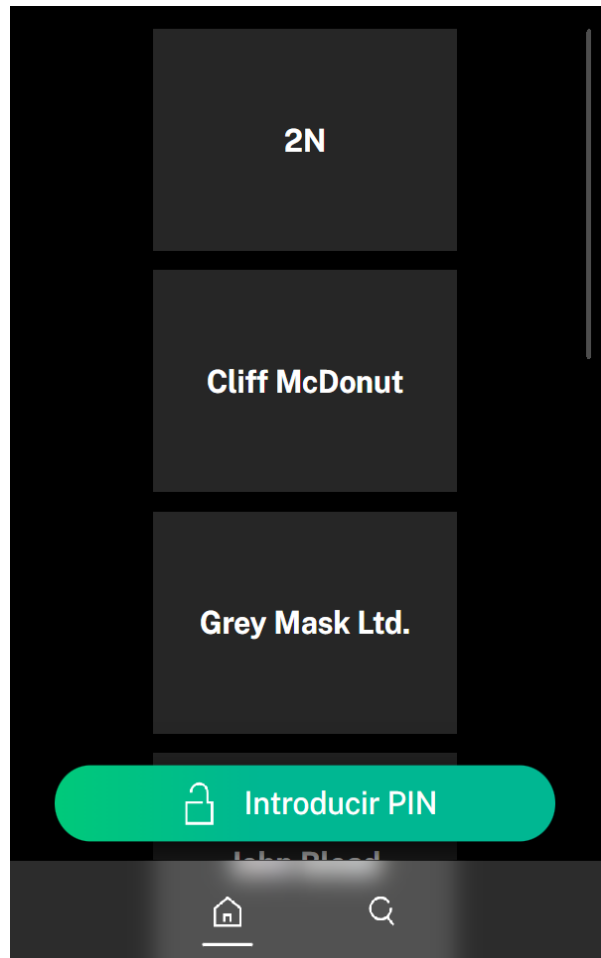

## Modo ciego

El modo ciego hace que el control de intercomunicación **2N IP Style** sea accesible para usuarios con deficiencias visuales. Con esta función, los usuarios que tienen dificultades para orientar visualmente la pantalla pueden localizar el intercomunicador y colocar la mano en la pantalla para iniciar una llamada a un contacto preestablecido.

### Ajustes del modo ciego

1. Abra la interfaz de configuración web **2N IP Style**.
- 2.



#### ATENCIÓN

Este ajuste todavía se realiza en una versión más antigua de la interfaz de configuración web.

En la cabecera de la interfaz de configuración web, haga clic en [Ir a la interfaz antigua](#).

3. Vaya a **Calling > Dialing > Blind Mode tab**.
4. Activar **Modo ciego**.
5. En el bloque Configuración del botón de llamada , **seleccione el usuario al que se establecerá la llamada en modo ciego. Por ejemplo, el contacto principal debe ser la recepción u otro servicio central. También puede introducir varios usuarios. El interfono les llamará simultáneamente.**  
La pantalla del intercomunicador mostrará el destino que haya configurado en el parámetro **Nombre de contacto en la pantalla**. Si deja este parámetro en blanco, se mostrará el nombre de uno de los contactos seleccionados.

## **Función de intercomunicador en modo ciego**

El modo ciego se activa cuando la cámara del interfono detecta que una persona se acerca de frente al interfono. La cámara del interfono debe detectar a una persona que se acerca al dispositivo durante 15 segundos. Este tiempo puede modificarse en la interfaz de configuración web.

En modo ciego, el interfono guía al usuario hasta la pantalla mediante un sonido. También se indica al usuario que toque la pantalla con la palma de la mano para llamar a un contacto preestablecido. El mensaje se reproduce en el idioma configurado para la pantalla del intercomunicador.



### **SUGERENCIA**

El mensaje con las instrucciones puede modificarse. Para grabar una banda sonora personalizada, vaya a **Personalización > Sonidos de usuario**.

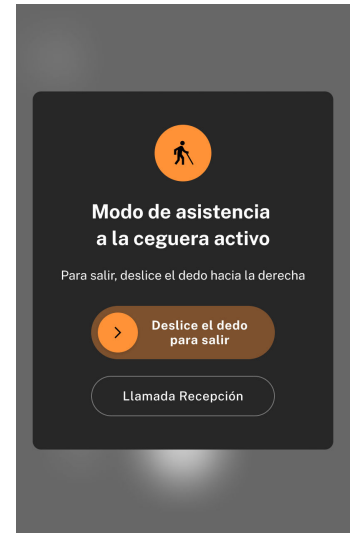

El modo activado para la persiana se indica visualmente en la pantalla del intercomunicador. Puede salir del modo arrastrando la opción en la pantalla.

## Modo de descanso

Después de un cierto período de inactividad (el valor predeterminado es 60 segundos), cambia **2N IP Style** al modo de suspensión. En el Modo Inactivo, es posible cambiar al Modo Demo, donde se puede mostrar una presentación, el logotipo de la empresa o la dirección.

Se puede cancelar el modo de suspensión tocando con el dedo cualquier parte de la pantalla y el dispositivo mostrará la pantalla de inicio.



### ATENCIÓN

Tras 2 minutos de inactividad se activa en el dispositivo el salvapantallas con el cual se reduce y aumenta el brillo de la pantalla de forma intermitente en intervalos de 20 segundos. El salvapantallas se cancela al tocar la pantalla, intentando el acceso, con una llamada entrante, al mostrarse una notificación en la pantalla o al detectar el movimiento incluso en el caso de que la función de la detección de movimiento no esté habilitada. En el caso de que el salvapantallas se esté ejecutando en el fondo del Modo de muestras, al cancelar el salvapantallas con un toque el dispositivo cambiará a la vez a la pantalla de inicio.

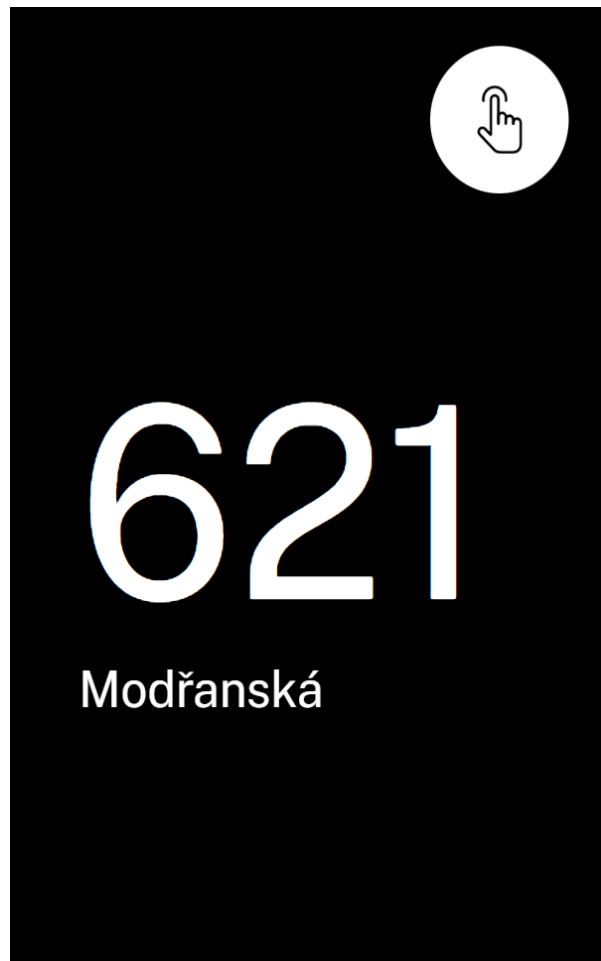

## Llamadas

En este estado, hay una conexión o un intento de conectarse a otro dispositivo en curso. Función **2N IP Style** son limitados, no puede cambiar a la página de inicio e ir a menús individuales. Las posibles acciones se enumeran en la siguiente tabla.

Dentro de este estado, uno de los siguientes tipos de llamadas puede estar en curso en el dispositivo:

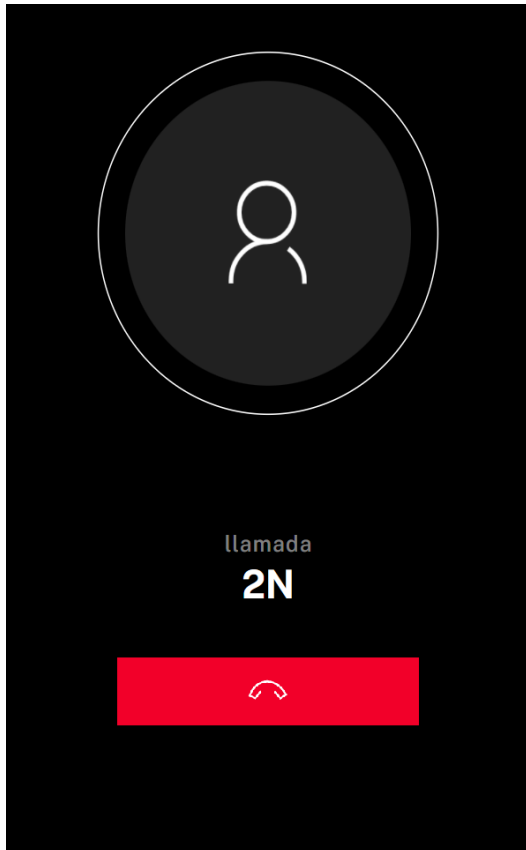

- **Llamada saliente**, que es iniciado por el dispositivo **2N IP Style**.
- **Llamada entrante**, que está intentando establecer una conexión con el dispositivo **2N IP Style**.
- **Llamada en curso**, si se establece la conexión entre los dispositivos, se transmite el audio y se muestra la vista previa de la cámara, si está disponible.

### Llamada saliente

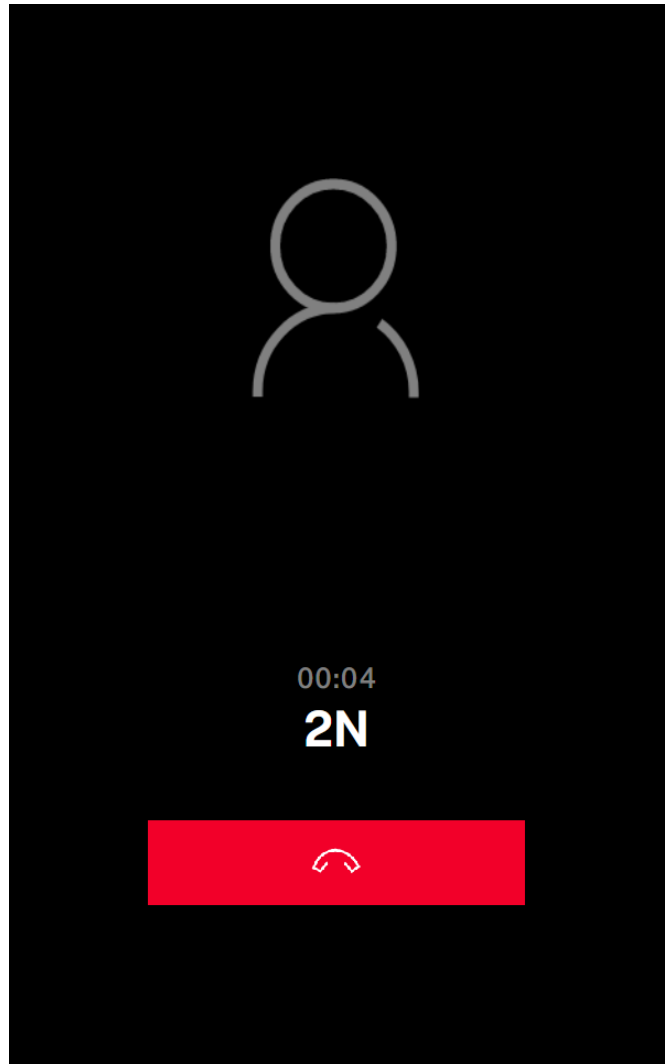

### Llamada en progreso





Posibles acciones	Ejecución	El resultado de la acción.
Recibir una llamada entrante		Se establece la conexión con el otro dispositivo, la llamada está en curso.  Es posible finalizar la llamada sólo después de haberla atendido.
Finalizando la llamada		La llamada saliente se corta. / Se rechaza la llamada entrante. / La llamada en curso se interrumpe.  Aparecerá la pantalla de inicio de <a href="#">Pantalla de inicio</a> .

Posibles acciones	Ejecución	El resultado de la acción.
Finalizando la llamada	Pulsar la posición del usuario seleccionado en la lista o su tarjeta	La llamada en curso se desconecta.

## Llamar a un número virtual

Si el parámetro Llamar a números virtuales está configurado (consulte el capítulo Llamar > [Configuraciones generales](#) Manual de configuración de intercomunicadores IP), podrá utilizar el teclado numérico del dispositivo para llamar al número de teléfono introducido por el usuario.

1. Presione el botón .
2. Ingrese el número de teléfono usando el teclado numérico y confirme presionando nuevamente el botón verde .
3. También se puede colgar la llamada en cualquier momento pulsando el botón rojo .

## Menú directorio

En el menú Directorio se muestra una descripción general de los contactos y las cámaras externas conectadas.

El menú Directorio puede contener hasta 10 000 posiciones programadas. Los grupos de usuarios son superiores a los usuarios individuales, la lista está ordenada alfabéticamente.

Para configurar la visualización y el orden de los contactos en la pantalla del dispositivo, vaya a **Llamadas > Marcación > pestaña Visualización de la agenda**.

### Directorio - Lista

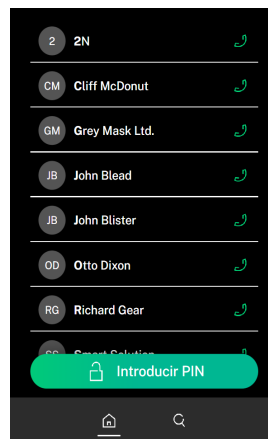

### Directorio - Tarjetas

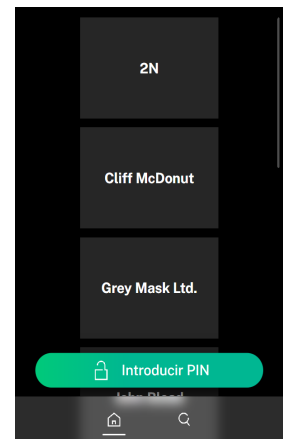



Posibles acciones	Ejecución	El resultado de la acción.
hacer una llamada saliente	Pulsar la posición del usuario seleccionado en la lista o su tarjeta	Se realiza una llamada saliente al destino del contacto seleccionado.
Movimiento en la lista de grupos y usuarios.	Toca la pantalla con el dedo y muévete hacia arriba o hacia abajo.	Se desplaza por la lista de grupos y usuarios en la pantalla.

Posibles acciones	Ejecución	El resultado de la acción.
Búsqueda de usuarios en directorio	 <p>Prensa e ingresando algunas letras del nombre del usuario que buscas</p>	<p>El campo de texto completo busca un usuario basándose en algunas letras de su nombre.</p> <p>Se mostrarán todas las opciones de la lista que contienen el contenido de búsqueda ingresado en el campo de búsqueda.</p>

## Pictogramas LED

Los pictogramas LED de señalización se pueden mostrar en el área de la barra de notificaciones cerca del borde superior de la pantalla. El significado de los pictogramas mostrados se describe en la siguiente tabla:

Pictograma	Descripción
	<p>Significa que el área en la que se encuentra el dispositivo está asegurada.</p> <p>Es posible activar la seguridad del área, por ejemplo, asignándola a una entrada física, mediante la API HTTP, etc.</p>
	<p>Indica que el interruptor de apertura de la cerradura de la puerta está activo.</p> <p>Los métodos para abrir la puerta se describen con más detalle en <a href="#">Control del dispositivo (p. 70)</a>.</p>

## Modo de prueba de lluvia

El modo de prueba de lluvia muestra dónde se detecta contacto con el agua en la pantalla. Después de activar el modo, aparecerá una pantalla negra que muestra los lugares de impacto del agua. La eliminación de registros de impacto se realiza tocando rápidamente tres veces con el dedo en cualquier lugar de la pantalla.

Durante la prueba, el dispositivo no admite funciones de intercomunicación (el dispositivo no puede realizar llamadas, cargar tarjetas, etc.). Para regresar del modo de prueba de lluvia al modo estándar, se debe reiniciar el dispositivo.

Para activar la prueba de lluvia es necesario iniciar el menú Oculto:

1. Después de iniciar/reiniciar el dispositivo, espere a que finalice la animación inicial en la pantalla.
2. Cuando aparezca la pantalla de inicio (en aproximadamente 20 s), coloque el dedo en la esquina superior izquierda de la pantalla durante aproximadamente 5 s.

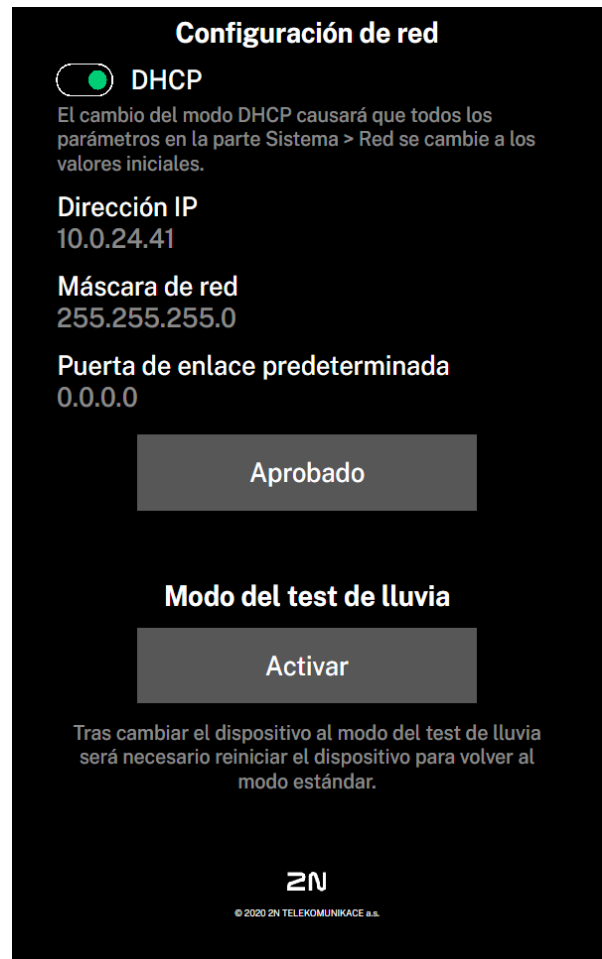

## Señalización cromática

Los dispositivos con pantalla o pictogramas LED muestran los distintos estados en color.

### Señalización de los estados

Color	Estado	Descripción
Rojo	Bloqueo de acceso activo	Se produce si el acceso no está permitido (no se puede activar el interruptor de la puerta), o también se produce reiteradamente después de un tiempo establecido después de que se haya desactivado el interruptor de la puerta.
	Bloqueo del interruptor	Se aplica al interruptor que está configurado como interruptor de puerta.
	Estado Asegurado	La visualización de este estado sólo está habilitada en la unidad principal del dispositivo en el caso de que la señalización está disponible.

## Control del dispositivo

<b>Color</b>	<b>Estado</b>	<b>Descripción</b>
Azul	Introducción del código de acceso	Se produce cuando el usuario introduce el código y señala la opción de confirmar el código.
Verde	Permiso de acceso	Se produce cuando se desactiva el bloqueo de acceso y señala la apertura de la puerta o la activación del interruptor.

## Mantenimiento - limpieza

**2N IP Style** no contiene componentes nocivos para el medio ambiente. Deseche el dispositivo de acuerdo con las normas legales aplicables.

Al utilizar el dispositivo, la superficie se ensucia. Un paño suave humedecido con agua limpia suele ser suficiente para eliminar la suciedad.



### **ATENCIÓN**

Utilice el producto para los fines para los que fue diseñado y fabricado, de acuerdo con este manual. El fabricante se reserva el derecho a realizar modificaciones del producto respecto a la documentación presentada, que conduzcan a una mejora de las propiedades del producto.

### **Recomendamos seguir estos principios a la hora de limpiar:**

- No utilice agentes de limpieza agresivos ni limpiadores a base de alcohol y peróxido.



### **SUGERENCIA**

Recomendamos utilizar el Spray Sanitizante de Superficies Zoono - Microbe Shield para desinfectar la superficie de los equipos contra bacterias y virus (anticovid) para mantener las condiciones higiénicas de superficies críticas y puntos de contacto.

## resolución de problemas

Los problemas tratados con mayor frecuencia encontrará en las páginas <https://www.2n.com/faqs>.

## Parámetros técnicos

### Tipos de energía

PoE	IEEE PoE+ 802.3at
Fuente externa	12 V $\pm$ 15 % / 4 A CC

### Protocolo de señalización

SIP	UDP, TCP, TLS
-----	---------------

### Audio

Micrófono	2 integrados
Amplificador	2 x 4 W (class D)
Vocero	2 x 4 W / 4 $\Omega$
Nivel de presión sonora (SPL máx.)	85 dB (para 1 kHz a 1 m)
Salida de SALIDA DE LÍNEA	1 VRMS / 600 $\Omega$
Control del volumen	Ajustable, con modo adaptativo automático.
Duplex completo	Sí (AEC)

### flujo de audio

Protocolos	<ul style="list-style-type: none"> <li>• RTP</li> <li>• RTSP</li> <li>• SRTP</li> </ul>
------------	---

## Parámetros técnicos

### flujo de audio

Códecs y ancho de banda utilizados	<ul style="list-style-type: none"><li>• G.711 (PCMA, PCMU): 64 kbps (con encabezados de 85,6 kbps)</li><li>• G.729: 16 kbps (con encabezados de 29,6 kbps)</li><li>• G.722 – 64 kbps (con encabezados de 85,6 kbps)</li><li>• L16/16kHz – 256 kbps (con encabezados de 277,6 kbps)</li></ul>
------------------------------------	--

### Cámara

Sensor	CMOS en color de 1/2,7
resolución JPEG	Hasta 2560 (H) x 1920 (V), (4:3); max. QHD (16:9)
Resolución de video	2560 (H) x 1920 (V), (4:3); max. QHD (16:9)
Cuadros por segundo	30 fps (H.264), 15 fps (MJPEG)
Sensibilidad del sensor	14000 V/lux-sec
Ángulo de visión	138° (H), 114° (V)
Iluminación infrarroja	Sí
Sensibilidad del sensor sin iluminación IR	0,1 lux ± 20%
Distancia focal	1,7 mm

### Video en directo

Protocolos	<ul style="list-style-type: none"><li>• RTP</li><li>• RTSP</li><li>• SRTP</li><li>• HTTP</li></ul>
------------	--

## Parámetros técnicos

### Video en directo

Códecs para transmisión ONVIF/  
RTSP

- H.264
- H.265
- MJPEG

Funciones de la cámara IP

- Sí - perfiles compatibles:
- ONVIF v2.4 perfil S

### Interfaz

POSTERIOR

10/100BASE-TX con Auto-MDIX, RJ-45

Cableado recomendado

Cat-5e o mejor

Protocolos soportados

SIP2.0, SIPS, DHCP opt. 66, SMTP, SNMP, TR069, 802.1x, RTSP, RTP, SRTP, TFTP, HTTP, HTTPS, Syslog, ONVIF

interruptor pasivo

Contacto de conmutación y desconexión (NO/NC), máx. 30 V / 1 A AC/DC

Salida de conmutación activa

10 a 12 V / 600 mA CC

Entrada pasiva/activa

-30 V hasta +30 V DC

### Bluetooth

Bluetooth

4.2 compatible con BLE (Bluetooth Low Energy)

Alcance

Ajustable:

- corto ~ 2 m
- largo ~ hasta 10 m

Compatible con la aplicación móvil

Android 10.0 y superior, iOS 17.0 y superior

## Parámetros técnicos

### de pantalla táctil

Distinción	10.1" 800 × 1280 TFT IPS
Relación de contraste	800 : 1
Brillo	900 cd/m <sup>2</sup>
Ángulo de visión	85° desde todas las direcciones
Teclado numérico	toque el teclado numérico,
Botones táctiles	pulsando la pantalla
Directorio	residencial/empresa (para 10.000 usuarios)

### Módulo de E/S, módulo Wiegand

Dimensiones	43x31,5x1,5mm
-------------	---------------

### Parámetros mecánicos

Cubrir	Vidrio endurecido
Cuerpo material	<ul style="list-style-type: none"><li>• Materiales – EN-AW6060</li><li>• Acabado superficial: carrocería – RAL 7021 (variante gris oscuro), chasis – RAL 7043</li></ul>
Dimensiones del dispositivo	170,6 x 355,5 x 41,8 mm
Dimensiones de la instalación empotrada – parte superpuesta del dispositivo	170 x 355 x 22 mm
Masa	1950 g
Temperatura de funcionamiento	-30 °C a 60 °C

## Parámetros técnicos

### Parámetros mecánicos

---

Humedad relativa de funcionamiento	10 a 95% (sin condensación)
------------------------------------	-----------------------------

---

Temperatura de almacenamiento	-30 °C a 70 °C
-------------------------------	----------------

---

Nivel de cobertura	IP65
--------------------	------

---

Nivel de resistencia	IK08
----------------------	------

---

## Instrucciones y advertencias generales

Antes de utilizar este producto, lea atentamente este manual de instrucciones y siga las instrucciones y recomendaciones contenidas en el mismo.

Si el producto se utiliza de una manera distinta a la especificada en este manual, el producto podría funcionar mal o dañarse o destruirse.

El fabricante no asume ninguna responsabilidad por los daños causados por el uso del producto de forma distinta a la especificada en este manual, es decir, en particular por su uso incorrecto, incumplimiento de las recomendaciones y advertencias.

Cualquier otro uso o conexión del producto, aparte de los procedimientos y conexiones especificados en el manual, se considera incorrecto y el fabricante no se hace responsable de las consecuencias provocadas por tales acciones.

El fabricante no es responsable por daños o destrucción del producto causada por ubicación inadecuada, instalación, operación incorrecta o uso del producto contrario a este manual de instrucciones.

El fabricante no se hace responsable del mal funcionamiento, daño o destrucción del producto como consecuencia de una sustitución no profesional de piezas o como consecuencia del uso de repuestos no originales.

El fabricante no es responsable de la pérdida o daño del producto debido a desastres naturales u otros efectos de las condiciones naturales.

El fabricante no se hace responsable de los daños que sufra el producto durante su transporte.

El fabricante no ofrece ninguna garantía contra pérdida o daño de datos.

El fabricante no asume ninguna responsabilidad por daños directos o indirectos causados por el uso del producto en violación de estas instrucciones o su falla como resultado del uso del producto en violación de estas instrucciones.

Al instalar y utilizar el producto se deben observar los requisitos legales o lo dispuesto en normas técnicas para la instalación eléctrica. El fabricante no es responsable de los daños o destrucción del producto ni de ningún daño causado al cliente si el producto se manipula en violación de las normas establecidas.

El cliente está obligado a garantizar la seguridad del software del producto por su propia cuenta. El fabricante no se hace responsable de los daños causados por una seguridad insuficiente.

El cliente está obligado a cambiar la contraseña de acceso al producto inmediatamente después de la instalación. El fabricante no se hace responsable de los daños que surjan en relación con el uso de la contraseña de acceso original.

El fabricante tampoco se hace responsable de los costes adicionales incurridos por el cliente en relación con la realización de llamadas a líneas con tarifa aumentada.

### **Directivas, leyes y reglamentos**

**2N IP Style** cumple con las siguientes pautas y regulaciones:

#### **EU**

- 2012/19/UE sobre residuos de aparatos eléctricos y electrónicos

- 2014/30/UE sobre compatibilidad electromagnética
- 2014/35/EU para equipos eléctricos para uso dentro de ciertos límites de voltaje
- 2014/53/UE para equipos de radio
- 2011/65/UE sobre la restricción del uso de determinadas sustancias peligrosas en aparatos eléctricos y electrónicos

## Industria Canadá

Este dispositivo Clase B cumple con la norma canadiense ICES/NMB-003.

## Legislación de Tailandia

เครื่องโทรคมนาคมและอุปกรณ์นี้  
มีความสอดคล้องตามมาตรฐานหรือขอ  
กำหนดทางเทคนิคของ กสทช.



เครื่องวิทยุคมนาคมนี้ ได้รับยกเว้น ไม่ต้องได้  
รับใบอนุญาตให้มี ใช้ซึ่งเครื่องวิทยุคมนาคม  
หรือตั้งสถานีวิทยุคมนาคมตามประกาศ กสทช.  
เรื่อง เครื่องวิทยุคมนาคม และสถานีวิทยุ  
คมนาคมที่ได้รับยกเว้นไม่ต้องได้รับใบอนุญาต  
วิทยุคมนาคมตามพระราชบัญญัติวิทยุคมนาคม  
พ.ศ. 2498



**nab.** | โทรคมนาคม  
กำกับดูแลเพื่อประชาชน  
Call Center 1200 (InswS)

## Legislación de Japón

本製品は、特定無線設備の技術基準適合証明を受けています。

この装置は、クラス B 機器です。この装置は、住宅環境で使用この装置は、クラス B 機器です。この装置は、住宅環境で使用することを目的としていますが、この装置がラジオやテレビジョン受信機に近接して使用されると、受信障害を引き起こすことがあります。取扱説明書に従って正しい取り扱いをして下さい。  
VCCI - B

本製品は、シールドネットワークケーブル(STP)を使用して接続してください。また適切に接地してください。

本製品は電気通信事業者（移動通信会社、固定通信会社、インターネットプロバイダ等）の通信回線（公衆無線 LAN を含む）に直接接続することができません。本製品をインターネットに接続する場合は、必ずルータ等を経由し接続してください。

## Manejo de residuos eléctricos y pilas usadas.



Los aparatos eléctricos y las baterías usados no deben tirarse a los residuos municipales. ¡Una eliminación inadecuada podría dañar el medio ambiente!

## Instrucciones y advertencias generales

Al final de su vida útil, lleve los aparatos eléctricos del hogar y los acumuladores usados retirados del aparato a puntos de recogida especiales o devuélvalos al vendedor o fabricante, quien velará por su tratamiento ecológico. La devolución es gratuita y no está vinculada a la compra de bienes adicionales. Los dispositivos entregados deberán estar completos.

No arroje las baterías al fuego, no las desmonte ni las cortocircuite.



2N IP Style – Manual de instalación

© 2N Telekomunikace a. s., 2026

**2N.com**