



2N Clip 2wire-IP

Manuel d'utilisateur

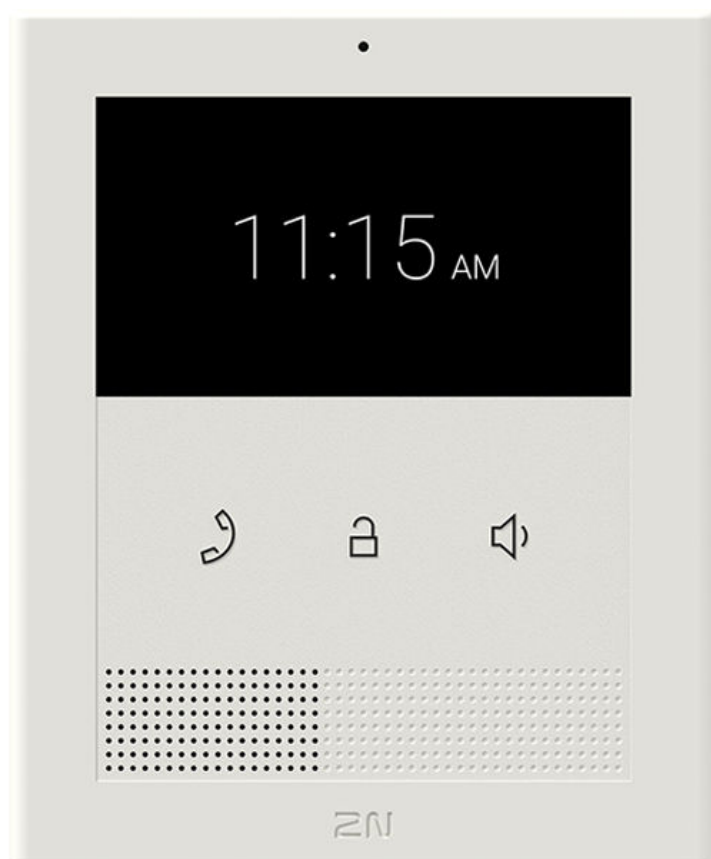

Table des matières

Symboles et termes utilisés	4
Vue d'ensemble du produit	5
Fonctionnalités de base	5
Versions de produit	6
Switche	7
Alimentation	7
Accessoires pour l'installation	7
Vérification du contenu du paquet	8
Placement des éléments sur l'appareil	8
Côté avant	8
Côté arrière	9
Éléments et interrupteurs LED	10
Installation mécanique	12
Conditions d'installation	12
Installation d'un interrupteur	12
Connexion réseau LAN	14
Connexion à l'interphone IP 2N	14
Planchers communicants	14
Installation sur un mur	16
Installation sur une boîte simple	18
Installation dans un support	19
Retrait de l'appareil	22
Alimentation de l'appareil	22
Autocollants tactiles	23
Bref guide	24
Retrouver votre adresse IP	24
Recherche de l'adresse IP à l'aide de 2N IP Utility	24
Recherche de l'adresse IP à l'aide de l'écran de l'appareil	25
Recherche de l'adresse IP à l'aide du hardware	25
Accès à la configuration de l'appareil par Internet	26
Changement du mot de passe	27
Navigateurs recommandés	27
Mise à jour du firmware	27
Redémarrage de l'appareil	28
Redémarrage de l'appareil à l'aide de l'interface de configuration web	28
Redémarrage de l'appareil à l'aide de la commande d'appareil	28
Redémarrage de l'appareil à l'aide du bouton RESET	28
Réinitialisation d'usine	29
Pour rétablir les paramètres d'usine à l'aide de l'interface de configuration web	29
Réinitialiser les paramètres d'usine à l'aide du bouton RESET	29
Configuration à l'aide du hardware	29
Redémarrer l'appareil	29
Recherche de l'adresse IP à l'aide du hardware	30
Réglage d'une adresse IP statique à l'aide de la touche RESET	30
Réglage d'une adresse IP dynamique à l'aide de la touche RESET	31
Réinitialiser les paramètres d'usine à l'aide du bouton RESET	31
Interface de configuration Web	32
Première connexion	32
Recherche d'appareils sur le réseau	32
Accès à la configuration de l'appareil par Internet	36
Réglages de base de l'appareil	37
Mise à jour du firmware	37
Répertoire	38

Appel	38
Paramètres d'affichage	41
Paramètres avancés	41
Réglages du son	42
Profils de temps	42
Paramètres avancés du compte SIP	43
Systeme	44
Réglages de la date et de l'heure	44
Paramètres du réseau	45
Ports Utilisés	45
Commande de l'équipement	48
Fonctions des boutons	48
Page d'accueil	50
Menu Répertoire	51
Menu Paramètres	53
Menu Paramètres de sonnerie	54
Statuts opérationnels	55
Signalisation du statut opérationnel	55
Appels	56
Mode veille	58
Verrouillage de l'appareil	58
Maintien – nettoyage	60
Résolution des problèmes	61
Paramètres techniques	62
2N Clip 2wire-IP	62
2N Clip 2wire-IP Switch	64
Instructions générales et mises en garde	66
Directives, lois et règlements	66
EU	67
Industry Canada	67
Traitement des déchets électriques et des accumulateurs usagés	67

Symboles et termes utilisés

Les symboles et pictogrammes suivants sont utilisés dans le manuel :



DANGER

Toujours se conformer ces instructions pour éviter tout risque de blessure.



AVERTISSEMENT

Toujours se conformer ces instructions pour éviter d'endommager l'appareil.



ATTENTION

Avertissement important. Le non-respect des instructions peut entraîner un dysfonctionnement de l'appareil.



ASTUCE

Informations utiles pour une utilisation ou une configuration plus facile et plus rapide.



NOTE

Procédures et conseils pour une utilisation efficace des fonctionnalités de l'appareil.

Vue d'ensemble du produit

Ce chapitre présente le produit **2N Clip 2wire-IP**, les possibilités d'utilisation et les avantages qui découlent de son utilisation.

Fonctionnalités de base

2N Clip 2wire-IP est une unité IP/SIP intérieure permettant la communication vocale avec les interphones IP 2N.

L'appareil comprend un panneau de commande à trois boutons, un haut-parleur puissant, un microphone de haute qualité offrant une excellente audibilité et intelligibilité, une interface à 2 fils pour la connexion au réseau LAN, une connexion d'alimentation et une prise pour la sonnette.

2N Clip 2wire-IP est une unité de réponse intérieure de haute qualité qui se caractérise par sa simplicité d'installation et de configuration. Dans une même installation, il est possible de combiner plusieurs types d'unités de réponse de la production de 2N Telekomunikace a.s.

2N Clip 2wire-IP comprend une interface de configuration personnalisée basée sur le web qui offre aux utilisateurs une plus grande commodité lors de la configuration de l'appareil.

Fonctionnalités de base **2N Clip 2wire-IP** :

- écran en plexiglas de 2 mm d'épaisseur
- connexion au réseau LAN et alimentation par câble à paires torsadées
- administration et configuration à distance via **2N Remote Configuration**
- verrouillage de l'appareil
- commande à distance des serrures de portes
- affichage de l'heure à l'écran
- interface web d'administration intégrée
- possibilité d'une version de l'appareil avec une boucle d'induction intégrée
- entrée pour le bouton de sonnerie externe

Schéma de connexion d'une solution complexe

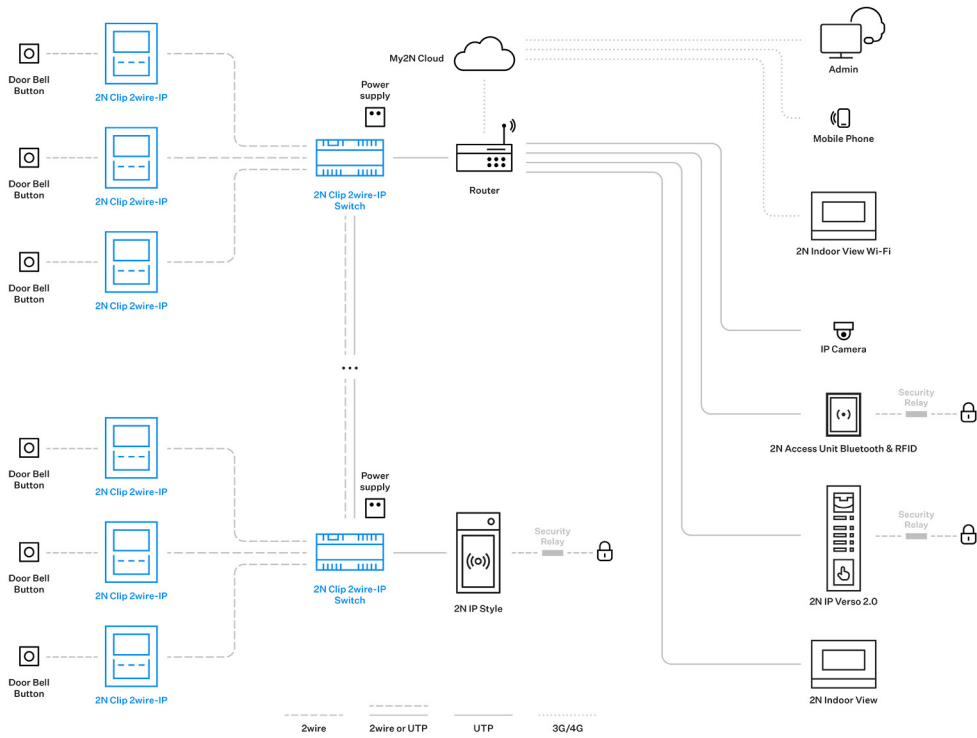

Versions de produit

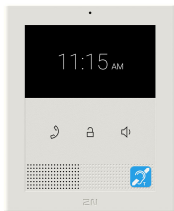

Numéro de référence : 9138522

Axis Part No. 03449-001

2N Clip 2wire-IP

Version avec boucle d'induction

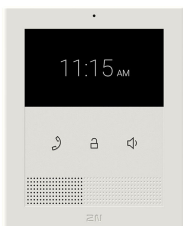

Numéro de référence : 9138521

Axis Part No. 03448-001

2N Clip 2wire-IP

Version sans boucle d'induction

Switche



Numéro de référence : 9138001

Axis Part No. 03450-001

2N Clip 2wire-IP Switch

Commutateur avec interface à 2 fils pour connecter jusqu'à 6 unités 2N Clip 2wire-IP.

Alimentation



Numéro de référence : 1120302

Axis Part No. 03479-001

alimentation pour l'interrupteur 2N Clip 2wire-IP

Accessoires pour l'installation

Pour l'installation, les accessoires supplémentaires doivent être sélectionnés en fonction de la méthode d'installation prévue.



Numéro de référence : 9138003

Axis Part No. 02906-001

Support de montage

Single-Gang Box installation plate for **2N Clip 2wire-IP**.

Support métallique de montage pour USA pour **2N Clip 2wire-IP**.



Numéro de référence : 9138002

Axis Part No. 02905-001

Support

Support pour **2N Clip 2wire-IP**.

Vérification du contenu du paquet

Avant de commencer votre installation, vérifiez si le contenu de la boîte est conforme à la liste suivante.
Inclus :

1x **2N Clip 2wire-IP**

1x Certificate of ownership

1x manuel d'utilisateur abrégé

1x support métallique pour UE

2x vis autotaraudeuse 3x12 mm avec tête de lentille pour fixation du support

2x vis/boulon pour montage mural

2x cheville pour montage mural

1x borne pour le raccordement de la sonnette (amovible)

1x terminal pour le raccordement de l'alimentation et le transfert de données (amovible)

2x autocollant tactile

Placement des éléments sur l'appareil

Côté avant

Vue d'ensemble du produit

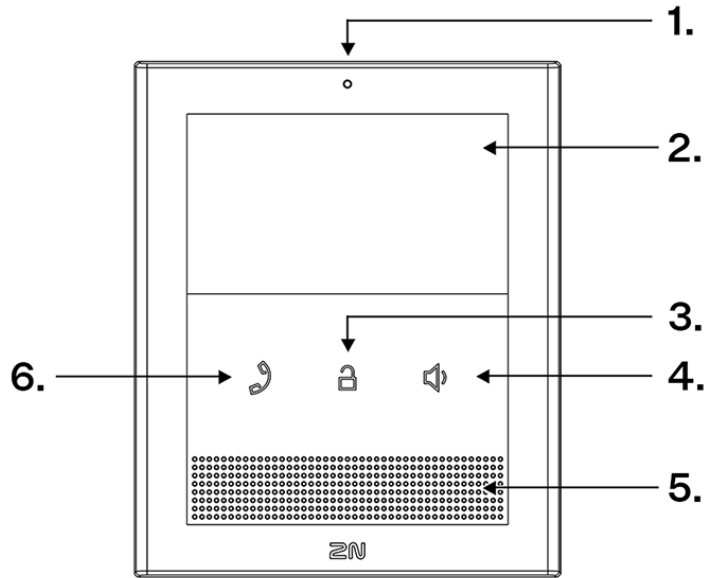

1. Microphone
2. Ecran
3. Bouton de serrure
4. Bouton haut-parleur
5. Haut-parleur
6. Bouton de combiné

Côté arrière

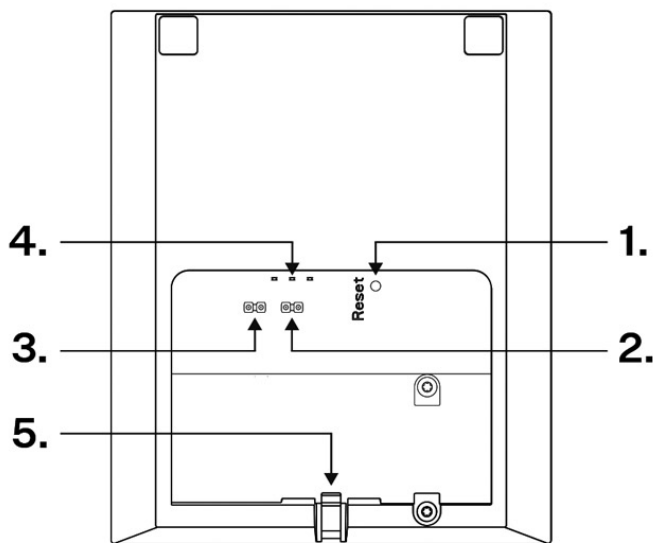

1. Touche RESET
2. Entrée de bouton sonnette
3. Entrée pour l'alimentation et le transfert de données
4. Diodes LED d'état
5. Loquet de verrouillage

Éléments et interrupteurs LED

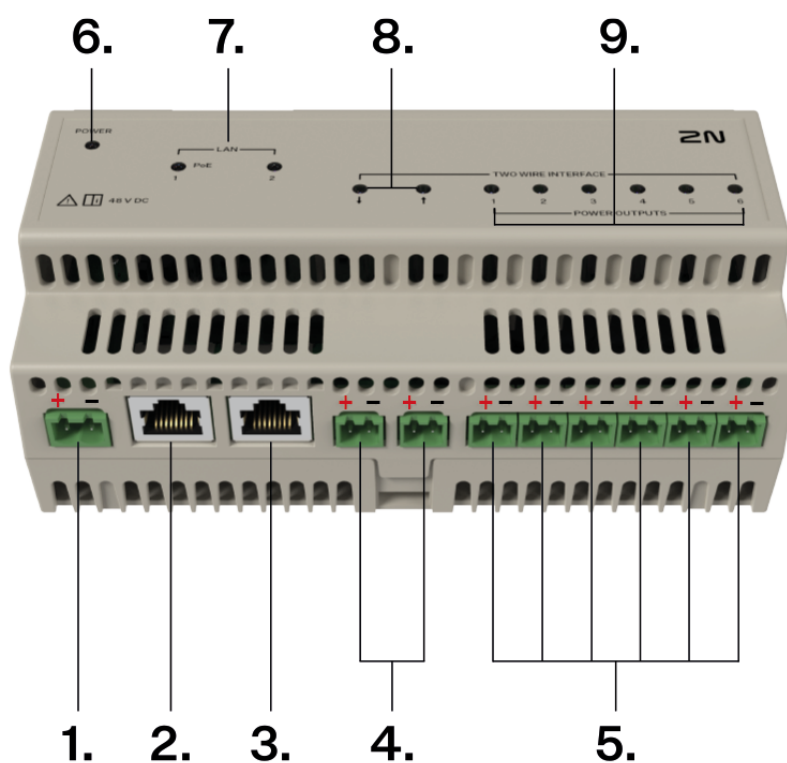

1.	Connecteur d'alimentation		48 V DC / 1,92 A
2.	Connecteur LAN avec fonction PoE (IEEE 802.3af)	Fonctions:	Connexion de l'appareil IP connexion des étages via le réseau local
3.	Connecteur LAN	Fonctions:	Connexion de l'appareil IP connexion des étages via le réseau local
4.	↓ 100 Mbps entrée/sortie Leader X ↑ 100 Mbps entrée/sortie Follower	Fonctions:	Interconnexion entre les étages avec un autre commutateur 2N Clip 2wire-IP
5.	10 Mbps output (POWER + DATA)	Fonctions:	Raccordement du répondeur 2N Clip 2wire-IP

Vue d'ensemble du produit

6.	POUVOIR	signale l'état du commutateur	brille	fonction de commutation OK
			clignote 1x par 2 s	Opérations USB (mise à jour, lecture de la configuration, écriture des statuts)
			clignote 1x par 200 ms	erreur lors de l'initialisation ou de la fonction de commutation
7.	LAN	signale l'activité réseau	brille	connecté
			clignote	activité
			sans signalisation lumineuse	non connecté
8.	TWO WIRE INTERFACE	signale la connexion des étages	brille	connecté
			clignote	activité
			sans signalisation lumineuse	non connecté
9.	POWER OUTPUTS	signale la connexion de l'appareil IP	brille	connecté
			clignote	activité
			sans signalisation lumineuse	non connecté



NOTE

Le connecteur USB est réservé à l'entretien.

Installation mécanique

Ce chapitre traite des principes de la procédure d'installation et de connexion de l'appareil **2N Clip 2wire-IP**.

L'appareil peut être installé des manières suivantes :

- sur le mur,
- sur le support (non inclus dans le paquet).

Conditions d'installation



ATTENTION

Seules les personnes professionnellement habilitées à cette fin devraient réaliser le montage et le paramétrage de cet appareil.

- Le dépassement de la température de fonctionnement autorisée peut ne pas avoir d'effet immédiat sur le fonctionnement de l'appareil, mais peut entraîner un vieillissement plus rapide et une réduction de la fiabilité de l'appareil. La plage de fonctionnement autorisée des températures de fonctionnement et d'humidité de l'environnement est indiquée au chapitre [Paramètres techniques \(p. 62\)](#).
- Au-dessus et au-dessous de l'appareil, il faut laisser de l'espace pour que l'air puisse circuler et dissiper la chaleur générée.
- Pas de rayonnement électromagnétique important sur le site d'installation.
- L'appareil est conçu pour être monté en position verticale (perpendiculaire au sol) jusqu'à la hauteur approximative 125 cm du sol. L'utilisation de l'appareil dans une autre position de travail n'est possible que pendant une courte période, par exemple dans un atelier pour un test rapide.



AVERTISSEMENT

Cet appareil doit être déployé au sein d'une infrastructure réseau offrant une protection adéquate contre les attaques par déni de service (DoS) et les menaces réseau similaires. L'appareil n'inclut pas de protection intégrée contre le trafic volumineux ou malveillant et s'appuie sur l'environnement réseau environnant, tel que les pare-feux, les systèmes de prévention des intrusions ou la limitation de débit, pour se défendre. Le fait de ne pas mettre en œuvre des mesures de sécurité réseau appropriées peut entraîner une dégradation ou une indisponibilité du service. La documentation utilisateur de l'équipement doit contenir une [description de toutes les interfaces réseau exposées et de tous les services exposés via des interfaces réseau](#), qui sont livrés dans le cadre de l'état d'usine par défaut.

Installation d'un interrupteur

Le commutateur 2N Clip 2wire-IP permet de passer efficacement de l'infrastructure analogique à la technologie IP en utilisant le câblage à paires torsadées existant. Il offre une connectivité réseau fiable et un transfert de données à grande vitesse. Il permet de connecter jusqu'à 6 unités 2N Clip 2N-IP via une ligne bifilaire. Il convient aux immeubles d'habitation, aux immeubles de bureaux et aux bâtiments commerciaux où il

est important de minimiser le coût de la reconstruction tout en garantissant la fonctionnalité moderne du système de communication.

L'installation doit être effectuée par un professionnel ou une entreprise qualifiée dans le domaine de l'électricité afin de garantir un fonctionnement en toute sécurité.

1. Fixez la source d'alimentation 48 V DC / 1,92 A LPS (Limited Power Source) et le commutateur 2N Clip 2wire-IP sur le rail DIN du rack.
2. Connectez l'interrupteur à la source d'alimentation électrique à l'aide du câble basse tension fourni dans l'emballage de l'interrupteur. Installez les câbles de manière à respecter la polarité. Pour connecter le câble à l'interrupteur, utilisez la pince installée dans le connecteur d'alimentation, le câble de l'alimentation est connecté directement.
3. Vérifiez l'état du câble à paires torsadées existant afin de vous assurer qu'il est en bon état pour raccorder et garantir le bon fonctionnement du répondeur.
4. Raccourcissez le câble à paires torsadées à la longueur souhaitée (la longueur du câble entre le commutateur et l'appareil ne doit pas dépasser 100 mètres).
5. Insérez l'extrémité de la ligne double torsadée avec la pince montée à la place du connecteur du commutateur pour connecter l'unité de réponse 2N Clip 2wire-IP.
6. Connectez le câble à paires torsadées au commutateur.

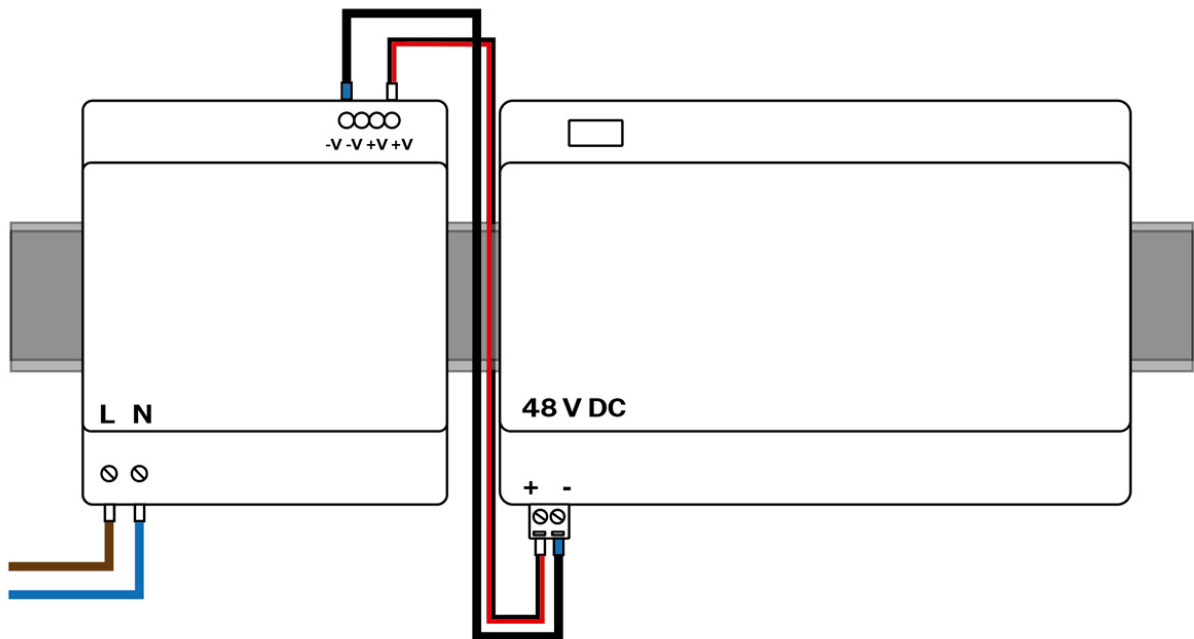

Jusqu'à 6 unités 2N Clip 2wire-IP peuvent être connectées au commutateur. La LED allumée en permanence à l'emplacement du connecteur indique la connexion correcte de l'appareil.



ATTENTION

- La source d'alimentation doit être utilisée exclusivement pour alimenter un seul interrupteur. Nous ne recommandons pas d'alimenter d'autres appareils avec la même source.
- Ne surtout pas alimenter l'appareil avec une alimentation externe dans le cas d'une alimentation POE et réciproquement.
- La longueur du câble entre la source d'alimentation et l'interrupteur ne doit pas dépasser 3 m.
- Respectez la polarité conformément aux indications figurant sur les connecteurs de l'interrupteur et du répondeur.

Connexion réseau LAN

Pour établir une connexion réseau à partir du réseau principal (LAN), connectez un câble UTP à n'importe quel commutateur au connecteur LAN.

En cas d'interconnexion des étages à l'aide de câbles UTP, cf. ci-dessous, il est préférable d'utiliser le premier ou le dernier commutateur de la rangée pour connecter le réseau principal. Nous recommandons un connecteur sans PoE (Power over Ethernet).

Connexion à l'interphone IP 2N

Pour connecter l'interphone IP 2N, il est recommandé d'utiliser un connecteur LAN avec PoE, qui est principalement utilisé pour connecter des dispositifs IP, en fournissant non seulement une connexion de données mais aussi une alimentation au dispositif.



NOTE

Si vous devez connecter plus d'un appareil IP, vous pouvez utiliser l'adaptateur NVT Phy-Link (Part No. 1120114). L'adaptateur sert à convertir le signal UTP en une connexion bifilaire, ce qui permet de connecter des appareils supplémentaires au connecteur à paires torsadées. Il fournit également l'alimentation de l'interface bifilaire au côté UTP à l'aide de la norme PoE.

Planchers communicants

Pour connecter les étages, il est nécessaire de connecter les commutateurs avec un câble à paire torsadée ou un câble UTP. Respectez toujours le câblage correct.



ATTENTION

La longueur du câble entre les commutateurs ne doit pas dépasser 50 mètres.

Sur câblage à paires torsadées

Insérez le câble dans le connecteur ↓ Leader du premier interrupteur de la rangée. Insérez l'autre extrémité dans le connecteur ↑ Follower du commutateur suivant. Répétez cette procédure pour tous les commutateurs de la rangée.

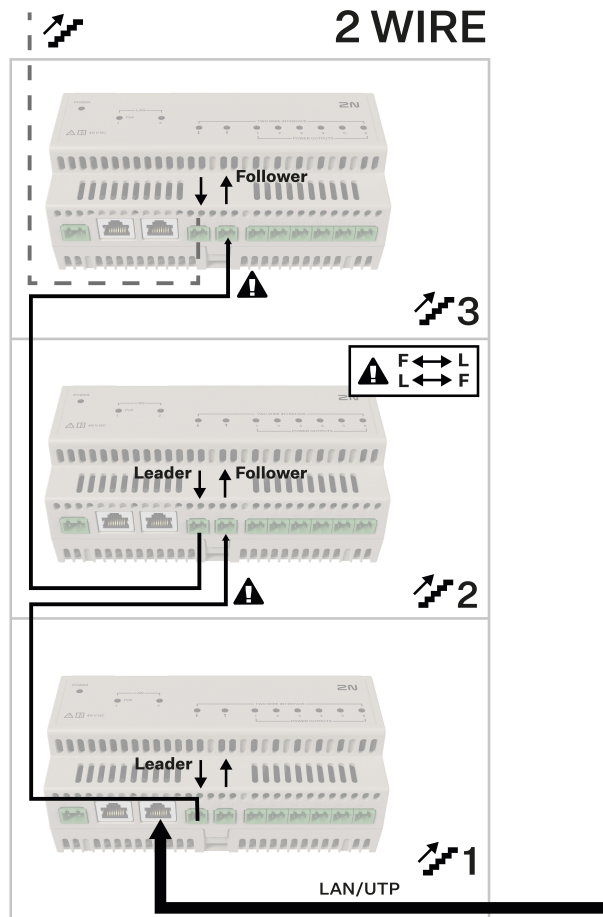

Par câble UTP

Insérez le câble UTP dans le connecteur LAN du premier commutateur de la rangée. Insérez l'autre extrémité dans n'importe quel connecteur LAN de l'autre commutateur. Répétez cette procédure pour tous les commutateurs de la rangée.

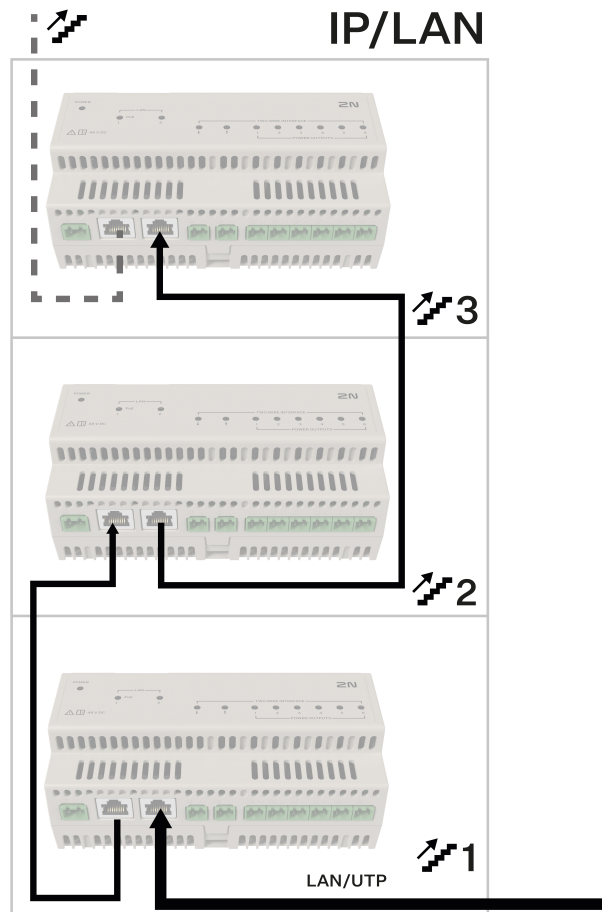

Installation sur un mur



AVERTISSEMENT

Après avoir déballé l'appareil **2N Clip 2wire-IP**, le support métallique situé à l'intérieur du compartiment à l'arrière de l'appareil doit être retiré pour l'installation. Il est conseillé d'utiliser simultanément les deux mains pour retirer le support métallique en toute sécurité. S'il est retiré sans précaution et que le loquet de verrouillage n'a pas été suffisamment enfoncé, il risque d'être endommagé. Suivez les instructions ci-dessous lorsque vous retirez le support !

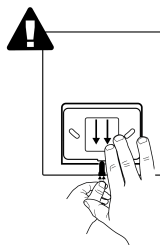

1. De la main gauche, appuyez sur le loquet de verrouillage au milieu du bord inférieur de l'appareil de manière à ce qu'il se plie suffisamment pour retirer le support métallique. N'appuyez pas sur le loquet de verrouillage par le haut. Vous risquez de vous blesser lorsque vous le retirez.
2. Saisissez le support métallique avec votre main droite et tirez-le vers le bas.

2N Clip 2wire-IP s'installe directement au mur à l'aide d'un support métallique ou sur un boîtier d'installation préalablement préparé. Le support métallique à l'arrière de l'appareil est compatible avec les boîtes de câ-

blage avec un espacement de trous de montage de 60 mm. Un support métallique américain est disponible pour une installation avec des boîtes simples compatibles.



NOTE

Les vis et les chevilles pour le montage mural sont incluses.

La hauteur recommandée pour une installation normale est de 135 cm du sol. La hauteur d'installation peut varier en fonction de l'utilisation de l'appareil.



ASTUCE

Le gabarit de perçage peut être téléchargé sur le site 2N.com.

1.

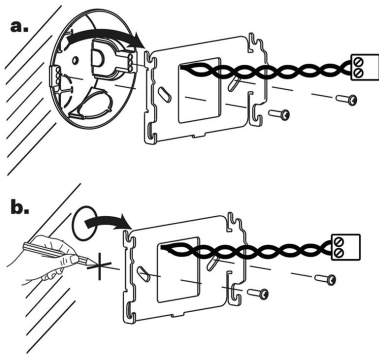

2.

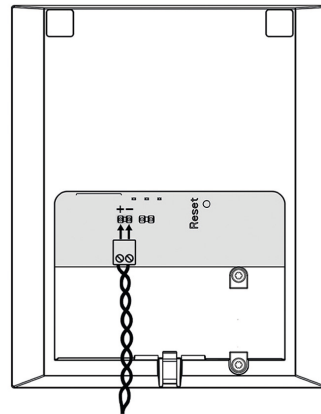

3.

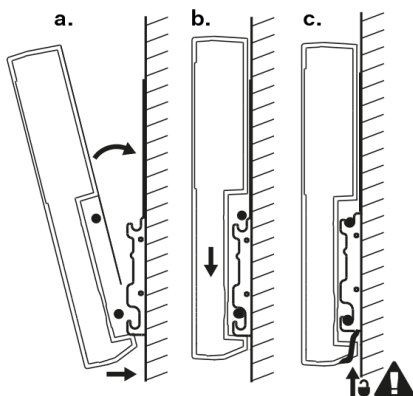

4.

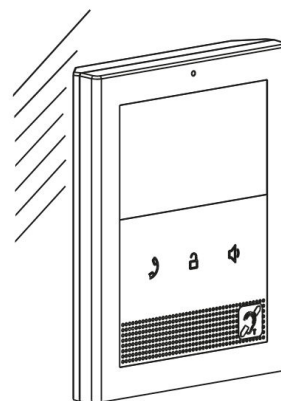

1. Faites passer la borne à paires torsadées partant du mur dans le support métallique. Assurez-vous qu'il est orienté correctement pour la connexion à l'appareil après sa mise en place.



ASTUCE

Lors de l'installation du support au mur, il est essentiel de veiller à ce que l'orientation soit correcte. L'orientation correcte est facilement identifiable grâce au profil en relief sur le bord inférieur du support.

Retirez le couvercle du boîtier d'installation encastré. Retirez le câblage précâblé, le câble torsadé, le fil de sonnette.

2. Connectez le câble à paires torsadées à l'appareil.
3.
 - a. Commencez par insérer l'appareil en plaçant le bord inférieur sous le support. Ensuite, alignez l'appareil verticalement contre le mur, en gardant le bord inférieur de l'appareil toujours fixé sous le support.
 - b. Faites glisser doucement l'appareil vers le bas le long du mur.
 - c. L'appareil est entièrement sécurisé en cliquant sur le loquet de verrouillage.
4. L'appareil est prêt à fonctionner de base. Pour que l'appareil fonctionne complètement, il est également nécessaire de procéder à [la configuration du logiciel](#).

Installation sur une boîte simple

Pour une installation de l'appareil **2N Clip 2wire-IP** aux États-Unis, il est conseillé d'utiliser le support de montage métallique pour USA (non inclus dans le paquet). Grâce au support métallique, l'appareil peut être installé dans des boîtiers d'installation single-gang américains universels. L'appareil peut également être installé directement sur le mur sans boîtier d'installation.

La hauteur recommandée pour une installation normale est de 135 cm du sol. La hauteur d'installation peut varier en fonction de l'utilisation de l'appareil.



ASTUCE

Le gabarit de perçage peut être téléchargé sur le site 2N.com.

1a.

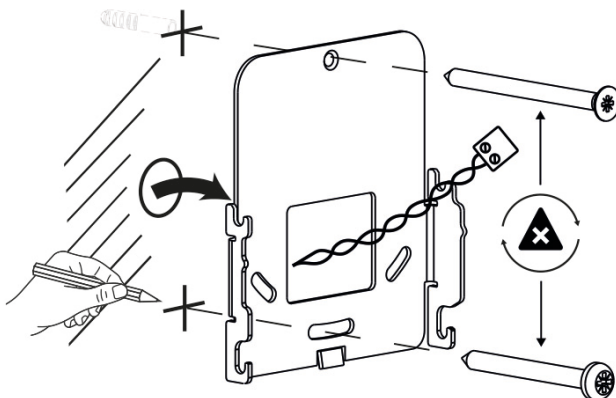

1b.

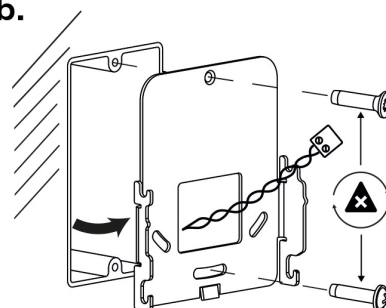

2.

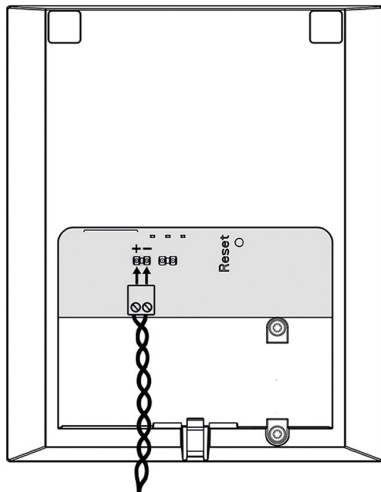

3.

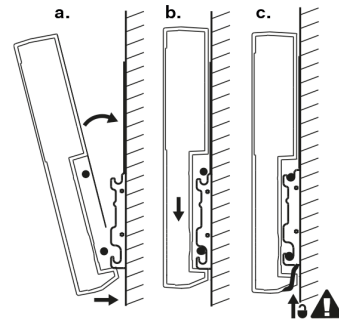

1. Faites passer le connecteur LAN câble à paires torsadées équipé de la pince partant du mur à travers le support métallique. Assurez-vous qu'il est orienté correctement pour la connexion à l'appareil après le déploiement. Si nécessaire, mettez le support à niveau à l'aide d'un niveau à bulle et vissez-le dans la boîte d'installation ou dans le mur. Les vis et les chevilles nécessaires à l'installation de l'appareil sur le mur sont fournies.



ATTENTION

Lors de l'installation du support, il **faut** veiller à positionner les vis utilisées pour fixer le support métallique au mur ou au boîtier d'installation. Utilisez une vis à tête plate dans le trou rond supérieur du support et une vis à tête bombée dans le trou longitudinal inférieur. L'appareil risque d'être endommagé si les vis sont mélangées.

2. Connectez le connecteur LAN de la paire torsadée à l'appareil.
3.
 - a. Commencez par insérer l'appareil en plaçant le bord inférieur sous le support. Ensuite, alignez l'appareil verticalement contre le mur, en gardant le bord inférieur de l'appareil toujours fixé sous le support.
 - b. Faites glisser doucement l'appareil vers le bas le long du mur.
 - c. L'appareil est entièrement sécurisé en cliquant sur le loquet de verrouillage.
4. L'appareil est fixé. Il y a une légère distance entre l'appareil et le mur en raison de la taille plus grande du support métallique, qui est entièrement compatible avec l'installation.
L'appareil est prêt à fonctionner de base. Pour que l'appareil fonctionne complètement, il est également nécessaire de procéder à [la configuration du logiciel](#).

Installation dans un support

L'appareil peut également être installé dans un support qui peut être placé sur une table, par exemple. Ce support n'est pas inclus dans le paquet.

Dans le cadre de la préparation de l'installation, retirez le câblage préfabriqué, câble à paires torsadées, fil de sonnette. Raccourcissez les câbles à la longueur souhaitée. Connectez le fil de sonnette à la prise avec câble à paires torsadées pour l'alimentation et le transfert de données.



AVERTISSEMENT

Après avoir déballé l'appareil **2N Clip 2wire-IP**, le support métallique situé à l'intérieur du compartiment à l'arrière de l'appareil doit être retiré pour l'installation. Il est conseillé d'utiliser simultanément les deux mains pour retirer le support métallique en toute sécurité. S'il est retiré sans précaution et que le loquet de verrouillage n'a pas été suffisamment enfoncé, il risque d'être endommagé. Suivez les instructions ci-dessous lorsque vous retirez le support !

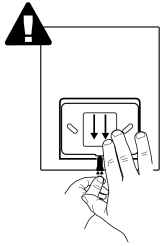

- a. De la main gauche, appuyez sur le loquet de verrouillage au milieu du bord inférieur de l'appareil de manière à ce qu'il se plie suffisamment pour retirer le support métallique. N'appuyez pas sur le loquet de verrouillage par le haut. Vous risquez de vous blesser lorsque vous le retirez.
- b. Saisissez le support métallique avec votre main droite et tirez-le vers le bas.

1a.

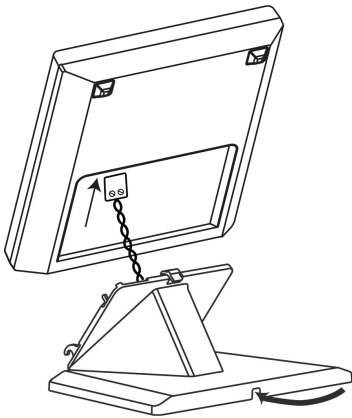

1b.

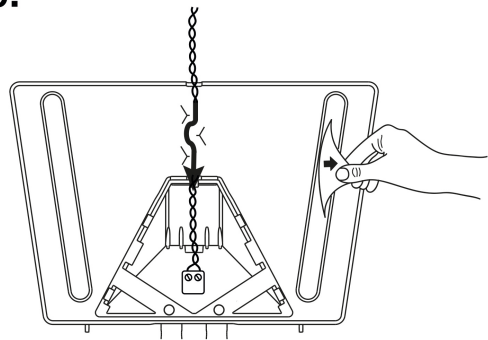

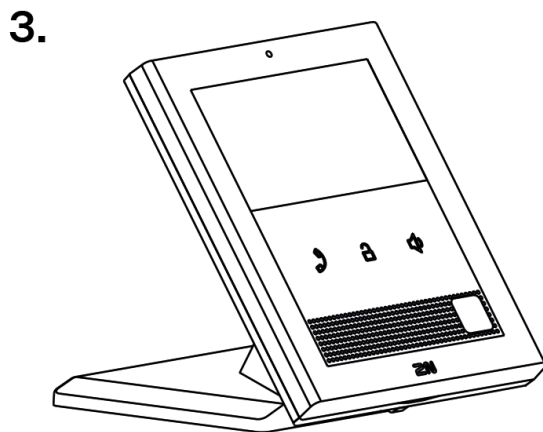
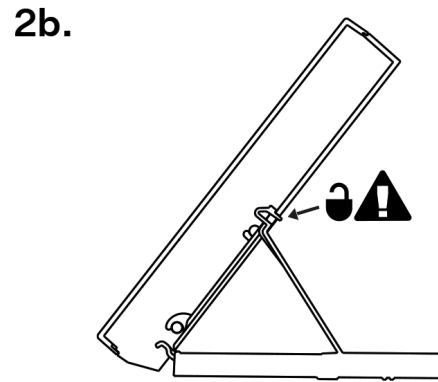
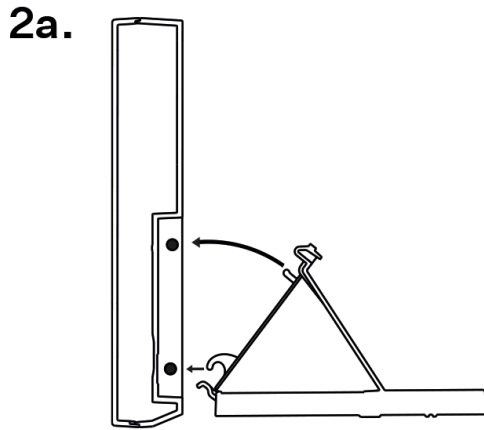

1. Connecteur LAN câble torsadé à deux brins équipé d'une borne passez-le à travers le bas du support et connectez-le sur l'entrée DATA&SUPPLY. Rangez le câble dans la rainure préparée au milieu de la base du support. Retirez le film de protection des surfaces antidérapantes du support.
2. Placez le support avec le câble déjà enfilé et connecté sur l'appareil. Tout d'abord en enclenchant les crochets du support, puis en inclinant le support vers l'appareil et en encliquetant le loquet de verrouillage sur le bord supérieur du support dans le corps de l'appareil.
3. L'appareil est prêt à fonctionner de base. Pour que l'appareil fonctionne complètement, il est également nécessaire de procéder à [la configuration du logiciel](#).

Retrait de l'appareil

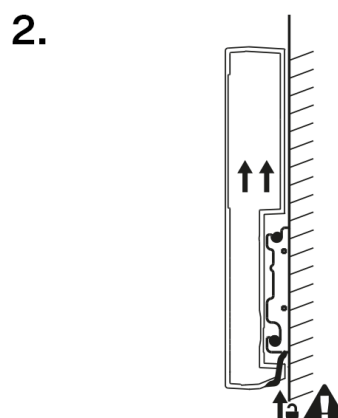
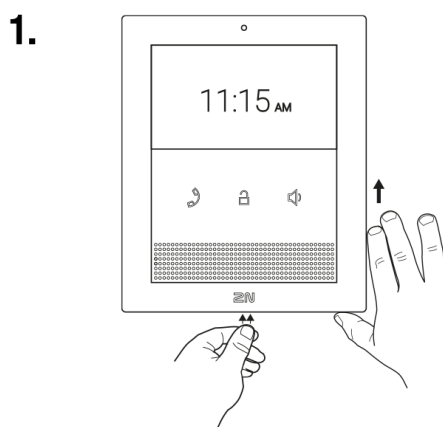

1. Appuyez sur le loquet de verrouillage, situé au milieu du bord inférieur arrière de l'appareil. Dégagez l'appareil de son support métallique ou de son socle en le tirant légèrement vers le haut
2. Faites glisser l'appareil hors des crochets et retirez-le en toute sécurité.

Alimentation de l'appareil

L'appareil **2N Clip 2wire-IP** est alimenté par le bus 2N 2wire-IP à partir du commutateur 2N Clip 2wire-IP.

Chaque commutateur 2N Clip 2wire-IP est alimenté par une alimentation externe. Nous vous recommandons d'utiliser le Mean Well HDR-100-48 (1120302, 03479-001) d'une capacité de 48 VDC, 1,92 A.

Type d'alimentation

bus 2N 2wire-IP, 48 V CC nominal

Aperçu des [paramètres techniques](#).



ATTENTION

Cet appareil ne peut pas être connecté directement aux lignes de télécommunication (ou aux réseaux publics sans fil) d'aucun fournisseur de services de télécommunication (i.e. opérateurs de téléphonie mobile, opérateurs de téléphonie fixe ou fournisseurs d'accès à Internet). Pour connecter ce produit à l'internet, il est nécessaire d'utiliser un routeur.



AVERTISSEMENT

- Nous recommandons que chaque alimentation du commutateur 2N Clip 2wire-IP (1120302, 03479-001) dans l'installation soit protégée par son propre disjoncteur. Si plus d'une alimentation est connectée à un disjoncteur, nous vous recommandons d'acheter un module de limitation du courant d'appel Mean Well ICL-16R sur le marché libre.

Autocollants tactiles

Des autocollants tactiles spéciaux avec une surface en relief sont inclus. Ces autocollants aident les personnes malvoyantes à reconnaître les commandes de base de l'appareil.

Nous recommandons de placer l'autocollant à côté du bouton d'appel entrant.



NOTE

Nettoyez la surface de l'appareil de la poussière et de la saleté avant d'appliquer l'autocollant.

Bref guide

Retrouver votre adresse IP

L'adresse IP de l'appareil peut être trouvée de la manière suivante :

- en utilisant l'application gratuite 2N IP Utility
- en affichant les informations directement sur l'écran de l'appareil
- en utilisant le hardware (bouton RESET)

Recherche de l'adresse IP à l'aide de 2N IP Utility

Pour connaître l'adresse IP d'un appareil 2N sur votre réseau local, utilisez l'utilitaire 2N IP Utility. L'application 2N IP Utility peut être téléchargée sur le site web 2N.com. Pour l'installation, il faut avoir Microsoft .NET Framework 4.7.2 installé.

1. Exécutez le programme d'installation 2N IP Utility.
2. L'assistant d'installation vous guidera tout au long de l'installation.
3. Après avoir installé l'application 2N IP Utility, lancez l'application à partir du menu Start du système opérationnel Microsoft Windows.

Après son lancement, l'application commence automatiquement à rechercher dans le réseau local tous les appareils 2N et AXIS dont l'adresse IP est attribuée ou définie de manière statique par DHCP. Ces appareils sont ensuite présentés dans le tableau.

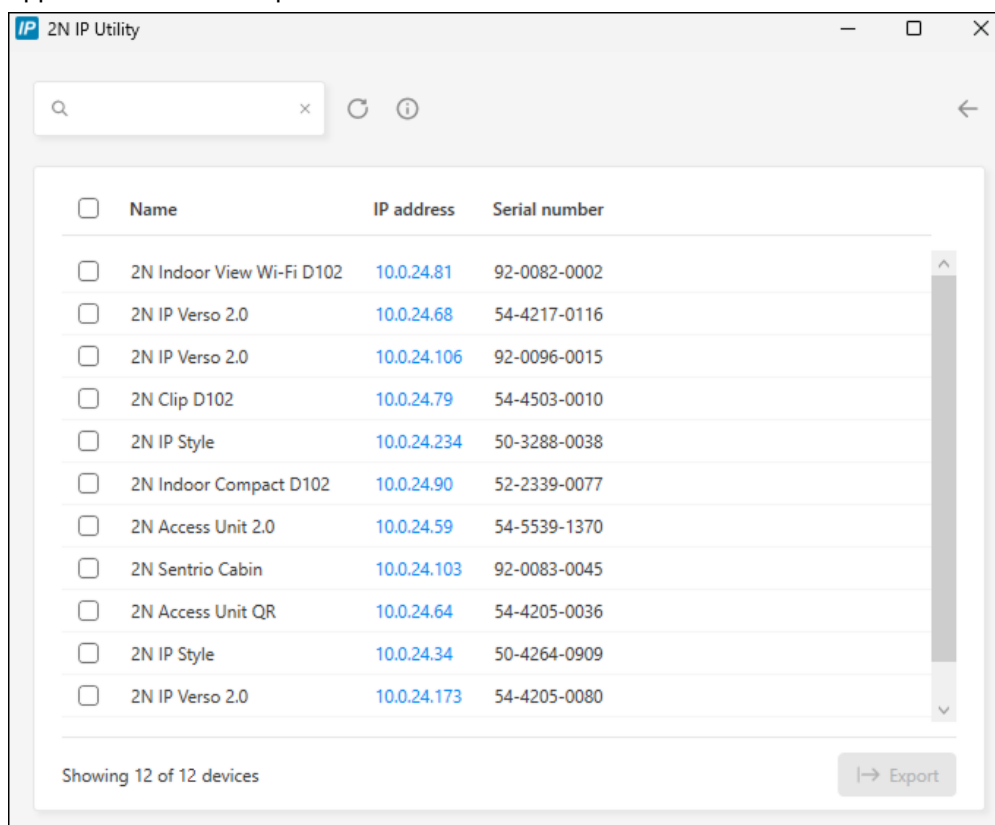

The screenshot shows the 2N IP Utility application window. At the top, there is a search bar and a refresh button. Below is a table with 12 rows of device information. Each row has a checkbox, a name, an IP address, and a serial number. At the bottom, it says 'Showing 12 of 12 devices' and there is an 'Export' button.

<input type="checkbox"/>	Name	IP address	Serial number
<input type="checkbox"/>	2N Indoor View Wi-Fi D102	10.0.24.81	92-0082-0002
<input type="checkbox"/>	2N IP Verso 2.0	10.0.24.68	54-4217-0116
<input type="checkbox"/>	2N IP Verso 2.0	10.0.24.106	92-0096-0015
<input type="checkbox"/>	2N Clip D102	10.0.24.79	54-4503-0010
<input type="checkbox"/>	2N IP Style	10.0.24.234	50-3288-0038
<input type="checkbox"/>	2N Indoor Compact D102	10.0.24.90	52-2339-0077
<input type="checkbox"/>	2N Access Unit 2.0	10.0.24.59	54-5539-1370
<input type="checkbox"/>	2N Sentries Cabin	10.0.24.103	92-0083-0045
<input type="checkbox"/>	2N Access Unit QR	10.0.24.64	54-4205-0036
<input type="checkbox"/>	2N IP Style	10.0.24.34	50-4264-0909
<input type="checkbox"/>	2N IP Verso 2.0	10.0.24.173	54-4205-0080

4. Sélectionnez dans la liste l'appareil que vous souhaitez configurer et cliquez dessus avec le bouton gauche de la souris. La partie droite de la fenêtre de configuration web s'ouvre alors.



ASTUCE

- L'interface de configuration web est également accessible via le bouton **Ouvrir dans un navigateur externe**, qui vous permet d'ouvrir l'interface dans une fenêtre de navigateur séparée.
- Cliquez sur un appareil dans la liste pour obtenir des informations détaillées. Cliquez sur le bouton **IP settings** pour modifier l'adresse IP en saisissant l'adresse IP statique souhaitée ou en activant DHCP.
- L'application vous permet également d'exporter les appareils sélectionnés vers un fichier CSV. Tout d'abord, sélectionnez l'appareil en cochant les cases correspondantes dans la liste, puis utilisez le bouton **Export** qui apparaît en bas de la fenêtre. Le fichier exporté contiendra le nom, l'adresse IP et le numéro de série des appareils sélectionnés.

Les identifiants de connexion par défaut sont :

Nom d'utilisateur : **Admin**

Mot de passe : **2n**

Après vous être connecté pour la première fois, vous devez immédiatement modifier votre mot de passe.





ASTUCE

Il est recommandé d'utiliser un mot de passe difficile à déchiffrer. Il est déconseillé d'utiliser des noms, des noms de lieux ou de choses dans les mots de passe, en particulier ceux qui ont un lien direct avec l'utilisateur.

Pour une plus grande sécurité du mot de passe, nous recommandons :

- d'utiliser un générateur de mots de passe aléatoires
- un mot de passe composé d'au moins 12 caractères
- de combiner différents caractères provenant de différents jeux de caractères (par exemple, majuscules/minuscules, chiffres, caractères spéciaux, etc.)

Recherche de l'adresse IP à l'aide de l'écran de l'appareil

Pour connaître l'adresse IP de l'appareil, désactivez le mode veille de l'appareil en appuyant sur n'importe quel du bouton. Sur l'écran d'accueil, après une longue pression sur les boutons des écouteurs  et du haut-parleur , un menu [Paramètres \(p. 53\)](#) s'affichera. Les informations sur l'adresse IP se trouvent dans le menu À propos de l'appareil.

Recherche de l'adresse IP à l'aide du hardware

Suivez les instructions suivantes pour identifier l'adresse IP de l'appareil :

1. Appuyez sur le bouton RESET.
 - a. Attendez que les LED rouge et verte s'allument simultanément et d'entendre le signal sonore  (approx. 15–35 s).
2. Relâchez le bouton RESET.

3. L'appareil annoncera automatiquement son adresse IP.

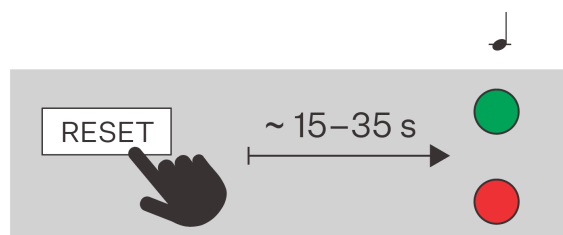

NOTE

Le délai entre l'appui sur le bouton RESET et le premier signal lumineux et sonore est compris entre 15 et 35 s, selon le modèle de l'appareil.

Accès à la configuration de l'appareil par Internet

La configuration de l'appareil **2N Clip 2wire-IP** s'effectue par le biais d'une interface de configuration basée sur le Web, accessible à partir d'un navigateur Web.



Pour accéder à l'interface, vous devez connaître l'adresse IP de l'appareil ou son nom de domaine. L'appareil doit être connecté au réseau IP local et doit être alimenté.

L'interface de configuration basée sur le web est également accessible depuis le portail My2N connecté ou depuis l'outil de configuration 2N Access Commander.

Se connecter à l'interface de configuration web

1. Démarrez votre navigateur Internet.
2. Saisissez l'adresse IP de l'appareil ou le nom de domaine de l'appareil (voir chapitre [Recherche d'appareils sur le réseau \(p. 32\)](#)).
3. Si aucun certificat n'a été généré pour l'adresse IP, vous pouvez recevoir un avertissement concernant un certificat de sécurité non valide. Dans ce cas, il faut confirmer que vous voulez passer à l'interface web de configuration.
4. Après l'avoir saisie, un écran de connexion s'affichera.
5. Entrer les identifiants de connexion
Les identifiants de connexion par défaut sont :
 - Nom d'utilisateur : **Admin**
 - Mot de passe : **2n**
6. Après la première connexion, modifiez le mot de passe.

Accès à partir de 2N Commandant d'accès

1. Connectez-vous à l'interface Access Commander.
2. Allez sur  Devices.
3. Pour l'appareil sélectionné, appuyez sur .

Changement du mot de passe

Vous devez modifier le mot de passe par défaut pour accéder à toutes les fonctions de l'interface de configuration web. Vous ne pouvez pas configurer l'appareil sans modifier le mot de passe par défaut.



ASTUCE

Il est recommandé d'utiliser un mot de passe difficile à déchiffrer. Il est déconseillé d'utiliser des noms, des noms de lieux ou de choses dans les mots de passe, en particulier ceux qui ont un lien direct avec l'utilisateur.

Pour une plus grande sécurité du mot de passe, nous recommandons :

- d'utiliser un générateur de mots de passe aléatoires
- un mot de passe composé d'au moins 12 caractères
- de combiner différents caractères provenant de différents jeux de caractères (par exemple, majuscules/minuscules, chiffres, caractères spéciaux, etc.)

Navigateurs recommandés

L'interface de configuration web est optimisée pour les navigateurs web basés sur Chrome (tels que Google Chrome, Microsoft Edge ou Opera). Lorsque vous utilisez d'autres navigateurs, il peut y avoir de légères différences de fonctionnalité dans l'apparence de l'interface.

Mise à jour du firmware

Les nouvelles versions du micrologiciel sont disponibles sur le serveur de mise à jour. Si l'interface de configuration web n'a pas accès à l'internet public, il est possible de télécharger manuellement le fichier du micrologiciel sur l'appareil.



NOTE

Les mises à jour du micrologiciel ne sont pas automatiques. Pour garantir l'intégrité du système et éliminer les défaillances involontaires, toutes les mises à jour doivent être confirmées ou lancées manuellement par l'utilisateur. Avant d'effectuer une mise à jour, veuillez consulter les notes de mise à jour de la nouvelle version et vérifier la compatibilité avec votre infrastructure existante.

Obtenir le micrologiciel à partir du serveur de mise à jour

1. Allez sur **Système > Maintenance > onglet Firmware**.
2. Cliquez sur **Vérifier les mises à jour**.
3. Lorsqu'une mise à jour est disponible, ses notes de mise à jour sont chargées. Pour lancer la mise à niveau, cliquez sur **Upgrade** dans l'en-tête de la fenêtre.
4. Après un upload réussi du firmware, l'appareil redémarre automatiquement. Après le redémarrage, l'appareil est entièrement disponible avec le nouveau micrologiciel. La mise à niveau du firmware n'affecte pas la configuration

Téléchargement d'un nouveau micrologiciel à partir de la mémoire

1. Allez sur **Système > Maintenance > onglet Firmware**.
2. Cliquez sur **Upload Firmware**.

3. Dans la boîte de dialogue qui s'ouvre, sélectionnez un fichier de votre propre référentiel.
4. Confirmez le téléchargement du fichier en cliquant sur **Upload**.
car l'appareil vérifie le fichier pour empêcher le téléchargement d'un fichier.
5. Après un upload réussi du firmware, l'appareil redémarre automatiquement. Après le redémarrage, l'appareil est entièrement disponible avec le nouveau micrologiciel. La mise à niveau du firmware n'affecte pas la configuration



NOTE

La fonctionnalité, la fiabilité et la sécurité de l'appareil dépendent du firmware installé. La mise à jour régulière du firmware à la version actuelle fait partie des conditions d'utilisation du produit. Les erreurs qui peuvent être causées par l'utilisation d'une version obsolète du firmware ne peuvent pas faire l'objet d'une réclamation. Le firmware actuel met en œuvre les expériences des clients et les exigences dans le domaine de la sécurité des données personnelles.

Redémarrage de l'appareil

L'appareil peut être redémarré :

- en débranchant et en rebranchant l'alimentation électrique
- via l'interface de configuration web
- à l'aide de la commande de l'appareil,
- à l'aide du bouton RESET,





Après le redémarrage de l'appareil, la configuration définie reste inchangée.

Redémarrage de l'appareil à l'aide de l'interface de configuration web

1. Ouvrez l'interface de configuration web.
2. Allez sur **Système > Maintenance**.
3. Appuyez sur **Reboot Device** en haut de la page.

Après le redémarrage, [l'écran d'accueil \(p. 50\)](#) s'affiche. Le redémarrage de l'appareil peut prendre un certain temps après l'appui sur le bouton.

Redémarrage de l'appareil à l'aide de la commande d'appareil

Appuyez longuement et simultanément sur les boutons  et  sur l'appareil pour afficher le menu Paramètres. Utilisez le bouton  pour sélectionner la possibilité Administration de l'appareil > Redémarrer l'appareil (on confirme par le bouton ). Pour finaliser le redémarrage de l'appareil, vous devez appuyer de nouveau sur le bouton . L'appareil redémarre ensuite.

Après le redémarrage, [l'écran d'accueil \(p. 50\)](#) s'affiche. Le redémarrage de l'appareil peut prendre un certain temps après l'appui sur le bouton.

Redémarrage de l'appareil à l'aide du bouton RESET

Appuyez brièvement sur le bouton (<1 s) pour redémarrer le système sans modifier la configuration.

Le bouton RESET est situé à [l'arrière de l'appareil \(p. 8\)](#).

Après le redémarrage, [l'écran d'accueil \(p. 50\)](#) s'affiche. Le redémarrage de l'appareil peut prendre un certain temps après l'appui sur le bouton.

Réinitialisation d'usine

Les réglages d'usine peuvent être rétablis

- via l'interface de configuration web
- en utilisant le hardware (bouton RESET)

Pour rétablir les paramètres d'usine à l'aide de l'interface de configuration web

La restauration de la configuration d'usine de l'appareil via la configuration du logiciel s'effectue dans la section **Système > Maintenance** via la restauration de la configuration par défaut.

Réinitialiser les paramètres d'usine à l'aide du bouton RESET

1. Appuyez sur le bouton RESET.
 - a. Attendez que les LED rouge et verte s'allument simultanément et d'entendre le signal sonore 🎵 (approx. 15–35 s).
 - b. Attendez que la LED rouge s'éteigne et d'entendre le signal sonore 🎵🎵 (approx. 3 s).
 - c. Attendez que la LED verte s'éteigne, que la LED rouge se rallume et d'entendre le signal sonore 🎵🎵🎵 (approx. 3 s).
 - d. Attendez que la LED rouge s'éteigne et d'entendre le signal sonore 🎵🎵🎵🎵 (approx. 3 s).
2. Relâchez le bouton RESET.

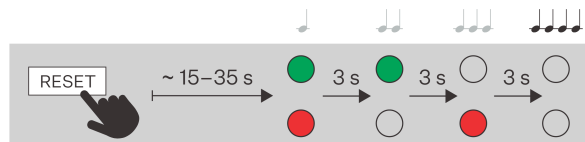

Configuration à l'aide du hardware

En cas d'indisponibilité de la configuration logicielle, les réglages de base peuvent être effectués à l'aide du bouton RESET (voir 1.).

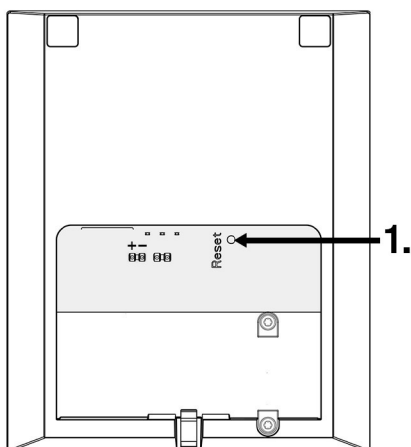

Le bouton RESET vous permet de trouver l'adresse IP de l'appareil, de passer en mode d'adresse IP dynamique/statique ou de réinitialiser les paramètres d'usine.

Redémarrer l'appareil

Appuyez brièvement sur le bouton (<1 s) pour redémarrer le système sans modifier la configuration.

**ATTENTION**

Ne touchez pas l'écran pendant le redémarrage, il est en cours de calibrage.

Recherche de l'adresse IP à l'aide du hardware

Suivez les instructions suivantes pour identifier l'adresse IP de l'appareil :



1. Appuyez sur le bouton RESET.
 - a. Attendez que les LED rouge et verte s'allument simultanément et d'entendre le signal sonore  (approx. 15–35 s).
2. Relâchez le bouton RESET.
3. L'appareil annoncera automatiquement son adresse IP.

**NOTE**

Le délai entre l'appui sur le bouton RESET et le premier signal lumineux et sonore est compris entre 15 et 35 s, selon le modèle de l'appareil.

Réglage d'une adresse IP statique à l'aide de la touche RESET

Suivez les instructions suivantes pour passer l'appareil en adresse IP statique (DHCP OFF) :

1. Appuyez sur le bouton RESET.
 - a. Attendez que les LED rouge et verte s'allument simultanément et d'entendre le signal sonore  (approx. 15–35 s).
 - b. Attendez que la LED rouge s'éteigne et d'entendre le signal sonore  (approx. 3 s).
2. Relâchez le bouton RESET.

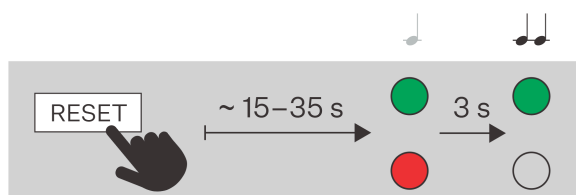



**NOTE**

Après le redémarrage, les paramètres de l'interphone seront :





- Adresse IP: 192.168.1.100
- Masque de réseau: 255.255.255.0
- Passerelle par défaut: 192.168.1.1

Réglage d'une adresse IP dynamique à l'aide de la touche RESET

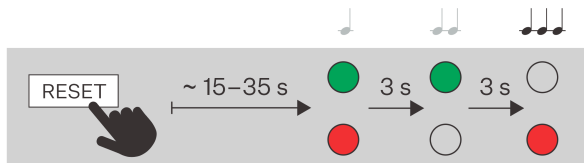
Suivez les instructions suivantes pour passer l'appareil en adresse IP dynamique (DHCP ON) :

1. Appuyez sur le bouton RESET.
 - a. Attendez que les LED rouge et verte s'allument simultanément et d'entendre le signal sonore  (approx. 15–35 s).
 - b. Attendez que la LED rouge s'éteigne et d'entendre le signal sonore  (approx. 3 s).
 - c. Attendez que la LED verte s'éteigne, que la LED rouge se rallume et d'entendre le signal sonore  (approx. 3 s).
2. Relâchez le bouton RESET.

**Réinitialiser les paramètres d'usine à l'aide du bouton RESET**

1. Appuyez sur le bouton RESET.
 - a. Attendez que les LED rouge et verte s'allument simultanément et d'entendre le signal sonore  (approx. 15–35 s).
 - b. Attendez que la LED rouge s'éteigne et d'entendre le signal sonore  (approx. 3 s).
 - c. Attendez que la LED verte s'éteigne, que la LED rouge se rallume et d'entendre le signal sonore  (approx. 3 s).
 - d. Attendez que la LED rouge s'éteigne et d'entendre le signal sonore  (approx. 3 s).
2. Relâchez le bouton RESET.

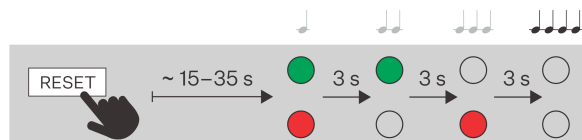

Interface de configuration Web

Moniteurs de réception

Première connexion

Recherche d'appareils sur le réseau

Pour accéder à l'interface, vous devez connaître l'adresse IP de l'appareil ou son nom de domaine. L'appareil doit être connecté au réseau IP local et doit être alimenté.

Nom de domaine

Pour accéder à l'interface de configuration web, vous pouvez saisir un nom de domaine dans le navigateur sous le format « hostname.local » au lieu de l'adresse IP. Le nom d'hôte d'un nouvel appareil se compose du nom du produit et du numéro de série de l'appareil. Lorsque vous saisissez un nom d'hôte, utilisez uniquement des lettres et des chiffres ; n'utilisez pas d'espaces, de points, de tirets ou d'autres caractères spéciaux.

Le nom de domaine par défaut de l'appareil 2N Clip 2wire-IP: Clip 2wire-IP-{numéro de série sans tirets}.local (par exemple.: « Clip 2wire-IP-0000000001.local »)

Le format du nom de l'appareil spécifique est spécifié dans le manuel d'installation du produit au chapitre Nom de domaine.



ASTUCE

Vous pouvez modifier le nom d'hôte ultérieurement dans l'interface de configuration Web à l'adresse **Système > Connexion réseau > Onglet Configuration avancée > Nom d'hôte**.

Se connecter à l'aide d'un nom de domaine présente l'avantage d'utiliser l'adresse IP dynamique de l'appareil. Tandis que l'adresse IP dynamique change, le nom de domaine reste le même. Des certificats signés par une autorité de certification de confiance peuvent être générés pour un nom de domaine.

Adresse IP de l'équipement

Par défaut, l'appareil **2N Clip 2wire-IP** utilise une adresse IP dynamique attribuée par le serveur DHCP.

Pour connaître l'adresse IP d'un appareil 2N sur votre réseau local, utilisez l'utilitaire 2N IP Utility. L'application 2N IP Utility peut être téléchargée sur le site web 2N.com. Pour l'installation, il faut avoir Microsoft .NET Framework 4.7.2 installé.

En tenant compte des capacités de l'appareil en question, il est également possible de connaître l'adresse IP de l'une des manières suivantes :

- avec la touche RESET
- sur l'écran de l'appareil (voir le Guide d'installation du produit pour la procédure)

Recherche de l'adresse IP à l'aide de 2N IP Utility

Pour connaître l'adresse IP d'un appareil 2N sur votre réseau local, utilisez l'utilitaire 2N IP Utility. L'application 2N IP Utility peut être téléchargée sur le site web 2N.com. Pour l'installation, il faut avoir Microsoft .NET Framework 4.7.2 installé.

1. Exécutez le programme d'installation 2N IP Utility.
2. L'assistant d'installation vous guidera tout au long de l'installation.
3. Après avoir installé l'application 2N IP Utility, lancez l'application à partir du menu Start du système opérationnel Microsoft Windows.

Après son lancement, l'application commence automatiquement à rechercher dans le réseau local tous les appareils 2N et AXIS dont l'adresse IP est attribuée ou définie de manière statique par DHCP. Ces appareils sont ensuite présentés dans le tableau.

<input type="checkbox"/>	Name	IP address	Serial number
<input type="checkbox"/>	2N Indoor View Wi-Fi D102	10.0.24.81	92-0082-0002
<input type="checkbox"/>	2N IP Verso 2.0	10.0.24.68	54-4217-0116
<input type="checkbox"/>	2N IP Verso 2.0	10.0.24.106	92-0096-0015
<input type="checkbox"/>	2N Clip D102	10.0.24.79	54-4503-0010
<input type="checkbox"/>	2N IP Style	10.0.24.234	50-3288-0038
<input type="checkbox"/>	2N Indoor Compact D102	10.0.24.90	52-2339-0077
<input type="checkbox"/>	2N Access Unit 2.0	10.0.24.59	54-5539-1370
<input type="checkbox"/>	2N Sentries Cabin	10.0.24.103	92-0083-0045
<input type="checkbox"/>	2N Access Unit QR	10.0.24.64	54-4205-0036
<input type="checkbox"/>	2N IP Style	10.0.24.34	50-4264-0909
<input type="checkbox"/>	2N IP Verso 2.0	10.0.24.173	54-4205-0080

Showing 12 of 12 devices Export

4. Sélectionnez dans la liste l'appareil que vous souhaitez configurer et cliquez dessus avec le bouton gauche de la souris. La partie droite de la fenêtre de configuration web s'ouvre alors.



ASTUCE

- L'interface de configuration web est également accessible via le bouton **Ouvrir dans un navigateur externe**, qui vous permet d'ouvrir l'interface dans une fenêtre de navigateur séparée.
- Cliquez sur un appareil dans la liste pour obtenir des informations détaillées. Cliquez sur le bouton **IP settings** pour modifier l'adresse IP en saisissant l'adresse IP statique souhaitée ou en activant DHCP.
- L'application vous permet également d'exporter les appareils sélectionnés vers un fichier CSV. Tout d'abord, sélectionnez l'appareil en cochant les cases correspondantes dans la liste, puis utilisez le bouton **Export** qui apparaît en bas de la fenêtre. Le fichier exporté contiendra le nom, l'adresse IP et le numéro de série des appareils sélectionnés.

Les identifiants de connexion par défaut sont :

Nom d'utilisateur : **Admin**

Mot de passe : **2n**

Après vous être connecté pour la première fois, vous devez immédiatement modifier votre mot de passe.



ASTUCE

Il est recommandé d'utiliser un mot de passe difficile à déchiffrer. Il est déconseillé d'utiliser des noms, des noms de lieux ou de choses dans les mots de passe, en particulier ceux qui ont un lien direct avec l'utilisateur.

Pour une plus grande sécurité du mot de passe, nous recommandons :

- d'utiliser un générateur de mots de passe aléatoires
- un mot de passe composé d'au moins 12 caractères
- de combiner différents caractères provenant de différents jeux de caractères (par exemple, majuscules/minuscules, chiffres, caractères spéciaux, etc.)

Recherche de l'adresse IP à l'aide du hardware

Suivez les instructions suivantes pour identifier l'adresse IP de l'appareil :

1. Appuyez sur le bouton RESET.
 - a. Attendez que les LED rouge et verte s'allument simultanément et d'entendre le signal sonore (approx. 15–35 s).
2. Relâchez le bouton RESET.
3. L'appareil annoncera automatiquement son adresse IP.



NOTE

Le délai entre l'appui sur le bouton RESET et le premier signal lumineux et sonore est compris entre 15 et 35 s, selon le modèle de l'appareil.

Basculement DHCP

Par défaut, l'appareil **2N Clip 2wire-IP** utilise une adresse IP dynamique attribuée par le serveur DHCP.

Adresse IP dynamique

DHCP (Dynamic Host Configuration Protocol) est un protocole réseau qui tient à jour une liste d'adresses IP disponibles et les attribue automatiquement aux appareils du réseau local. L'adresse IP attribuée est dynamique, de sorte que l'appareil peut se voir attribuer une nouvelle adresse IP après un certain temps (bail).

Adresse IP statique

Si l'adresse IP de l'appareil doit rester inchangée, vous devez désactiver l'attribution d'adresses IP par le serveur DHCP sur l'appareil. Vous pouvez désactiver le serveur DHCP dans l'interface de configuration web ou en utilisant le matériel de l'appareil.



NOTE

Les valeurs spécifiques de l'adresse IP statique ne peuvent être définies que dans l'interface de configuration web de l'appareil.

Réglage des paramètres réseau dans l'interface de configuration web

1. Accédez à l'interface de configuration web.
2. Allez sur **System > Network Connection > Basic Settings tab > IP Address Settings**.
3. Réglez les paramètres réseau souhaités.
4. Enregistrez vos modifications.

Commutation du DHCP sur le matériel de l'appareil

Selon les capacités de l'appareil, l'adresse IP peut être modifiée comme suit :

- avec la touche RESET





ASTUCE

Veuillez consulter le manuel d'installation du produit pour connaître l'emplacement du bouton RESET.

Réglage d'une adresse IP dynamique à l'aide de la touche RESET

Suivez les instructions suivantes pour passer l'appareil en adresse IP dynamique (DHCP ON) :

1. Appuyez sur le bouton RESET.
 - a. Attendez que les LED rouge et verte s'allument simultanément et d'entendre le signal sonore  (approx. 15–35 s).
 - b. Attendez que la LED rouge s'éteigne et d'entendre le signal sonore  (approx. 3 s).
 - c. Attendez que la LED verte s'éteigne, que la LED rouge se rallume et d'entendre le signal sonore  (approx. 3 s).
2. Relâchez le bouton RESET.

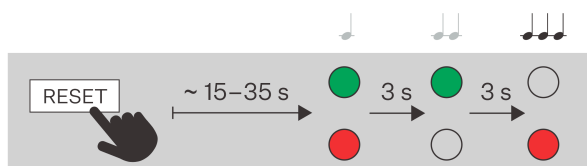

Réglage d'une adresse IP statique à l'aide de la touche RESET

Suivez les instructions suivantes pour passer l'appareil en adresse IP statique (DHCP OFF) :

1. Appuyez sur le bouton RESET.
 - a. Attendez que les LED rouge et verte s'allument simultanément et d'entendre le signal sonore 🎵 (approx. 15–35 s).
 - b. Attendez que la LED rouge s'éteigne et d'entendre le signal sonore 🎵🎵 (approx. 3 s).
2. Relâchez le bouton RESET.

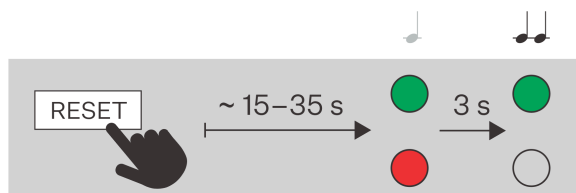

NOTE

Après le redémarrage, les paramètres de l'interphone seront :

- Adresse IP: 192.168.1.100
- Masque de réseau: 255.255.255.0
- Passerelle par défaut: 192.168.1.1

Accès à la configuration de l'appareil par Internet

La configuration de l'appareil **2N Clip 2wire-IP** s'effectue par le biais d'une interface de configuration basée sur le Web, accessible à partir d'un navigateur Web.

Pour accéder à l'interface, vous devez connaître l'adresse IP de l'appareil ou son nom de domaine. L'appareil doit être connecté au réseau IP local et doit être alimenté.



L'interface de configuration basée sur le web est également accessible depuis le portail My2N connecté ou depuis l'outil de configuration 2N Access Commander.

Se connecter à l'interface de configuration web

1. Démarrez votre navigateur Internet.
2. Saisissez l'adresse IP de l'appareil ou le nom de domaine de l'appareil (voir chapitre [Recherche d'appareils sur le réseau \(p. 32\)](#)).
3. Si aucun certificat n'a été généré pour l'adresse IP, vous pouvez recevoir un avertissement concernant un certificat de sécurité non valide. Dans ce cas, il faut confirmer que vous voulez passer à l'interface web de configuration.
4. Après l'avoir saisie, un écran de connexion s'affichera.
5. Entrer les identifiants de connexion
Les identifiants de connexion par défaut sont :
 - Nom d'utilisateur : **Admin**
 - Mot de passe : **2n**
6. Après la première connexion, modifiez le mot de passe.

Accès à partir de 2N Commandant d'accès

1. Connectez-vous à l'interface Access Commander.

2. Allez sur  Devices.
3. Pour l'appareil sélectionné, appuyez sur .

Changement du mot de passe

Vous devez modifier le mot de passe par défaut pour accéder à toutes les fonctions de l'interface de configuration web. Vous ne pouvez pas configurer l'appareil sans modifier le mot de passe par défaut.



ASTUCE

Il est recommandé d'utiliser un mot de passe difficile à déchiffrer. Il est déconseillé d'utiliser des noms, des noms de lieux ou de choses dans les mots de passe, en particulier ceux qui ont un lien direct avec l'utilisateur.

Pour une plus grande sécurité du mot de passe, nous recommandons :

- d'utiliser un générateur de mots de passe aléatoires
- un mot de passe composé d'au moins 12 caractères
- de combiner différents caractères provenant de différents jeux de caractères (par exemple, majuscules/minuscules, chiffres, caractères spéciaux, etc.)

Navigateurs recommandés

L'interface de configuration web est optimisée pour les navigateurs web basés sur Chrome (tels que Google Chrome, Microsoft Edge ou Opera). Lorsque vous utilisez d'autres navigateurs, il peut y avoir de légères différences de fonctionnalité dans l'apparence de l'interface.

Réglages de base de l'appareil

Mise à jour du firmware

Les nouvelles versions du micrologiciel sont disponibles sur le serveur de mise à jour. Si l'interface de configuration web n'a pas accès à l'internet public, il est possible de télécharger manuellement le fichier du micrologiciel sur l'appareil.



NOTE

Les mises à jour du micrologiciel ne sont pas automatiques. Pour garantir l'intégrité du système et éliminer les défaillances involontaires, toutes les mises à jour doivent être confirmées ou lancées manuellement par l'utilisateur. Avant d'effectuer une mise à jour, veuillez consulter les notes de mise à jour de la nouvelle version et vérifier la compatibilité avec votre infrastructure existante.

Obtenir le micrologiciel à partir du serveur de mise à jour

1. Allez sur **Système > Maintenance > onglet Firmware**.
2. Cliquez sur **Vérifier les mises à jour**.
3. Lorsqu'une mise à jour est disponible, ses notes de mise à jour sont chargées. Pour lancer la mise à niveau, cliquez sur **Upgrade** dans l'en-tête de la fenêtre.

- Après un upload réussi du firmware, l'appareil redémarre automatiquement. Après le redémarrage, l'appareil est entièrement disponible avec le nouveau micrologiciel. La mise à niveau du firmware n'affecte pas la configuration

Téléchargement d'un nouveau micrologiciel à partir de la mémoire

- Allez sur **Système > Maintenance > onglet Firmware**.
- Cliquez sur **Upload Firmware**.
- Dans la boîte de dialogue qui s'ouvre, sélectionnez un fichier de votre propre référentiel.
- Confirmez le téléchargement du fichier en cliquant sur **Upload**.
car l'appareil vérifie le fichier pour empêcher le téléchargement d'un fichier.
- Après un upload réussi du firmware, l'appareil redémarre automatiquement. Après le redémarrage, l'appareil est entièrement disponible avec le nouveau micrologiciel. La mise à niveau du firmware n'affecte pas la configuration



NOTE

La fonctionnalité, la fiabilité et la sécurité de l'appareil dépendent du firmware installé. La mise à jour régulière du firmware à la version actuelle fait partie des conditions d'utilisation du produit. Les erreurs qui peuvent être causées par l'utilisation d'une version obsolète du firmware ne peuvent pas faire l'objet d'une réclamation. Le firmware actuel met en œuvre les expériences des clients et les exigences dans le domaine de la sécurité des données personnelles.

Répertoire

La section Répertoire est un élément clé de la configuration de l'appareil. Dans le répertoire, vous créez des utilisateurs et leurs paramètres pour la connexion téléphonique.

Ajouter manuellement un utilisateur à un répertoire

- Sur la page Annuaire, cliquez sur **Ajouter un utilisateur**.
- La fiche de l'utilisateur s'ouvre. Dans l'onglet Informations personnelles, donnez un nom à l'utilisateur.
- Définissez le numéro de téléphone de l'appareil du contact selon [Création de contacts d'appel \(p. 39\)](#).

Gestion des utilisateurs en masse dans Access Commander ou My2N

Si l'appareil est géré par les outils de configuration en bloc Access Commander ou My2N, toute modification apportée à l'interface de configuration basée sur le Web est remplacée par les paramètres de l'outil de configuration en bloc. Un utilisateur créé directement dans l'interface web sera supprimé.

La colonne holder de la table de répertoire indique l'outil de configuration en bloc qui a créé l'utilisateur. La colonne holder est masquée par défaut.

Appel

Le dispositif 2N permet de connecter les appels de plusieurs manières. Avant de pouvoir créer des contacts et de configurer la méthode de numérotation, vous devez d'abord activer et configurer les services qui serviront de médiateur à l'appel :

- [Appel via SIP \(p. 40\)](#)
- [Appels locaux entre 2N appareils \(p. 41\)](#)
- autres intégrations spéciales

Création de contacts d'appel

La création d'un contact d'appel consiste à ajouter un numéro de téléphone à l'utilisateur correspondant dans le répertoire de l'appareil.



ASTUCE

Vous pouvez utiliser la fonction d'appels locaux pour vous connecter à un autre appareil 2N sur votre réseau local, voir [Ajout d'un dispositif local 2N \(p. 39\)](#).

1. Allez sur le site **Annuaire**.
2. Ouvrez les détails de l'utilisateur en cliquant sur la ligne ou sélectionnez **Add User** pour créer un nouvel utilisateur.
3. Dans l'onglet **Phone Numbers de**, ouvrez l'édition du numéro de téléphone en cliquant sur l'icône .
4. Sélectionnez **Type d'appel**, dans lequel le contact doit être disponible (SIP, réseau local, MS Teams, VMS, ...).
 - [Appel via SIP \(p. 40\)](#) - pour les services et comptes VoIP
 - [Appels locaux entre 2N appareils \(p. 41\)](#) - pour les appels vers 2N dispositifs
 - MS Teams, VMS,... - pour des intégrations spéciales
5. Saisissez le numéro ou l'adresse de destination que l'appareil doit appeler.
Saisissez le numéro de poste, l'URI SIP (par exemple, « sip:101@192.168.1.50 »), le nom de domaine (par exemple, « 2NIPVerso20-22222222 » ou tout autre numéro correspondant au type d'appel).
6. Dans le champ **Options**, définissez des fonctions d'appel supplémentaires qui affectent le comportement de l'appel.
Ces options permettent à l'administrateur de configurer la sécurité, la fonctionnalité et la logique de numérotation pour répondre aux besoins exacts de l'établissement, par exemple pour utiliser une transmission cryptée, accélérer la connexion ou activer l'inversion de la porte.
7. Dans la section **Disponibilité de**, spécifiez l'heure limite à laquelle le numéro peut être appelé. Par exemple, vous pouvez définir la disponibilité uniquement pendant les heures de travail de l'utilisateur.
8. Sauvegardez la modification en cliquant sur **Confirmez**.

Ajout d'un dispositif local 2N



ATTENTION

Les appels locaux doivent être activés à la fois sur ce dispositif et sur le dispositif recherché avec la même clé d'accès, voir [Appels locaux entre 2N appareils \(p. 41\)](#).

1. Sur la page **Directory** cliquez sur **Add Local Device**.
2. Dans la boîte de dialogue qui s'ouvre, cochez le périphérique auquel vous souhaitez vous connecter.
3. Sélectionnez **Ajouter au répertoire**.
4. Un nouvel utilisateur apparaît dans le répertoire avec un numéro de téléphone défini.
5. Cliquez sur la ligne de l'utilisateur pour la modifier davantage.

Composer des appels sur l'appareil

La méthode de numérotation pour des contacts spécifiques est définie directement dans les détails du contact dans le carnet d'adresses.

Appel via SIP

Enregistrement de l'appareil auprès du serveur SIP

L'enregistrement sur le serveur SIP est essentiel pour que l'appareil fonctionne pleinement dans un environnement SIP.

1. Allez sur **Calling > SIP** du compte que vous voulez configurer.
2. Activez le compte SIP en haut de la page.
3. Dans l'onglet , **Device Identity**, remplissez le formulaire :
 - **Nom d'affichage** - ce texte sera affiché à l'autre partie comme identification de l'appelant.
 - **Numéro de téléphone (ID)** - ce numéro, associé au domaine, identifie l'appareil de manière unique lors des appels et de l'enregistrement.
 - **Domaine** – Paramétrer le nom de domaine du service avec lequel l'interphone est enregistré. Normalement, il est identique au proxy SIP ou à l'adresse de l'enregistreur SIP.
 Ces trois valeurs permettent d'identifier l'appareil dans l'environnement SIP.
4. Dans **Authentication**, indiquez les informations d'identification attribuées par l'administrateur du serveur SIP pour authentifier l'appareil auprès du serveur mandataire SIP. Cette authentification permet d'éviter les accès non autorisés, les appels frauduleux ou l'usurpation d'identité.
Si l'ID d'authentification **n'est pas renseigné dans**, l'appareil s'authentifiera avec **Numéro de téléphone**.
5. Sous **Transport Protocol Options**, sélectionnez le protocole utilisé par le serveur SIP.
6. Activez la fonctionnalité de l'onglet **SIP Registrar**.
7. Complétez les détails du registraire SIP auprès duquel vous souhaitez enregistrer l'appareil 2N.
Si vous laissez le paramètre **Port** vide ou si la valeur du paramètre est 0, le port par défaut est appliqué en fonction du protocole de transport sélectionné.

Valeurs par défaut des ports en fonction du protocole de transport

Compte	UDP / TCP	TLS
SIP 1	5060	5061
SIP 2	5062	5063
SIP 3	5064	5065
SIP 4	5066	5067

8. L'en-tête de l'onglet indique l'état de l'enregistrement et affiche les messages d'erreur d'enregistrement.



NOTE

D'autres paramètres du compte SIP sont décrits dans le chapitre [Paramètres avancés du compte SIP](#) (p. 43).

Pour définir l'adresse IP publique d'un appareil

Ce paramètre est utilisé lorsque l'appareil est situé derrière un routeur (NAT) et qu'il communique avec le panneau de contrôle en dehors du réseau local (par exemple, dans le nuage ou sur Internet). Dans

la communication SIP, l'appareil doit spécifier l'adresse IP publique sous laquelle il est accessible depuis l'internet. S'il envoyait son adresse IP interne, le PBX ne pourrait pas acheminer correctement l'appel ou le flux de données RTP.

Si l'appareil et le PBX se trouvent sur le même réseau local, il n'est pas nécessaire de définir une adresse IP publique.

1. Allez sur **Calling > SIP** du compte que vous voulez configurer.
2. Dans l'onglet , **sélectionnez l'adresse IP publique** parmi les options suivantes :
 - **STUN (Automatique)**
Complétez les détails de votre serveur STUN.
 - **Saisir manuellement**
Saisissez votre propre adresse IP externe pour l'appareil.

Appels locaux entre 2N appareils

Il est possible d'établir des appels dits locaux entre les appareils 2N IP, qui permettent une communication directe entre les appareils 2N au sein d'un réseau local sans qu'il soit nécessaire de se connecter à un serveur SIP ou à une infrastructure externe.

Pour activer les appels locaux

1. Allez sur **Appels > Appels locaux**.
2. Activez la fonctionnalité dans l'en-tête de la page.
3. Définissez des clés d'accès pour garantir une communication sécurisée avec les autres appareils du réseau.

Les clés d'accès garantissent que seuls les appareils possédant des clés identiques peuvent communiquer entre eux. Cela contribue à la sécurité et à la possibilité de définir des groupes d'appareils indépendants.

Paramètres d'affichage

Pour télécharger votre propre langue d'affichage

L'interface de configuration basée sur le web vous permet de personnaliser les textes en langue affichés sur l'écran de l'appareil. Vous pouvez ainsi adapter l'appareil à un environnement linguistique différent ou afficher des messages personnalisés.

1. Dans l'interface de configuration web, allez sur **Customization > Display**.
2. Dans l'onglet **Langue**, téléchargez le modèle de fichier de traduction. Le modèle contient des textes en anglais par défaut.
3. Ouvrez le fichier téléchargé dans un éditeur de texte.
4. Remplacez les expressions anglaises du fichier par vos propres textes.



ATTENTION

Ne modifiez pas la structure et le format des phrases clés. Si la syntaxe est modifiée ou si certains éléments sont manquants, le fichier de traduction risque de ne pas se charger correctement.

5. Enregistrez le fichier modifié au format `.ini`.
6. Retournez à l'onglet **Language** dans l'interface web et sélectionnez « Custom » dans le menu déroulant des langues.
7. L'option de téléchargement de fichier apparaît - sélectionnez et téléchargez votre fichier `.ini` modifié.
8. Enregistrez les modifications après le téléchargement réussi.

Paramètres avancés

Réglages du son

Réglage du volume de l'appareil

Pour régler le volume de votre appareil, allez sur **Personnalisation > Audio**.

Transmission audio lors des appels

Les paramètres audio de l'appel sont définis directement dans l'onglet du service qui fournit l'appel ([Appel via SIP \(p. 40\)](#) ou [Appels locaux entre 2N appareils \(p. 41\)](#)), dans l'onglet **Video**.

1. Ouvrez la section **Appeler**.
2. Accédez à la page du service qui fournit l'appel (compte SIP spécifique, appels locaux).
3. Ouvrez l'onglet **Audio**.
4. Dans cet onglet, réglez les paramètres sonores nécessaires.

Activation de la transmission des signaux DTMF

En utilisant les commandes DTMF envoyées à ce dispositif, il est possible d'activer sa serrure de porte et donc d'ouvrir la porte.

1. Ouvrez la section **Appeler**.
2. Accédez à la page du service qui fournit l'appel (compte SIP spécifique, appels locaux).
3. Ouvrez l'onglet **Audio**.
4. Dans l'onglet **Sending DTMF**, sélectionnez **Sending Mode** pour déterminer pendant quels appels les signaux DTMF peuvent être envoyés.
5. Sélectionnez les méthodes d'envoi de DTMF souhaitées.



ASTUCE

Vérifiez que vous avez activé les méthodes acceptées par l'appareil que vous allez appeler.

6. Dans l'onglet **DTMF Receive**, définissez les méthodes DTMF que l'appareil recevra.
7. Enregistrez les modifications.

Sons Utilisateurs

L'appareil effectue plusieurs actions accompagnées d'un son (sonnerie, commutation, etc.). Vous pouvez modifier les sons joués dans **Customization > User sounds**.

Il est également possible de télécharger jusqu'à 10 sons d'utilisateur personnalisés sur l'appareil.

Profils de temps

Certaines des fonctions exécutées par l'appareil dépendent du temps. La section Profils temporels de **vous permet de prédéfinir des intervalles de temps à partir desquels vous pouvez ensuite sélectionner ces fonctions. Vous n'avez donc pas besoin de saisir manuellement l'heure à chaque fois que vous la réglez. Vous pouvez nommer le profil temporel pour plus de clarté.**

Créer un profil temporel:

1. Allez sur **Customization > Time Profiles**.
2. Cliquez sur vide pour créer un nouveau profil.
3. Saisissez un nom de profil.
4. Cliquez sur **Enregistrer**. Les détails du profil s'ouvrent.

5. Définissez les intervalles auxquels le profil temporel doit être actif.
 1. Cliquez sur l'intervalle souhaité.
 2. Vous pouvez spécifier le début et la fin dans le menu ouvert.



NOTE

La ligne **Holidays** est utilisée pour définir différents intervalles de temps pendant les jours sélectionnés, voir [Vacances \(p. 43\)](#).

6. Enregistrez les modifications.

Vacances

Dans la configuration de l'appareil, vous pouvez définir plusieurs jours qui seront marqués comme des jours fériés. Des intervalles spéciaux sont alors définis dans les profils temporels pour ces jours. Il s'agit généralement de jours fériés, de congés d'entreprise et d'autres jours spéciaux.

Pour chaque jour férié, vous indiquez s'il s'applique uniquement à une année donnée ou s'il se répète le même jour chaque année. Les vacances peuvent être planifiées plusieurs années à l'avance.

Décors de vacances :

1. Allez sur **Customization > Time Profiles > Holidays tab**.
2. Sélectionnez l'année pour laquelle vous souhaitez définir les vacances.
3. Cliquez sur le jour dans le calendrier :
 - Le premier clic marque la fête qui sera répétée chaque année le jour et le mois donnés.
 - Un second clic transforme le congé en un congé unique pour l'année sélectionnée.
4. Enregistrez les modifications.

Paramètres avancés du compte SIP

Cette section décrit les fonctions optionnelles et les paramètres de compte SIP qui sont définis dans la section **Calling > SIP**.

Les paramètres avancés du compte SIP vous permettent de renforcer la sécurité, d'optimiser la qualité des appels et d'assurer la compatibilité avec différents PBX. Nous recommandons que seuls des administrateurs expérimentés modifient les paramètres.

1. Allez sur **Calling > SIP** du compte que vous voulez configurer.

Fonctions SIP

La méthode REFER permet le transfert dynamique des appels actifs entre différentes identités SIP, ce qui permet un contrôle plus souple des flux de communication.

La méthode PRACK fournit un accusé de réception fiable des états d'appel continus entre les appareils, ce qui améliore la qualité et la stabilité de la communication dans les systèmes SIP.

Les médias

Recevoir uniquement les appels cryptés (SRTP) - vous permet de recevoir uniquement les appels cryptés SRTP. Les appels non cryptés seront automatiquement rejetés. En même temps, pour plus de sécurité, on vous recommande d'employer TLS comme un protocole de transport pour SIP.

Appels sortants cryptés (SRTP) – les appels sortants devront être cryptés avec le protocole SRTP. En même temps, pour plus de sécurité, on vous recommande d'employer TLS comme un protocole de transport pour SIP.

Commande adaptative de la qualité de la vidéo – permet l'utilisation du profil RTP étendu pour les retours de protocole RTCP (RTP / AVPF). Cette option permet d'utiliser la commande interactive de la qualité de la vidéo selon RFC-4585 et donc d'adapter le flux de données de la vidéo à la qualité actuellement disponible de la connexion réseau.

Compatibilité avec des appareils Broadsoft – il définit le mode de compatibilité avec les PBX Broadsoft. Dans ce mode, lorsque l'interphone reçoit une nouvelle invitation (re-invite) de la centrale, il répond au lieu du menu complet en répétant le dernier SDP envoyé avec les codecs actuellement utilisés.

Utiliser MKI dans les paquets SRTP – permet d'utiliser MKI (Master Key Identifier), qui est requis par la contrepartie pour identifier la clé principale lors de la rotation de plusieurs clés dans les paquets SRTP.

Ne pas jouer les early media entrants – il empêche la lecture des flux audio entrant avant le décrochage du téléphone envoyé par certaines centrales ou par certains appareils. Au lieu de cela, la sonnerie standard sera jouée.

Configuration avancée

Envoi de paquets KeepAlive – configure si l'appareil doit envoyer régulièrement les paquets STUN/CRLF du registre ainsi que SIP OPTIONS pendant les appels, pour maintenir active la liaison déjà établie.

Rotation des enregistrements SRV – permet la rotation des enregistrements SRV pour le proxy SIP et le registraire. Il s'agit d'une méthode alternative permettant de passer à des serveurs de secours en cas de défaillance ou d'indisponibilité des serveurs principaux.

Filtre d'adresse IP – activez le blocage de réception de paquets SIP provenant d'adresses autres que celles du proxy SIP et du registrar SIP. L'objet principal de cette fonction est l'amélioration de la sécurité de communication et l'élimination d'appels téléphoniques non autorisés.

Évaluation de l'état des anciennes sauvegardes -

Valeur DSCP QoS – définissez la priorité de paquets SIP dans le réseau. La valeur programmée est envoyée dans le champ TOS (Type of Service) de l'en-tête du paquet IP. La valeur est saisie sous forme de nombre décimal.

Systeme

Réglages de la date et de l'heure



ATTENTION

Si l'appareil est géré par un outil de gestion de masse (2N Access Commander / 2N My2N), l'heure de l'appareil peut être gérée par cet outil. Les modifications manuelles dans l'interface web de l'appareil n'affectent pas le réglage de l'heure.

Synchronisation avec NTP

Si l'appareil est connecté à l'internet, l'heure et la date peuvent être synchronisées à l'aide du protocole NTP.

1. Allez sur **Systeme > Date et heure**.
2. Dans l'onglet **des Paramètres de synchronisation du temps**, activez l'option **Heure automatique à partir de NTP ou d'Internet**.
3. Entrez l'adresse du serveur NTP de votre choix.

Mise à jour de l'heure en cas de panne

1. Allez sur **Systeme > Date et heure**.
2. Dans l'onglet **des Paramètres de synchronisation du temps** cliquez sur **Synchroniser avec le navigateur**. Cette opération permet de synchroniser l'heure de l'appareil avec celle de votre ordinateur.

**NOTE**

Les appareils 2N sont équipés d'une horloge de secours en temps réel qui vous permet de surmonter une panne de courant pendant plusieurs jours.

Paramètres du réseau

Par défaut, l'appareil **2N Clip 2wire-IP** utilise une adresse IP dynamique attribuée par le serveur DHCP.

Une configuration correcte de l'adresse IP est essentielle pour garantir que vos appareils sont connectés à votre réseau de manière stable et fiable.

1. Pour définir les paramètres réseau de l'appareil, allez sur **System > Network Connection**.
2. Sous Paramètres de base > Paramètres d'adresse IP, vous pouvez activer ou désactiver le serveur DHCP.

Paramètres d'une adresse IP statique:

- a. Désactivez l'option **du serveur DHCP**.
- b. Saisissez l'adresse IP, le masque de sous-réseau, la passerelle par défaut et les serveurs DNS souhaités.
- c. Enregistrez vos modifications. Redémarrage du dispositif en cours.

Paramètres DHCP

- a. Activez l'option **du serveur DHCP**.
- b. Saisissez l'adresse IP, le masque de réseau, la passerelle par défaut et les serveurs DNS souhaités.
- c. Enregistrez vos modifications. Redémarrage du dispositif en cours.

**NOTE**

Si vous utilisez un serveur RADIUS et la vérification basée sur 802.1x pour les équipements connectés, vous pouvez faire en sorte que l'appareil utilise l'authentification EAP-MD5 ou EAP-TLS. Définissez cette fonction dans l'onglet 802.1x.

Ports Utilisés



Service	Port	Proto- coles	Direction	Activé par défaut	Confi- gu- rable	Paramètres
802.1x	–	–	Entrée/ Sortie	×	×	–
DHCP	68	UDP	Entrée/ Sortie	✓	×	–

Service	Port	Proto- coles	Direction	Activé par défaut	Confi- gu- rable	Paramètres
DNS	53	TCP/U DP	Entrée/ Sortie	✓	×	–
Echo (device dis- covery)*	8002	UDP	Entrée/ Sortie	✓	×	–
2N IP Eye	8003	UDP	Sortie	×	×	–
HTTP	80	TCP	Entrée/ Sortie	✓	✓	Système > Connexion au réseau > SERVEUR WEB
HTTPS	443	TCP	Entrée/ Sortie	✓	✓	Système > Connexion au réseau > onglet SER- VEUR WEB
Client NTP	123	UDP	Entrée/ Sortie	✓	×	–
Ports RTP+RTCP (SIP)	4900+ (range of 64 ports)	UDP	Entrée/ Sortie	×	✓	Appel > Pa- ramètres gé- néraux
Client RTSP	554	UDP	Entrée/ Sortie	×	✓	
SLP	427	UDP	Entrée/ Sortie	✓	×	–
SIP	5060, 5062	TCP/U DP	Entrée/ Sortie	×	✓	Appel > SIP
SIPS	5061	TCP	Entrée/ Sortie	×	✓	Appel >SIP

Service	Port	Proto- coles	Direction	Activé par défaut	Confi- gu- rable	Paramètres
Syslog	514	UDP	Sortie	×	×	–
My2N Knocker	443	TCP	Sortie	✓	×	–
My2N Tribble Tunnel	443	TCP	Sortie	✓	×	–
Sitechannel (pro- tocolle ICU)	8004	UDP	Entrée/ Sortie	×	×	–
Multicast DNS	5353	UDP	Entrée/ Sortie	✓	×	–

Commande de l'équipement

Pour la commande de base de l'appareil, il y a 3 boutons sur la face avant de l'appareil :



-  – bouton du combiné utilisé principalement pour initier un appel sortant et accepter ou rejeter un appel entrant,
-  – bouton de la serrure utilisé principalement pour déverrouiller l'appareil réglé,
-  – bouton du haut-parleur utilisé principalement pour commander le volume de l'appareil.







Fonctions des boutons

Pour les boutons de l'appareil, nous faisons une distinction :

- appui court,
- appui long,
- appui long simultané sur deux boutons.

Les différentes options de commande de l'appareil dans l'affichage de base de l'écran d'accueil sont les suivantes :

Touche/ Bouton	Type d'ap- pui	Action demandée
	Appui court	Appel sortant vers l'appareil A (voir note ci-dessous pour les paramètres).
	Appui long	Appel sortant vers l'appareil B (voir note ci-dessous pour les paramètres).
	Appui court	Déverrouille le verrou de l'appareil A (voir note ci-dessous pour les paramètres).
	Appui long	Déverrouille le verrou de l'appareil B (voir note ci-dessous pour les paramètres).

Touche/ Bouton	Type d'ap- pui	Action demandée
	Appui court	<p>Augmente le volume d'un niveau (passe au niveau le plus bas lorsqu'il atteint le maximum - rotation des valeurs)</p> <p>L'appareil émet une signalisation sonore du nouveau niveau de volume lorsque celui-ci est modifié. La signalisation est affichée sur l'écran par des pourcentages.</p> <p>Le niveau de volume est le même pour tous les états et tous les sons.</p> <p>Lorsque la valeur de volume la plus faible est sélectionnée (coupure du son de l'appareil), la signalisation de coupure du son apparaît sur l'écran dans tous les états, sauf en Mode veille .</p>
	Appui long	Il s'affiche Menu Paramètres de sonnerie (p. 54) .
 a 	Appui long simultané sur deux boutons.	<p>Activé/désactivé Verrouillage de l'appareil (p. 58).</p> <p>L'option d'activation du Verrouillage de l'appareil doit être autorisée dans le menu Paramètres ou dans l'interface de configuration web.</p>
 et 	Appui long simultané sur deux boutons.	Il s'affiche Menu Paramètres (p. 53) .



ASTUCE

Pour configurer les contacts pour les appels par pression courte (appareil A) ou longue (appareil B), utilisez les coordonnées des contacts dans le répertoire de l'interface de configuration web de l'appareil.

La commande de l'appareil à l'aide de boutons varie en fonction de l'état de fonctionnement ou du menu dans lequel se trouve l'appareil. Des informations complémentaires sur les actions des boutons dans les différents états ou menus sont disponibles dans leur description :

- [Menu Paramètres \(p. 53\)](#),
- [Menu Paramètres de sonnerie \(p. 54\)](#),
- [Appels \(p. 56\)](#),
- [Mode veille \(p. 58\)](#),
- [Verrouillage de l'appareil \(p. 58\)](#).

Page d'accueil

La page d'accueil est définie comme l'écran d'accueil de l'appareil, qui s'affiche lorsque l'appareil est activé depuis le Mode veille.

À partir de cet état, le verrouillage de l'appareil peut être activé.



L'appareil affiche :

- heure

Vous pouvez accéder aux menus suivants à partir de l'écran d'accueil de l'appareil :

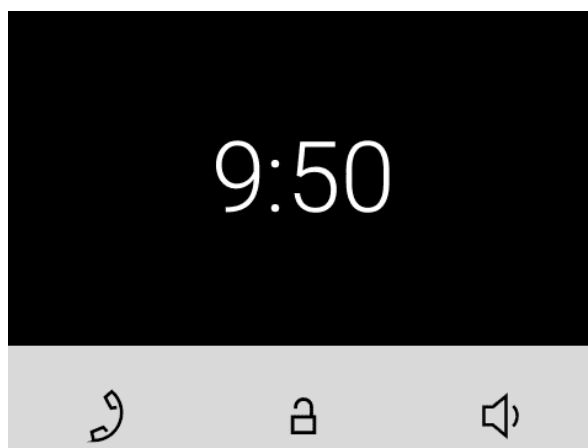
- Paramètres de sonnerie
- Répertoire
- Paramètres



Actions possibles	Exécution	Résultat de l'action
Affichage du menu Paramètres de sonnerie	Appui long sur le bouton 	Il s'affiche Menu Paramètres de sonnerie (p. 54) .
Affichage du menu Paramètres	Appui long simultané sur boutons  et 	Sur l'écran de l'appareil s'affiche Menu Paramètres (p. 53) .

Menu Répertoire

Si l'appareil **2N Clip 2wire-IP** Si 2 appareils ou plus sont ajoutés, le menu Carnet d'adresses s'affichera à la place de l'écran d'accueil comme affichage initial de l'appareil. Le menu Répertoire permet l'affichage de 2 appareils - l'appareil A et l'appareil B. Les appareils affichés peuvent être sélectionnés, voir la note ci-dessous. S'il y a plus de 2 appareils dans le répertoire, ou si plus de 2 sont sélectionnés pour l'affichage, ils sont triés par ordre puis par ordre alphabétique. Si un groupe de périphériques est sélectionné pour l'affichage, le nom et l'icône du premier périphérique de la liste seront utilisés pour l'affichage.

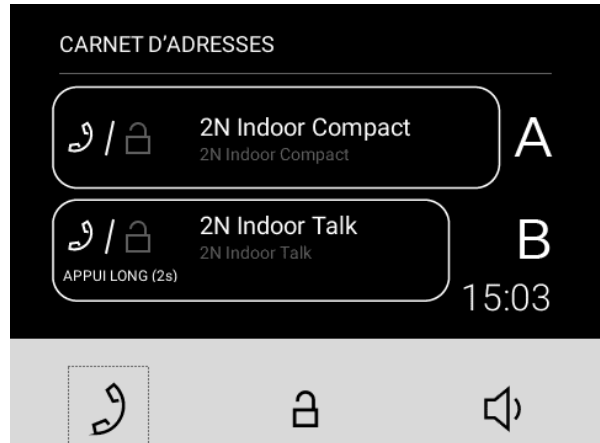

ASTUCE

Pour configurer les contacts pour les appels par pression courte (appareil A) ou longue (appareil B), utilisez les coordonnées des contacts dans le répertoire de l'interface de configuration web de l'appareil.

Le menu Répertoire contient une liste des appareils ajoutés et des actions disponibles. S'il y a un appel manqué depuis l'appareil affiché, une icône d'appel manqué s'affichera pour cet appareil . L'icône disparaît lorsque vous effectuez une action depuis l'écran d'accueil.







Toutes les actions listées dans le chapitre sont disponibles dans le menu Annuaire [Page d'accueil \(p. 50\)](#).





NOTE

Si un seul appareil est ajouté dans le répertoire, le menu Répertoire ne remplacera pas l'affichage initial de l'appareil. Cependant, s'il y a un appel manqué depuis l'appareil donné, une icône d'appel manqué s'affichera à côté de l'heure. . L'icône disparaît lorsque vous effectuez une action depuis l'écran d'accueil.

Actions possibles	Exécution	Résultat de l'action
Appel sortant vers l'appareil A	Appui court	L'appel vers l'appareil A sera initié.

Actions possibles	Exécution	Résultat de l'action
Appel sortant vers l'appareil B	Appui long 	L'appel vers l'appareil B sera initié.
Débloquez le 1er appareil	Appui court 	Il envoie un code pour une courte pression sur le bouton de déverrouillage et le verrou de l'appareil sur lequel ce code est défini est déverrouillé.
Déverrouillage du verrou du 2ème appareil	Appui long 	Il envoie un code pour s'allumer lorsqu'il est enfoncé pendant une longue période et le verrou de l'appareil sur lequel ce code est défini est déverrouillé.
Affichage du menu Paramètres		Sur l'écran de l'appareil s'affiche Menu Paramètres (p. 53) .
Activation de la serrure de l'appareil	Appui long simultané sur boutons  et 	Il est activé Verrouillage de l'appareil (p. 58) .
Affichage du menu Paramètres de sonnerie	Appui long sur le bouton 	Il s'affiche Menu Paramètres de sonnerie (p. 54) .

Menu Paramètres

En appuyant longuement sur les boutons  et  le menu Paramètres apparaîtra sur l'écran d'accueil.

Le menu Paramètres est utilisé pour les paramètres locaux de l'appareil et contient un menu contextuel en bas de l'écran, qui est contrôlé à l'aide des boutons de l'appareil.



Le menu Paramètres vous permet de :

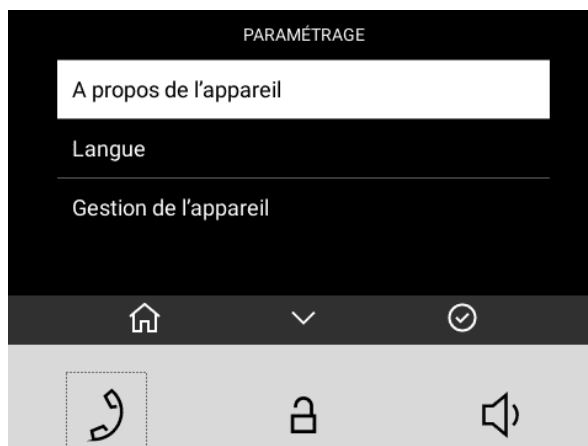



- afficher des informations sur l'appareil (par exemple la version du firmware, [adresse IP \(p. 25\)](#) etc.),
- changer la langue de l'appareil,
- [redémarrer l'appareil \(p. 28\)](#),
- régler la luminosité de l'écran de l'appareil,
- régler le délai d'arrêt de l'affichage de l'appareil, c'est-à-dire le délai de transition de l'appareil sur [Mode inactif \(p. 58\)](#),
- allumer [Verrouillage de l'appareil \(p. 58\)](#).



NOTE

L'accès au menu de l'appareil peut être bloqué dans le menu [Ecran](#) configuration Internet. À ce moment-là, l'appareil ne peut être configuré que via un logiciel ou via un accès à distance.



Actions possibles	Exécution	Résultat de l'action
Revenir à l'écran d'accueil	Appui court  ou après 10 secondes sans appuyer sur aucun bouton ou après tout appel	Cette opération annule la sélection et met fin aux actions du menu sans enregistrer la sélection.
Retour (retour à l'action précédente)	Appui court 	Navigation dans le menu jusqu'à la section de menu précédente.

Actions possibles	Exécution	Résultat de l'action
Confirmation de la sélection	Appui court 	Confirmation de l'option de réglage sélectionnée, ou transition vers la section de menu sélectionnée.
Passer à la position suivante	Appui court 	Descendre d'une position dans les paramètres. Le mouvement est indiqué par une case blanche mettant en évidence la position actuelle. Lorsque la fin de la liste est atteinte, le mouvement passe à la première position.
Confirmer le redémarrage de l'appareil	Appui court 	L'appareil va redémarrer. Il apparaîtra après le redémarrage écran d'accueil (p. 50) .
<div data-bbox="683 846 1417 1061" data-label="Complex-Block"> <p> NOTE Le redémarrage de l'appareil peut prendre beaucoup de temps après avoir appuyé sur le bouton.</p> </div>		
Quitter la boîte de dialogue de redémarrage de l'appareil	Appui court 	Navigation dans le menu jusqu'à la section de menu précédente.

Menu Paramètres de sonnerie

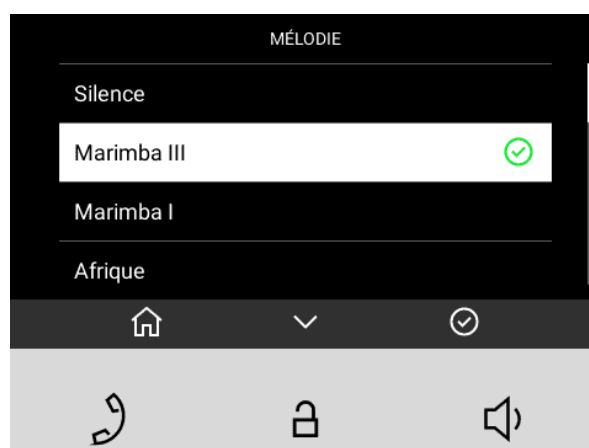
Un appui long sur le bouton  permet d'afficher le menu avec une liste de sonneries.



Actions possibles	Exécution	Résultat de l'action
Pour annuler la sélection et revenir à l'écran d'accueil	Appui court 	Cette opération annule la sélection et met fin aux actions du menu sans enregistrer la sélection. La page d'accueil (p. 50) est affichée.
Passer à la mélodie suivante	Appui court 	Descendre d'une position dans les paramètres. Le mouvement est indiqué par une case blanche mettant en évidence la position actuelle. Lorsque la fin de la liste est atteinte, le mouvement passe à la première position. La position de la mélodie sélectionnée est surlignée en blanc dans la liste. Lorsque la fin de la liste est atteinte, la position est déplacée vers le début de la liste. Lorsqu'on se déplace dans la sélection des paramètres, un extrait de mélodie est joué.
Confirmation de la sélection	Appui court 	La sélection sera confirmée. L'appareil règle la mélodie sélectionnée. La page d'accueil (p. 50) est affichée.

Statuts opérationnels

Ce chapitre contient une description de base des scénarios et des états de l'utilisateur qui peuvent se produire lors de l'utilisation de l'appareil **2N Clip 2wire-IP**, une liste des options disponibles pour l'utilisateur dans ces états et le résultat attendu de ces actions.

Signalisation du statut opérationnel

L'appareil signale les changements et les transitions entre les différents états de fonctionnement par des messages sonores. Chaque changement d'état se voit attribuer un type de tonalité différent. Voir le tableau ci-dessous pour la liste des signaux :

Signalisation sonore	État
	<p>Application interne lancée</p> <p>Lorsque l'appareil est mis sous tension ou redémarré, l'application interne est lancée.</p>

Signalisation sonore	État
	<p>Connecté au réseau local, adresse IP reçue</p> <p>Lorsque l'application interne démarre, l'appareil se connecte au réseau local.</p>
	<p>Déconnecté du réseau local, adresse IP perdue</p> <p>Déconnecté du réseau local, adresse IP perdue</p>
	<p>Numéro de téléphone ou code d'activation de l'interrupteur non valide</p> <p>L'appareil permet de saisir un code pour ouvrir la porte. Si des valeurs non valides sont introduites, ce signal est émis.</p>
	<p>Remise des paramètres du réseau à l'état initial</p> <p>Après la mise sous tension, les paramètres du réseau peuvent être modifiés à l'aide du hardware, voir Bref guide (p. 24).</p>
	<p>Signalisation de fin d'appel qui s'approche</p> <p>L'appareil vous permet de fixer une limite de temps après laquelle l'appel est terminé, en Appel > Paramètres généraux > Limite de temps d'appel.</p>
	<p>Signalisation de confirmation de la prolongation de l'appel</p> <p>L'appel peut être prolongé en appuyant sur une touche du téléphone VoIP.</p>
	<p>Appel connecté lors d'un appel depuis un téléphone VoIP vers l'appareil</p> <p>Lorsqu'un appel est passé d'un téléphone VoIP vers l'appareil, une courte tonalité est émise pour signaler la connexion de l'appel.</p>

Appels

Dans cet état, une connexion ou une tentative de connexion avec un autre appareil est en cours. Les fonctions **2N Clip 2wire-IP** sont limitées, il n'est pas possible de passer à la page d'accueil et de naviguer dans les différents menus. Les actions possibles sont indiquées dans le tableau ci-dessous.

L'écran affiche un aperçu de la caméra lorsqu'elle est disponible sur le réseau local (LAN).

Dans le cadre de cet état, un des types d'appels suivants peut être effectué par l'appareil :

- **Appel sortant** qui est initié par l'unité de réponse **2N Clip 2wire-IP**.
- **Appel entrant** qui tente d'établir une connexion avec l'unité de réponse **2N Clip 2wire-IP**.

- **Appel en cours** si la connexion entre les appareils est établie, le son.

Appel sortant

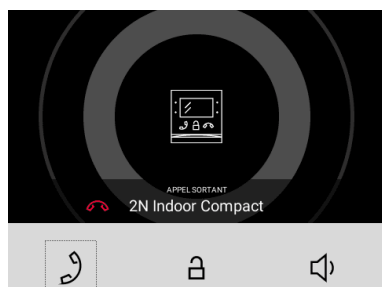

Appel entrant

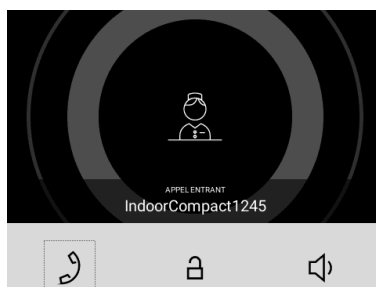

Appel en cours

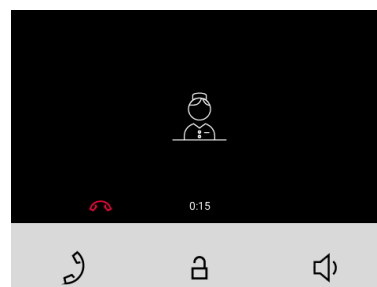



Actions possibles	Exécution	Résultat de l'action
Recevoir un appel entrant		La connexion avec l'autre appareil est établie, l'appel est en cours. L'appel ne peut être terminé qu'après avoir été décroché.
Appel raccroché		L'appel en cours est interrompu. L'appel ne peut être terminé qu'après avoir été décroché.
Déverrouillage de la serrure de l'appareil cible		Le code de déverrouillage défini pour l'appareil cible est envoyé à l'appareil cible donné et, si le code est compatible avec l'appareil, la serrure de l'appareil cible est déverrouillée. Si aucun code de déverrouillage n'est défini, le code de déverrouillage par défaut est envoyé à l'appareil. Pendant l'appel, la touche de déverrouillage envoie un code après une pression longue, s'il est configuré. Le déverrouillage de la porte est signalé par un signal sonore et un clignotement vert du bouton de la serrure.
Modification du volume d'appel		Augmente le volume d'un niveau (passe au niveau le plus bas lorsqu'il atteint le maximum - rotation des valeurs)
Désactiver la sonnerie		La sonnerie d'un appel entrant cesse d'être jouée. L'appel entrant n'est pas terminé. L'appui répété sur le bouton n'annule plus la désactivation du son.

Mode veille

L'appareil **2N Clip 2wire-IP** passe en mode veille après une période déterminée pendant laquelle il n'effectue aucune activité. Vous pouvez déterminer la durée de cette période dans **Customization > Backlighting** dans la configuration web ou en utilisant le contrôle de l'appareil dans [Menu Paramètres \(p. 53\)](#). Pendant le mode Veille, la consommation d'énergie qui permet à l'appareil de fonctionner est réduite.

L'appareil n'affiche aucune information sur l'écran en Mode veille.

En [mode repos \(p. 58\)](#) :

- si un seul appareil est rajouté dans le répertoire, en pressant la touche de déverrouillage  sera envoyé le code après une longue pression.
- si deux appareils sont rajoutés dans le répertoire, en pressant la touche de déverrouillage  sera envoyé le code après une brève pression.

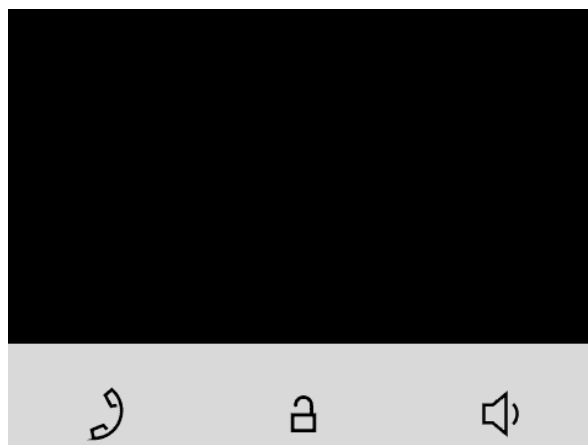





Actions possibles	Exécution	Résultat de l'action
Fin du mode veille	View Appuyer sur n'importe quel bouton	L'appareil quitte le mode veille. Menu Répertoire , Page d'accueil (p. 50) ou Verrouillage de l'appareil (p. 58) s'affiche.

Verrouillage de l'appareil

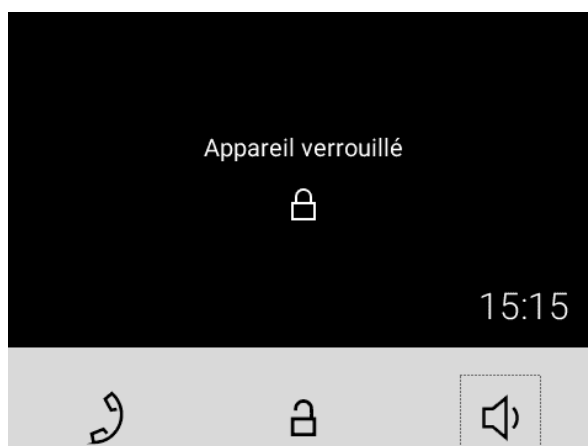
L'option d'activation du Verrouillage de l'appareil doit être autorisée dans le menu Paramètres ou dans l'interface de configuration web.

En cas d'appel entrant lorsque le verrouillage est activé, l'appareil sonne et affiche l'identifiant de l'appelant avec un aperçu de la caméra, si elle est disponible. L'appel ne peut pas être accepté tant que le verrou de l'appareil n'est pas désactivé.



Actions possibles	Exécution	Résultat de l'action
Paramètres de verrouillage de l'appareil	Appui simultané sur les boutons  et  pendant trois secondes	Le verrouillage est activé.
Déblocage du verrouillage de l'appareil	Appui simultané sur les boutons  et  pendant trois secondes	L'appareil est débloqué et vous pouvez accéder à d'autres états de fonctionnement et effectuer d'autres actions.

Maintien – nettoyage

2N Clip 2wire-IP ne contient aucun composant qui puisse être nuisible à l'environnement. Liquidez l'appareil conformément aux règlements en vigueur.

2N Clip 2wire-IP ne contient aucun composant qui puisse être nuisible à l'environnement. Liquidez l'appareil conformément aux règlements en vigueur.



ATTENTION

Le produit doit être utilisé uniquement dans le but pour lequel il a été conçu et fabriqué, et ce conformément à ce qui est stipulé dans le présent mode d'emploi. Par rapport à la documentation qui vous est présentée, le fabricant se réserve le droit d'apporter au produit des modifications qui amélioreront ses qualités.

La surface se salit lors de l'utilisation de l'équipement. Pour le nettoyer, utilisez un chiffon doux imbibé d'eau propre. Utilisez des produits nettoyants appropriés au nettoyage des lunettes, des optiques, des écrans, etc. Il convient d'utiliser des lingettes de nettoyage pour équipements informatiques (IT).

Résolution des problèmes

Vous trouverez les problèmes le plus souvent traités sur le site <https://www.2n.com/faqs>.

Paramètres techniques

2N Clip 2wire-IP

Consommation d'électricité

en mode Stand-by lorsque l'écran est éteint 1,2 W

en mode Stand-by lorsque l'écran est allumé 2,0 W

lors d'un appel sans son 2,4 W

lors d'un appel avec son 4,4 W

lors d'un appel à l'aide d'une boucle d'induction 6,4 W

Interface de l'utilisateur

Contrôle 3 boutons capacitifs

Ecran 4" avec une résolution de 480 x 272 pixels

Protocole de signalisation

SIP UDP, TCP, TLS

Audio

Microphone Intégré

Paramètres techniques

Audio

Haut-parleur	3 Wintégré
Sortie boucle d'induction	NON (boucle d'induction intégrée selon le modèle)

Flux audio

Protocoles	RTP
Codecs	PCMU, PCMA, G.729, G.722, L16/16kHz

Flux vidéo

Protocoles	RTP, RTSP, HTTP
Codecs	H.264
Résolution vidéo	480 x 272 px
Fréquence d'image vidéo	Jusqu'à 15 photos / s

Interface

2 wire 10 Mbit	2N 2 fils -IP 10 Mbit, câble recommandé en cuivre monofil de 24AWG, cat3
----------------	--

Entrée Sonnette

Type d'entrée	Entrée logique (bouton/relais)
Type de contact	Normalement ouvert (NO)

Paramètres techniques

Entrée Sonnette

Paramètres du Contact

Min. 12 V / 20 mA, DC

Paramètres Mécaniques

Dimensions de l'appareil (largeur x hauteur x profondeur) 124 x 150 x 26 mm

Poids Unité principale 295 g

Température de fonctionnement 0 à 50 °C

Humidité relative 10% à 90% non-condensée

Température de stockage -20 à 70 °C

Altitude recommandée jusqu'à 2000 m

2N Clip 2wire-IP Switch

Alimentation

Alimentation 48 V DC, la longueur du câble entre le switch et la source ne doit pas dépasser 3 m (installation)

Limited Power Source (LPS) 1,92 A LPS

Paramètres techniques

Interface

LAN	<p>pour connecter 2 appareils IP, la première position fournit la fonction PoE (IEEE 802.3af)</p> <p>100Base-TX, RJ45, LAN1 PoE</p> <p>type de câble recommandé min. Cat 5e blindé 24AWG</p>
Interface 2N 2Wire-IP (INTERFACE À DEUX FILS)	<p>↓ 100 Mbps entrée/sortie Leader</p> <p>↑ 100 Mbps entrée/sortie Follower</p> <p>destiné à la connexion avec un autre switch 2wire</p> <p>1–6 sortie 10 Mbps (POWER OUTPUTS)</p> <p>destiné à la connexion d'une unité de réponse (typiquement 48 V CC / courant de sortie continu garanti maximum de 200 mA (protection contre les courts-circuits) / il est recommandé de connecter un appareil avec une consommation continue maximale de 10 W)</p> <p>type de câble recommandé : min. Cat 3 simple paire, 24AWG</p>
USB	<p>connecteur de service destiné exclusivement à des fins de service du fabricant</p>

Paramètres Mécaniques

Dimensions de l'appareil (largeur x hauteur x profondeur)	157 x 58,5 x 102 mm (avec les bornes installées)
Température de fonctionnement	-10 °C à +55 °C
Altitude recommandée	0 à 2000 m
Montage	sur rail DIN dans le tableau électrique avec un couvercle de protection

Instructions générales et mises en garde

Avant d'utiliser ce produit, lire attentivement la notice d'utilisation et se fier ensuite aux consignes et recommandations mentionnées à l'intérieur.

Si le produit est utilisé d'une manière différente de celle stipulée dans le présent mode d'emploi, il risque de ne pas fonctionner convenablement, d'être détérioré, voire même détruit.

Le fabricant ne pourra pas être tenu responsable des dommages et dégâts éventuels qui se sont produits à cause d'une utilisation du produit différente de celle stipulée dans le présent mode d'emploi, surtout d'une utilisation incorrecte et/ou d'un non-respect des recommandations et avertissements.

Toute autre utilisation du produit ou tout raccordement différent de ce qui est stipulé dans le mode d'emploi sera considéré comme une opération incorrecte et le fabricant ne pourra donc pas être tenu responsable des éventuelles conséquences de tels actes.

Le fabricant ne pourra également pas être tenu responsable de la destruction et/ou des détériorations du produit dues à une mise en place incorrecte, à une installation incorrecte, à une manipulation incorrecte ou à une utilisation du produit qui est contrairement à ce qui est prescrit dans le présent mode d'emploi.

Le fabricant ne pourra pas être tenu responsable des défaillances, des détériorations ou destructions du produit qui seraient dues à un remplacement non-professionnel des pièces ou à l'emploi de pièces de rechange qui n'étaient pas d'origine.

Le fabricant n'est pas responsable de la perte ou de la détérioration du produit due à une catastrophe naturelle ou à d'autres effets des conditions naturelles.

Le fabricant n'est pas responsable d'un endommagement du produit survenu lors de son transport.

Le fabricant n'accorde aucune garantie quant à la perte ou la dégradation des données.

Le fabricant décline toute responsabilité en cas de dommages directs ou indirects causés par une utilisation du produit non conforme à ce mode d'emploi ou par une défaillance du produit due à une utilisation du produit non conforme à ce mode d'emploi.

Lors de l'installation et de l'utilisation du produit, toutes les exigences légales ou dispositions des normes techniques applicables aux installations électriques doivent être respectées. Si le produit est manipulé dans un non-respect des dispositions des normes mentionnées, le fabricant ne pourra pas être tenu responsable des détériorations ou de la destruction du produit, ni même des éventuels dommages subis par le client.

Le client se doit de garantir la sécurité software du produit, et ce à ses propres frais. Le fabricant ne pourra pas être tenu responsable d'éventuels dommages causés par une sécurisation insuffisante.

Immédiatement après la fin de l'installation, le client se doit de modifier le mot de passe du produit. Le fabricant ne pourra pas être tenu responsable d'éventuels dommages causés par l'emploi du mot de passe initial.

Le fabricant n'est également pas responsable des frais additionnels liés aux appels vers des numéros surtaxés .

Directives, lois et règlements

2N Clip 2wire-IP est en accord avec les directives et réglementations suivantes :

EU

- 2012/19/UE relative aux déchets d'équipements électriques et électroniques
- 2014/30/UE relative à la compatibilité électromagnétique
- 2014/35/UE relative au matériel électrique destiné à être employé dans certaines limites de tension
- 2011/65/UE relative à la limitation de l'utilisation de certaines substances dangereuses dans les équipements électriques et électroniques

Industry Canada

Cet appareil de classe B est conforme aux exigences de la norme canadienne ICES/NMB-003.

Traitement des déchets électriques et des accumulateurs usagés



Les appareils électriques, les batteries et accumulateurs utilisés ne font pas partie du flux des déchets municipaux. Une liquidation incorrecte de ces appareils pourrait avoir un impact négatif sur l'environnement !

Les appareils électriques ménagers qui sont arrivés en fin de vie et les batteries et accumulateurs usés qui ont été retirés des appareils doivent être remis à des centres de collecte spécialisés, au revendeur ou au fabricant qui prendront leur liquidation écologique en charge. Cette récupération est gratuite et n'est pas conditionnée par l'achat d'un nouveau produit. Les appareils qui sont déposés doivent être complets.

N'incinerez pas les accumulateurs, ne les démontez pas et ne les court-circuitiez pas.



2N Clip 2wire-IP – Manuel d'utilisateur

© 2N Telekomunikace a. s., 2026

2N.com