

## 2N Indoor Talk

### Manuel d'utilisateur

Les manuels des versions précédentes du micrologiciel sont disponibles à l'adresse suivante : <https://wiki.2n.com/usgu/idtacm/>.

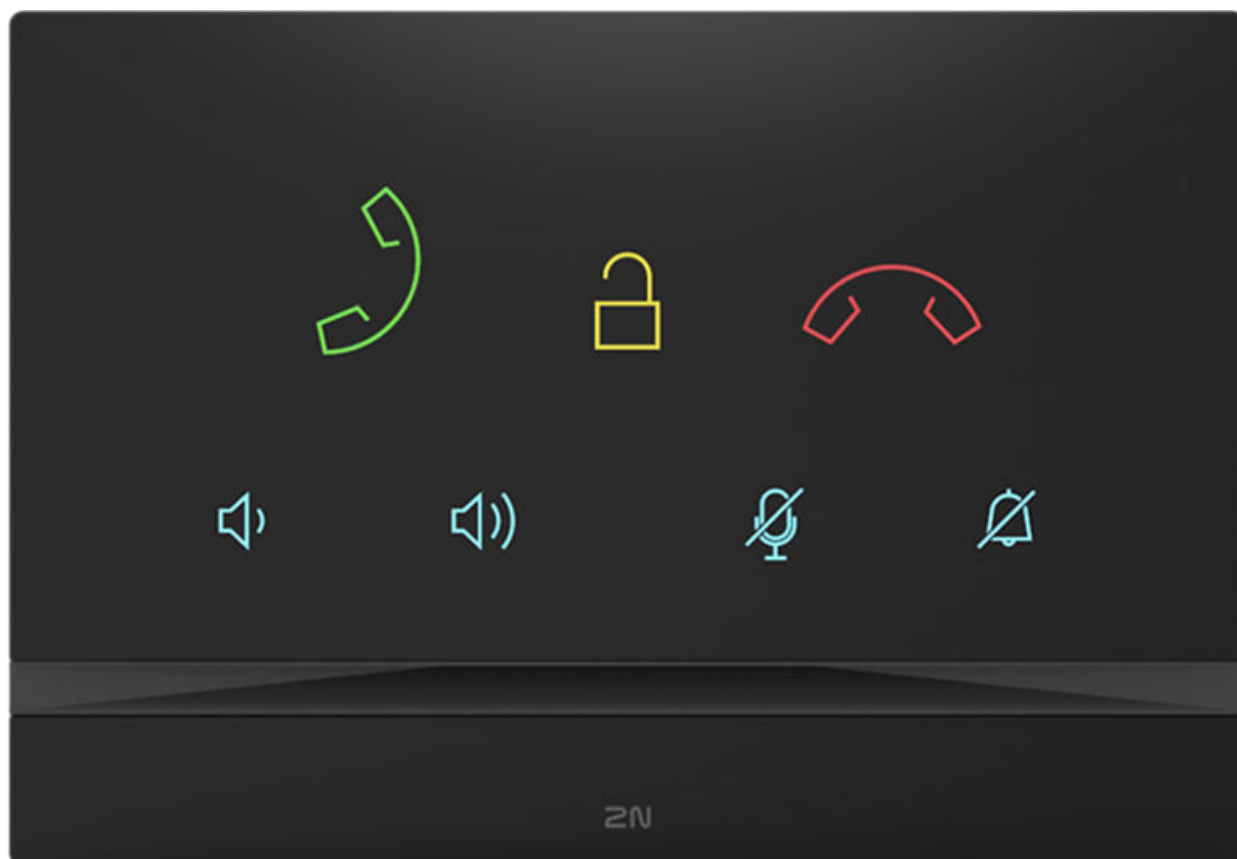

# Table des matières

<b>Symboles et termes utilisés</b> .....	<b>4</b>
<b>Vue d'ensemble du produit</b> .....	<b>5</b>
Fonctionnalités de base .....	5
Versions de produit .....	6
Accessoires pour l'installation .....	6
Vérification du contenu du paquet .....	7
Placement des éléments sur l'appareil .....	7
Côté avant .....	7
<b>Installation mécanique</b> .....	<b>9</b>
Conditions d'installation .....	9
Installation encastrée .....	9
Installation du boîtier d'installation .....	10
Installation de l'appareil dans le boîtier d'installation .....	11
Installation dans un support .....	12
Alimentation de l'appareil .....	13
Connexion d'alimentation PoE .....	14
Alimentation provenant d'une source externe .....	15
Autocollants tactiles .....	15
<b>Bref guide</b> .....	<b>17</b>
Retrouver votre adresse IP .....	17
Recherche de l'adresse IP à l'aide de 2N IP Utility .....	17
Recherche de l'adresse IP à l'aide du hardware .....	18
Accès à la configuration de l'appareil par Internet .....	19
Changement du mot de passe .....	20
Navigateurs recommandés .....	20
Mise à jour du firmware .....	20
Redémarrage de l'appareil .....	21
Redémarrage de l'appareil à l'aide de l'interface de configuration web .....	21
Redémarrage de l'appareil à l'aide du bouton RESET .....	21
Réinitialisation d'usine .....	21
Pour rétablir les paramètres d'usine à l'aide de l'interface de configuration web .....	21
Réinitialiser les paramètres d'usine à l'aide du bouton RESET .....	22
Configuration à l'aide du hardware .....	22
Redémarrer l'appareil .....	23
Recherche de l'adresse IP à l'aide du hardware .....	23
Réglage d'une adresse IP statique à l'aide de la touche RESET .....	23
Réglage d'une adresse IP dynamique à l'aide de la touche RESET .....	24
Réinitialiser les paramètres d'usine à l'aide du bouton RESET .....	24
<b>Interface de configuration Web</b> .....	<b>26</b>
Première connexion .....	26
Recherche d'appareils sur le réseau .....	26
Accès à la configuration de l'appareil par Internet .....	30
Réglages de base de l'appareil .....	31
Mise à jour du firmware .....	31
Répertoire .....	32
Appel .....	32
Paramètres d'affichage .....	35
Paramètres avancés .....	35
Réglages du son .....	36
Profils de temps .....	36
Paramètres avancés du compte SIP .....	37
Système .....	38
Réglages de la date et de l'heure .....	38

Paramètres du réseau .....	39
Ports Utilisés .....	39
<b>Commande de l'équipement .....</b>	<b>42</b>
Fonctions des boutons .....	42
Menu Paramètres de sonnerie .....	44
Menu Paramètres du rétroéclairage .....	45
Statuts opérationnels .....	46
Signalisation du statut opérationnel .....	46
Appels .....	47
Mode veille .....	49
Verrouillage de l'appareil .....	50
Mode Ne pas déranger .....	51
<b>Maintien – nettoyage .....</b>	<b>53</b>
<b>Résolution des problèmes .....</b>	<b>54</b>
<b>Paramètres techniques .....</b>	<b>55</b>
<b>2N Indoor Talk .....</b>	<b>55</b>
<b>Instructions générales et mises en garde .....</b>	<b>57</b>
Directives, lois et règlements .....	57
EU .....	58
Industry Canada .....	58
Traitement des déchets électriques et des accumulateurs usagés .....	58

## Symboles et termes utilisés

Les symboles et pictogrammes suivants sont utilisés dans le manuel :



### **DANGER**

**Toujours se conformer** ces instructions pour éviter tout risque de blessure.



### **AVERTISSEMENT**

**Toujours se conformer** ces instructions pour éviter d'endommager l'appareil.



### **ATTENTION**

**Avertissement important.** Le non-respect des instructions peut entraîner un dysfonctionnement de l'appareil.



### **ASTUCE**

**Informations utiles** pour une utilisation ou une configuration plus facile et plus rapide.



### **NOTE**

Procédures et conseils pour une utilisation efficace des fonctionnalités de l'appareil.

## Vue d'ensemble du produit

Ce chapitre présente le produit **2N Indoor Talk**, les possibilités d'utilisation et les avantages qui découlent de son utilisation.

### Fonctionnalités de base

**2N Indoor Talk** est une unité audio IP/SIP intérieure permettant la communication vocale avec les interphones IP 2N.

L'appareil comprend un écran tactile sur verre trempé de 3 mm d'épaisseur, un haut-parleur puissant, un microphone de haute qualité offrant une excellente audibilité et intelligibilité, une interface Ethernet pour la connexion au réseau LAN, ainsi que des connecteurs pour la connexion d'une alimentation externe et un connecteur pour la sonnette.

**2N Indoor Talk** est une unité de réponse intérieure de haute qualité, abordable qui se caractérise par sa simplicité d'installation et de configuration. Dans une même installation, il est possible de combiner plusieurs types d'unités de réponse de la production de 2N Telekomunikace a.s.

**2N Indoor Talk** comprend une interface de configuration personnalisée basée sur le web qui offre aux utilisateurs une plus grande commodité lors de la configuration de l'appareil.

Fonctionnalités de base **2N Indoor Talk** :

- communication audio HD hands-free full duplex
- installation facile dans le mur
- administration et configuration à distance via **2N Remote Configuration**
- Mode Ne pas déranger
- verrouillage de l'appareil
- commande à distance des serrures de portes
- interface web d'administration intégrée
- entrée pour l'alimentation externe
- sortie boucle d'induction
- entrée pour le bouton de sonnerie externe

## Schéma de connexion d'une solution complexe

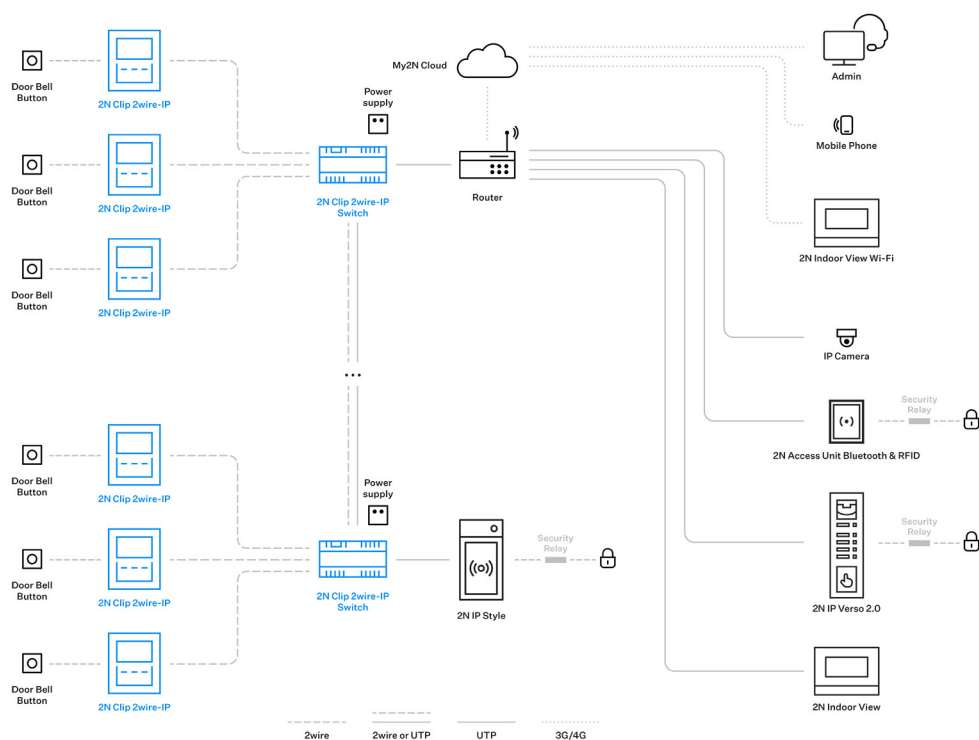

## Versions de produit



**Numéro de référence : 91378401WH**

Axis Part No. 01699-001

**2N Indoor Talk**

Version blanc



**Numéro de référence : 91378401**

Axis Part No. 01698-001

**2N Indoor Talk**

Version noir

## Accessoires pour l'installation

Pour l'installation, les accessoires supplémentaires doivent être sélectionnés en fonction de la méthode d'installation prévue.

## Vue d'ensemble du produit

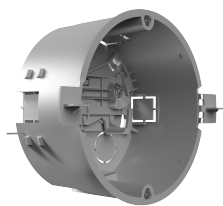

**Numéro de référence : 91378800**

Axis Part No. 01700-001

Boîtier d'installation

Boîtier d'installation pour les répondeurs intérieurs 2N, à installer dans un mur ou dans du placoplâtre.

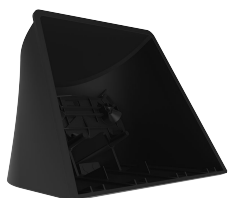

**Numéro de référence : 91378802**

Axis Part No. 02039-001

Support

Support pour unités de réponse intérieures 2N.

## Vérification du contenu du paquet

Avant de commencer votre installation, vérifiez si le contenu de la boîte est conforme à la liste suivante. Inclus :

1x **2N Indoor Talk**

2x bornes pour la connexion d'alimentation externe et du bouton de la sonnette de porte

1x Certificate of ownership

1x clé hexagonale d'un diamètre de 2,5 mm

1x manuel d'utilisateur abrégé

1x Chiffon de nettoyage pour écran

2x autocollant tactile

## Placement des éléments sur l'appareil

### Côté avant

## Vue d'ensemble du produit

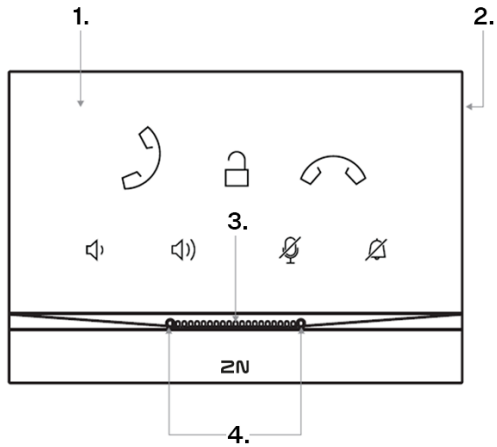

1. Panneau tactile capacitif
2. Haut-parleur
3. Microphone
4. Trous pour l'ancrage de l'équipement

## Côté arrière

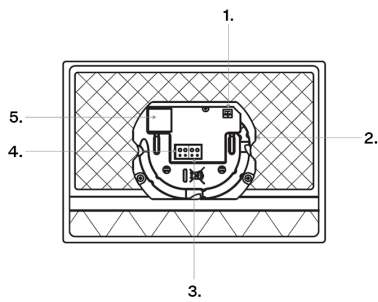

1. Sortie pour la connexion d'une boucle d'induction externe
2. Touche RESET
3. Entrée de bouton sonnette
4. Connecteur d'alimentation externe 12 V / 1 A DC
5. Ethernet

# Installation mécanique

Ce chapitre traite des principes de la procédure d'installation et de connexion de l'appareil **2N Indoor Talk**.

L'appareil peut être installé des manières suivantes :

- dans le mur à l'aide du boîtier d'installation (non inclus dans le paquet),
- sur le support (non inclus dans le paquet).

## Conditions d'installation



### ATTENTION

Seules les personnes professionnellement habilitées à cette fin devraient réaliser le montage et le paramétrage de cet appareil.

- Le dépassement de la température de fonctionnement autorisée peut ne pas avoir d'effet immédiat sur le fonctionnement de l'appareil, mais peut entraîner un vieillissement plus rapide et une réduction de la fiabilité de l'appareil. La plage de fonctionnement autorisée des températures de fonctionnement et d'humidité de l'environnement est indiquée au chapitre [Paramètres techniques \(p. 55\)](#).
- Au-dessus et au-dessous de l'appareil, il faut laisser de l'espace pour que l'air puisse circuler et dissiper la chaleur générée.
- Pas de rayonnement électromagnétique important sur le site d'installation.
- La connexion VoIP doit être correctement configurée conformément aux recommandations SIP et autres recommandations VoIP.
- Il est recommandé de connecter l'adaptateur d'alimentation à un réseau doté d'une source d'alimentation de secours (UPS) et d'une protection adéquate contre les surtensions.
- L'appareil est conçu pour être monté en position verticale (perpendiculaire au sol) jusqu'à la hauteur approximative 120 cm du sol. L'utilisation de l'appareil dans une autre position de travail n'est possible que pendant une courte période, par exemple dans un atelier pour un test rapide.



### AVERTISSEMENT

Cet appareil doit être déployé au sein d'une infrastructure réseau offrant une protection adéquate contre les attaques par déni de service (DoS) et les menaces réseau similaires. L'appareil n'inclut pas de protection intégrée contre le trafic volumineux ou malveillant et s'appuie sur l'environnement réseau environnant, tel que les pare-feux, les systèmes de prévention des intrusions ou la limitation de débit, pour se défendre. Le fait de ne pas mettre en œuvre des mesures de sécurité réseau appropriées peut entraîner une dégradation ou une indisponibilité du service. La documentation utilisateur de l'équipement doit contenir un [description de toutes les interfaces réseau exposées et de tous les services exposés via des interfaces réseau](#), qui sont livrés dans le cadre de l'état d'usine par défaut.

## Installation encastrée

**2N Indoor Talk** a été conçu pour être installé sur un mur, dans un mur de brique, sur des plaques de plâtre ou encore sur du bois. L'installation est réalisée à l'aide du boîtier d'installation (réf : 91378800), qui n'est

pas inclus dans la livraison. Le produit peut également être installé dans un support de table (numéro de commande : 91378802)

- installation encastrée à l'aide du boîtier d'installation dans le mur

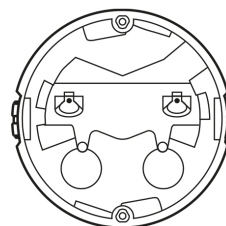

1. Installation du boîtier d'installation (p. 10)
2. Installation de l'appareil dans le boîtier d'installation (p. 11)

## Installation du boîtier d'installation



### ATTENTION

Avant de commencer avec l'installation mécanique à un endroit choisi, assurez-vous bien que les prétratifs qui vont avec (perçage, découpage dans le mur) ne puissent pas perturber les conduits d'électricité, de gaz, d'eau ou autres.



### ASTUCE

Le gabarit de perçage peut être téléchargé sur le site [2N.com](http://2N.com).

1.

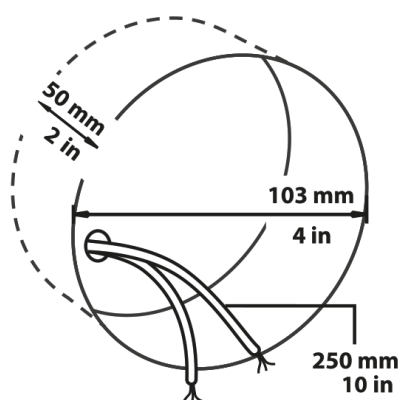

2a.

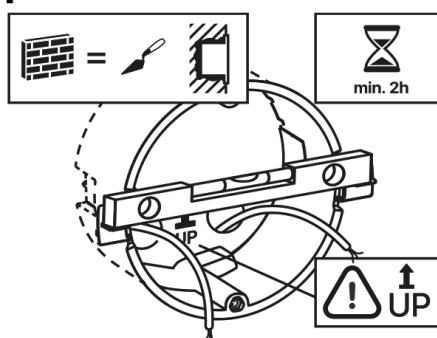

2b.

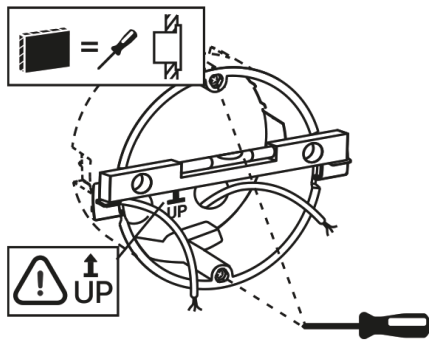

3.

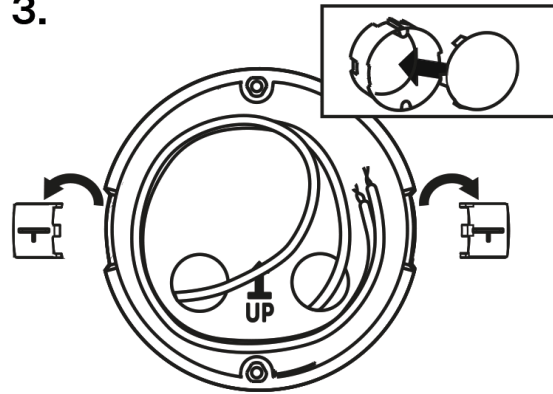

1. Pour l'installation, un trou circulaire correspondant au boîtier d'installation doit être préparé dans le mur avec un diamètre de 103 mm et une profondeur de 50 mm. Il est nécessaire que tous les câbles d'une longueur maximale de 25 cm puissent être acheminés jusqu'au trou.
2. Insérez le boîtier d'installation dans le trou préparé et vérifiez que le trou est suffisamment profond.
3. Si le trou est convenable, fixez le boîtier en le maçonnant. Pour le nivellement plus précis, placez un niveau à bulle sur les pieds de maintien.
4. Une fois le mortier durci, casser les clips et couvrir la boîte avec le couvercle fourni. Utiliser les éléments de fixation afin de fixer l'appareil dans le placoplâtre.

Pour la fixation **2N Indoor Talk** au boîtier d'installation, préparez une clé hexagonale de 2,5 mm, qui est incluse dans l'emballage.



**NOTE**

Lors d'un montage encastré, le **2N Indoor Talk** respecte les normes locales relatives à l'installation d'appareils électroniques sur des matériaux inflammables.

## Installation de l'appareil dans le boîtier d'installation



**ASTUCE**

La disposition des connecteurs est décrite dans le chapitre [Placement des éléments sur l'appareil \(p. 7\)](#).

1.

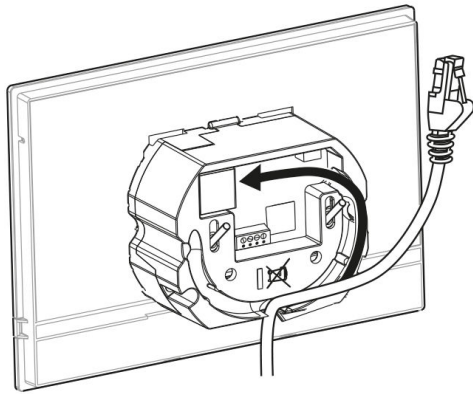

2.

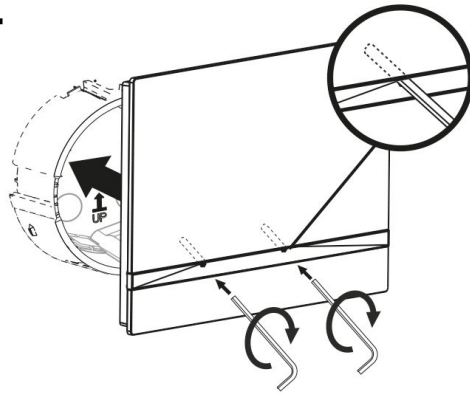

1. Retirez le couvercle du boîtier d'installation encastré. Retirez le câblage précâblé, le câble UTP le fil de sonnette (câble double), l'alimentation.
2. Raccourcissez les câbles à la longueur requise de 150 mm maximum. Connectez le câble double de sonnette ou l'alimentation au connecteur fourni.
3. Vissez l'embout RJ-45 sur le câble UTP.
4. Saisissez l'appareil et posez-le contre le mur sous le boîtier d'installation avec le bord inférieur.
5. Tout d'abord, connectez le connecteur vert avec l'alimentation ou la sonnette sur l'appareil. Connectez le connecteur réseau LAN. Placez soigneusement les câbles dans la rainure préparée à l'arrière afin qu'ils n'interfèrent pas et n'empêchent pas la liberté de mouvement lors de la dernière étape de l'installation. Connectez le connecteur réseau LAN.
6. Placer soigneusement les câbles dans la rainure préparée à l'arrière de l'appareil afin qu'ils n'interfèrent pas ou n'empêchent pas la libre circulation au dernier stade de l'installation lors de l'alignement de la position horizontale.
7. Insérez l'appareil dans le boîtier d'installation de manière à ce qu'il s'insère dans les goupilles de centrage. Les goupilles permettent une inclinaison de 5 à 6° de chaque côté pour un positionnement horizontal précis de l'appareil.  
L'appareil est prêt à fonctionner de base. Pour que l'appareil fonctionne complètement, il est également nécessaire de procéder à [la configuration du logiciel](#).

## Installation dans un support

Pour préparer l'installation, retirez les câbles préparés à l'avance, le câble UTP, le fil de sonnette (câble à deux fils), l'alimentation électrique. Raccourcissez les câbles à la longueur souhaitée. Vissez l'embout RJ-45 sur le câble UTP. Connectez le câble à deux fils de sonnette ou l'alimentation au connecteur.



### ASTUCE

La disposition des connecteurs est décrite dans le chapitre [Placement des éléments sur l'appareil \(p. 7\)](#).

1.

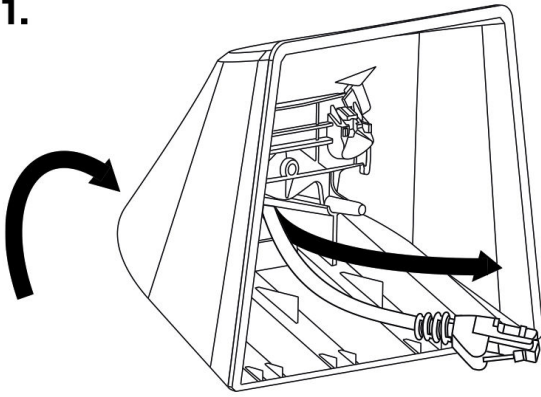

2.

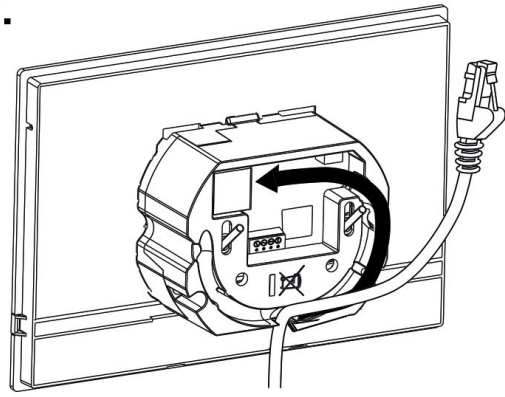

3.

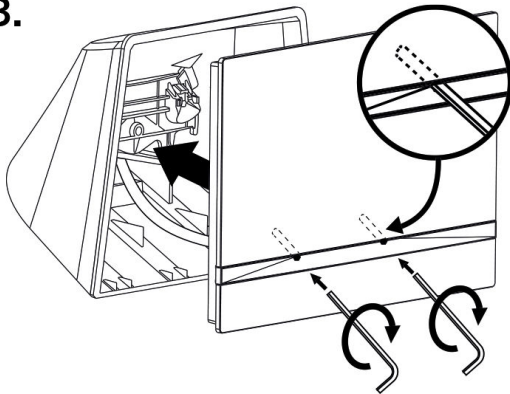

4.

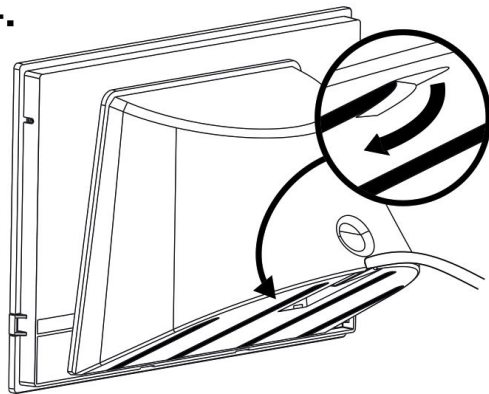

1. Tirez les câbles à travers le trou situé au bas du support.
2. Tout d'abord, connectez le connecteur vert avec l'alimentation ou la sonnette sur l'appareil. Connectez le connecteur réseau LAN. Placez soigneusement les câbles dans la rainure préparée à l'arrière afin qu'ils n'interfèrent pas et n'empêchent pas la liberté de mouvement lors de la dernière étape de l'installation. Connectez le connecteur réseau LAN.
3. Placer soigneusement les câbles dans la rainure préparée à l'arrière de l'appareil afin qu'ils n'interfèrent pas ou n'empêchent pas la libre circulation au dernier stade de l'installation lors de l'alignement de la position horizontale.
4. Placez l'appareil sur le support de manière à ce qu'il s'insère dans les goupilles de centrage. Vous pouvez vérifier que l'ajustement est correct en alignant le bord inférieur du support sur le rail inférieur de l'appareil. Fixez l'appareil au support en serrant les vis par la partie antérieure. Les vis sont serrées à l'aide d'une clé hexagonale. Serrer légèrement les vis.
5. Retirez les films de protection des bandes antidérapantes situées sur la partie inférieure du support et placez l'appareil à l'endroit choisi.  
L'appareil est prêt à fonctionner de base. Pour que l'appareil fonctionne complètement, il est également nécessaire de procéder à [la configuration du logiciel](#).

## Alimentation de l'appareil

L'alimentation électrique doit être conforme à la sortie de la classe PS1.

L'alimentation électrique **2N Indoor Talk** peut se faire de deux manières :

1. Par une source d'alimentation propre de 12 V / 1 A DC connectée au bornier situé à l'arrière.
2. En utilisant un câble Ethernet connecté à une source d'alimentation PoE ou à un switch/router qui supporte l'alimentation par PoE.

Il est recommandé de connecter l'adaptateur d'alimentation à un réseau doté d'une source d'alimentation de secours (UPS) et d'une protection adéquate contre les surtensions.

Tableau de consommation **2N Indoor Talk**:

Type d'alimentation	Consommation	Protection contre l'inversion de polarité
PoE, IEEE 802.3af (recommandé)	12 W	✓
Adaptateur 12 V DC $\pm 10\%$ ; 1 A	12 W	✓

Chaque commutateur 2N Clip 2wire-IP est alimenté par une alimentation externe. Nous vous recommandons d'utiliser le Mean Well HDR-100-48 (1120302, 03479-001) d'une capacité de 48 VDC, 1,92 A.

Aperçu des [paramètres techniques](#).



#### ATTENTION

Cet appareil ne peut pas être connecté directement aux lignes de télécommunication (ou aux réseaux publics sans fil) d'aucun fournisseur de services de télécommunication ( i.e. opérateurs de téléphonie mobile, opérateurs de téléphonie fixe ou fournisseurs d'accès à Internet). Pour connecter ce produit à l'internet, il est nécessaire d'utiliser un routeur.



#### AVERTISSEMENT

- Ne surtout pas alimenter l'appareil avec une alimentation externe dans le cas d'une alimentation POE et réciproquement.
- Dans le cas d'une utilisation d'une alimentation externe différente de celle recommandée, celle-ci ne devra pas excéder une tension de 12 V. Vérifier également la polarité de l'alimentation. Des valeurs de tension plus élevées ou des erreurs de connexion peuvent entraîner des dommages irréversibles sur l'appareil.

## Connexion d'alimentation PoE

Pour la connexion **2N Indoor Talk** au réseau Ethernet, on utilise un câble droit standard terminé par des connecteurs RJ-45. L'appareil prend en charge les protocoles 10BaseT et 100BaseT.



#### ATTENTION

- Si une réinitialisation d'usine est effectuée, la configuration de l'interface Ethernet de l'appareil sera également modifiée.
- L'utilisation d'un câble Ethernet défectueux peut entraîner une perte importante de paquets dans le réseau Ethernet et, par conséquent, une instabilité associée à une mauvaise qualité d'appel.

### Connecteur du câble Ethernet

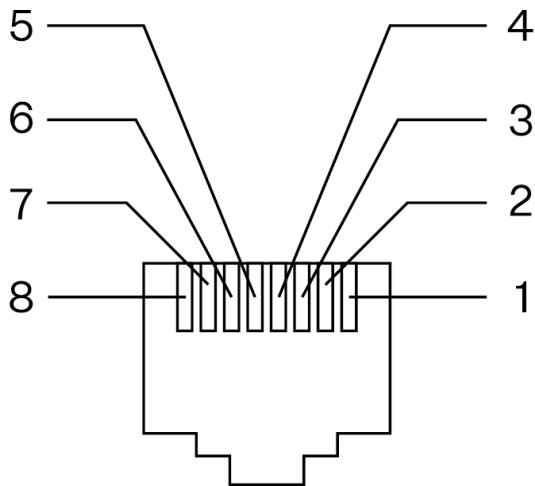

### Prise Ethernet

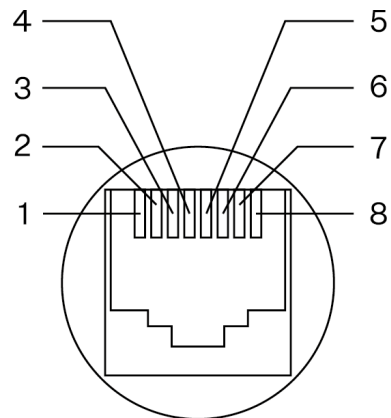

1. Tx+
2. Tx-
3. Rx+
4. non utilisé
5. non utilisé
6. Rx-
7. non utilisé
8. non utilisé

## Alimentation provenant d'une source externe



### ATTENTION

- La source d'alimentation externe devrait être conforme à la classe des sources d'alimentation PS2/LPS.
- Assurez-vous que les fils conducteurs dans la borne sont fermement fixés et qu'il n'y a aucun contact libre.

Une borne escamotable permettant la connexion dans les connecteurs sur l'arrière de l'unité principale fait partie de l'emballage de l'unité principale de l'appareil **2N Indoor Talk**.

### Branchement de l'adaptateur (1341481, 02520-001)

Le fil conducteur désigné en blanc à l'extrémité de l'adaptateur comporte une charge positive (+), le fil conducteur noir comportant une charge négative (-).

### Autocollants tactiles

Des autocollants tactiles spéciaux avec une surface en relief sont inclus. Ces autocollants aident les personnes malvoyantes à reconnaître les commandes de base de l'appareil.

Nous recommandons de placer l'autocollant à côté du bouton d'appel entrant.



**NOTE**

Nettoyez la surface de l'appareil de la poussière et de la saleté avant d'appliquer l'autocollant.

# Bref guide

## Retrouver votre adresse IP

L'adresse IP de l'appareil peut être trouvée de la manière suivante :

- en utilisant l'application gratuite 2N IP Utility
- en utilisant le hardware (bouton RESET)

## Recherche de l'adresse IP à l'aide de 2N IP Utility

Pour connaître l'adresse IP d'un appareil 2N sur votre réseau local, utilisez l'utilitaire 2N IP Utility. L'application 2N IP Utility peut être téléchargée sur le site web [2N.com](http://2N.com). Pour l'installation, il faut avoir Microsoft .NET Framework 4.7.2 installé.

1. Exécutez le programme d'installation 2N IP Utility.
2. L'assistant d'installation vous guidera tout au long de l'installation.
3. Après avoir installé l'application 2N IP Utility, lancez l'application à partir du menu Start du système opérationnel Microsoft Windows.

Après son lancement, l'application commence automatiquement à rechercher dans le réseau local tous les appareils 2N et AXIS dont l'adresse IP est attribuée ou définie de manière statique par DHCP. Ces appareils sont ensuite présentés dans le tableau.

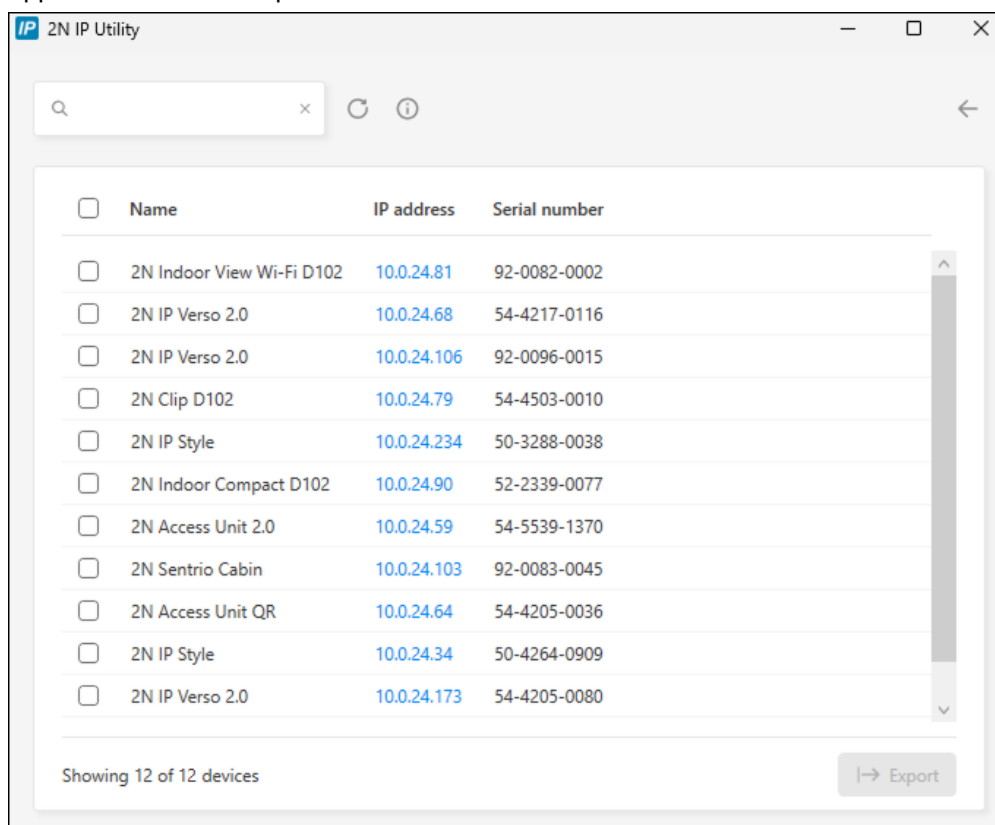

The screenshot shows the 2N IP Utility application window. It features a search bar at the top left, a refresh button, and an information icon. Below these is a table with columns for Name, IP address, and Serial number. The table lists 12 devices, each with a checkbox on the left. At the bottom left, it says 'Showing 12 of 12 devices' and at the bottom right, there is an 'Export' button.

<input type="checkbox"/>	Name	IP address	Serial number
<input type="checkbox"/>	2N Indoor View Wi-Fi D102	10.0.24.81	92-0082-0002
<input type="checkbox"/>	2N IP Verso 2.0	10.0.24.68	54-4217-0116
<input type="checkbox"/>	2N IP Verso 2.0	10.0.24.106	92-0096-0015
<input type="checkbox"/>	2N Clip D102	10.0.24.79	54-4503-0010
<input type="checkbox"/>	2N IP Style	10.0.24.234	50-3288-0038
<input type="checkbox"/>	2N Indoor Compact D102	10.0.24.90	52-2339-0077
<input type="checkbox"/>	2N Access Unit 2.0	10.0.24.59	54-5539-1370
<input type="checkbox"/>	2N Sentries Cabin	10.0.24.103	92-0083-0045
<input type="checkbox"/>	2N Access Unit QR	10.0.24.64	54-4205-0036
<input type="checkbox"/>	2N IP Style	10.0.24.34	50-4264-0909
<input type="checkbox"/>	2N IP Verso 2.0	10.0.24.173	54-4205-0080

4. Sélectionnez dans la liste l'appareil que vous souhaitez configurer et cliquez dessus avec le bouton gauche de la souris. La partie droite de la fenêtre de configuration web s'ouvre alors.



#### ASTUCE

- L'interface de configuration web est également accessible via le bouton **Ouvrir dans un navigateur externe**, qui vous permet d'ouvrir l'interface dans une fenêtre de navigateur séparée.
- Cliquez sur un appareil dans la liste pour obtenir des informations détaillées. Cliquez sur le bouton **IP settings** pour modifier l'adresse IP en saisissant l'adresse IP statique souhaitée ou en activant DHCP.
- L'application vous permet également d'exporter les appareils sélectionnés vers un fichier CSV. Tout d'abord, sélectionnez l'appareil en cochant les cases correspondantes dans la liste, puis utilisez le bouton **Export** qui apparaît en bas de la fenêtre. Le fichier exporté contiendra le nom, l'adresse IP et le numéro de série des appareils sélectionnés.

Les identifiants de connexion par défaut sont :

Nom d'utilisateur : **Admin**

Mot de passe : **2n**

Après vous être connecté pour la première fois, vous devez immédiatement modifier votre mot de passe.



#### ASTUCE

Il est recommandé d'utiliser un mot de passe difficile à déchiffrer. Il est déconseillé d'utiliser des noms, des noms de lieux ou de choses dans les mots de passe, en particulier ceux qui ont un lien direct avec l'utilisateur.

Pour une plus grande sécurité du mot de passe, nous recommandons :

- d'utiliser un générateur de mots de passe aléatoires
- un mot de passe composé d'au moins 12 caractères
- de combiner différents caractères provenant de différents jeux de caractères (par exemple, majuscules/minuscules, chiffres, caractères spéciaux, etc.)

## Recherche de l'adresse IP à l'aide du hardware

Suivez les instructions suivantes pour identifier l'adresse IP de l'appareil :

1. Appuyez sur le bouton RESET.
  - a. Attendez que les LED rouge et verte s'allument simultanément et d'entendre le signal sonore (approx. 15–35 s).
2. Relâchez le bouton RESET.

3. L'appareil annoncera automatiquement son adresse IP.

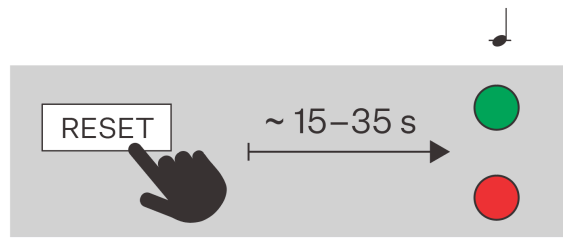

#### NOTE

Le délai entre l'appui sur le bouton RESET et le premier signal lumineux et sonore est compris entre 15 et 35 s, selon le modèle de l'appareil.

## Accès à la configuration de l'appareil par Internet

La configuration de l'appareil **2N Indoor Talk** s'effectue par le biais d'une interface de configuration basée sur le Web, accessible à partir d'un navigateur Web.



Pour accéder à l'interface, vous devez connaître l'adresse IP de l'appareil ou son nom de domaine. L'appareil doit être connecté au réseau IP local et doit être alimenté.

L'interface de configuration basée sur le web est également accessible depuis le portail My2N connecté ou depuis l'outil de configuration 2N Access Commander.

### Se connecter à l'interface de configuration web

1. Démarrez votre navigateur Internet.
2. Saisissez l'adresse IP de l'appareil ou le nom de domaine de l'appareil (voir chapitre [Recherche d'appareils sur le réseau \(p. 26\)](#)).
3. Si aucun certificat n'a été généré pour l'adresse IP, vous pouvez recevoir un avertissement concernant un certificat de sécurité non valide. Dans ce cas, il faut confirmer que vous voulez passer à l'interface web de configuration.
4. Après l'avoir saisie, un écran de connexion s'affichera.
5. Entrer les identifiants de connexion  
Les identifiants de connexion par défaut sont :
  - Nom d'utilisateur : **Admin**
  - Mot de passe : **2n**
6. Après la première connexion, modifiez le mot de passe.

### Accès à partir de 2N Commandant d'accès

1. Connectez-vous à l'interface Access Commander.
2. Allez sur  Devices.
3. Pour l'appareil sélectionné, appuyez sur .

## Changement du mot de passe

Vous devez modifier le mot de passe par défaut pour accéder à toutes les fonctions de l'interface de configuration web. Vous ne pouvez pas configurer l'appareil sans modifier le mot de passe par défaut.



### ASTUCE

Il est recommandé d'utiliser un mot de passe difficile à déchiffrer. Il est déconseillé d'utiliser des noms, des noms de lieux ou de choses dans les mots de passe, en particulier ceux qui ont un lien direct avec l'utilisateur.

Pour une plus grande sécurité du mot de passe, nous recommandons :

- d'utiliser un générateur de mots de passe aléatoires
- un mot de passe composé d'au moins 12 caractères
- de combiner différents caractères provenant de différents jeux de caractères (par exemple, majuscules/minuscules, chiffres, caractères spéciaux, etc.)

## Navigateurs recommandés

L'interface de configuration web est optimisée pour les navigateurs web basés sur Chrome (tels que Google Chrome, Microsoft Edge ou Opera). Lorsque vous utilisez d'autres navigateurs, il peut y avoir de légères différences de fonctionnalité dans l'apparence de l'interface.

## Mise à jour du firmware

Les nouvelles versions du micrologiciel sont disponibles sur le serveur de mise à jour. Si l'interface de configuration web n'a pas accès à l'internet public, il est possible de télécharger manuellement le fichier du micrologiciel sur l'appareil.



### NOTE

Les mises à jour du micrologiciel ne sont pas automatiques. Pour garantir l'intégrité du système et éliminer les défaillances involontaires, toutes les mises à jour doivent être confirmées ou lancées manuellement par l'utilisateur. Avant d'effectuer une mise à jour, veuillez consulter les notes de mise à jour de la nouvelle version et vérifier la compatibilité avec votre infrastructure existante.

## Obtenir le micrologiciel à partir du serveur de mise à jour

1. Allez sur **Système > Maintenance > onglet Firmware**.
2. Cliquez sur **Vérifier les mises à jour**.
3. Lorsqu'une mise à jour est disponible, ses notes de mise à jour sont chargées. Pour lancer la mise à niveau, cliquez sur **Upgrade** dans l'en-tête de la fenêtre.
4. Après un upload réussi du firmware, l'appareil redémarre automatiquement. Après le redémarrage, l'appareil est entièrement disponible avec le nouveau micrologiciel. La mise à niveau du firmware n'affecte pas la configuration

## Téléchargement d'un nouveau micrologiciel à partir de la mémoire

1. Allez sur **Système > Maintenance > onglet Firmware**.
2. Cliquez sur **Upload Firmware**.

3. Dans la boîte de dialogue qui s'ouvre, sélectionnez un fichier de votre propre référentiel.
4. Confirmez le téléchargement du fichier en cliquant sur **Upload**.  
car l'appareil vérifie le fichier pour empêcher le téléchargement d'un fichier.
5. Après un upload réussi du firmware, l'appareil redémarre automatiquement. Après le redémarrage, l'appareil est entièrement disponible avec le nouveau micrologiciel. La mise à niveau du firmware n'affecte pas la configuration



#### NOTE

La fonctionnalité, la fiabilité et la sécurité de l'appareil dépendent du firmware installé. La mise à jour régulière du firmware à la version actuelle fait partie des conditions d'utilisation du produit. Les erreurs qui peuvent être causées par l'utilisation d'une version obsolète du firmware ne peuvent pas faire l'objet d'une réclamation. Le firmware actuel met en œuvre les expériences des clients et les exigences dans le domaine de la sécurité des données personnelles.

## Redémarrage de l'appareil

L'appareil peut être redémarré :

- en débranchant et en rebranchant l'alimentation électrique
- via l'interface de configuration web
- à l'aide du bouton RESET,

Après le redémarrage de l'appareil, la configuration définie reste inchangée.

### Redémarrage de l'appareil à l'aide de l'interface de configuration web

1. Ouvrez l'interface de configuration web.
2. Allez sur **Système > Maintenance**.
3. Appuyez sur **Reboot Device** en haut de la page.

### Redémarrage de l'appareil à l'aide du bouton RESET

Appuyez brièvement sur le bouton (<1 s) pour redémarrer le système sans modifier la configuration.

Le bouton RESET est situé à [l'arrière de l'appareil \(p. 7\)](#).

## Réinitialisation d'usine

Les réglages d'usine peuvent être rétablis

- via l'interface de configuration web
- en utilisant le hardware (bouton RESET)

### Pour rétablir les paramètres d'usine à l'aide de l'interface de configuration web

La restauration de la configuration d'usine de l'appareil via la configuration du logiciel s'effectue dans la section **Système > Maintenance** via la restauration de la configuration par défaut.

## Réinitialiser les paramètres d'usine à l'aide du bouton RESET

1. Appuyez sur le bouton RESET.

- Attendez que les LED rouge et verte s'allument simultanément et d'entendre le signal sonore 🎵 (approx. 15–35 s).
- Attendez que la LED rouge s'éteigne et d'entendre le signal sonore 🎵 (approx. 3 s).
- Attendez que la LED verte s'éteigne, que la LED rouge se rallume et d'entendre le signal sonore 🎵 (approx. 3 s).
- Attendez que la LED rouge s'éteigne et d'entendre le signal sonore 🎵 (approx. 3 s).

2. Relâchez le bouton RESET.

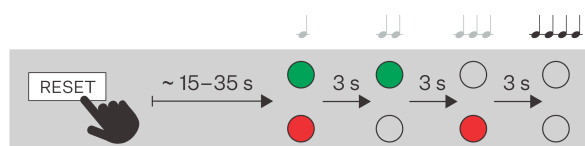

## Configuration à l'aide du hardware

En cas d'indisponibilité de la configuration logicielle, les réglages de base peuvent être effectués à l'aide du bouton RESET (voir 1.).

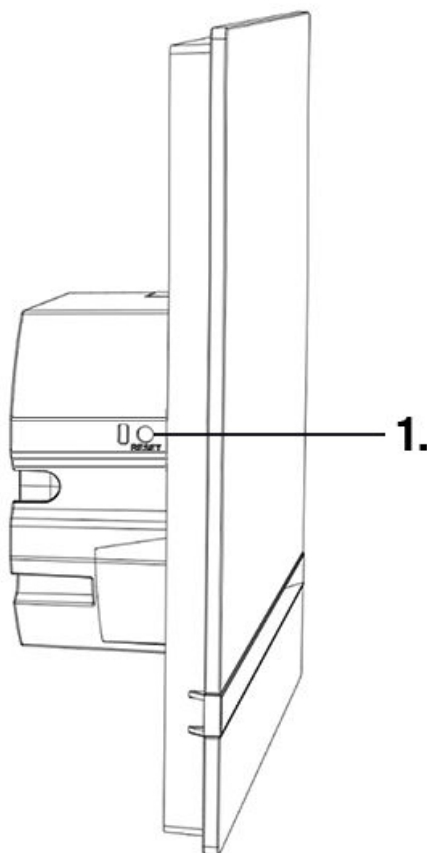

Le bouton RESET vous permet de trouver l'adresse IP de l'appareil, de passer en mode d'adresse IP dynamique/statique ou de réinitialiser les paramètres d'usine.

## Redémarrer l'appareil

Appuyez brièvement sur le bouton (<1 s) pour redémarrer le système sans modifier la configuration.



### ATTENTION

Ne touchez pas l'écran pendant le redémarrage, il est en cours de calibrage.

## Recherche de l'adresse IP à l'aide du hardware

Suivez les instructions suivantes pour identifier l'adresse IP de l'appareil :

1. Appuyez sur le bouton RESET.
  - a. Attendez que les LED rouge et verte s'allument simultanément et d'entendre le signal sonore  (approx. 15–35 s).
2. Relâchez le bouton RESET.
3. L'appareil annoncera automatiquement son adresse IP.

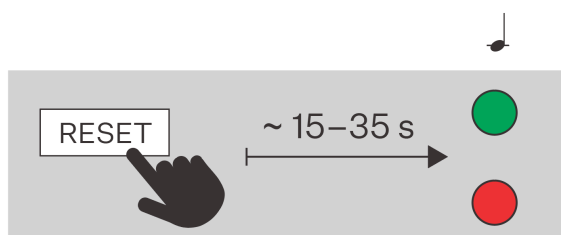



### NOTE

Le délai entre l'appui sur le bouton RESET et le premier signal lumineux et sonore est compris entre 15 et 35 s, selon le modèle de l'appareil.

## Réglage d'une adresse IP statique à l'aide de la touche RESET

Suivez les instructions suivantes pour passer l'appareil en adresse IP statique (DHCP OFF) :

1. Appuyez sur le bouton RESET.
  - a. Attendez que les LED rouge et verte s'allument simultanément et d'entendre le signal sonore  (approx. 15–35 s).
  - b. Attendez que la LED rouge s'éteigne et d'entendre le signal sonore  (approx. 3 s).

2. Relâchez le bouton RESET.

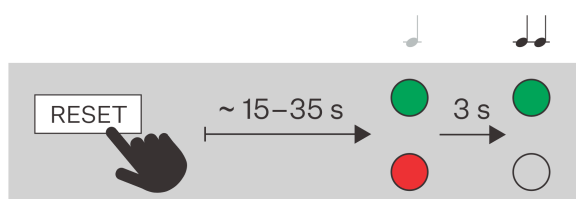



#### NOTE

Après le redémarrage, les paramètres de l'interphone seront :

- Adresse IP: 192.168.1.100
- Masque de réseau: 255.255.255.0
- Passerelle par défaut: 192.168.1.1



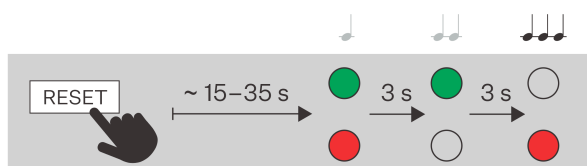

## Réglage d'une adresse IP dynamique à l'aide de la touche RESET

Suivez les instructions suivantes pour passer l'appareil en adresse IP dynamique (DHCP ON) :

1. Appuyez sur le bouton RESET.
  - a. Attendez que les LED rouge et verte s'allument simultanément et d'entendre le signal sonore  (approx. 15–35 s).
  - b. Attendez que la LED rouge s'éteigne et d'entendre le signal sonore  (approx. 3 s).
  - c. Attendez que la LED verte s'éteigne, que la LED rouge se rallume et d'entendre le signal sonore  (approx. 3 s).
2. Relâchez le bouton RESET.



## Réinitialiser les paramètres d'usine à l'aide du bouton RESET

1. Appuyez sur le bouton RESET.
  - a. Attendez que les LED rouge et verte s'allument simultanément et d'entendre le signal sonore  (approx. 15–35 s).
  - b. Attendez que la LED rouge s'éteigne et d'entendre le signal sonore  (approx. 3 s).
  - c. Attendez que la LED verte s'éteigne, que la LED rouge se rallume et d'entendre le signal sonore  (approx. 3 s).
  - d. Attendez que la LED rouge s'éteigne et d'entendre le signal sonore  (approx. 3 s).

2. Relâchez le bouton RESET.

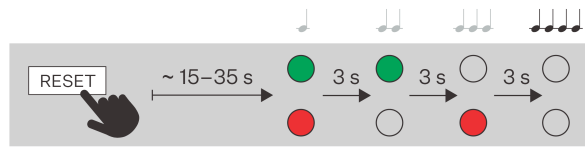

# Interface de configuration Web

Moniteurs de réception

## Première connexion

### Recherche d'appareils sur le réseau

Pour accéder à l'interface, vous devez connaître l'adresse IP de l'appareil ou son nom de domaine. L'appareil doit être connecté au réseau IP local et doit être alimenté.

### Nom de domaine

Pour accéder à l'interface de configuration web, vous pouvez saisir un nom de domaine dans le navigateur sous le format « hostname.local » au lieu de l'adresse IP. Le nom d'hôte d'un nouvel appareil se compose du nom du produit et du numéro de série de l'appareil. Lorsque vous saisissez un nom d'hôte, utilisez uniquement des lettres et des chiffres ; n'utilisez pas d'espaces, de points, de tirets ou d'autres caractères spéciaux.

**Le nom de domaine par défaut de l'appareil 2N Indoor Talk:** 2NIndoorTalk-{numéro de série sans tirets}.local (par exemple.: « 2NIndoorTalk-0000000001.local »)

Le format du nom de l'appareil spécifique est spécifié dans le manuel d'installation du produit au chapitre Nom de domaine.



#### ASTUCE

Vous pouvez modifier le nom d'hôte ultérieurement dans l'interface de configuration Web à l'adresse **Système > Connexion réseau > Onglet Configuration avancée > Nom d'hôte**.

Se connecter à l'aide d'un nom de domaine présente l'avantage d'utiliser l'adresse IP dynamique de l'appareil. Tandis que l'adresse IP dynamique change, le nom de domaine reste le même. Des certificats signés par une autorité de certification de confiance peuvent être générés pour un nom de domaine.

### Adresse IP de l'équipement

Par défaut, l'appareil **2N Indoor Talk** utilise une adresse IP dynamique attribuée par le serveur DHCP.

Pour connaître l'adresse IP d'un appareil 2N sur votre réseau local, utilisez l'utilitaire 2N IP Utility. L'application 2N IP Utility peut être téléchargée sur le site web [2N.com](http://2N.com). Pour l'installation, il faut avoir Microsoft .NET Framework 4.7.2 installé.

En tenant compte des capacités de l'appareil en question, il est également possible de connaître l'adresse IP de l'une des manières suivantes :

- avec la touche RESET

### Recherche de l'adresse IP à l'aide de 2N IP Utility

Pour connaître l'adresse IP d'un appareil 2N sur votre réseau local, utilisez l'utilitaire 2N IP Utility. L'application 2N IP Utility peut être téléchargée sur le site web [2N.com](http://2N.com). Pour l'installation, il faut avoir Microsoft .NET Framework 4.7.2 installé.

1. Exécutez le programme d'installation 2N IP Utility.
2. L'assistant d'installation vous guidera tout au long de l'installation.
3. Après avoir installé l'application 2N IP Utility, lancez l'application à partir du menu Start du système opérationnel Microsoft Windows.

Après son lancement, l'application commence automatiquement à rechercher dans le réseau local tous les appareils 2N et AXIS dont l'adresse IP est attribuée ou définie de manière statique par DHCP. Ces appareils sont ensuite présentés dans le tableau.

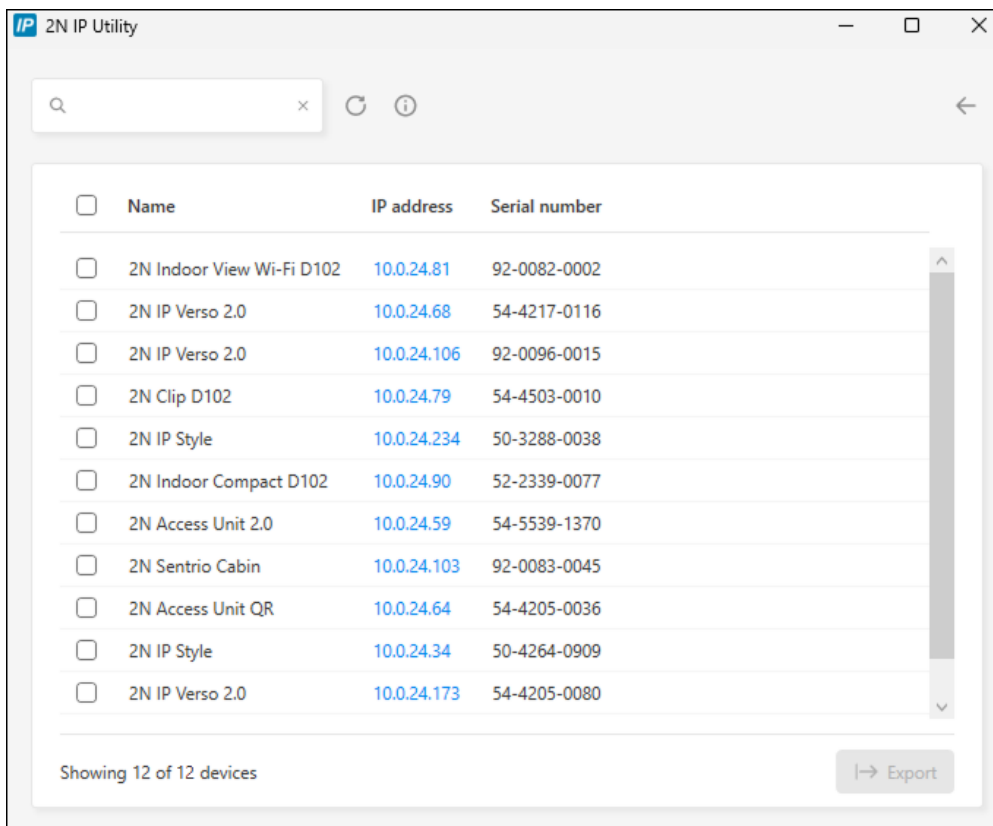

<input type="checkbox"/>	Name	IP address	Serial number
<input type="checkbox"/>	2N Indoor View Wi-Fi D102	10.0.24.81	92-0082-0002
<input type="checkbox"/>	2N IP Verso 2.0	10.0.24.68	54-4217-0116
<input type="checkbox"/>	2N IP Verso 2.0	10.0.24.106	92-0096-0015
<input type="checkbox"/>	2N Clip D102	10.0.24.79	54-4503-0010
<input type="checkbox"/>	2N IP Style	10.0.24.234	50-3288-0038
<input type="checkbox"/>	2N Indoor Compact D102	10.0.24.90	52-2339-0077
<input type="checkbox"/>	2N Access Unit 2.0	10.0.24.59	54-5539-1370
<input type="checkbox"/>	2N Sentries Cabin	10.0.24.103	92-0083-0045
<input type="checkbox"/>	2N Access Unit QR	10.0.24.64	54-4205-0036
<input type="checkbox"/>	2N IP Style	10.0.24.34	50-4264-0909
<input type="checkbox"/>	2N IP Verso 2.0	10.0.24.173	54-4205-0080

Showing 12 of 12 devices Export

4. Sélectionnez dans la liste l'appareil que vous souhaitez configurer et cliquez dessus avec le bouton gauche de la souris. La partie droite de la fenêtre de configuration web s'ouvre alors.



### ASTUCE

- L'interface de configuration web est également accessible via le bouton **Ouvrir dans un navigateur externe**, qui vous permet d'ouvrir l'interface dans une fenêtre de navigateur séparée.
- Cliquez sur un appareil dans la liste pour obtenir des informations détaillées. Cliquez sur le bouton **IP settings** pour modifier l'adresse IP en saisissant l'adresse IP statique souhaitée ou en activant DHCP.
- L'application vous permet également d'exporter les appareils sélectionnés vers un fichier CSV. Tout d'abord, sélectionnez l'appareil en cochant les cases correspondantes dans la liste, puis utilisez le bouton **Export** qui apparaît en bas de la fenêtre. Le fichier exporté contiendra le nom, l'adresse IP et le numéro de série des appareils sélectionnés.

Les identifiants de connexion par défaut sont :

Nom d'utilisateur : **Admin**

Mot de passe : **2n**

Après vous être connecté pour la première fois, vous devez immédiatement modifier votre mot de passe.



### ASTUCE

Il est recommandé d'utiliser un mot de passe difficile à déchiffrer. Il est déconseillé d'utiliser des noms, des noms de lieux ou de choses dans les mots de passe, en particulier ceux qui ont un lien direct avec l'utilisateur.

Pour une plus grande sécurité du mot de passe, nous recommandons :

- d'utiliser un générateur de mots de passe aléatoires
- un mot de passe composé d'au moins 12 caractères
- de combiner différents caractères provenant de différents jeux de caractères (par exemple, majuscules/minuscules, chiffres, caractères spéciaux, etc.)

### Recherche de l'adresse IP à l'aide du hardware

Suivez les instructions suivantes pour identifier l'adresse IP de l'appareil :

1. Appuyez sur le bouton RESET.
  - a. Attendez que les LED rouge et verte s'allument simultanément et d'entendre le signal sonore (approx. 15–35 s).
2. Relâchez le bouton RESET.
3. L'appareil annoncera automatiquement son adresse IP.



### NOTE

Le délai entre l'appui sur le bouton RESET et le premier signal lumineux et sonore est compris entre 15 et 35 s, selon le modèle de l'appareil.

### Basculement DHCP

Par défaut, l'appareil **2N Indoor Talk** utilise une adresse IP dynamique attribuée par le serveur DHCP.

### Adresse IP dynamique

DHCP (Dynamic Host Configuration Protocol) est un protocole réseau qui tient à jour une liste d'adresses IP disponibles et les attribue automatiquement aux appareils du réseau local. L'adresse IP attribuée est dynamique, de sorte que l'appareil peut se voir attribuer une nouvelle adresse IP après un certain temps (bail).

## Adresse IP statique

Si l'adresse IP de l'appareil doit rester inchangée, vous devez désactiver l'attribution d'adresses IP par le serveur DHCP sur l'appareil. Vous pouvez désactiver le serveur DHCP dans l'interface de configuration web ou en utilisant le matériel de l'appareil.



### NOTE

Les valeurs spécifiques de l'adresse IP statique ne peuvent être définies que dans l'interface de configuration web de l'appareil.

## Réglage des paramètres réseau dans l'interface de configuration web

1. Accédez à l'interface de configuration web.
2. Allez sur **System > Network Connection > Basic Settings tab > IP Address Settings**.
3. Réglez les paramètres réseau souhaités.
4. Enregistrez vos modifications.

## Commutation du DHCP sur le matériel de l'appareil

Selon les capacités de l'appareil, l'adresse IP peut être modifiée comme suit :

- avec la touche RESET





### ASTUCE

Veuillez consulter le manuel d'installation du produit pour connaître l'emplacement du bouton RESET.

## Réglage d'une adresse IP dynamique à l'aide de la touche RESET

Suivez les instructions suivantes pour passer l'appareil en adresse IP dynamique (DHCP ON) :

1. Appuyez sur le bouton RESET.
  - a. Attendez que les LED rouge et verte s'allument simultanément et d'entendre le signal sonore  (approx. 15–35 s).
  - b. Attendez que la LED rouge s'éteigne et d'entendre le signal sonore  (approx. 3 s).
  - c. Attendez que la LED verte s'éteigne, que la LED rouge se rallume et d'entendre le signal sonore  (approx. 3 s).
2. Relâchez le bouton RESET.

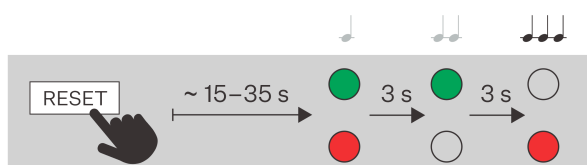

## Réglage d'une adresse IP statique à l'aide de la touche RESET

Suivez les instructions suivantes pour passer l'appareil en adresse IP statique (DHCP OFF) :

1. Appuyez sur le bouton RESET.
  - a. Attendez que les LED rouge et verte s'allument simultanément et d'entendre le signal sonore 🎵 (approx. 15–35 s).
  - b. Attendez que la LED rouge s'éteigne et d'entendre le signal sonore 🎵🎵 (approx. 3 s).
2. Relâchez le bouton RESET.

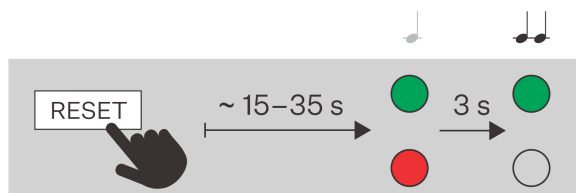

#### NOTE

Après le redémarrage, les paramètres de l'interphone seront :

- Adresse IP: 192.168.1.100
- Masque de réseau: 255.255.255.0
- Passerelle par défaut: 192.168.1.1

## Accès à la configuration de l'appareil par Internet

La configuration de l'appareil **2N Indoor Talk** s'effectue par le biais d'une interface de configuration basée sur le Web, accessible à partir d'un navigateur Web.

Pour accéder à l'interface, vous devez connaître l'adresse IP de l'appareil ou son nom de domaine. L'appareil doit être connecté au réseau IP local et doit être alimenté.



L'interface de configuration basée sur le web est également accessible depuis le portail My2N connecté ou depuis l'outil de configuration 2N Access Commander.

## Se connecter à l'interface de configuration web

1. Démarrez votre navigateur Internet.
2. Saisissez l'adresse IP de l'appareil ou le nom de domaine de l'appareil (voir chapitre [Recherche d'appareils sur le réseau \(p. 26\)](#)).
3. Si aucun certificat n'a été généré pour l'adresse IP, vous pouvez recevoir un avertissement concernant un certificat de sécurité non valide. Dans ce cas, il faut confirmer que vous voulez passer à l'interface web de configuration.
4. Après l'avoir saisie, un écran de connexion s'affichera.
5. Entrer les identifiants de connexion  
Les identifiants de connexion par défaut sont :
  - Nom d'utilisateur : **Admin**
  - Mot de passe : **2n**
6. Après la première connexion, modifiez le mot de passe.

## Accès à partir de 2N Commandant d'accès

1. Connectez-vous à l'interface Access Commander.

2. Allez sur  Devices.
3. Pour l'appareil sélectionné, appuyez sur .

## Changement du mot de passe

Vous devez modifier le mot de passe par défaut pour accéder à toutes les fonctions de l'interface de configuration web. Vous ne pouvez pas configurer l'appareil sans modifier le mot de passe par défaut.



### ASTUCE

Il est recommandé d'utiliser un mot de passe difficile à déchiffrer. Il est déconseillé d'utiliser des noms, des noms de lieux ou de choses dans les mots de passe, en particulier ceux qui ont un lien direct avec l'utilisateur.

Pour une plus grande sécurité du mot de passe, nous recommandons :

- d'utiliser un générateur de mots de passe aléatoires
- un mot de passe composé d'au moins 12 caractères
- de combiner différents caractères provenant de différents jeux de caractères (par exemple, majuscules/minuscules, chiffres, caractères spéciaux, etc.)

## Navigateurs recommandés

L'interface de configuration web est optimisée pour les navigateurs web basés sur Chrome (tels que Google Chrome, Microsoft Edge ou Opera). Lorsque vous utilisez d'autres navigateurs, il peut y avoir de légères différences de fonctionnalité dans l'apparence de l'interface.

## Réglages de base de l'appareil

### Mise à jour du firmware

Les nouvelles versions du micrologiciel sont disponibles sur le serveur de mise à jour. Si l'interface de configuration web n'a pas accès à l'internet public, il est possible de télécharger manuellement le fichier du micrologiciel sur l'appareil.



### NOTE

Les mises à jour du micrologiciel ne sont pas automatiques. Pour garantir l'intégrité du système et éliminer les défaillances involontaires, toutes les mises à jour doivent être confirmées ou lancées manuellement par l'utilisateur. Avant d'effectuer une mise à jour, veuillez consulter les notes de mise à jour de la nouvelle version et vérifier la compatibilité avec votre infrastructure existante.

## Obtenir le micrologiciel à partir du serveur de mise à jour

1. Allez sur **Système > Maintenance > onglet Firmware**.
2. Cliquez sur **Vérifier les mises à jour**.
3. Lorsqu'une mise à jour est disponible, ses notes de mise à jour sont chargées. Pour lancer la mise à niveau, cliquez sur **Upgrade** dans l'en-tête de la fenêtre.

- Après un upload réussi du firmware, l'appareil redémarre automatiquement. Après le redémarrage, l'appareil est entièrement disponible avec le nouveau micrologiciel. La mise à niveau du firmware n'affecte pas la configuration

## Téléchargement d'un nouveau micrologiciel à partir de la mémoire

- Allez sur **Système > Maintenance > onglet Firmware**.
- Cliquez sur **Upload Firmware**.
- Dans la boîte de dialogue qui s'ouvre, sélectionnez un fichier de votre propre référentiel.
- Confirmez le téléchargement du fichier en cliquant sur **Upload**.  
car l'appareil vérifie le fichier pour empêcher le téléchargement d'un fichier.
- Après un upload réussi du firmware, l'appareil redémarre automatiquement. Après le redémarrage, l'appareil est entièrement disponible avec le nouveau micrologiciel. La mise à niveau du firmware n'affecte pas la configuration



### NOTE

La fonctionnalité, la fiabilité et la sécurité de l'appareil dépendent du firmware installé. La mise à jour régulière du firmware à la version actuelle fait partie des conditions d'utilisation du produit. Les erreurs qui peuvent être causées par l'utilisation d'une version obsolète du firmware ne peuvent pas faire l'objet d'une réclamation. Le firmware actuel met en œuvre les expériences des clients et les exigences dans le domaine de la sécurité des données personnelles.

## Répertoire

La section Répertoire est un élément clé de la configuration de l'appareil. Dans le répertoire, vous créez des utilisateurs et leurs paramètres pour la connexion téléphonique.

### Ajouter manuellement un utilisateur à un répertoire

- Sur la page Annuaire, cliquez sur **Ajouter un utilisateur**.
- La fiche de l'utilisateur s'ouvre. Dans l'onglet Informations personnelles, donnez un nom à l'utilisateur.
- Définissez le numéro de téléphone de l'appareil du contact selon [Création de contacts d'appel \(p. 33\)](#).

### Gestion des utilisateurs en masse dans Access Commander ou My2N

Si l'appareil est géré par les outils de configuration en bloc Access Commander ou My2N, toute modification apportée à l'interface de configuration basée sur le Web est remplacée par les paramètres de l'outil de configuration en bloc. Un utilisateur créé directement dans l'interface web sera supprimé.

La colonne holder de la table de répertoire indique l'outil de configuration en bloc qui a créé l'utilisateur. La colonne holder est masquée par défaut.

## Appel

Le dispositif 2N permet de connecter les appels de plusieurs manières. Avant de pouvoir créer des contacts et de configurer la méthode de numérotation, vous devez d'abord activer et configurer les services qui serviront de médiateur à l'appel :

- [Appel via SIP \(p. 34\)](#)
- [Appels locaux entre 2N appareils \(p. 35\)](#)
- autres intégrations spéciales

## Création de contacts d'appel

La création d'un contact d'appel consiste à ajouter un numéro de téléphone à l'utilisateur correspondant dans le répertoire de l'appareil.



### ASTUCE

Vous pouvez utiliser la fonction d'appels locaux pour vous connecter à un autre appareil 2N sur votre réseau local, voir [Ajout d'un dispositif local 2N \(p. 33\)](#).

1. Allez sur le site **Annuaire**.
2. Ouvrez les détails de l'utilisateur en cliquant sur la ligne ou sélectionnez **Add User** pour créer un nouvel utilisateur.
3. Dans l'onglet **Phone Numbers de**, ouvrez l'édition du numéro de téléphone en cliquant sur l'icône .
4. Sélectionnez **Type d'appel**, dans lequel le contact doit être disponible (SIP, réseau local, MS Teams, VMS, ...).
  - [Appel via SIP \(p. 34\)](#) - pour les services et comptes VoIP
  - [Appels locaux entre 2N appareils \(p. 35\)](#) - pour les appels vers 2N dispositifs
  - MS Teams, VMS,... - pour des intégrations spéciales
5. Saisissez le numéro ou l'adresse de destination que l'appareil doit appeler.  
Saisissez le numéro de poste, l'URI SIP (par exemple, « sip:101@192.168.1.50 »), le nom de domaine (par exemple, « 2NIPVerso20-22222222 » ou tout autre numéro correspondant au type d'appel).
6. Dans le champ **Options**, définissez des fonctions d'appel supplémentaires qui affectent le comportement de l'appel.  
Ces options permettent à l'administrateur de configurer la sécurité, la fonctionnalité et la logique de numérotation pour répondre aux besoins exacts de l'établissement, par exemple pour utiliser une transmission cryptée, accélérer la connexion ou activer l'inversion de la porte.
7. Dans la section **Disponibilité de**, spécifiez l'heure limite à laquelle le numéro peut être appelé. Par exemple, vous pouvez définir la disponibilité uniquement pendant les heures de travail de l'utilisateur.
8. Sauvegardez la modification en cliquant sur **Confirmez**.

## Ajout d'un dispositif local 2N



### ATTENTION

Les appels locaux doivent être activés à la fois sur ce dispositif et sur le dispositif recherché avec la même clé d'accès, voir [Appels locaux entre 2N appareils \(p. 35\)](#).

1. Sur la page **Directory** cliquez sur **Add Local Device**.
2. Dans la boîte de dialogue qui s'ouvre, cochez le périphérique auquel vous souhaitez vous connecter.
3. Sélectionnez **Ajouter au répertoire**.
4. Un nouvel utilisateur apparaît dans le répertoire avec un numéro de téléphone défini.
5. Cliquez sur la ligne de l'utilisateur pour la modifier davantage.

## Composer des appels sur l'appareil

La méthode de numérotation pour des contacts spécifiques est définie directement dans les détails du contact dans le carnet d'adresses.

## Appel via SIP

### Enregistrement de l'appareil auprès du serveur SIP

L'enregistrement sur le serveur SIP est essentiel pour que l'appareil fonctionne pleinement dans un environnement SIP.

1. Allez sur **Calling > SIP** du compte que vous voulez configurer.
2. Activez le compte SIP en haut de la page.
3. Dans l'onglet , **Device Identity**, remplissez le formulaire :
  - **Nom d'affichage** - ce texte sera affiché à l'autre partie comme identification de l'appelant.
  - **Numéro de téléphone (ID)** - ce numéro, associé au domaine, identifie l'appareil de manière unique lors des appels et de l'enregistrement.
  - **Domaine** – Paramétrer le nom de domaine du service avec lequel l'interphone est enregistré. Normalement, il est identique au proxy SIP ou à l'adresse de l'enregistreur SIP.
 Ces trois valeurs permettent d'identifier l'appareil dans l'environnement SIP.
4. Dans **Authentication**, indiquez les informations d'identification attribuées par l'administrateur du serveur SIP pour authentifier l'appareil auprès du serveur mandataire SIP. Cette authentification permet d'éviter les accès non autorisés, les appels frauduleux ou l'usurpation d'identité.  
Si l'ID d'authentification **n'est pas renseigné dans**, l'appareil s'authentifiera avec **Numéro de téléphone**.
5. Sous **Transport Protocol Options**, sélectionnez le protocole utilisé par le serveur SIP.
6. Activez la fonctionnalité de l'onglet **SIP Registrar**.
7. Complétez les détails du registraire SIP auprès duquel vous souhaitez enregistrer l'appareil 2N.  
Si vous laissez le paramètre **Port** vide ou si la valeur du paramètre est 0, le port par défaut est appliqué en fonction du protocole de transport sélectionné.

### Valeurs par défaut des ports en fonction du protocole de transport

Compte	UDP / TCP	TLS
SIP 1	5060	5061
SIP 2	5062	5063
SIP 3	5064	5065
SIP 4	5066	5067

8. L'en-tête de l'onglet indique l'état de l'enregistrement et affiche les messages d'erreur d'enregistrement.



#### NOTE

D'autres paramètres du compte SIP sont décrits dans le chapitre [Paramètres avancés du compte SIP \(p. 37\)](#).

### Pour définir l'adresse IP publique d'un appareil

Ce paramètre est utilisé lorsque l'appareil est situé derrière un routeur (NAT) et qu'il communique avec le panneau de contrôle en dehors du réseau local (par exemple, dans le nuage ou sur Internet). Dans

la communication SIP, l'appareil doit spécifier l'adresse IP publique sous laquelle il est accessible depuis l'internet. S'il envoyait son adresse IP interne, le PBX ne pourrait pas acheminer correctement l'appel ou le flux de données RTP.

Si l'appareil et le PBX se trouvent sur le même réseau local, il n'est pas nécessaire de définir une adresse IP publique.

1. Allez sur **Calling > SIP** du compte que vous voulez configurer.
2. Dans l'onglet , **sélectionnez l'adresse IP publique** parmi les options suivantes :
  - **STUN (Automatique)**  
Complétez les détails de votre serveur STUN.
  - **Saisir manuellement**  
Saisissez votre propre adresse IP externe pour l'appareil.

## Appels locaux entre 2N appareils

Il est possible d'établir des appels dits locaux entre les appareils 2N IP, qui permettent une communication directe entre les appareils 2N au sein d'un réseau local sans qu'il soit nécessaire de se connecter à un serveur SIP ou à une infrastructure externe.

### Pour activer les appels locaux

1. Allez sur **Appels > Appels locaux**.
2. Activez la fonctionnalité dans l'en-tête de la page.
3. Définissez des clés d'accès pour garantir une communication sécurisée avec les autres appareils du réseau.  
Les clés d'accès garantissent que seuls les appareils possédant des clés identiques peuvent communiquer entre eux. Cela contribue à la sécurité et à la possibilité de définir des groupes d'appareils indépendants.

## Paramètres d'affichage

### Pour télécharger votre propre langue d'affichage

L'interface de configuration basée sur le web vous permet de personnaliser les textes en langue affichés sur l'écran de l'appareil. Vous pouvez ainsi adapter l'appareil à un environnement linguistique différent ou afficher des messages personnalisés.

1. Dans l'interface de configuration web, allez sur **Customization > Display**.
2. Dans l'onglet **Langue**, téléchargez le modèle de fichier de traduction. Le modèle contient des textes en anglais par défaut.
3. Ouvrez le fichier téléchargé dans un éditeur de texte.
4. Remplacez les expressions anglaises du fichier par vos propres textes.



#### ATTENTION

Ne modifiez pas la structure et le format des phrases clés. Si la syntaxe est modifiée ou si certains éléments sont manquants, le fichier de traduction risque de ne pas se charger correctement.

5. Enregistrez le fichier modifié au format `.ini`.
6. Retournez à l'onglet **Language** dans l'interface web et sélectionnez « Custom » dans le menu déroulant des langues.
7. L'option de téléchargement de fichier apparaît - sélectionnez et téléchargez votre fichier `.ini` modifié.
8. Enregistrez les modifications après le téléchargement réussi.

## Paramètres avancés

## Réglages du son

### Réglage du volume de l'appareil

Pour régler le volume de votre appareil, allez sur **Personnalisation > Audio**.

### Transmission audio lors des appels

Les paramètres audio de l'appel sont définis directement dans l'onglet du service qui fournit l'appel ([Appel via SIP \(p. 34\)](#) ou [Appels locaux entre 2N appareils \(p. 35\)](#)), dans l'onglet **Video**.

1. Ouvrez la section **Appeler**.
2. Accédez à la page du service qui fournit l'appel (compte SIP spécifique, appels locaux).
3. Ouvrez l'onglet **Audio**.
4. Dans cet onglet, réglez les paramètres sonores nécessaires.

### Activation de la transmission des signaux DTMF

En utilisant les commandes DTMF envoyées à ce dispositif, il est possible d'activer sa serrure de porte et donc d'ouvrir la porte.

1. Ouvrez la section **Appeler**.
2. Accédez à la page du service qui fournit l'appel (compte SIP spécifique, appels locaux).
3. Ouvrez l'onglet **Audio**.
4. Dans l'onglet **Sending DTMF**, sélectionnez **Sending Mode** pour déterminer pendant quels appels les signaux DTMF peuvent être envoyés.
5. Sélectionnez les méthodes d'envoi de DTMF souhaitées.



#### ASTUCE

Vérifiez que vous avez activé les méthodes acceptées par l'appareil que vous allez appeler.

6. Dans l'onglet **DTMF Receive**, définissez les méthodes DTMF que l'appareil recevra.
7. Enregistrez les modifications.

### Sons Utilisateurs

L'appareil effectue plusieurs actions accompagnées d'un son (sonnerie, commutation, etc.). Vous pouvez modifier les sons joués dans **Customization > User sounds**.

Il est également possible de télécharger jusqu'à 10 sons d'utilisateur personnalisés sur l'appareil.

### Profils de temps

Certaines des fonctions exécutées par l'appareil dépendent du temps. La section Profils temporels de **vous permet de prédéfinir des intervalles de temps à partir desquels vous pouvez ensuite sélectionner ces fonctions. Vous n'avez donc pas besoin de saisir manuellement l'heure à chaque fois que vous la réglez. Vous pouvez nommer le profil temporel pour plus de clarté.**

#### Créer un profil temporel:

1. Allez sur **Customization > Time Profiles**.
2. Cliquez sur vide pour créer un nouveau profil.
3. Saisissez un nom de profil.
4. Cliquez sur **Enregistrer**. Les détails du profil s'ouvrent.

5. Définissez les intervalles auxquels le profil temporel doit être actif.
  1. Cliquez sur l'intervalle souhaité.
  2. Vous pouvez spécifier le début et la fin dans le menu ouvert.



#### NOTE

La ligne **Holidays** est utilisée pour définir différents intervalles de temps pendant les jours sélectionnés, voir [Vacances \(p. 37\)](#).

6. Enregistrez les modifications.

## Vacances

Dans la configuration de l'appareil, vous pouvez définir plusieurs jours qui seront marqués comme des jours fériés. Des intervalles spéciaux sont alors définis dans les profils temporels pour ces jours. Il s'agit généralement de jours fériés, de congés d'entreprise et d'autres jours spéciaux.

Pour chaque jour férié, vous indiquez s'il s'applique uniquement à une année donnée ou s'il se répète le même jour chaque année. Les vacances peuvent être planifiées plusieurs années à l'avance.

### Décors de vacances :

1. Allez sur **Customization > Time Profiles > Holidays tab**.
2. Sélectionnez l'année pour laquelle vous souhaitez définir les vacances.
3. Cliquez sur le jour dans le calendrier :
  - Le premier clic marque la fête qui sera répétée chaque année le jour et le mois donnés.
  - Un second clic transforme le congé en un congé unique pour l'année sélectionnée.
4. Enregistrez les modifications.

## Paramètres avancés du compte SIP

Cette section décrit les fonctions optionnelles et les paramètres de compte SIP qui sont définis dans la section **Calling > SIP**.

Les paramètres avancés du compte SIP vous permettent de renforcer la sécurité, d'optimiser la qualité des appels et d'assurer la compatibilité avec différents PBX. Nous recommandons que seuls des administrateurs expérimentés modifient les paramètres.

1. Allez sur **Calling > SIP** du compte que vous voulez configurer.

## Fonctions SIP

La méthode REFER permet le transfert dynamique des appels actifs entre différentes identités SIP, ce qui permet un contrôle plus souple des flux de communication.

La méthode PRACK fournit un accusé de réception fiable des états d'appel continus entre les appareils, ce qui améliore la qualité et la stabilité de la communication dans les systèmes SIP.

## Les médias

**Recevoir uniquement les appels cryptés (SRTP)** - vous permet de recevoir uniquement les appels cryptés SRTP. Les appels non cryptés seront automatiquement rejetés. En même temps, pour plus de sécurité, on vous recommande d'employer TLS comme un protocole de transport pour SIP.

**Appels sortants cryptés (SRTP)** – les appels sortants devront être cryptés avec le protocole SRTP. En même temps, pour plus de sécurité, on vous recommande d'employer TLS comme un protocole de transport pour SIP.

**Commande adaptative de la qualité de la vidéo** – permet l'utilisation du profil RTP étendu pour les retours de protocole RTCP (RTP / AVPF). Cette option permet d'utiliser la commande interactive de la qualité de la vidéo selon RFC-4585 et donc d'adapter le flux de données de la vidéo à la qualité actuellement disponible de la connexion réseau.

**Compatibilité avec des appareils Broadsoft** – il définit le mode de compatibilité avec les PBX Broadsoft. Dans ce mode, lorsque l'interphone reçoit une nouvelle invitation (re-invite) de la centrale, il répond au lieu du menu complet en répétant le dernier SDP envoyé avec les codecs actuellement utilisés.

Utiliser MKI dans les paquets SRTP – permet d'utiliser MKI (Master Key Identifier), qui est requis par la contrepartie pour identifier la clé principale lors de la rotation de plusieurs clés dans les paquets SRTP.

**Ne pas jouer les early media entrants** – il empêche la lecture des flux audio entrant avant le décrochage du téléphone envoyé par certaines centrales ou par certains appareils. Au lieu de cela, la sonnerie standard sera jouée.

## Configuration avancée

**Envoi de paquets KeepAlive** – configure si l'appareil doit envoyer régulièrement les paquets STUN/CRLF du registre ainsi que SIP OPTIONS pendant les appels, pour maintenir active la liaison déjà établie.

**Rotation des enregistrements SRV** – permet la rotation des enregistrements SRV pour le proxy SIP et le registraire. Il s'agit d'une méthode alternative permettant de passer à des serveurs de secours en cas de défaillance ou d'indisponibilité des serveurs principaux.

**Filtre d'adresse IP** – activez le blocage de réception de paquets SIP provenant d'adresses autres que celles du proxy SIP et du registrar SIP. L'objet principal de cette fonction est l'amélioration de la sécurité de communication et l'élimination d'appels téléphoniques non autorisés.

## Évaluation de l'état des anciennes sauvegardes -

**Valeur DSCP QoS** – définissez la priorité de paquets SIP dans le réseau. La valeur programmée est envoyée dans le champ TOS (Type of Service) de l'en-tête du paquet IP. La valeur est saisie sous forme de nombre décimal.

## Systeme

### Réglages de la date et de l'heure



#### ATTENTION

Si l'appareil est géré par un outil de gestion de masse (2N Access Commander / 2N My2N), l'heure de l'appareil peut être gérée par cet outil. Les modifications manuelles dans l'interface web de l'appareil n'affectent pas le réglage de l'heure.

### Synchronisation avec NTP

Si l'appareil est connecté à l'internet, l'heure et la date peuvent être synchronisées à l'aide du protocole NTP.

1. Allez sur **Systeme > Date et heure**.
2. Dans l'onglet **des Paramètres de synchronisation du temps**, activez l'option **Heure automatique à partir de NTP ou d'Internet**.
3. Entrez l'adresse du serveur NTP de votre choix.

### Mise à jour de l'heure en cas de panne

1. Allez sur **Systeme > Date et heure**.
2. Dans l'onglet **des Paramètres de synchronisation du temps** cliquez sur **Synchroniser avec le navigateur**. Cette opération permet de synchroniser l'heure de l'appareil avec celle de votre ordinateur.

**NOTE**

Les appareils 2N sont équipés d'une horloge de secours en temps réel qui vous permet de surmonter une panne de courant pendant plusieurs jours.

**Paramètres du réseau**

Par défaut, l'appareil **2N Indoor Talk** utilise une adresse IP dynamique attribuée par le serveur DHCP.

Une configuration correcte de l'adresse IP est essentielle pour garantir que vos appareils sont connectés à votre réseau de manière stable et fiable.

1. Pour définir les paramètres réseau de l'appareil, allez sur **System > Network Connection**.
2. Sous Paramètres de base > Paramètres d'adresse IP, vous pouvez activer ou désactiver le serveur DHCP.

**Paramètres d'une adresse IP statique:**

- a. Désactivez l'option **du serveur DHCP**.
- b. Saisissez l'adresse IP, le masque de sous-réseau, la passerelle par défaut et les serveurs DNS souhaités.
- c. Enregistrez vos modifications. Redémarrage du dispositif en cours.

**Paramètres DHCP**

- a. Activez l'option **du serveur DHCP**.
- b. Saisissez l'adresse IP, le masque de réseau, la passerelle par défaut et les serveurs DNS souhaités.
- c. Enregistrez vos modifications. Redémarrage du dispositif en cours.

**NOTE**

Si vous utilisez un serveur RADIUS et la vérification basée sur 802.1x pour les équipements connectés, vous pouvez faire en sorte que l'appareil utilise l'authentification EAP-MD5 ou EAP-TLS. Définissez cette fonction dans l'onglet 802.1x.

**Ports Utilisés**

Service	Port	Proto- coles	Direction	Activé par défaut	Confi- gu- rable	Paramètres
802.1x	–	–	Entrée/ Sortie	×	×	–
DHCP	68	UDP	Entrée/ Sortie	✓	×	–

Service	Port	Proto- coles	Direction	Activé par défaut	Confi- gu- rable	Paramètres
DNS	53	TCP/U DP	Entrée/ Sortie	✓	×	–
Echo (device dis- covery)*	8002	UDP	Entrée/ Sortie	✓	×	–
2N IP Eye	8003	UDP	Sortie	×	×	–
HTTP	80	TCP	Entrée/ Sortie	✓	✓	<b>Système &gt; Connexion au réseau &gt; SERVEUR WEB</b>
HTTPS	443	TCP	Entrée/ Sortie	✓	✓	<b>Système &gt; Connexion au réseau &gt; onglet SER- VEUR WEB</b>
Client NTP	123	UDP	Entrée/ Sortie	✓	×	–
Ports RTP+RTCP (SIP)	4900+ (range of 64 ports)	UDP	Entrée/ Sortie	×	✓	<b>Appel &gt; Pa- ramètres gé- néraux</b>
Ports RTP+RTCP (caméra externe)	4800+ (range of 64 ports)	UDP	Entrée/ Sortie	×	✓	<b>Intégration &gt; ONVIF / RTSP</b>
Client RTSP	554	UDP	Entrée/ Sortie	×	✓	
SLP	427	UDP	Entrée/ Sortie	✓	×	–
SIP	5060, 5062	TCP/U DP	Entrée/ Sortie	×	✓	<b>Appel &gt; SIP</b>

Service	Port	Proto- coles	Direction	Activé par défaut	Confi- gu- rable	Paramètres
SIPS	5061	TCP	Entrée/ Sortie	×	✓	<b>Appel &gt;SIP</b>
Syslog	514	UDP	Sortie	×	×	–
My2N Knocker	443	TCP	Sortie	✓	×	–
My2N Tribble Tun- nel	443	TCP	Sortie	✓	×	–
Sitechannel (pro- tocolle ICU)	8004	UDP	Entrée/ Sortie	×	×	–
Multicast DNS	5353	UDP	Entrée/ Sortie	✓	×	–

## Commande de l'équipement

L'appareil est commandé par 7 boutons capacitifs avec rétroéclairage LED RVB. Le niveau de luminosité du rétroéclairage des boutons peut être réglé [Menu Paramètres du rétroéclairage \(p. 45\)](#).

Pour la commande de base de l'appareil, il y a 3 boutons sur la face avant de l'appareil :

- 
- 
- 

Sous les boutons principaux se trouvent les 4 boutons de la rangée inférieure :

- 
- 
- 
- 



### NOTE

Vous pouvez désactiver le rétroéclairage des boutons de la rangée inférieure dans **Customization > Backlighting** dans l'interface de configuration web.

## Fonctions des boutons

Les boutons de l'appareil **2N Indoor Talk** ont plusieurs options d'appui qui peuvent indiquer différentes actions. Les actions des boutons sont décrites dans le tableau ci-dessous.

Les types d'appui de l'appareil sont les suivants :









- appui court – jusqu'à une demi-seconde,
- appui long – plus d'une seconde et demie,
- appui simultané sur deux boutons – pendant trois secondes.



### NOTE

Si le type d'appui n'est pas spécifié, le bouton peut être appuyé pendant n'importe quelle durée et l'action est exécutée.

L'appareil quitte le Mode veille en appuyant sur n'importe quel bouton. L'action du bouton est exécutée immédiatement.

Touche/ Bouton	Type de pression/appui	Action demandée
	Appui court	Appel vers l'appareil A (voir note ci-dessous pour les paramètres).
	Appui long	Appel vers l'appareil B (voir note ci-dessous pour les paramètres).
	Appui court	Déverrouille le verrou de l'appareil A (voir note ci-dessous pour les paramètres).
	Appui long	Il envoie une commande HTTP (si définie).
	—	Pour rejeter un appel entrant ou mettre fin à un appel en cours ou sortant.
	—	Il permet de réduire le volume d'un niveau. Lorsque le volume le plus bas possible est atteint, le bouton clignote.  L'appareil émet une signalisation sonore du nouveau niveau de volume lorsque celui-ci est modifié.  Le niveau de volume est le même pour tous les états et tous les sons.
	—	Il permet d'augmenter le volume d'un niveau. Lorsque le volume le plus élevé possible est atteint, le bouton clignote.  L'appareil émet une signalisation sonore du nouveau niveau de volume lorsque celui-ci est modifié.  Le niveau de volume est le même pour tous les états et tous les sons.
	Appui court	Le mode Ne pas déranger est activé et le bouton devient jaune. .
	Appui long	<a href="#">Mode Ne pas déranger (p. 51)</a> est activé et le bouton devient blanc. Le mode "Ne pas déranger" est annulé après le délai d'attente. Si le paramètre Do Not Disturb Mode with Timeout est réglé sur « Off », une pression prolongée sur le bouton ne déclenchera pas d'action.
 et 	Appui simultané sur deux boutons pendant trois secondes	L'appareil entre dans <a href="#">Menu Paramètres de sonnerie (p. 44)</a> .



Touche/ Bouton	Type de pression/appui	Action demandée
 a 	Appui simultané sur deux boutons pendant trois secondes	Active/Désactive <a href="#">Verrouillage de l'appareil (p. 50)</a> .
 a 	Appui simultané sur deux boutons pendant trois secondes	Il s'affiche <a href="#">Menu Paramètres du rétroéclairage (p. 45)</a> .









#### ASTUCE

Pour configurer les contacts pour les appels par pression courte (appareil A) ou longue (appareil B), utilisez les coordonnées des contacts dans le répertoire de l'interface de configuration web de l'appareil.



## Menu Paramètres de sonnerie



Un appui simultané sur les boutons  et  pendant 3 secondes fait passer l'appareil au menu Paramètres de sonnerie.





Actions possibles	Exécution	Résultat de l'action
Pour annuler la sélection et revenir à en Mode veille		Cette opération annule la sélection et met fin aux actions du menu sans enregistrer la sélection.  <a href="#">La page d'accueil</a> est affichée.
Passer à la mélodie suivante		Descendre d'une position dans les paramètres.  La position de la mélodie sélectionnée est surlignée en blanc dans la liste. Lorsque la fin de la liste est atteinte, la position est déplacée vers le début de la liste.  Lorsqu'on se déplace dans la sélection des paramètres, un extrait de mélodie est joué.

Actions possibles	Exécution	Résultat de l'action
Passage à la mélodie précédente		Remonter d'une position dans les paramètres. Lorsqu'on se déplace dans la sélection des paramètres , un extrait de mélodie est joué.
Confirmation de la sélection	Appui simultané sur les boutons  et  pendant trois secondes  ou en appuyant sur   ou par l'inactivité pendant 10 secondes	La sélection sera confirmée. L'appareil règle la mélodie sélectionnée. <a href="#">La page d'accueil</a> est affichée.

## Menu Paramètres du rétroéclairage

Un appui simultané sur les boutons  et  pendant 3 secondes met l'appareil en état de régler la luminosité du rétroéclairage de tous les boutons de l'appareil.

Actions possibles	Exécution	Résultat de l'action
Pour annuler la sélection et revenir à en Mode veille		Cette opération annule la sélection et met fin aux actions du menu sans enregistrer la sélection.  <a href="#">La page d'accueil</a> est affichée.
Intensité de la luminosité plus élevée		Chaque appui sur le bouton augmente l'intensité de la luminosité. Une augmentation de la luminosité est signalée par un signal sonore.  Lorsque la luminosité maximale est atteinte, le bouton  clignote trois fois.



Actions possibles	Exécution	Résultat de l'action
Intensité de la luminosité plus faible		Chaque appui sur le bouton réduit l'intensité de la luminosité. Une réduction de la luminosité est signalée par un signal sonore.  Lorsque la luminosité minimale est atteinte, le bouton  clignote trois fois.
Confirmation de la sélection	Appui simultané sur les boutons  et  pendant trois secondes  ou un appui sur   ou par l'inactivité pendant 10 secondes	La sélection sera confirmée.  L'appareil règle l'intensité de la luminosité sélectionnée.  <a href="#">La page d'accueil</a> est affichée.

## Statuts opérationnels

Ce chapitre contient une description de base des scénarios et des états de l'utilisateur qui peuvent se produire lors de l'utilisation de l'appareil **2N Indoor Talk**, une liste des options disponibles pour l'utilisateur dans ces états et le résultat attendu de ces actions.

### Signalisation du statut opérationnel

L'appareil signale les changements et les transitions entre les différents états de fonctionnement par des messages sonores. Chaque changement d'état se voit attribuer un type de tonalité différent. Voir le tableau ci-dessous pour la liste des signaux :

Signalisation sonore	État
	<b>Application interne lancée</b>  Lorsque l'appareil est mis sous tension ou redémarré, l'application interne est lancée.
	<b>Connecté au réseau local, adresse IP reçue</b>  Lorsque l'application interne démarre, l'appareil se connecte au réseau local.





Signalisation sonore	État
	<p><b>Déconnecté du réseau local, adresse IP perdue</b></p> <p>Déconnecté du réseau local, adresse IP perdue</p>
	<p><b>Numéro de téléphone ou code d'activation de l'interrupteur non valide</b></p> <p>L'appareil permet de saisir un code pour ouvrir la porte. Si des valeurs non valides sont introduites, ce signal est émis.</p>
	<p><b>Remise des paramètres du réseau à l'état initial</b></p> <p>Après la mise sous tension, les paramètres du réseau peuvent être modifiés à l'aide du hardware, voir <a href="#">Bref guide (p. 17)</a>.</p>
	<p><b>Signalisation de fin d'appel qui s'approche</b></p> <p>L'appareil vous permet de fixer une limite de temps après laquelle l'appel est terminé, en <b>Appel &gt; Paramètres généraux &gt; Limite de temps d'appel</b>.</p>
	<p><b>Signalisation de confirmation de la prolongation de l'appel</b></p> <p>L'appel peut être prolongé en appuyant sur une touche du téléphone VoIP.</p>
	<p><b>Appel connecté lors d'un appel depuis un téléphone VoIP vers l'appareil</b></p> <p>Lorsqu'un appel est passé d'un téléphone VoIP vers l'appareil, une courte tonalité est émise pour signaler la connexion de l'appel.</p>



## Appels

Dans cet état, une connexion ou une tentative de connexion avec un autre appareil est en cours. Les fonctions **2N Indoor Talk** sont limitées, il n'est pas possible de passer à la page d'accueil et de naviguer dans les différents menus. Les actions possibles sont indiquées dans le tableau ci-dessous.

Dans le cadre de cet état, un des types d'appels suivants peut être effectué par l'appareil :

- **Appel sortant** qui est initié par l'unité de réponse **2N Indoor Talk**.
- **Appel entrant** qui tente d'établir une connexion avec l'unité de réponse **2N Indoor Talk**.
- **Appel en cours** si la connexion entre les appareils est établie, le son.

Actions possibles	Exécution	Résultat de l'action
Recevoir un appel entrant		La connexion avec l'autre appareil est établie, l'appel est en cours.
<div style="border: 1px solid #ccc; padding: 10px; background-color: #f9f9f9;">  <p><b>NOTE</b> Le bouton de réponse à l'appel clignote en vert (pour un appel entrant provenant d'un interphone IP ou de l'unité de réponse 2N interne) ou en bleu (pour un appel entrant provenant d'un appareil tiers).</p> </div>		
Appel raccroché		L'appel sortant est annulé. / L'appel entrant est rejeté. / L'appel en cours est interrompu.
Déverrouillage de la serrure de l'appareil cible	  Appui court	<p>Un code associé à une brève pression sur le bouton de déverrouillage est envoyé par l'appareil.</p> <p>Vous définissez le code dans l'interface de configuration web, dans les paramètres du contact spécifique dans l'annuaire sous l'onglet <b>Fonction du bouton de déverrouillage</b>.</p> <p>Si aucun code de déverrouillage n'est défini, le code de déverrouillage par défaut est envoyé à l'appareil.</p> <p>Le déverrouillage de la porte est signalé par un signal sonore et un clignotement vert du bouton de la serrure.</p>
	  Appui long	<p>Un code associé à une pression longue sur le bouton de déverrouillage est envoyé par l'appareil.</p> <p>Vous définissez le code dans l'interface de configuration web, dans les paramètres du contact spécifique dans l'annuaire sous l'onglet <b>Fonction du bouton de déverrouillage</b>.</p> <p>Si aucun code de déverrouillage n'est défini, le code de déverrouillage par défaut est envoyé à l'appareil.</p> <p>Le déverrouillage de la porte est signalé par un signal sonore et un clignotement vert du bouton de la serrure.</p>

Actions possibles	Exécution	Résultat de l'action
Appel muet		L'appareil <b>2N Indoor Talk</b> ne transmet pas le son vers l'appareil appelé.  Le bouton du microphone clignote en jaune.  Une nouvelle exécution de l'action annulera la désactivation du son.
Modification du volume d'appel	  ou  	Le changement est signalé par un bip.

## Mode veille





L'appareil **2N Indoor Talk** passe en mode veille après une période déterminée pendant laquelle il n'effectue aucune activité. Vous pouvez déterminer la durée de cette période dans **Customization > Backlighting** dans la configuration web. Pendant le mode Veille, la consommation d'énergie qui permet à l'appareil de fonctionner est réduite.

L'appareil passe également en Mode veille lorsqu'un autre état de fonctionnement est terminé ou lorsque l'on quitte le menu.

Actions possibles	Exécution	Résultat de l'action
Fin du mode veille	View  Appuyer sur n'importe quel bouton	L'appareil quitte le Mode veille en appuyant sur n'importe quel bouton. L'action du bouton est exécutée immédiatement.

## Verrouillage de l'appareil

En cas d'appel entrant lorsque le verrouillage est activé, l'appareil sonne. L'appel ne peut pas être accepté tant que le verrou de l'appareil n'est pas désactivé.

Actions possibles	Exécution	Résultat de l'action
Paramètres de verrouillage de l'appareil	Appui simultané sur les boutons  et  pendant trois secondes	Le verrouillage est activé.
Déblocage du verrouillage de l'appareil	Appui simultané sur les boutons  et  pendant trois secondes	L'appareil est débloqué et vous pouvez accéder à d'autres états de fonctionnement et effectuer d'autres actions.

## Mode Ne pas déranger

La sonnerie des appels entrants est désactivée en mode Ne pas déranger. Vous pouvez accepter, rejeter ou terminer un appel dans ce mode, voir [Appels \(p. 47\)](#).







### ATTENTION

Le signal sonore de la sonnette de porte est activé. Vous pouvez régler le signal sonore de la sonnette de porte en mode Ne pas déranger à l'aide de l'interface web (dans la **section Appels > Réglages généraux > Appels entrants > Mode Ne pas déranger pour le bouton de la sonnette**).

En mode Ne pas déranger, vous pouvez également configurer le rejet automatique des appels pour l'appareil (directement sur l'appareil ou dans la **section Appels > Paramètres généraux > Appels entrants > Rejeter les appels en mode Ne pas déranger**) ainsi que l'activation et la désactivation automatiques du mode en fonction des profils temporels que vous avez créés (dans la **section Appels > Réglages généraux > Appels entrants > Mode Ne pas déranger avec profil temporel**).

Actions possibles	Exécution	Résultat de l'action
Activer le mode Ne pas déranger	Appui court sur le bouton 	Le mode Ne pas déranger est activé et le bouton devient jaune. .

Actions possibles	Exécution	Résultat de l'action
Activation du mode Ne pas déranger avec limite de temps	Appui long sur le bouton 	<p><b>Mode Ne pas déranger (p. 51)</b> est activé et le bouton devient blanc. Le mode "Ne pas déranger" est annulé après le délai d'attente. Si le paramètre Do Not Disturb Mode with Timeout est réglé sur « Off », une pression prolongée sur le bouton ne déclenchera pas d'action.</p>
<div style="display: flex; align-items: center; justify-content: center;">  <p><b>AVERTISSEMENT</b> Si l'appareil n'a pas de profil temporel défini, le mode Ne pas déranger peut être désactivé par un nouvel appui court sur le bouton  .</p> </div>		
Désactiver le mode NPD	Appui court sur le bouton 	Le mode NPD.

## Maintien – nettoyage

**2N Indoor Talk** ne contient aucun composant qui puisse être nuisible à l'environnement. Liquidez l'appareil conformément aux règlements en vigueur.

**2N Indoor Talk** ne contient aucun composant qui puisse être nuisible à l'environnement. Liquidez l'appareil conformément aux règlements en vigueur.



### ATTENTION

Le produit doit être utilisé uniquement dans le but pour lequel il a été conçu et fabriqué, et ce conformément à ce qui est stipulé dans le présent mode d'emploi. Par rapport à la documentation qui vous est présentée, le fabricant se réserve le droit d'apporter au produit des modifications qui amélioreront ses qualités.

La surface se salit lors de l'utilisation de l'équipement. Pour le nettoyer, utilisez un chiffon doux imbibé d'eau propre. Utilisez des produits nettoyants appropriés au nettoyage des lunettes, des optiques, des écrans, etc. Il convient d'utiliser des lingettes de nettoyage pour équipements informatiques (IT).

- N'utilisez pas de nettoyants à base d'alcool.
- N'utilisez pas de produits nettoyants agressifs (sable de lavage, eau de javel, etc.).
- nettoyez l'appareil par temps sec afin de faire évaporer rapidement l'eau pénétrant éventuellement à l'intérieur.

# Résolution des problèmes

Vous trouverez les problèmes le plus souvent traités sur le site <https://www.2n.com/faqs>.

## Paramètres techniques

### 2N Indoor Talk

Type d'alimentation	Consommation	Protection contre l'inversion de polarité	Consommation en veille
PoE, IEEE 802.3af (recommandé)	12 W	✓	1,7 W consommation d'électricité max. : 12 W / 1 A
Adaptateur 12 V DC ±10% ; 1 A	12 W	✓	1,7 W consommation d'électricité max. : 12 W / 1 A

#### Interface de l'utilisateur

Contrôle 7 touches capacitives avec rétroéclairage LED RVB

#### Protocole de signalisation

SIP UDP, TCP, TLS

#### Audio

Microphone Intégré

Haut-parleur 2 W intégré

## Paramètres techniques

### Audio

Sortie boucle d'induction

600 mV RMS

### Interface

LAN

10/100BaseT, RJ-45; Cat5e ou supérieur

2 wire 10 Mbit

2N 2 fils -IP 10 Mbit, câble recommandé en cuivre monofil de 24AWG, cat3

### Entrée Sonnette

Type d'entrée

Entrée logique (bouton/relais)

Type de contact

Normalement ouvert (NO)

Paramètres du Contact

Max. 50 V / 5 mA, DC

### Paramètres Mécaniques

Dimensions de l'appareil (largeur x hauteur x profondeur)

185 x 128 x 48,2 mm

Poids

Unité principale

387 g

Température de fonctionnement

0 à 50 °C

Humidité relative

10% à 90% non-condensée

Température de stockage

-20 à 70 °C

Altitude recommandée

jusqu'à 2000 m

## Instructions générales et mises en garde

Avant d'utiliser ce produit, lire attentivement la notice d'utilisation et se fier ensuite aux consignes et recommandations mentionnées à l'intérieur.

Si le produit est utilisé d'une manière différente de celle stipulée dans le présent mode d'emploi, il risque de ne pas fonctionner convenablement, d'être détérioré, voire même détruit.

Le fabricant ne pourra pas être tenu responsable des dommages et dégâts éventuels qui se sont produits à cause d'une utilisation du produit différente de celle stipulée dans le présent mode d'emploi, surtout d'une utilisation incorrecte et/ou d'un non-respect des recommandations et avertissements.

Toute autre utilisation du produit ou tout raccordement différent de ce qui est stipulé dans le mode d'emploi sera considéré comme une opération incorrecte et le fabricant ne pourra donc pas être tenu responsable des éventuelles conséquences de tels actes.

Le fabricant ne pourra également pas être tenu responsable de la destruction et/ou des détériorations du produit dues à une mise en place incorrecte, à une installation incorrecte, à une manipulation incorrecte ou à une utilisation du produit qui est contrairement à ce qui est prescrit dans le présent mode d'emploi.

Le fabricant ne pourra pas être tenu responsable des défaillances, des détériorations ou destructions du produit qui seraient dues à un remplacement non-professionnel des pièces ou à l'emploi de pièces de rechange qui n'étaient pas d'origine.

Le fabricant n'est pas responsable de la perte ou de la détérioration du produit due à une catastrophe naturelle ou à d'autres effets des conditions naturelles.

Le fabricant n'est pas responsable d'un endommagement du produit survenu lors de son transport.

Le fabricant n'accorde aucune garantie quant à la perte ou la dégradation des données.

Le fabricant décline toute responsabilité en cas de dommages directs ou indirects causés par une utilisation du produit non conforme à ce mode d'emploi ou par une défaillance du produit due à une utilisation du produit non conforme à ce mode d'emploi.

Lors de l'installation et de l'utilisation du produit, toutes les exigences légales ou dispositions des normes techniques applicables aux installations électriques doivent être respectées. Si le produit est manipulé dans un non-respect des dispositions des normes mentionnées, le fabricant ne pourra pas être tenu responsable des détériorations ou de la destruction du produit, ni même des éventuels dommages subis par le client.

Le client se doit de garantir la sécurité software du produit, et ce à ses propres frais. Le fabricant ne pourra pas être tenu responsable d'éventuels dommages causés par une sécurisation insuffisante.

Immédiatement après la fin de l'installation, le client se doit de modifier le mot de passe du produit. Le fabricant ne pourra pas être tenu responsable d'éventuels dommages causés par l'emploi du mot de passe initial.

Le fabricant n'est également pas responsable des frais additionnels liés aux appels vers des numéros surtaxés .

### Directives, lois et règlements

**2N Indoor Talkest** en accord avec les directives et réglementations suivantes :

## EU

- 2012/19/UE relative aux déchets d'équipements électriques et électroniques
- 2014/30/UE relative à la compatibilité électromagnétique
- 2014/35/UE relative au matériel électrique destiné à être employé dans certaines limites de tension
- 2011/65/UE relative à la limitation de l'utilisation de certaines substances dangereuses dans les équipements électriques et électroniques

## Industry Canada

Cet appareil de classe B est conforme aux exigences de la norme canadienne ICES/NMB-003.

## Traitement des déchets électriques et des accumulateurs usagés



Les appareils électriques, les batteries et accumulateurs utilisés ne font pas partie du flux des déchets municipaux. Une liquidation incorrecte de ces appareils pourrait avoir un impact négatif sur l'environnement !

Les appareils électriques ménagers qui sont arrivés en fin de vie et les batteries et accumulateurs usés qui ont été retirés des appareils doivent être remis à des centres de collecte spécialisés, au revendeur ou au fabricant qui prendront leur liquidation écologique en charge. Cette récupération est gratuite et n'est pas conditionnée par l'achat d'un nouveau produit. Les appareils qui sont déposés doivent être complets.

N'incinerez pas les accumulateurs, ne les démontez pas et ne les court-circuitiez pas.



2N Indoor Talk – Manuel d'utilisateur

© 2N Telekomunikace a. s., 2026

**2N.com**