



2N Access Unit M

Manuel d'installation



Table des matières

Symboles et termes utilisés	3
Vue d'ensemble du produit	4
Propriétés de base	4
Versions de produit	5
Accessoires	8
Accessoires pour l'installation	8
Extendeurs	9
Alimentation	9
Autres accessoires	10
Vérification du contenu du paquet	14
Vérification du contenu du paquet	15
Installation	16
Installation mécanique	16
Pose en surface	17
Installation en surface sur un support de montage	19
Installation encastrée	21
Installation électrique	25
Alimentation de l'appareil	25
Description du câblage	28
Connexion des câbles	30
Connexion au réseau	30
Protection de survolage	31
Bref guide	34
Retrouver votre adresse IP	34
Recherche de l'adresse IP à l'aide de 2N IP Utility	34
Recherche de l'adresse IP à l'aide du hardware	35
Accès à la configuration de l'appareil par Internet	36
Changement du mot de passe	37
Navigateurs recommandés	37
Mise à jour du firmware	37
Redémarrage de l'appareil	38
Redémarrage de l'appareil à l'aide de l'interface de configuration web	38
Redémarrage de l'appareil à l'aide du bouton RESET	38
Réinitialisation d'usine	38
Pour rétablir les paramètres d'usine à l'aide de l'interface de configuration web	38
Configuration à l'aide du hardware	39
Redémarrer l'appareil	39
Commande de l'équipement	40
Signalisation des états de fonctionnement	40
Maintien – nettoyage	42
Résolution des problèmes	43
Paramètres techniques	44
Instructions générales et mises en garde	47
Directives, lois et règlements	47
EU	48
Industry Canada	48
Législation de la Thaïlande	48
Traitement des déchets électriques et des accumulateurs usagés	48

Symboles et termes utilisés

Les symboles et pictogrammes suivants sont utilisés dans le manuel :



DANGER

Toujours se conformer ces instructions pour éviter tout risque de blessure.



AVERTISSEMENT

Toujours se conformer ces instructions pour éviter d'endommager l'appareil.



ATTENTION

Avertissement important. Le non-respect des instructions peut entraîner un dysfonctionnement de l'appareil.



ASTUCE

Informations utiles pour une utilisation ou une configuration plus facile et plus rapide.



NOTE

Procédures et conseils pour une utilisation efficace des fonctionnalités de l'appareil.

Vue d'ensemble du produit

Ce chapitre présente le produit **2N Access Unit M**, les possibilités d'utilisation et les avantages qui découlent de son utilisation.

Propriétés de base

2N Access Unit M est un système d'accès IP élégant et fiable doté de nombreuses fonctions utiles. **2N Access Unit M** est conçu comme un système d'accès robuste et mécaniquement résistant qui résiste aux effets des intempéries sans avoir besoin d'accessoires supplémentaires.

2N Access Unit M est un système d'accès à module unique disponible en plusieurs variantes. Toutes les variantes incluent un module de lecteur de carte intégré, utilisé pour contrôler l'accès à l'aide d'une carte RFID. À l'aide de paramètres logiciels supplémentaires, il est possible de contrôler des fonctions autres que l'interrupteur de verrouillage de porte avec la carte.

Une variante **2N Access Unit M** avec clavier permet de contrôler l'interrupteur de la serrure électrique à l'aide du clavier numérique en entrant un code numérique valide. À l'aide de paramètres logiciels supplémentaires, il est possible de contrôler des fonctions autres que l'interrupteur de verrouillage de porte avec un code numérique.

Variante **2N Access Unit M** avec Bluetooth vous permet de contrôler l'interrupteur de verrouillage à l'aide de l'application **2N My2N** installé dans un smartphone. L'unité d'accès 2N M est conçue comme un système d'accès durable avec un niveau de protection IP55, qui résiste aux intempéries sans avoir besoin d'accessoires supplémentaires.

Installation **2N Access Unit M** c'est très simple, ça suffit connectez-vous à l'aide d'un câble réseau à votre réseau informatique local. L'appareil peut être alimenté soit à partir d'une source 12 V, soit directement depuis le réseau local s'il prend en charge la technologie PoE.

Configuration **2N Access Unit M** s'effectue à l'aide d'un ordinateur personnel équipé de n'importe quel navigateur Internet. Les installations de gros appareils peuvent être facilement gérées en masse à l'aide de l'application **2N Access Commander**.

Avantages d'utilisation **2N Access Unit M**:

- élégant et nouveau concept
- niveau de couverture de l'appareil
- diverses méthodes d'installation (installation encastrée dans un mur ou une plaque de plâtre, installation en surface, installation sur le cadre de porte)
- interrupteurs intégrés de serrures électroniques avec de larges options de réglage
- module de lecteur RFID Kare intégré
- variante du module avec Bluetooth avec un clavier tactile rétroéclairé
- configuration à l'aide de l'interface Web
- Serveur HTTP pour la configuration de l'API
- Client SNTP pour synchroniser l'heure avec le serveur
- Client SMTP pour envoyer des emails
- Client TFTP/HTTP pour la configuration automatique et la mise à jour du firmware
- alimentation à partir d'un réseau local (PoE) ou d'une source externe 12 V

Versions de produit



Numéro de référence : 9161121

Axis Part No. 02909-001

2N Access Unit M 13.56 MHz, NFC ready

L'équipement, qui combine un lecteur d'accès et une unité de commande (contrôleur), est utilisé pour commander les accès à l'extérieur et à l'intérieur des bâtiments.

L'appareil est utilisé pour lire les cartes RFID dans la bande 13.56 MHz avec la prise en charge de la NFC.

Il s'agit de la version avec un câble LAN d'une longueur de 3 mètres.

Cartes RFID prises en charge 13,56 MHz :

- **ISO14443A** (MIFARE Classic, MIFARE Plus, MIFARE Mini, MIFARE Ultralight, MIFARE DESFire CSN only)
 - **ISO14443B** (Calypso)
 - **PicoPass** (HID iClass CSN, Picopass)
 - **FeliCa** (Standard, Lite)
 - **ST SR** (SR, SRI, SRIX)
 - **My2N**
 - **2N PICard**
-



Numéro de référence : 9161141

Axis Part No. 02910-001

2N Access Unit M RFID – 125 kHz, 13.56 MHz, NFC

L'équipement, qui combine un lecteur d'accès et une unité de commande (contrôleur), est utilisé pour commander les accès à l'extérieur et à l'intérieur des bâtiments.

L'appareil est utilisé pour lire les cartes RFID dans les bandes 125 kHz et 13.56 MHz avec prise en charge NFC.

Il s'agit de la version avec un câble LAN d'une longueur de 3 mètres.

Cartes RFID prises en charge 125 kHz :

- EM4x02
-

Cartes RFID prises en charge 13,56 MHz :

- **ISO14443A** (MIFARE Classic, MIFARE Plus, MIFARE Mini, MIFARE Ultralight, MIFARE DESFire CSN only)
 - **ISO14443B** (Calypso)
 - **PicoPass** (HID iClass CSN, Picopass)
 - **FeliCa** (Standard, Lite)
 - **ST SR** (SR, SRI, SRIX)
 - **My2N**
 - **2N PICard**
-



Numéro de référence : 9161151

Axis Part No. 02911-001

2N Access Unit M Bluetooth & RFID – 125 kHz, 13.56 MHz, NFC

L'équipement, qui combine un lecteur d'accès, un clavier tactile et une unité de commande (contrôleur), est utilisé pour commander les accès à l'extérieur et à l'intérieur des bâtiments.

L'appareil est utilisé pour lire les cartes RFID dans les bandes 125 kHz et 13.56 MHz avec prise en charge NFC.

Il s'agit de la version avec un câble LAN d'une longueur de 3 mètres.

Cartes RFID prises en charge 125 kHz :

- EM4x02
-

Cartes RFID prises en charge 13,56 MHz :

- **ISO14443A** (MIFARE Classic, MIFARE Plus, MIFARE Mini, MIFARE Ultralight, MIFARE DESFire CSN only)
 - **ISO14443B** (Calypso)
 - **PicoPass** (HID iClass CSN, Picopass)
 - **FeliCa** (Standard, Lite)
 - **ST SR** (SR, SRI, SRIX)
 - **My2N**
 - **2N PICard**
-



Numéro de référence : 9161161

Axis Part No. 02912-001

2N Access Unit M Touch keypad & RFID – 125 kHz, 13.56 MHz, NFC

L'équipement, qui combine un lecteur d'accès, un clavier tactile et une unité de commande (contrôleur), est utilisé pour commander les accès à l'extérieur et à l'intérieur des bâtiments.

L'appareil est utilisé pour lire les cartes RFID dans les bandes 125 kHz et 13.56 MHz avec prise en charge NFC.

Il s'agit de la version avec un câble LAN d'une longueur de 3 mètres.

Cartes RFID prises en charge 125 kHz :

- EM4x02
-

Cartes RFID prises en charge 13,56 MHz :

- **ISO14443A** (MIFARE Classic, MIFARE Plus, MIFARE Mini, MIFARE Ultralight, MIFARE DESFire CSN only)
- **ISO14443B** (Calypso)
- **PicoPass** (HID iClass CSN, Picopass)
- **FeliCa** (Standard, Lite)
- **ST SR** (SR, SRI, SRIX)
- **My2N**
- **2N PICard**

Accessoires

Accessoires pour l'installation

L'appareil **2N Access Unit M** est destiné à une installation sur un cadre de porte à l'extérieur et en intérieur.

Pour l'installation, les accessoires supplémentaires doivent être sélectionnés en fonction de la méthode d'installation prévue.



Numéro de référence : 916121

Axis Part No. 02940-001

Boîte d'installation encastrée

La boîte d'installation encastrée est utilisée pour connecter et ranger les câbles sous l'appareil.

Vue d'ensemble du produit



Numéro de référence : 916122

Axis Part No. 02932-001

Plaque de montage

La plaque de montage pour l'installation en surface est utilisée pour connecter et ranger les câbles sous l'appareil.

Extendeurs



Numéro de référence : 9159010

Axis Part No. 01386-001

Relais de sécurité

Le relais de sécurité est un appareil supplémentaire simple qui permet de renforcer la sécurité. car il empêche toute manipulation de l'interphone et l'ouverture forcée de la serrure.

Il est installé entre l'appareil protégé, à partir duquel il est alimenté, et la serrure qu'il contrôle.



Numéro de référence : 9155198SET

Axis Part No. 01975-001

Pack de sécurité pour l'appareil 2N

Le pack de sécurité assure une sécurisation accrue de la porte.

Le pack de sécurité contient un relais de sécurité, un interrupteur de protection et le module I/O.

Alimentation



Numéro de référence : 91378100E (avec câble UE)

Numéro de référence : 91378100US (avec câble US)

Axis Part No. 01403-001

Injecteur POE, port unique

Pour l'alimentation de l'interphone via un câble Ethernet lorsque le Switch PoE n'est pas disponible

Vue d'ensemble du produit



Numéro de référence : 91341481E (avec câble UE)

Numéro de référence : 91341481US (avec câble US)

Axis Part No. 02520-001

Source d'alimentation stabilisée 12 V / 2 A

La source d'alimentation doit être utilisée si l'alimentation PoE n'est pas utilisée.

Autres accessoires



Numéro de référence : 9159013

Axis Part No. 02523-001

Bouton de sortie

Le bouton de sortie se connecte à l'entrée logique de l'appareil pour ouvrir la porte depuis l'intérieur du bâtiment.



Numéro de référence : 9159012

Axis Part No. 01388-001

Contact magnétique de porte

Connexion sur une entrée de l'appareil. Il permet d'utiliser l'appareil comme protection de porte, de détecter les portes non fermées ou les ouvertures forcées.



Numéro de référence : 9134173

Axis Part No. 01384-001

Carte à puce RFID MIFARE, 13.56 Hz

Carte à puce RFID, type MIFARE Classic 1k, 13.56 MHz.



Numéro de référence : 9134174

Axis Part No. 01385-001

Porte-clés à puce RFID MIFARE, 13.56 Hz

Porte-clés à puce RFID, type MIFARE Classic 1k, 13.56 MHz.

Vue d'ensemble du produit

Numéro de référence : 9134165E

Axis Part No. 01395-001

Carte à puce RFID EM, 125 kHz

Carte à puce RFID, type EM4100, 125 kHz.



Numéro de référence : 9134166E

Axis Part No. 01396-001

Porte-clés à puce RFID EM, 125 Hz

Porte-clés RFID, type EM4100, 125 kHz.



Numéro de référence : 11202601

Axis Part No. 02787-001

Carte à puce RFID MIFARE DESFire, 13.56 MHz

Porte-clés à puce RFID, type MIFARE DESFire EV3 4 K, 13.56 MHz (ISO/IEC14443A).

Convient au chiffrement des données dans l'application PICard Commander.

Le paquet contient 10 pièces.

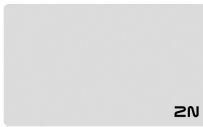

Numéro de référence : 11202602

Axis Part No. 02788-001

RFID fob MIFARE DESFire, 13.56 MHz

RFID fob, type MIFARE DESFire EV3 4 K, 13.56 MHz (ISO/IEC14443A).

Convient au chiffrement des données dans l'application PICard Commander.

Le paquet contient 10 pièces.



Numéro de référence : 9137420E



Axis Part No. 01399-001

Lecteur RFID externe, 125 kHz

Externe lecteur de cartes RFID pour la connexion à un PC via l'interface USB.

Le lecteur est adapté à l'administration du système et à l'ajout de cartes EM41xx (125 kHz) à l'aide de la configuration web de l'appareil ou de l'application PICard Commander.

Numéro de référence : 9137421E



Axis Part No. 01399-001

Lecteur RFID externe, 13.56 MHz + 125 kHz, NFC/HCE

Externe lecteur de cartes RFID pour la connexion à un PC via l'interface USB.

Le lecteur est adapté à l'administration du système et à l'ajout de cartes 13.56 MHz, 125 kHz et d'appareils Android prenant en charge NFC/HCE à l'aide de la configuration web de l'appareil ou de l'application Access Commander.

Il convient pour télécharger des cartes MIFARE DESFire vers une application de cryptage PICard Commander.

Il lit les cartes RFID :

Cartes RFID prises en charge 125 kHz :

- EM4x02
-

Cartes RFID prises en charge 13,56 MHz :

- **ISO14443A** (MIFARE Classic, MIFARE Plus, MIFARE Mini, MIFARE Ultralight, MIFARE DESFire CSN only)
- **ISO14443B** (Calypso)
- **PicoPass** (HID iClass CSN, Picopass)
- **FeliCa** (Standard, Lite)
- **ST SR** (SR, SRI, SRIX)
- **My2N**
- **2N PICard**

L'appareil peut également lire les cartes RFID PICard 2N à 13.56 MHz.

Numéro de référence : 9137424E



Axis Part No. 01527-001

Lecteur RFID externe sécurisé, 13.56 MHz + 125 kHz, NFC/HCE

Externe lecteur de cartes RFID pour la connexion à un PC via l'interface USB.

Le lecteur est adapté à l'administration du système et à l'ajout de cartes 13.56 MHz, 125 kHz et d'appareils Android prenant en charge NFC/HCE à l'aide de la configuration web de l'appareil ou de l'application Access Commander.

Il convient pour télécharger des cartes MIFARE DESFire vers une application de cryptage PICard Commander.

Il lit les cartes RFID :

Cartes RFID prises en charge 125 kHz :

- EM4x02
-

Cartes RFID prises en charge 13,56 MHz :

- **ISO14443A** (MIFARE Classic, MIFARE Plus, MIFARE Mini, MIFARE Ultralight, MIFARE DESFire CSN only)
- **ISO14443B** (Calypso)
- **PicoPass** (HID iClass CSN, Picopass)
- **FeliCa** (Standard, Lite)
- **ST SR** (SR, SRI, SRIX)
- **My2N**
- **2N PICard**

Numéro de référence : 9137410E



Axis Part No. 01397-001

Relais IP externe, 1 sortie

Un relais IP séparé, qui peut être commandé à partir de l'interphone IP grâce à des commandes HTTP, permet de commander l'appareil à distance.

Numéro de référence : 9137411E



Axis Part No. 01398-001

Relais IP externe, 4 sorties, PoE

Un relais IP séparé, qui peut être commandé à partir de l'interphone IP grâce à des commandes HTTP, permet de commander l'appareil à distance.

Numéro de référence : 9159014EU/US/UK



Axis Part No. 01404-001

2N 2Wire (jeu de 2 adaptateurs et source d'alimentation pour UE/US/UK)

Le convertisseur 2N 2Wire permet d'utiliser le câblage bifilaire (2 fils) existant de la sonnette ou du téléphone résidentiel d'origine et d'y connecter n'importe quel appareil IP. Il n'est pas nécessaire de configurer quoi que ce soit, il suffit d'avoir une unité 2N 2Wire de chaque côté du câble et de connecter au moins l'une d'entre elles à la source d'alimentation électrique. L'unité 2N 2Wire fournit alors une alimentation PoE non seulement au second convertisseur, mais aussi à tous les appareils finaux IP connectés.

Numéro de référence : 9160501

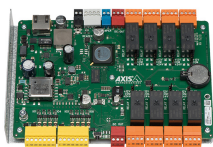

Axis Part No. 0820-001

AXIS A9188 Module Relais IP I/O

Le relais fait partie de la solution d'accès pour les ascenseurs. Un relais peut commander jusqu'à 8 étages. L'interphone ou l'unité de contrôle d'accès 2N IP peut être connecté à un maximum de 8 relais AXIS A9188 pour les ascenseurs. La solution convient donc pour un maximum de 64 étages.

Numéro de référence : 9154004



Axis Part No. 01479-001

Touche en métal étanche

Convient au lecteur interne de cartes RFID.

Vérification du contenu du paquet

Avant de commencer votre installation, vérifiez si le contenu de la boîte est conforme à la liste suivante. Inclus :

1x **2N Access Unit M**

1x Certificate of ownership

1x manuel d'utilisateur abrégé

1x support métallique pour le mur (vissé à l'appareil)

Vue d'ensemble du produit

2x chevilles 8 x 40 mm

2x vis à tête plate 4,5 x 40 mm avec rondelle

1x vis inox M 3 x 8 mm à tête de lentille pour fixation de l'appareil dans un support (ISO 14583)

1x clé torx duale T10 et T20

Vérification du contenu du paquet

Avant de commencer votre installation, vérifiez si le contenu de la boîte est conforme à la liste suivante.
Inclus :

Ord. N° 916121

2x vis autotaraudeuse en plastique 3,5 x 8 mm avec tête de lentille et rondelle intégrée (WN 1411)

1 fois vis autotaraudeuse en plastique 3 x 16 mm avec tête de lentille (WN 1412)

Emballage du support de montage pour **2N Access Unit M** contient:

Ord. N° 916122

2x vis autotaraudeuse en plastique 3,5 x 8 mm avec tête de lentille et rondelle intégrée (WN 1411)

Installation

Installation mécanique

Principes communs d'installation

Pour une installation correcte 2N Access Unit M les conditions d'installation suivantes doivent être remplies

- Un espace suffisant pour l'installation.
- Les trous de cheville doivent avoir le bon diamètre. Si les trous sont trop grands, vous risquez d'arracher les chevilles ! Dans ce cas, utilisez de la colle de construction pour fixer les chevilles.
- Il y a un risque d'arracher les chevilles si elles sont de moindre qualité !
- Assurez-vous que les trous sont suffisamment profonds !
- Avant de commencer l'installation mécanique à l'endroit choisi, assurez-vous que les préparatifs qui y sont associés (perçage, découpe dans le mur) ne peuvent pas provoquer de perturbation des systèmes de distribution électrique, de gaz, d'eau ou autres systèmes de distribution existants.
- L'appareil est conçu pour être monté en position verticale (perpendiculaire au sol) jusqu'à la hauteur 1350 mm du sol. L'utilisation de l'appareil dans une autre position de travail n'est possible que pendant une courte période, par exemple dans un atelier pour un test rapide.
- L'espace intérieur de la cloison en plaques de plâtre ne doit pas présenter de différence de pression importante par rapport au local, par exemple il ne doit pas être raccordé à une ventilation à surpression, etc. Dans ce cas, l'appareil doit être séparé en pression (par exemple en utilisant une installation boîtier) et le passage des câbles doit être obturé.
- L'appareil n'est pas destiné à des environnements soumis à des vibrations importantes, tels que les véhicules de transport, les salles des machines, etc.
- L'appareil n'est pas destiné à être utilisé dans des environnements poussiéreux, dans des environnements où l'humidité est instable et où les changements de température sont importants.
- L'appareil ne doit pas être exposé à des gaz agressifs, des fumées acides, des solvants, etc.
- L'appareil n'est pas destiné à être connecté directement aux réseaux Internet/WAN. L'appareil doit être connecté à ces réseaux par l'intermédiaire d'un élément de réseau actif de séparation (par exemple, un switch ou un router).
- L'appareil ne doit pas être utilisé dans des endroits exposés à la lumière directe du soleil ou à proximité de sources de chaleur.
- Au-dessus et au-dessous de l'appareil, il faut laisser de l'espace pour que l'air puisse circuler et dissiper la chaleur générée.
- Il faut éviter dans le lieu d'installation le rayonnement électromagnétique puissant.
- La connexion VoIP doit être correctement configurée conformément aux recommandations SIP et autres recommandations VoIP.



ATTENTION

- Si la procédure d'installation n'est pas respectée, il existe un risque d'infiltration d'eau et de destruction de l'électronique. Les circuits de l'appareil sont en permanence sous tension, lorsque l'eau y entre, une réaction électrochimique se produit. Un produit ainsi endommagé ne peut être garanti !
- Le dépassement de la température de fonctionnement autorisée peut ne pas avoir d'effet immédiat sur le fonctionnement de l'appareil, mais peut entraîner un vieillissement plus rapide et une réduction de la fiabilité de l'appareil. La plage de fonctionnement autorisée des températures de fonctionnement et d'humidité de l'environnement est indiquée au chapitre [Paramètres techniques](#).
- Tout dommage mécanique intentionnel sur l'appareil (perçage de trous, altération de l'unité principale, etc.) entraîne une perte de garantie.
- Seules les personnes professionnellement habilitées à cette fin devraient réaliser l'installation et le paramétrage de cet appareil.
- L'installation et le réglage de cet appareil, y compris toute manipulation de cet appareil, doivent être effectués uniquement par des personnes qualifiées.

Pose en surface

2N Access Unit M dans le paquet de base sans accessoires, il convient pour une installation en surface (mur, plaque de plâtre, cadre de porte).

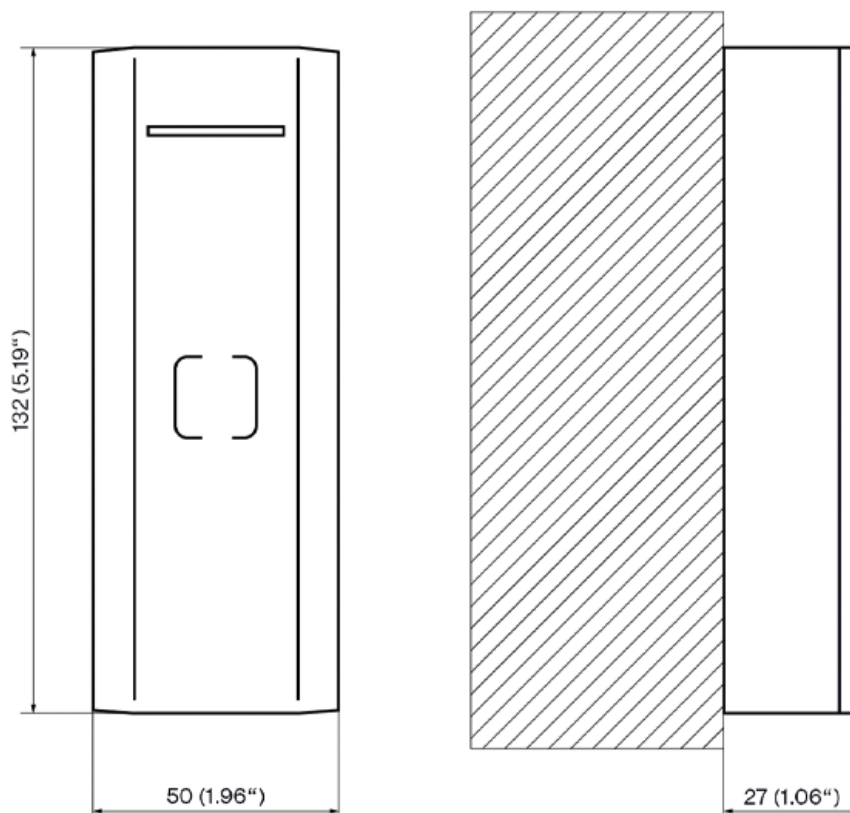

Ce que vous devez installer :

- **2N Access Unit M**
- support métallique pour le mur (vissé à l'appareil)



ASTUCE

Gabarit de perçage est disponible en téléchargement sur 2N.com.



NOTE

En raccourcissant le câble LAN pour les appareils numéro de commande. **9161121**, **9161141**, **9161151** et **9161161** la garantie ne sera pas perdue.

1.

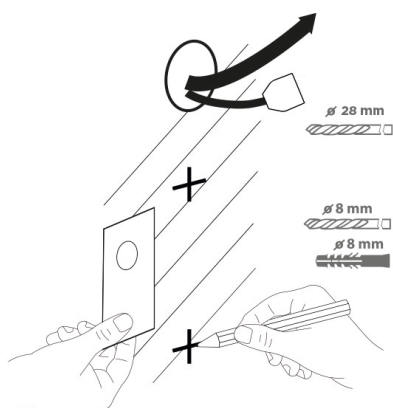

2.

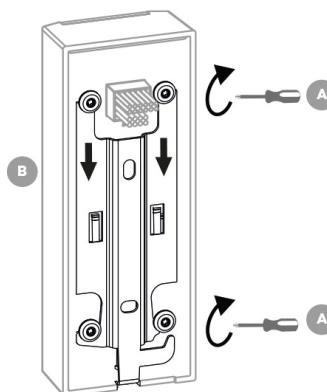

3.

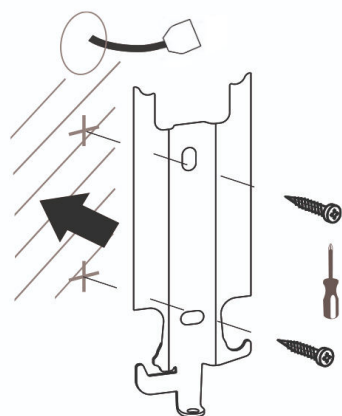

4.

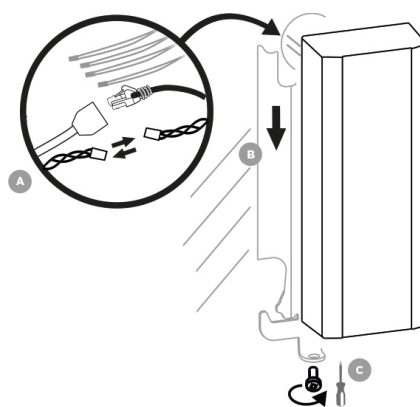

1. À l'aide du gabarit de perçage présenté sur la boîte de l'appareil, préparez des trous aux dimensions requises pour le câblage et les chevilles à l'emplacement choisi à la hauteur souhaitée. Faites passer le câblage à travers le trou préparé.

2. Retirez le support métallique de l'arrière de l'appareil en tirant vers le bas.



AVERTISSEMENT

Ne modifiez pas les vis situées à l'arrière de l'appareil !

3. Vissez ensuite le support et fixez-le à l'aide des vis fournies à travers les trous prévus à cet effet.
4. Connectez le câblage de sortie au câblage **2N Access Unit M**. Placez délicatement l'appareil sur le support vissé de haut en bas, après avoir posé sur les éléments de support du support, fixez la position en vissant la vis par le bas à travers le trou du support dans l'appareil.

Installation en surface sur un support de montage

Le support de montage permet de ranger les câbles sous l'appareil **2N Access Unit M** lors de l'installation en surface.



NOTE

En raccourcissant le câble LAN pour les appareils numéro de commande. **9161121**, **9161141**, **9161151** et **9161161** la garantie ne sera pas perdue.

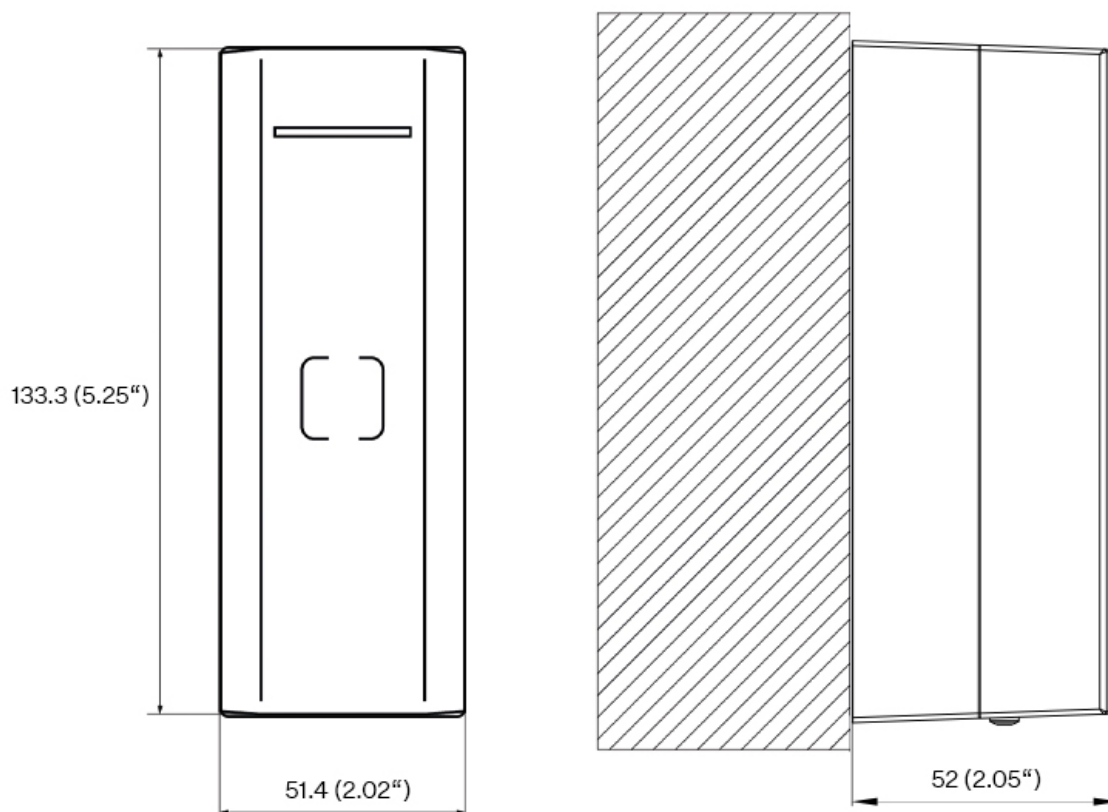

Ce que vous devez installer :

- **2N Access Unit M**
- support de montage (réf. **916122**)
- support métallique pour le mur (vissé à l'appareil)



ASTUCE

Gabarit de perçage est disponible en téléchargement sur 2N.com.

1.

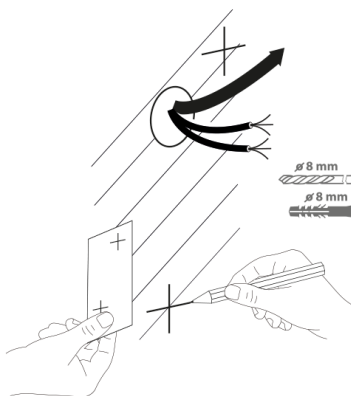

2.

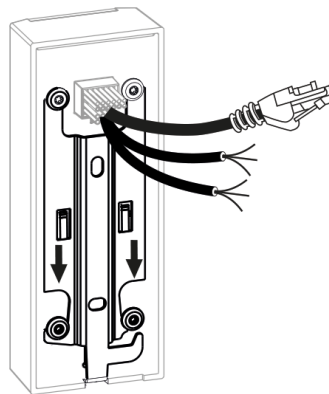

3.

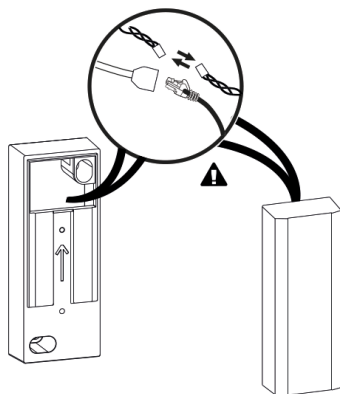

4.

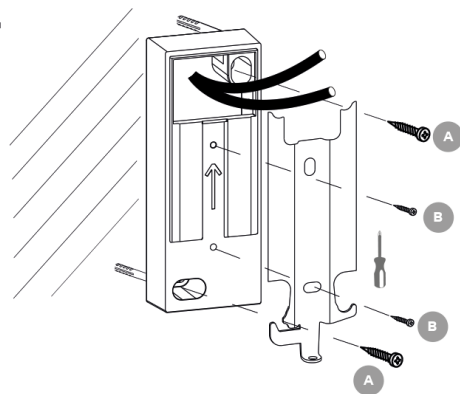

5.

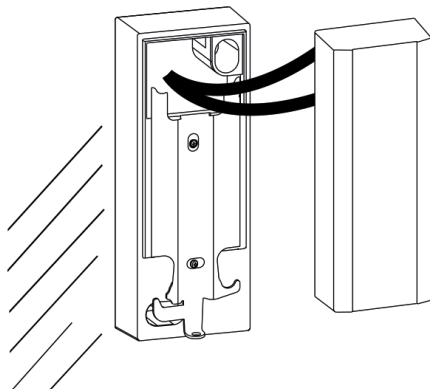

6.

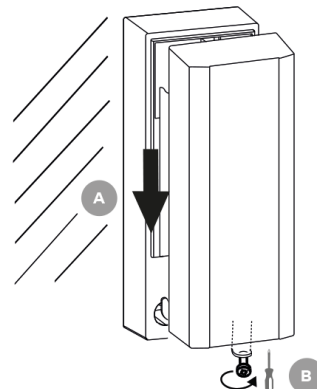



AVERTISSEMENT

Ne modifiez pas les vis situées à l'arrière de l'appareil !

1. A l'aide du gabarit de perçage indiqué sur l'emballage, préparez les trous pour les chevilles à l'emplacement choisi et à la hauteur souhaitée. Découpez un trou dans le tapis pour y faire passer les câbles.
2. Retirez le support métallique à l'arrière de l'appareil en le tirant vers le bas.
3. Rangez les câbles dans le tapis et placez le tapis contre le mur. Si vous connectez l'appareil au câblage sortant, connectez les fils individuels.



AVERTISSEMENT

Pour préserver au maximum le degré de protection, isolez les connexions filaires avec une gaine thermorétractable avec de la colle !

4. Ancrez le coussin à la base à l'aide de vis et de chevilles. Vissez le support métallique à la base.
5. Placez l'unité contre le support et insérez soigneusement le reste des câbles dans le support.
6. Placez l'appareil sur le support en le tirant de haut en bas afin que les pattes du support passent sous les têtes de vis situées au dos de l'appareil. Après avoir posé sur les éléments de support du support, fixez la position de l'appareil en vissant la vis du côté inférieur à travers le trou du support dans l'appareil.

Installation encastrée

Le boîtier d'installation encastré permet de ranger les câbles dans le mur sous l'appareil **2N Access Unit M** et l'installation des équipements.



NOTE

En raccourcissant le câble LAN pour les appareils numéro de commande. **9161121**, **9161141**, **9161151** et **9161161** il n'y aura aucune perte de garantie.

Installation

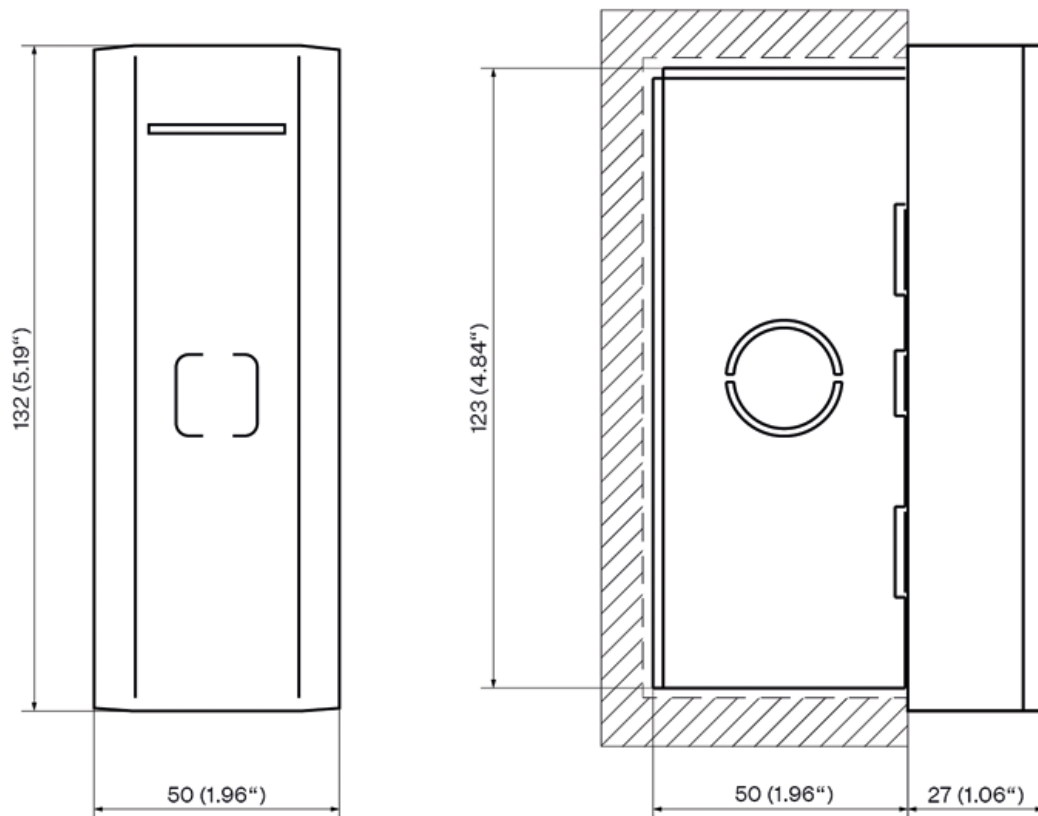

Ce que vous devez installer :

- **2N Access Unit M**
- boîtier d'encastrement (réf. **916121**)
- support métallique pour le mur (vissé à l'appareil)



ASTUCE

Gabarit de perçage est disponible en téléchargement sur [2N.com](https://www.2n.com).

Installation

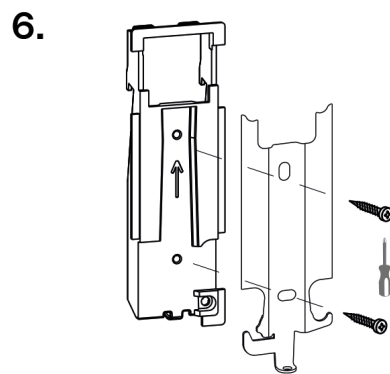
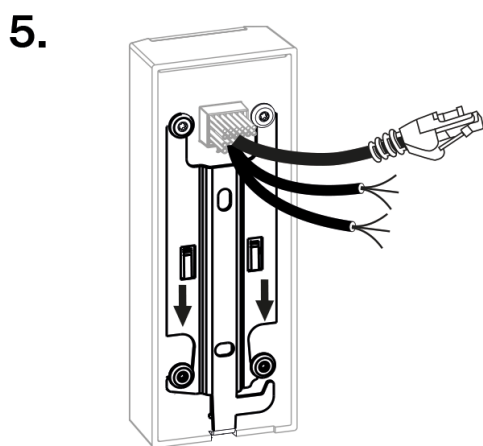
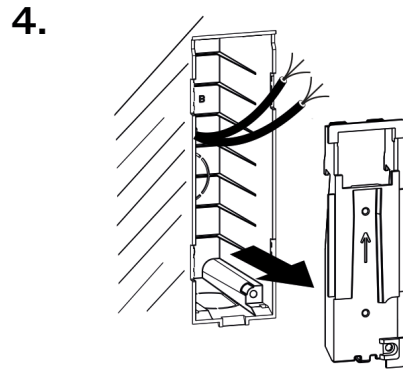
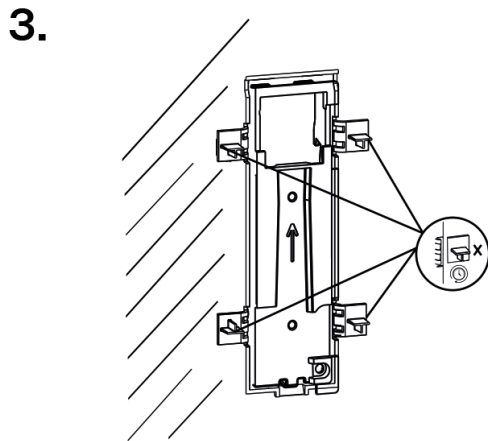
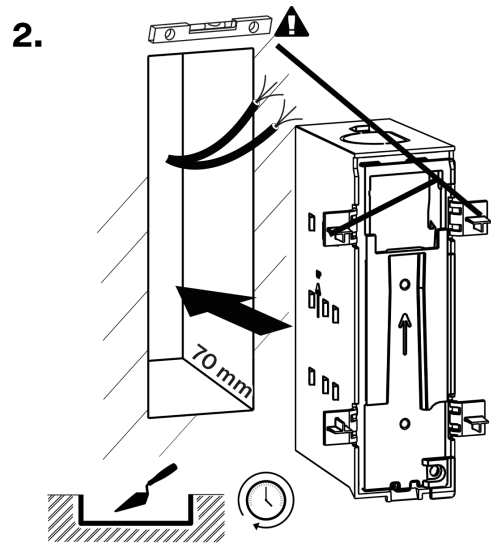
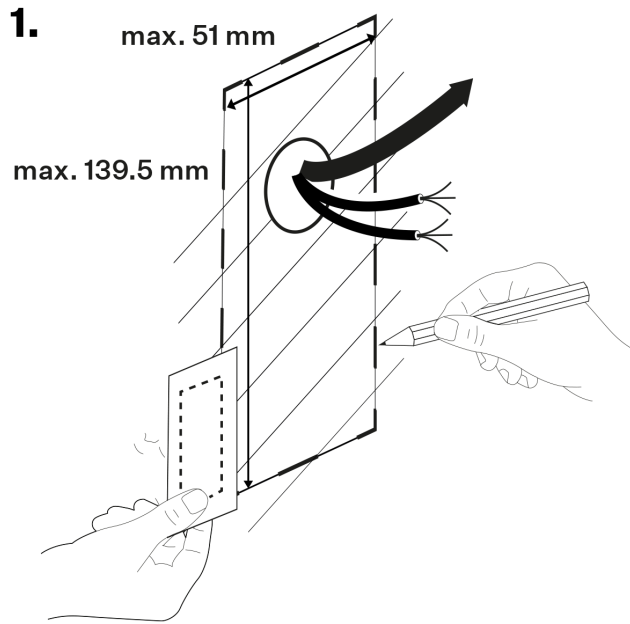

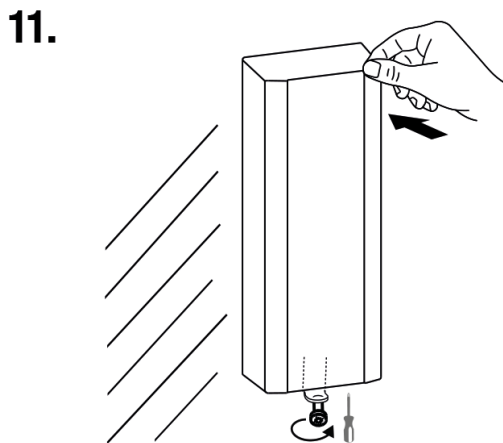
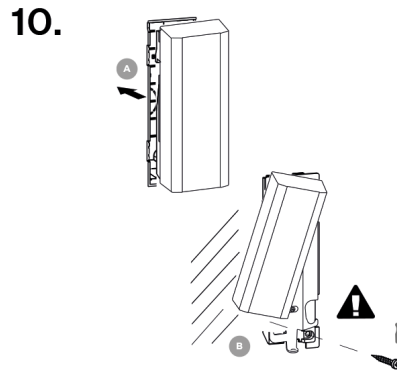
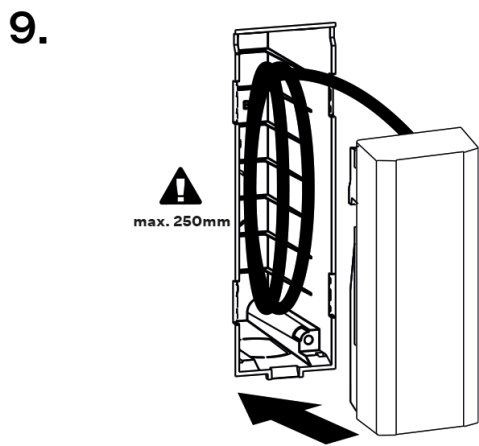
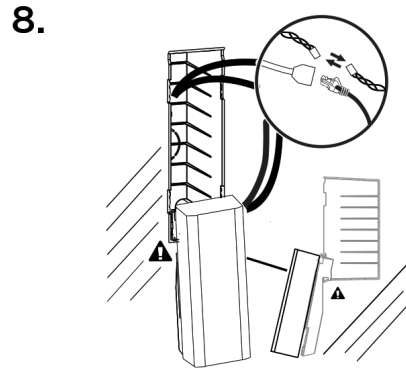
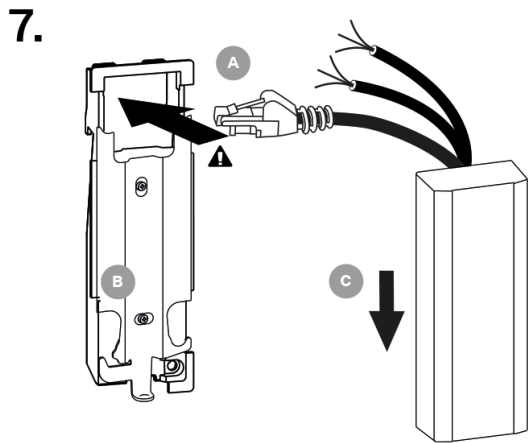

AVERTISSEMENT

Ne modifiez pas les vis situées à l'arrière de l'appareil !

1. Créez une ouverture mesurant 1300 (h) x 400 (l) x 650 (p) mm pour accueillir la boîte. Retirez le couvercle du boîtier et retirez la fiche pour le passage des câbles.

2. Remettez le couvercle sur le caisson, il sert d'entretoise lors du maçonnerie. Si l'emplacement du caisson est satisfaisant, murez le caisson.
3. Une fois le matériau de maçonnerie durci, cassez les goujons latéraux.



AVERTISSEMENT

Pour préserver au maximum le degré de protection, isolez les connexions filaires avec une gaine thermorétractable avec de la colle !

4. Retirez le capuchon de la boîte.
5. Retirez le support métallique à l'arrière de l'appareil en le tirant vers le bas.
6. Vissez le support au couvercle du boîtier à l'aide des vis fournies.
7. Faites passer les câbles partant de l'appareil à travers le trou du couvercle. Appuyez le support vissé sur le couvercle contre l'appareil et faites-le glisser délicatement vers le haut afin que les languettes du support passent sous les têtes de vis à l'arrière de l'appareil.
8. Si vous connectez l'appareil au câblage sortant, accrochez l'appareil au couvercle par les crochets du couvercle dans les trous de la paroi inférieure du boîtier encastrable. Connectez les fils individuels.
9. Insérez les fils dans le coffret, la longueur maximale recommandée des câbles stockés est de 250 mm.
10. Insérez le couvercle avec l'appareil dans la boîte. Tirez doucement vers le haut pour libérer l'appareil du support. Sans éloigner l'appareil du mur, tournez sa partie inférieure vers la gauche le long du mur d'environ 30°. Ancrez le couvercle du boîtier en vissant la vis dans le trou en bas à droite du boîtier.
11. Remettez l'appareil en position verticale et placez-le sur le support. Après avoir posé sur les éléments de support du support, fixez la position de l'appareil en vissant la vis du côté inférieur à travers le trou du support dans l'appareil. Poussez le haut de l'appareil pour enfin le fixer en place.

Installation électrique

Alimentation de l'appareil

2N Access Unit M peut être alimenté directement depuis un LAN équipé d'éléments réseau supportant la technologie PoE 802.3af (Class 0, max. 12,95 W) ou alternativement à partir d'une source externe 12 V \pm 1 V / 1 A DC.



ATTENTION

- La source d'alimentation externe doit être conforme à la norme PS2/LPS.



AVERTISSEMENT

2N Access Unit M il n'est pas possible de fournir de l'énergie à partir d'une source externe et du PoE en même temps. Il existe un risque d'endommagement de l'appareil avec une connexion combinée.

Alimenté par PoE

2N Access Unit M est compatible avec la technologie PoE 802.3af (Class 0, max. 12,95 W) (Class 0, max. 12,95 W) et peut être alimenté directement à partir du réseau local par l'intermédiaire d'éléments de réseau compatibles. Si votre réseau ne le permet pas, vous pouvez utiliser comme alternative un injecteur PoE qui se place entre **2N Access Unit M** et l'élément de réseau le plus proche. De cette façon, l'alimentation **2N Access Unit M** dispose de 12 W pour l'alimentation de l'unité principale .

Alimentation provenant d'une source externe

Utilisez une source de tension sûre (SELV) pour un fonctionnement fiable de l'appareil $12\text{ V} \pm 1\text{ V}$ dimensionnée pour une consommation de courant en fonction de la puissance requise pour alimenter l'appareil .



ATTENTION

Assurez-vous que les fils conducteurs dans la borne sont fermement fixés et qu'il n'y a aucun contact libre.

Branchement de l'adaptateur (1341481, 02520-001)

Le fil conducteur désigné en blanc à l'extrémité de l'adaptateur comporte une charge positive (+), le fil conducteur noir comportant une charge négative (-).

Alimentation combinée

Consommation d'énergie pour les différentes variantes de l'appareil

État	Part	Part	Part	Part
	No. 916112/9161121	No. 916114/9161141	No. 916115/9161151	No. 916116/9161161
	Axis Part No.	Axis Part No.	Axis Part No.	Axis Part No.
	02393-001/02909-001	02394-001/02910-001	02395-001/02911-001	02396-001/02912-001
État de veille	1,6 W	1,5 W	1,5 W	1,5 W
LED - bande blanche 100 %	0,12 W	0,12 W	0,12 W	0,12 W
LED - bande verte 100 %	0,15 W	0,15 W	0,15 W	0,15 W

Installation

État	Part	Part	Part	Part
	No. 916112/9161121	No. 916114/9161141	No. 916115/9161151	No. 916116/9161161
	Axis Part No. 02393-001/02909-001	Axis Part No. 02394-001/02910-001	Axis Part No. 02395-001/02911-001	Axis Part No. 02396-001/02912-001
LED - ban- de rouge 100 %	0,20 W	0,20 W	0,20 W	0,20 W
LED - Blue- tooth 100 %	-	-	0,06 W	-
LED - rétro- éclair- age du cla- vier 100 %	-	-	-	0,15 W
Re- lais à tem- pér- ature am- bian- te nor- male	0,14 W	0,14 W	0,14 W	0,14 W
OUT1 à char- ge maxi- male pos- sible	6 W	6 W	6 W	6 W

État	Part No. 916112/9161121	Part No. 916114/9161141	Part No. 916115/9161151	Part No. 916116/9161161
	Axis Part No. 02393-001/02909-001	Axis Part No. 02394-001/02910-001	Axis Part No. 02395-001/02911-001	Axis Part No. 02396-001/02912-001
Audio	0,7 W	0,7 W	0,7 W	0,7 W

Description du câblage

Raccordement par câble pour référence : 9161121, 9161141, 9161151, 9161161

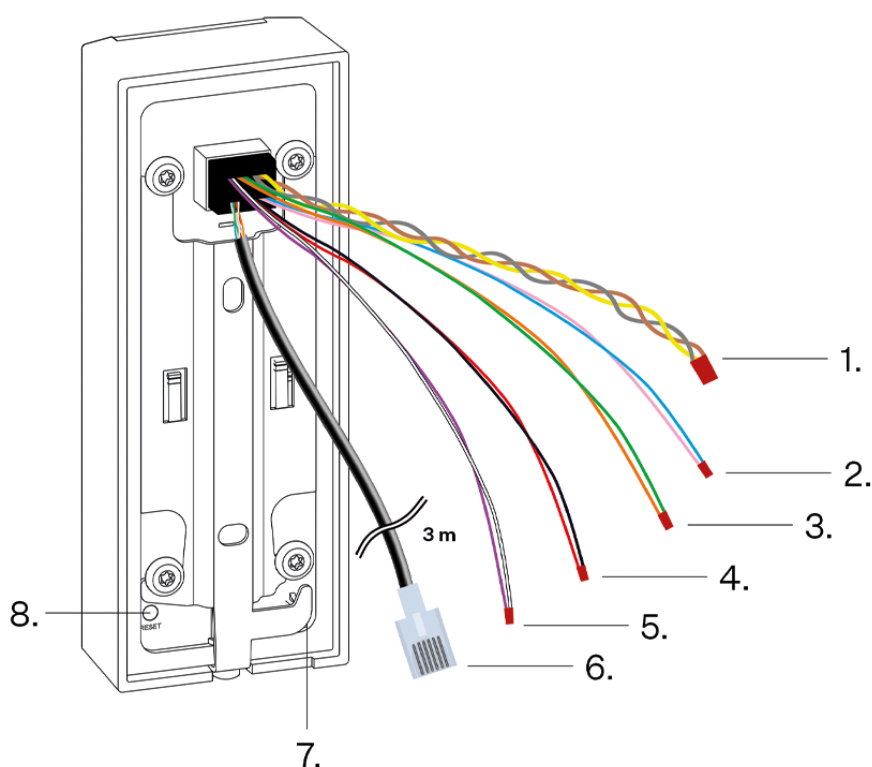

Le câble LAN mesure 3 m de long et se termine par un RJ-45 mâle. Les autres câbles disponibles mesurent 35 cm de long.

Mar- quage sur la photo	Composant	Code cou- leur	Description
1	RELAIS	jaune NO, marron NC, gris COM	Câble relais avec contact de commutation 30 V / 1 A AC/DC. Il est uniquement utilisé pour connecter des appareils non critiques (par exemple des lumières).

Marquage sur la photo	Composant	Code couleur	Description
2/3	Entrée 1/2	rose "+", bleu "-" / vert "+", orange "-"	Les bornes servent d'entrée pouvant être utilisée en mode passif ou actif (-30 V à +30 V DC) pour connecter un bouton de sortie, un capteur d'ouverture de porte, un système de sécurité, etc. <ul style="list-style-type: none"> • OFF = contact ouvert OU $U_{DANS} > 1,5V$ • ON = contact fermé OU $U_{DANS} < 1,5 V$
4	Extension Pouvoir	rouge "+", noir "-"	Pour connecter une alimentation externe (12 V / 1 A).
5	Sortie active	blanc "+", violet "-"	Câble de sortie actif pour connexion Relais de sécurité ou serrure électrique : 8 à 12 V DC selon l'alimentation (PoE : 10 V ; adaptateur : tension source moins 2 V), 600 mA max.
6	câble LAN	-	Pour connecter des appareils à un réseau LAN (PoE 802.3af (Classe-13,95 W)).
7	Interrupteur anti-sabotage	-	Un interrupteur qui vous permet de détecter le retrait d'un appareil d'un support installé.
8	RÉINITIALISER	-	Bouton pour dispositif RESET / FACTORY RESET.



AVERTISSEMENT

La sortie 12V est utilisée pour connecter la serrure. Toutefois, si l'appareil se trouve dans un endroit où il existe un risque d'intrusion non autorisée (par exemple sur l'enveloppe du bâtiment), il est fortement recommandé d'utiliser le relais de sécurité 2N (9159010, 01386-001) pour une sécurité d'installation maximale.



AVERTISSEMENT

Lors de la connexion d'appareils contenant une bobine, par exemple des relais ou des serrures électromagnétiques, il est nécessaire de protéger la sortie de l'appareil d'un pic de tension lors de la coupure de la charge inductive. Pour ce mode de protection, nous recommandons une diode 1 A / 1000 V (par exemple 1N4007, 1N5407, 1N5408) connectée en antiparallèle à l'appareil.

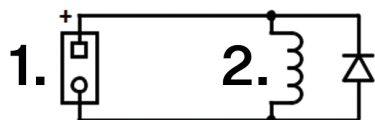

1. Pincés
2. Bobine, par exemple relais ou serrures électromagnétiques

Connexion des câbles

2N Access Unit M a des signaux émis via des fils isolés dénudés de 1 cm aux extrémités (non applicable au câble Ethernet avec connecteur). N'importe laquelle des méthodes mentionnées peut être utilisée pour connecter les fils :

- paire torsadée,
- à l'aide d'un bornier,
- soudure,
- Connexion vissée,
- à l'aide des pincés WAGO,
- par sertissage à l'aide de manchons.

Connexion au réseau

2N Access Unit M est connecté au réseau informatique local (LAN) en insérant un câble SSTP (catégorie Cat-5e ou supérieure) terminé par une fiche RJ-45 dans le connecteur LAN marqué de l'appareil. L'appareil est équipé de la fonction Auto-MDIX, une variante droite ou croisée de câble pouvant donc être utilisée.

Cet appareil doit être déployé au sein d'une infrastructure réseau offrant une protection adéquate contre les attaques par déni de service (DoS) et les menaces réseau similaires. L'appareil n'inclut pas de protection intégrée contre le trafic volumineux ou malveillant et s'appuie sur l'environnement réseau environnant, tel que les pare-feux, les systèmes de prévention des intrusions ou la limitation de débit, pour se défendre. Le fait de ne pas mettre en œuvre des mesures de sécurité réseau appropriées peut entraîner une dégradation ou une indisponibilité du service. La documentation utilisateur de l'équipement doit contenir un [description de toutes les interfaces réseau exposées et de tous les services exposés via des interfaces réseau](#), qui sont livrés dans le cadre de l'état d'usine par défaut.

**ATTENTION**

- Nous recommandons l'utilisation d'une [protection \(p. 31\)](#) contre les surtensions LAN.
- Nous vous recommandons d'utiliser un câble Ethernet blindé SSTP.

Protection de survolage

Les lignes vers les appareils 2N doivent être protégées contre les surtensions atmosphériques dues à des causes externes (par exemple la foudre). La surtension qui en résulte sur les lignes non protégées peut endommager les équipements installés aussi bien à l'intérieur qu'à l'extérieur du bâtiment.

C'est pourquoi nous recommandons d'installer une protection supplémentaire contre les surtensions (OVP = protection contre les surtensions) sur les lignes qui passent à l'extérieur du bâtiment, le long des murs extérieurs ou sur le toit. Lors de l'installation d'un parasurtenseur, respectez les principes suivants :

- Le parasurtenseur doit être placé le plus près possible des équipements installés à l'extérieur du bâtiment.
- Le parasurtenseur doit être situé le plus près possible des équipements installés à l'extérieur du bâtiment.
- Le parasurtenseur doit être placé le plus près possible de la sortie de ligne du bâtiment.

Exemples d'installation de protection contre les surtensions

Schéma de l'installation de la protection contre les surtensions lors du montage de l'appareil sur la façade et du câblage à l'extérieur du bâtiment



Schéma de l'installation de la protection contre les surtensions lors du montage de l'appareil sur la façade et du câblage à l'intérieur du bâtiment



Schéma d'installation de la protection contre les surtensions lors de l'installation des équipements et des lignes à l'extérieur du bâtiment

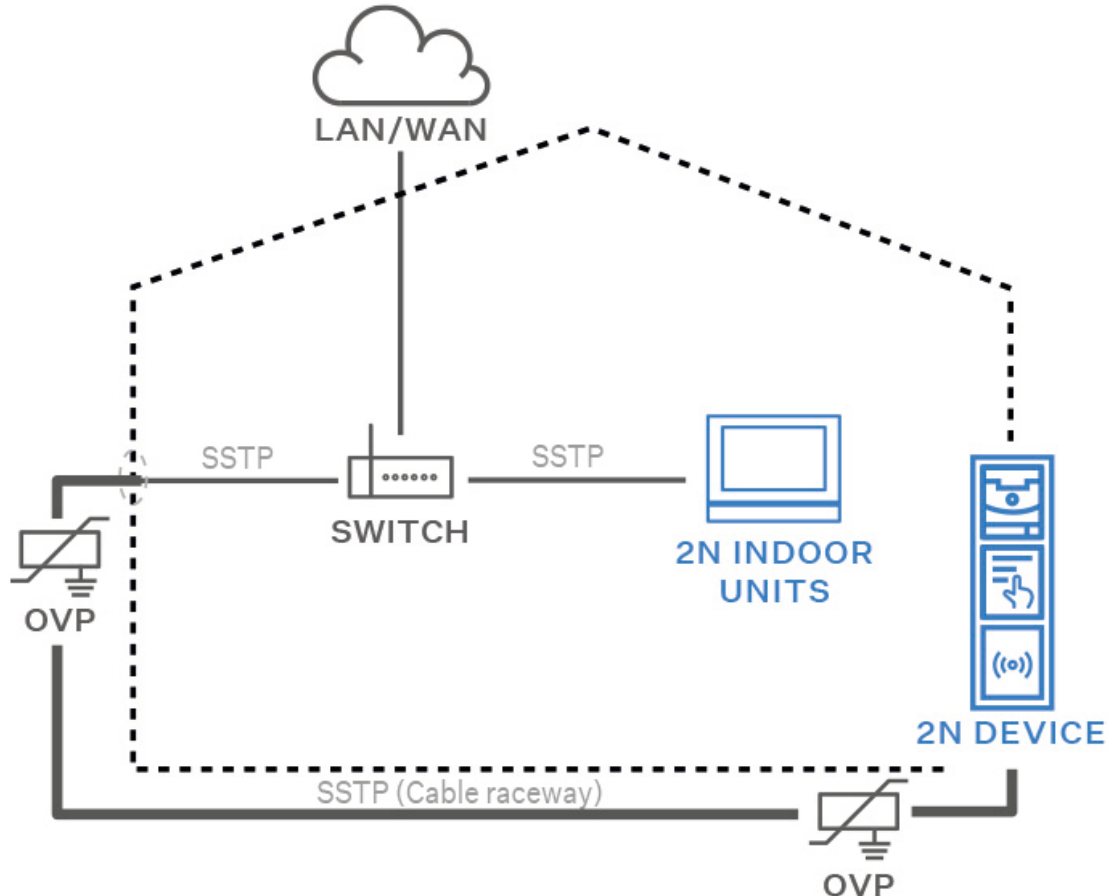

Bref guide

Retrouver votre adresse IP

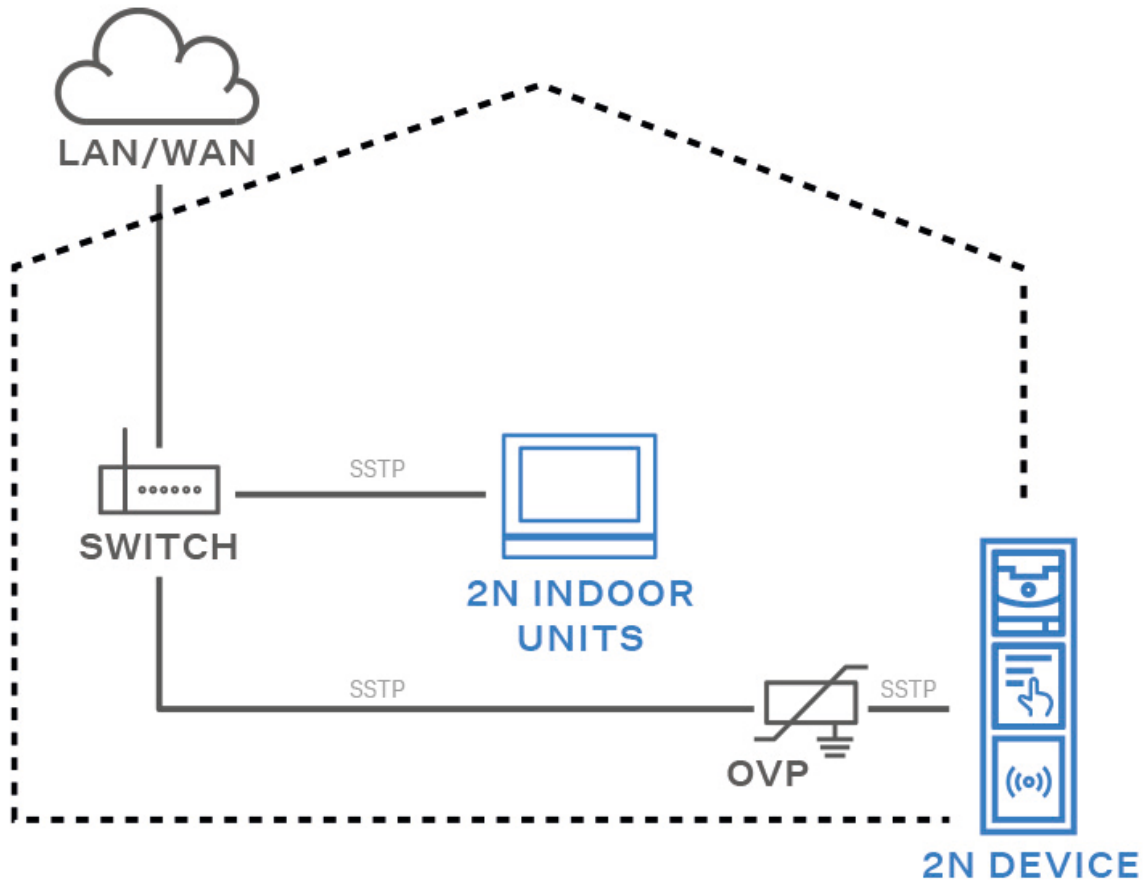
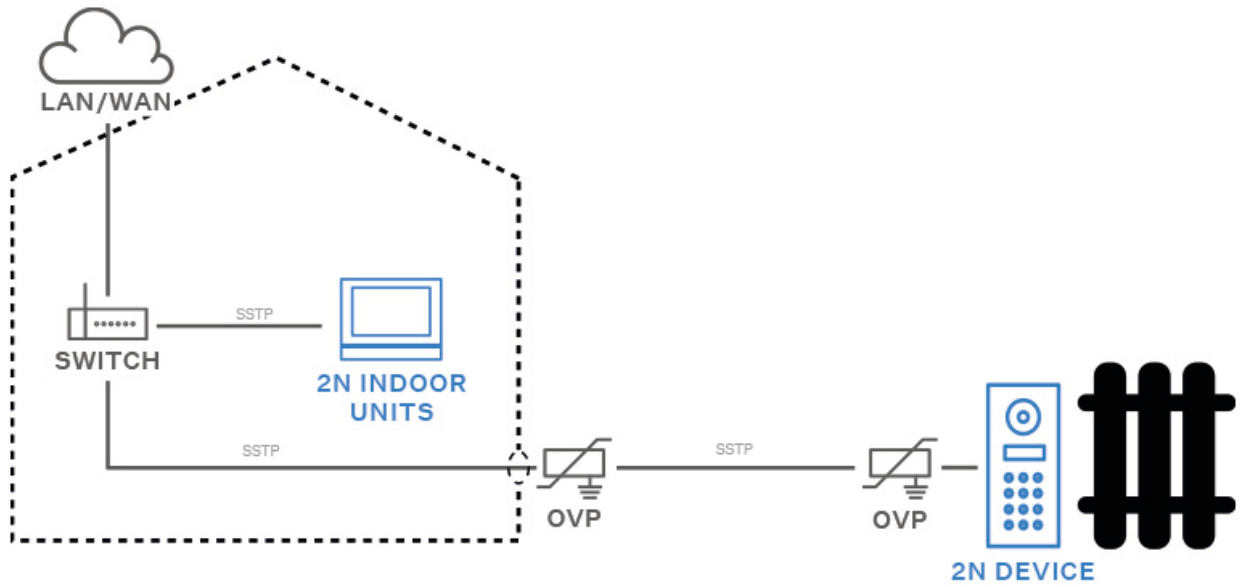
L'adresse IP de l'appareil peut être trouvée de la manière suivante :

- en utilisant l'application gratuite 2N IP Utility
- en utilisant le hardware (bouton RESET)

Recherche de l'adresse IP à l'aide de 2N IP Utility

Pour connaître l'adresse IP d'un appareil 2N sur votre réseau local, utilisez l'utilitaire 2N IP Utility. L'application 2N IP Utility peut être téléchargée sur le site web 2N.com. Pour l'installation, il faut avoir Microsoft .NET Framework 4.7.2 installé.

1. Exécutez le programme d'installation 2N IP Utility.
2. L'assistant d'installation vous guidera tout au long de l'installation.
3. Après avoir installé l'application 2N IP Utility, lancez l'application à partir du menu Start du système opérationnel Microsoft Windows.

Après son lancement, l'application commence automatiquement à rechercher dans le réseau local tous les appareils 2N et AXIS dont l'adresse IP est attribuée ou définie de manière statique par DHCP. Ces appareils sont ensuite présentés dans le tableau.

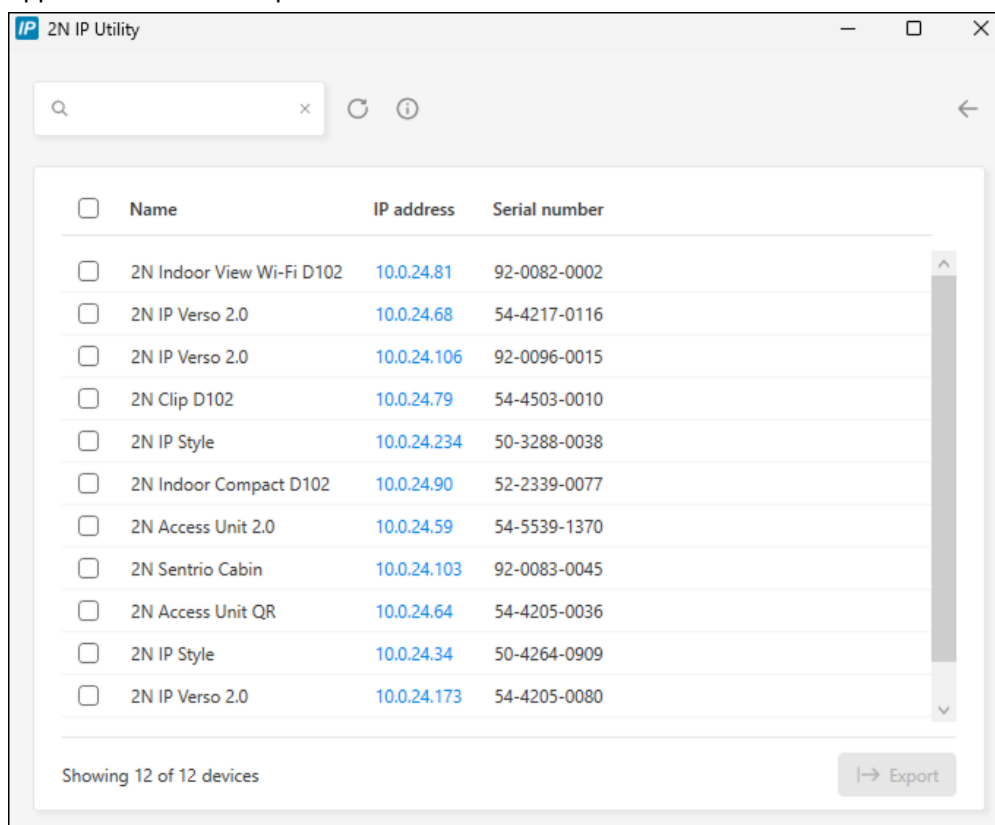

The screenshot shows the 2N IP Utility application window. At the top, there is a search bar and navigation icons. Below is a table with 12 rows of device information. Each row has a checkbox on the left, followed by the device name, IP address, and serial number. The IP addresses are highlighted in blue. At the bottom left, it says 'Showing 12 of 12 devices' and at the bottom right, there is an 'Export' button.

<input type="checkbox"/>	Name	IP address	Serial number
<input type="checkbox"/>	2N Indoor View Wi-Fi D102	10.0.24.81	92-0082-0002
<input type="checkbox"/>	2N IP Verso 2.0	10.0.24.68	54-4217-0116
<input type="checkbox"/>	2N IP Verso 2.0	10.0.24.106	92-0096-0015
<input type="checkbox"/>	2N Clip D102	10.0.24.79	54-4503-0010
<input type="checkbox"/>	2N IP Style	10.0.24.234	50-3288-0038
<input type="checkbox"/>	2N Indoor Compact D102	10.0.24.90	52-2339-0077
<input type="checkbox"/>	2N Access Unit 2.0	10.0.24.59	54-5539-1370
<input type="checkbox"/>	2N Sentries Cabin	10.0.24.103	92-0083-0045
<input type="checkbox"/>	2N Access Unit QR	10.0.24.64	54-4205-0036
<input type="checkbox"/>	2N IP Style	10.0.24.34	50-4264-0909
<input type="checkbox"/>	2N IP Verso 2.0	10.0.24.173	54-4205-0080

4. Sélectionnez dans la liste l'appareil que vous souhaitez configurer et cliquez dessus avec le bouton gauche de la souris. La partie droite de la fenêtre de configuration web s'ouvre alors.



ASTUCE

- L'interface de configuration web est également accessible via le bouton **Ouvrir dans un navigateur externe**, qui vous permet d'ouvrir l'interface dans une fenêtre de navigateur séparée.
- Cliquez sur un appareil dans la liste pour obtenir des informations détaillées. Cliquez sur le bouton **IP settings** pour modifier l'adresse IP en saisissant l'adresse IP statique souhaitée ou en activant DHCP.
- L'application vous permet également d'exporter les appareils sélectionnés vers un fichier CSV. Tout d'abord, sélectionnez l'appareil en cochant les cases correspondantes dans la liste, puis utilisez le bouton **Export** qui apparaît en bas de la fenêtre. Le fichier exporté contiendra le nom, l'adresse IP et le numéro de série des appareils sélectionnés.

Les identifiants de connexion par défaut sont :

Nom d'utilisateur : **Admin**

Mot de passe : **2n**

Après vous être connecté pour la première fois, vous devez immédiatement modifier votre mot de passe.



ASTUCE

Il est recommandé d'utiliser un mot de passe difficile à déchiffrer. Il est déconseillé d'utiliser des noms, des noms de lieux ou de choses dans les mots de passe, en particulier ceux qui ont un lien direct avec l'utilisateur.

Pour une plus grande sécurité du mot de passe, nous recommandons :

- d'utiliser un générateur de mots de passe aléatoires
- un mot de passe composé d'au moins 12 caractères
- de combiner différents caractères provenant de différents jeux de caractères (par exemple, majuscules/minuscules, chiffres, caractères spéciaux, etc.)

Recherche de l'adresse IP à l'aide du hardware

Suivez les instructions suivantes pour identifier l'adresse IP de l'appareil :

1. Appuyez sur le bouton RESET.
 - a. Attendez que les LED rouge et verte s'allument simultanément et d'entendre le signal sonore (approx. 15–35 s).
2. Relâchez le bouton RESET.

3. L'appareil annoncera automatiquement son adresse IP.

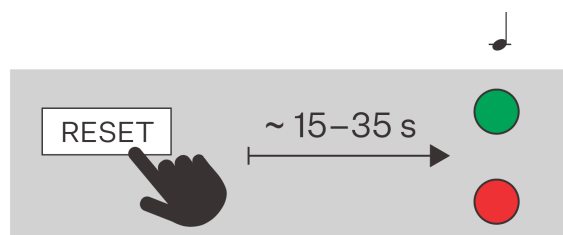
**NOTE**

Le délai entre l'appui sur le bouton RESET et le premier signal lumineux et sonore est compris entre 15 et 35 s, selon le modèle de l'appareil.

Accès à la configuration de l'appareil par Internet

La configuration de l'appareil **2N Access Unit M** s'effectue par le biais d'une interface de configuration basée sur le Web, accessible à partir d'un navigateur Web.



Pour accéder à l'interface, vous devez connaître l'adresse IP de l'appareil ou son nom de domaine. L'appareil doit être connecté au réseau IP local et doit être alimenté.

L'interface de configuration basée sur le web est également accessible depuis le portail My2N connecté ou depuis l'outil de configuration 2N Access Commander.

Se connecter à l'interface de configuration web

1. Démarrez votre navigateur Internet.
2. Saisissez l'adresse IP de l'appareil ou le nom de domaine de l'appareil (voir chapitre [Recherche d'appareils sur le réseau](#)).
3. Si aucun certificat n'a été généré pour l'adresse IP, vous pouvez recevoir un avertissement concernant un certificat de sécurité non valide. Dans ce cas, il faut confirmer que vous voulez passer à l'interface web de configuration.
4. Après l'avoir saisie, un écran de connexion s'affichera.
5. Entrer les identifiants de connexion
Les identifiants de connexion par défaut sont :
 - Nom d'utilisateur : **Admin**
 - Mot de passe : **2n**
6. Après la première connexion, modifiez le mot de passe.

Accès à partir de 2N Commandant d'accès

1. Connectez-vous à l'interface Access Commander.
2. Allez sur  Devices.
3. Pour l'appareil sélectionné, appuyez sur .

Changement du mot de passe

Vous devez modifier le mot de passe par défaut pour accéder à toutes les fonctions de l'interface de configuration web. Vous ne pouvez pas configurer l'appareil sans modifier le mot de passe par défaut.



ASTUCE

Il est recommandé d'utiliser un mot de passe difficile à déchiffrer. Il est déconseillé d'utiliser des noms, des noms de lieux ou de choses dans les mots de passe, en particulier ceux qui ont un lien direct avec l'utilisateur.

Pour une plus grande sécurité du mot de passe, nous recommandons :

- d'utiliser un générateur de mots de passe aléatoires
- un mot de passe composé d'au moins 12 caractères
- de combiner différents caractères provenant de différents jeux de caractères (par exemple, majuscules/minuscules, chiffres, caractères spéciaux, etc.)

Navigateurs recommandés

L'interface de configuration web est optimisée pour les navigateurs web basés sur Chrome (tels que Google Chrome, Microsoft Edge ou Opera). Lorsque vous utilisez d'autres navigateurs, il peut y avoir de légères différences de fonctionnalité dans l'apparence de l'interface.

Mise à jour du firmware

Les nouvelles versions du micrologiciel sont disponibles sur le serveur de mise à jour. Si l'interface de configuration web n'a pas accès à l'internet public, il est possible de télécharger manuellement le fichier du micrologiciel sur l'appareil.



NOTE

Les mises à jour du micrologiciel ne sont pas automatiques. Pour garantir l'intégrité du système et éliminer les défaillances involontaires, toutes les mises à jour doivent être confirmées ou lancées manuellement par l'utilisateur. Avant d'effectuer une mise à jour, veuillez consulter les notes de mise à jour de la nouvelle version et vérifier la compatibilité avec votre infrastructure existante.

Obtenir le micrologiciel à partir du serveur de mise à jour

1. Allez sur **Système > Maintenance > onglet Firmware**.
2. Cliquez sur **Vérifier les mises à jour**.
3. Lorsqu'une mise à jour est disponible, ses notes de mise à jour sont chargées. Pour lancer la mise à niveau, cliquez sur **Upgrade** dans l'en-tête de la fenêtre.
4. Après un upload réussi du firmware, l'appareil redémarre automatiquement. Après le redémarrage, l'appareil est entièrement disponible avec le nouveau micrologiciel. La mise à niveau du firmware n'affecte pas la configuration

Téléchargement d'un nouveau micrologiciel à partir de la mémoire

1. Allez sur **Système > Maintenance > onglet Firmware**.
2. Cliquez sur **Upload Firmware**.

3. Dans la boîte de dialogue qui s'ouvre, sélectionnez un fichier de votre propre référentiel.
4. Confirmez le téléchargement du fichier en cliquant sur **Upload**.
car l'appareil vérifie le fichier pour empêcher le téléchargement d'un fichier.
5. Après un upload réussi du firmware, l'appareil redémarre automatiquement. Après le redémarrage, l'appareil est entièrement disponible avec le nouveau micrologiciel. La mise à niveau du firmware n'affecte pas la configuration



NOTE

La fonctionnalité, la fiabilité et la sécurité de l'appareil dépendent du firmware installé. La mise à jour régulière du firmware à la version actuelle fait partie des conditions d'utilisation du produit. Les erreurs qui peuvent être causées par l'utilisation d'une version obsolète du firmware ne peuvent pas faire l'objet d'une réclamation. Le firmware actuel met en œuvre les expériences des clients et les exigences dans le domaine de la sécurité des données personnelles.

Redémarrage de l'appareil

L'appareil peut être redémarré :

- en débranchant et en rebranchant l'alimentation électrique
- via l'interface de configuration web
- à l'aide du bouton RESET,

Après le redémarrage de l'appareil, la configuration définie reste inchangée.

Redémarrage de l'appareil à l'aide de l'interface de configuration web

1. Ouvrez l'interface de configuration web.
2. Allez sur **Système > Maintenance**.
3. Appuyez sur **Reboot Device** en haut de la page.

Redémarrage de l'appareil à l'aide du bouton RESET

Appuyez brièvement sur le bouton (<1 s) pour redémarrer le système sans modifier la configuration.

Réinitialisation d'usine

Les réglages d'usine peuvent être rétablis

- via l'interface de configuration web
- en utilisant le hardware (bouton RESET)



ATTENTION

En cas de réinitialisation des paramètres d'usine sur un appareil doté de la version 2.18 ou supérieure du firmware, le Relais de sécurité 2N doit être reprogrammé conformément à la procédure décrite à la section .

Pour rétablir les paramètres d'usine à l'aide de l'interface de configuration web

La restauration de la configuration d'usine de l'appareil via la configuration du logiciel s'effectue dans la section **Système > Maintenance** via la restauration de la configuration par défaut.

Configuration à l'aide du hardware

En cas d'indisponibilité de la configuration logicielle, la configuration de base peut être effectuée à l'aide de la touche RESET.

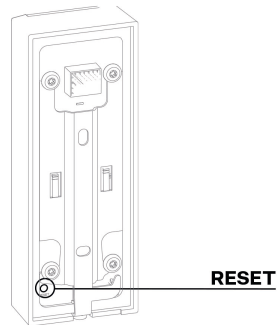

Le bouton RESET vous permet de trouver l'adresse IP de l'appareil, de passer en mode d'adresse IP dynamique/statique ou de réinitialiser les paramètres d'usine.

Redémarrer l'appareil

Appuyez brièvement sur le bouton (<1 s) pour redémarrer le système sans modifier la configuration.

Commande de l'équipement



2N Access Unit M est un système d'accès à module unique disponible en plusieurs variantes. Toutes les variantes incluent un module de lecteur de carte intégré, utilisé pour contrôler l'accès à l'aide d'une carte RFID. À l'aide de paramètres logiciels supplémentaires, il est possible de contrôler des fonctions autres que l'interrupteur de verrouillage de porte avec la carte.

L'appareil peut être commandé en fonction de la variante de produit sélectionnée :

- à l'aide de cartes et de puces RFID - en apposant la carte ou la puce sur l'appareil,
- à l'aide de l'application **2N My2N** - en appuyant sur la partie tactile de l'appareil à proximité de l'appareil mobile avec l'application **2N My2N** connectée,
- à l'aide de la technologie NFC,
- en saisissant un code d'accès numérique sur le clavier

Signalisation des états de fonctionnement

Les états de fonctionnement du site **2N Access Unit M** sont indiqués par un signal lumineux affiché sur la face avant de l'appareil. Le signal lumineux peut être accompagné d'un signal sonore s'il est réglé. La méthode de réglage est décrite dans le manuel de configuration des unités d'accès.

Indication visuelle de l'état de fonctionnement	Description de l'état de fonctionnement
	<p>La signalisation lumineuse blanche informe sur l'alimentation électrique et le fonctionnement de l'appareil.</p>
	<p>Le voyant vert s'affiche après la saisie d'un code PIN valide dans le cas du modèle à clavier ou la fixation d'une carte RFID valide, lorsque l'interrupteur de réglage est activé.</p> <p>Une authentification valide est accompagnée d'un signal audio si elle est définie.</p>
	<p>Un voyant rouge s'affiche lorsqu'un code PIN non valide est saisi dans le cas du modèle à clavier ou lorsqu'une carte RFID non valide est insérée et que le commutateur de réglage n'est pas activé.</p> <p>Une authentification invalide est accompagnée d'un signal audio si elle est définie.</p>



ASTUCE

Vous pouvez régler le niveau de rétroéclairage de la LED de signal dans la configuration web sous **Customization > Rétroéclairage**.

Maintien – nettoyage

2N Access Unit M ne contient aucun composant qui puisse être nuisible à l'environnement. Liquidez l'appareil conformément aux règlements en vigueur.

2N Access Unit M ne contient aucun composant qui puisse être nuisible à l'environnement. Liquidez l'appareil conformément aux règlements en vigueur.



ATTENTION

Le produit doit être utilisé uniquement dans le but pour lequel il a été conçu et fabriqué, et ce conformément à ce qui est stipulé dans le présent mode d'emploi. Par rapport à la documentation qui vous est présentée, le fabricant se réserve le droit d'apporter au produit des modifications qui amélioreront ses qualités.

La surface se salit lors de l'utilisation de l'équipement. Pour le nettoyer, utilisez un chiffon doux imbibé d'eau propre. Utilisez des produits nettoyants appropriés au nettoyage des lunettes, des optiques, des écrans, etc. Il convient d'utiliser des lingettes de nettoyage pour équipements informatiques (IT).

- N'utilisez pas de nettoyants à base d'alcool.
- N'utilisez pas de produits nettoyants agressifs (sable de lavage, eau de javel, etc.).
- L'eau ne doit pas pénétrer dans l'appareil.
- nettoyez l'appareil par temps sec afin de faire évaporer rapidement l'eau pénétrant éventuellement à l'intérieur.



ASTUCE

Nous recommandons d'utiliser le spray Zoono - Microbe Shield Surface Sanitiser Spray, pour la désinfection de la surface des équipements contre les bactéries et les virus (antico-vid) aux fins de maintien des conditions d'hygiène des surfaces et des zones de contacts critiques.

Résolution des problèmes

Vous trouverez les problèmes le plus souvent traités sur le site <https://www.2n.com/faqs>.

Paramètres techniques

Types de puissance

PoE IEEE PoE 802.3af (Class 0, max. 12,95 W) (Classe 0, max. 12,95 W)

Source externe 12 V \pm 1 V / 1 A DC



AVERTISSEMENT

2N Access Unit M il n'est pas possible de fournir de l'énergie à partir d'une source externe et du PoE en même temps. Il existe un risque d'endommagement de l'appareil avec une connexion combinée.

l'audio

Conférencier 1 W / 8 Ω

Interface

LAN 10/100BASE-TX avec Auto-MDIX, RJ-45 femelle (queue de cochon)

Câblage recommandé Cat-5e ou mieux

Protocoles pris en charge DHCP opt. 66, SMTP, 802.1x, TFTP, HTTP, HTTPS, Syslog

Commutateur passif Contact de commutation et de déconnexion (NO/NC), max. 30 V / 1 A AC/DC

Sortie de commutation active 9,8 à 13,8 V DC selon l'alimentation, max. 600 mA

- PoE : 11,6 V
- adaptateur : tension source -0,4 V

Interrupteur anti-sabotage

(il fait partie de l'unité principale 2N Access Unit M)

Contributions	Peut être utilisé en mode passif ou actif (-30 V à +30 V DC)
	<ul style="list-style-type: none"> • OFF = ouvert ou $U_{DANS} > 1,5V$ • ON = court-circuit ou $U_{DANS} < 1,5 V$

Bluetooth

Bluetooth	conforme à la norme BLE (Bluetooth Low Energy)
Sensibilité réception	jusqu'à -98,9 dBm par 1 Mbps
Prise en charge des applications mobiles	Android 10.0 et supérieur, iOS 17.0 et supérieur

Paramètres Mécaniques

Couverture	Matériau de construction durable ASA/PC, également utilisé pour les pièces automobiles telles que les rétroviseurs latéraux, la calandre, etc. + verre trempé chimiquement de 3 mm d'épaisseur
Masse	460 g
Température de fonctionnement	-40 °C à 60 °C
Humidité relative de fonctionnement	10 à 95 % (sans condensation)
Température de stockage	-40 °C à 70 °C
Altitude recommandée	jusqu'à 2000 m
Niveau de couverture	IP55

Paramètres Mécaniques

Niveau de résistance

IK07

Instructions générales et mises en garde

Avant d'utiliser ce produit, lire attentivement la notice d'utilisation et se fier ensuite aux consignes et recommandations mentionnées à l'intérieur.

Si le produit est utilisé d'une manière différente de celle stipulée dans le présent mode d'emploi, il risque de ne pas fonctionner convenablement, d'être détérioré, voire même détruit.

Le fabricant ne pourra pas être tenu responsable des dommages et dégâts éventuels qui se sont produits à cause d'une utilisation du produit différente de celle stipulée dans le présent mode d'emploi, surtout d'une utilisation incorrecte et/ou d'un non-respect des recommandations et avertissements.

Toute autre utilisation du produit ou tout raccordement différent de ce qui est stipulé dans le mode d'emploi sera considéré comme une opération incorrecte et le fabricant ne pourra donc pas être tenu responsable des éventuelles conséquences de tels actes.

Le fabricant ne pourra également pas être tenu responsable de la destruction et/ou des détériorations du produit dues à une mise en place incorrecte, à une installation incorrecte, à une manipulation incorrecte ou à une utilisation du produit qui est contrairement à ce qui est prescrit dans le présent mode d'emploi.

Le fabricant ne pourra pas être tenu responsable des défaillances, des détériorations ou destructions du produit qui seraient dues à un remplacement non-professionnel des pièces ou à l'emploi de pièces de rechange qui n'étaient pas d'origine.

Le fabricant n'est pas responsable de la perte ou de la détérioration du produit due à une catastrophe naturelle ou à d'autres effets des conditions naturelles.

Le fabricant n'est pas responsable d'un endommagement du produit survenu lors de son transport.

Le fabricant n'accorde aucune garantie quant à la perte ou la dégradation des données.

Le fabricant décline toute responsabilité en cas de dommages directs ou indirects causés par une utilisation du produit non conforme à ce mode d'emploi ou par une défaillance du produit due à une utilisation du produit non conforme à ce mode d'emploi.

Lors de l'installation et de l'utilisation du produit, toutes les exigences légales ou dispositions des normes techniques applicables aux installations électriques doivent être respectées. Si le produit est manipulé dans un non-respect des dispositions des normes mentionnées, le fabricant ne pourra pas être tenu responsable des détériorations ou de la destruction du produit, ni même des éventuels dommages subis par le client.

Le client se doit de garantir la sécurité software du produit, et ce à ses propres frais. Le fabricant ne pourra pas être tenu responsable d'éventuels dommages causés par une sécurisation insuffisante.

Immédiatement après la fin de l'installation, le client se doit de modifier le mot de passe du produit. Le fabricant ne pourra pas être tenu responsable d'éventuels dommages causés par l'emploi du mot de passe initial.

Le fabricant n'est également pas responsable des frais additionnels liés aux appels vers des numéros surtaxés .

Directives, lois et règlements

2N Access Unit Mest en accord avec les directives et réglementations suivantes :

EU

- 2012/19/UE relative aux déchets d'équipements électriques et électroniques
- 2014/53/UE relative aux équipements radioélectriques
- 2011/65/UE relative à la limitation de l'utilisation de certaines substances dangereuses dans les équipements électriques et électroniques

Industry Canada

Cet appareil de classe B est conforme aux exigences de la norme canadienne ICES/NMB-003.

Législation de la Thaïlande

เครื่องโทรคมนาคมและอุปกรณ์นี้
มีความสอดคล้องตามมาตรฐานหรือข้อกำหนดทางเทคนิคของ กสทช.

nabp.

เครื่องวิทยุคมนาคมนี้ ได้รับยกเว้น ไม่ต้องได้รับใบอนุญาตให้มี ใช้ซึ่งเครื่องวิทยุคมนาคม หรือตั้งสถานีวิทยุคมนาคมตามประกาศ กสทช. เรื่อง เครื่องวิทยุคมนาคม และสถานีวิทยุคมนาคมที่ได้รับยกเว้นไม่ต้องได้รับใบอนุญาตวิทยุคมนาคมตามพระราชบัญญัติวิทยุคมนาคม พ.ศ. 2498



nabp. | โทรคมนาคม
กำกับดูแลเพื่อประชาชน
Call Center 1200 (InSW)

Législation du Japon

本製品は、特定無線設備の技術基準適合証明を受けています。

この装置は、クラス B 機器です。この装置は、住宅環境で使用この装置は、クラス B 機器です。この装置は、住宅環境で使用することを目的としていますが、この装置がラジオやテレビジョン受信機に近接して使用されると、受信障害を引き起こすことがあります。取扱説明書に従って正しい取り扱いをして下さい。
VCCI - B

本製品は、シールドネットワークケーブル(STP)を使用して接続してください。また適切に接地してください。

本製品は電気通信事業者（移動通信会社、固定通信会社、インターネットプロバイダ等）の通信回線（公衆無線 LAN を含む）に直接接続することができません。本製品をインターネットに接続する場合は、必ずルータ等を経由し接続してください。

Traitement des déchets électriques et des accumulateurs usagés



Instructions générales et mises en garde

Les appareils électriques, les batteries et accumulateurs utilisés ne font pas partie du flux des déchets municipaux. Une liquidation incorrecte de ces appareils pourrait avoir un impact négatif sur l'environnement !

Les appareils électriques ménagers qui sont arrivés en fin de vie et les batteries et accumulateurs usés qui ont été retirés des appareils doivent être remis à des centres de collecte spécialisés, au revendeur ou au fabricant qui prendront leur liquidation écologique en charge. Cette récupération est gratuite et n'est pas conditionnée par l'achat d'un nouveau produit. Les appareils qui sont déposés doivent être complets.

N'incinerez pas les accumulateurs, ne les démontez pas et ne les court-circuitiez pas.



2N Access Unit M – Manuel d'installation

© 2N Telekomunikace a. s., 2026

2N.com