



2N Access Unit 2.0

Manuel d'installation



Table des matières

Symboles et termes utilisés	4
Vue d'ensemble du produit	5
Propriétés de base	5
Versions de produit	6
Accessoires	13
Accessoires pour l'installation	13
Cadres	16
Extendeurs	19
Alimentation	29
Autres accessoires	29
Vérification du contenu du paquet	35
Vérification du contenu du paquet de modules et de cadres	35
Installation	36
Installation mécanique	36
Dans une maçonnerie classique, des briques creuses, sur une façade isolée, etc.	37
Ddans des plaques de plâtre	55
Pose en surface	69
Installation électrique	85
Installation de l'alimentation électrique d'une unité d'accès séparée	85
Installation de l'alimentation de l'unité d'accès avec un module supplémentaire	85
Alimentation de l'appareil	86
Description du câblage	87
Version à plaque	93
Connexion au réseau	98
Protection de survoltage	99
Achèvement de l'installation	102
Remplacement d'un cadre	102
Les erreurs d'installation les plus courantes	103
Modules principaux et d'extension de l'appareil	104
Interconnexion des modules	104
Alimentation des modules	105
Spécifications des modules	107
Module lecteur de carte RFID 125 kHz	107
Module lecteur de carte RFID 13,56 MHz, NFC	108
Module Lecteur de cartes RFID sécurisées 13,56 MHz, NFC	108
Module Bluetooth et lecteur RFID 125 kHz, 13,56 MHz, NFC	109
Module Bluetooth & lecteur RFID 125 kHz, sécurisé 13,56 MHz, NFC	109
Module Clavier tactile & lecteur RFID 125 kHz, 13,56 MHz, NFC	110
Module Clavier tactile & lecteur RFID 125 kHz, sécurisé 13,56 MHz, NFC	110
Module Clavier tactile & lecteur Bluetooth & RFID 125 kHz, 13,56 MHz, NFC	111
Module Clavier tactile & lecteur Bluetooth & RFID 125 kHz, sécurisé 13,56 MHz, NFC	112
Module clavier tactile	112
Module Lecteur biométrique d'empreintes digitales	113
Module écran tactile	113
Module clavier	114
Module E/S	115
Module Wiegand	116
Relais de sécurité	120
Module OSDP	122
Module panneau d'informations	126
Bref guide	127
Retrouver votre adresse IP	127
Recherche de l'adresse IP à l'aide de 2N IP Utility	127

Recherche de l'adresse IP à l'aide du hardware	128
Accès à la configuration de l'appareil par Internet	129
Changement du mot de passe	130
Navigateurs recommandés	130
Mise à jour du firmware	130
Redémarrage de l'appareil	131
Redémarrage de l'appareil à l'aide de l'interface de configuration web	131
Redémarrage de l'appareil à l'aide du bouton RESET	131
Réinitialisation d'usine	131
Pour rétablir les paramètres d'usine à l'aide de l'interface de configuration web	132
Réinitialiser les paramètres d'usine à l'aide du bouton RESET	132
Configuration à l'aide du hardware	132
Redémarrer l'appareil	133
Commande de l'équipement	134
Signalisation en couleur	134
Maintenance – nettoyage	135
Résolution des problèmes	136
Paramètres techniques	137
Instructions générales et mises en garde	140
Directives, lois et règlements	140
EU	141
Industry Canada	141
Législation de la Thaïlande	141
Traitement des déchets électriques et des accumulateurs usagés	141

Symboles et termes utilisés

Les symboles et pictogrammes suivants sont utilisés dans le manuel :



DANGER

Toujours se conformer ces instructions pour éviter tout risque de blessure.



AVERTISSEMENT

Toujours se conformer ces instructions pour éviter d'endommager l'appareil.



ATTENTION

Avertissement important. Le non-respect des instructions peut entraîner un dysfonctionnement de l'appareil.



ASTUCE

Informations utiles pour une utilisation ou une configuration plus facile et plus rapide.



NOTE

Procédures et conseils pour une utilisation efficace des fonctionnalités de l'appareil.

Vue d'ensemble du produit

Ce chapitre présente le produit **2N Access Unit 2.0**, les possibilités d'utilisation et les avantages qui découlent de son utilisation.

Propriétés de base

2N Access Unit 2.0 est un système d'accès IP élégant et fiable doté de nombreuses fonctions utiles. **2N Access Unit 2.0** il est conçu comme un système d'accès robuste et mécaniquement résistant qui résiste aux effets des intempéries sans avoir besoin d'accessoires supplémentaires.

2N Access Unit 2.0 est un système d'accès modulaire qui permet à l'utilisateur de choisir la configuration qui convient à ses besoins personnels. A la différence d'autres systèmes d'accès, **2N Access Unit 2.0** n'est pas un système à module unique doté d'une fonctionnalité donnée ; l'utilisateur spécifie une liste de modules et d'accessoires connectés en fonction de ses besoins, qu'il assemble ensuite en mode « plug and play ». Cette approche permet des combinaisons individuelles uniques et permet également d'ajouter des modules supplémentaires ultérieurement.

Module pavé numérique permet à l'appareil d'être utilisé comme serrure à combinaison pour fermer l'interrupteur de verrouillage. **Module lecteur de carte intégré** apporte une fonctionnalité de contrôle d'accès à l'aide d'une carte RFID. Grâce à des paramètres logiciels supplémentaires, il est possible de contrôler des fonctions autres que le verrouillage de la porte avec la carte. L'interrupteur de serrure électrique peut être actionné à l'aide d'un clavier numérique ou d'un automatisme. Si nécessaire, l'appareil peut être complété par des modules dotés de sorties supplémentaires. La large gamme de paramètres de mode de commutation permet une multitude d'applications.

Installation **2N Access Unit 2.0** c'est très simple, ça suffit assembler à partir de modules individuels et connectez-vous à l'aide d'un câble réseau à votre réseau informatique local. L'appareil peut être alimenté soit à partir d'une source 12 V, soit directement depuis le réseau local s'il prend en charge la technologie PoE.

Configuration **2N Access Unit 2.0** s'effectue à l'aide d'un ordinateur personnel équipé de n'importe quel navigateur Internet. Les modules individuels sont plug and play, il n'est donc pas nécessaire de les configurer séparément. Les installations de gros appareils peuvent être facilement gérées en masse à l'aide de l'application **2N Access Commander**.

Avantages d'utilisation **2N Access Unit 2.0**:

- élégant conception
- niveau de couverture de l'appareil
- diverses méthodes d'installation (installation encastrée dans un mur ou une plaque de plâtre, installation en surface)
- interrupteurs intégrés de serrures électroniques avec de larges options de réglage
- module de lecteur RFID Kare intégré
- variante du module avec Bluetooth, avec un lecteur d'empreintes digitales ou avec un clavier tactile rétro-éclairé
- la possibilité d'utiliser plusieurs modules du même type - par exemple, un lecteur de carte pour l'entrée et la sortie du bâtiment
- configuration à l'aide de l'interface Web
- Serveur HTTP pour la configuration de l'API
- Client SNTP pour synchroniser l'heure avec le serveur
- Client SMTP pour envoyer des emails

Vue d'ensemble du produit

- Client TFTP/HTTP pour la configuration automatique et la mise à jour du firmware
- alimentation à partir d'un réseau local (PoE) ou d'une source externe 12 V

Versions de produit

Pour étendre la variante de base du produit, il est nécessaire d'utiliser [Extendeurs \(p. 19\)](#).



Numéro de référence : 9160341

2N Access Unit 2.0 125 kHz

Il est utilisé pour contrôler l'accès à l'aide de cartes ou de porte-clés sans contact.

Cartes RFID prises en charge 125 kHz :

- EM4x02
-



Numéro de référence : 9160341US

Axis Part No. 02137-001

2N Access Unit 2.0 125 kHz

Il est utilisé pour contrôler l'accès à l'aide de cartes ou de porte-clés sans contact.

Cartes RFID prises en charge 125 kHz :

- EM4x02
- HID Prox



Numéro de référence : 9160342

Axis Part No. 02143-001

2N Access Unit 2.0 13.56 MHz, NFC ready

Il est utilisé pour contrôler l'accès à l'aide de cartes ou de porte-clés sans contact. Le module prend en charge les cartes suivante 13.56 MHz (seul le numéro de série de la carte est lu):

Cartes RFID prises en charge 13,56 MHz :

- **ISO14443A** (MIFARE Classic, MIFARE Plus, MIFARE Mini, MIFARE Ultralight, MIFARE DESFire CSN only)
- **ISO14443B** (Calypso)
- **PicoPass** (HID iClass CSN, Picopass)
- **FeliCa** (Standard, Lite)
- **ST SR** (SR, SRI, SRIX)
- **My2N**
- **2N PICard**

Vue d'ensemble du produit



Numéro de référence : 9160342-S

Axis Part No. 02142-001

2N Access Unit 2.0 13.56 MHz, secured NFC ready

Il est utilisé pour contrôler l'accès à l'aide de cartes ou de porte-clés sans contact. Le module prend en charge les cartes suivantes 13.56 MHz (seul le numéro de série de la carte est lu):

Cartes RFID prises en charge 13,56 MHz :

- **ISO14443A** (MIFARE Classic, MIFARE Plus, MIFARE Mini, MIFARE Ultralight, MIFARE DESFire CSN only)
- **ISO14443B** (Calypso)
- **PicoPass** (HID iClass CSN, Picopass)
- **FeliCa** (Standard, Lite)
- **ST SR** (SR, SRI, SRIX)
- **HID PAC** (HID SEOS, HID iClass SE, iClass SR, HID MIFARE DES-Fire with SIO, HID MIFARE Classic with SIO)
- **My2N**
- **2N PICard**



Numéro de référence : 916201

Axis Part No. 02907-001

Unité d'accès 2N QR

Il est utilisé pour contrôler l'accès à l'aide d'un code QR.

Un bouchon obturateur est toujours fourni avec l'unité principale.



Numéro de référence : 9160311

Axis Part No. 03508-001

2N Access Unit 2.0 Lecteur biométrique d'empreintes digitales

Il est utilisé pour vérifier les empreintes digitales humaines pour contrôler l'accès, commander l'interphone et les appareils de tierces parties.



Numéro de référence : 916032

Axis Part No. 02262-001

2N Access Unit 2.0 Clavier tactile

Le module de clavier numérique tactile vous permet de contrôler la serrure ou d'autres fonctions à l'aide d'un code numérique. Le clavier est rétro-éclairé et la touche 5 possède un point saillant pour les malvoyants.



Numéro de référence : 9160344

Axis Part No. 02138-001

2N Access Unit 2.0 RFID – 125 kHz, 13.56 MHz, NFC

Il est utilisé pour contrôler l'accès à l'aide de cartes ou de porte-clés sans contact. Le module prend en charge les cartes 125 kHz de la norme EM4100, EM4102. Le module prend également en charge les cartes ou autres supports des normes de fréquence de 13.56 MHz.

Cartes RFID prises en charge 125 kHz :

- EM4x02
-

Cartes RFID prises en charge 13,56 MHz :

- **ISO14443A** (MIFARE Classic, MIFARE Plus, MIFARE Mini, MIFARE Ultralight, MIFARE DESFire CSN only)
- **ISO14443B** (Calypso)
- **PicoPass** (HID iClass CSN, Picopass)
- **FeliCa** (Standard, Lite)
- **ST SR** (SR, SRI, SRIX)
- **My2N**
- **2N PICard**



Numéro de référence : 9160344-S

Axis Part No. 02146-001

2N Access Unit 2.0 RFID – 125 kHz, secured 13.56 MHz, NFC

Il est utilisé pour contrôler l'accès à l'aide de cartes ou de porte-clés sans contact. Le module prend en charge les cartes 125 kHz de la norme EM4100, EM4102. Le module prend également en charge les cartes ou autres supports des normes de fréquence de 13.56 MHz.

Cartes RFID prises en charge 125 kHz :

- EM4x02
- HID Prox

Cartes RFID prises en charge 13,56 MHz :

- **ISO14443A** (MIFARE Classic, MIFARE Plus, MIFARE Mini, MIFARE Ultralight, MIFARE DESFire CSN only)
 - **ISO14443B** (Calypso)
 - **PicoPass** (HID iClass CSN, Picopass)
 - **FeliCa** (Standard, Lite)
 - **ST SR** (SR, SRI, SRIX)
 - **HID PAC** (HID SEOS, HID iClass SE, iClass SR, HID MIFARE DES-Fire with SIO, HID MIFARE Classic with SIO)
 - **My2N**
 - **2N PICard**
-



Numéro de référence : 9160345

Axis Part No. 02772-001

2N Access Unit 2.0 Bluetooth & RFID – 125 kHz, 13.56 MHz, NFC

Le module combiné de Bluetooth et du lecteur de carte est utilisé pour contrôler l'accès en saisissant un code d'accès, en utilisant l'application My2N pour smartphone ou une carte d'accès. Le module prend en charge les cartes ou autres supports de normes de fréquence de 125 kHz et 13.56 MHz.

Cartes RFID prises en charge 125 kHz :

- EM4x02
-

Cartes RFID prises en charge 13,56 MHz :

- **ISO14443A** (MIFARE Classic, MIFARE Plus, MIFARE Mini, MIFARE Ultralight, MIFARE DESFire CSN only)
 - **ISO14443B** (Calypso)
 - **PicoPass** (HID iClass CSN, Picopass)
 - **FeliCa** (Standard, Lite)
 - **ST SR** (SR, SRI, SRIX)
 - **My2N**
 - **2N PICard**
-



Numéro de référence : 9160345-S

Axis Part No. 02773-001

2N Access Unit 2.0 Bluetooth & RFID – 125 kHz, secured 13.56 MHz, NFC

Le module combiné de Bluetooth et du lecteur de carte est utilisé pour contrôler l'accès en saisissant un code d'accès, en utilisant l'application My2N pour smartphone ou une carte d'accès. Le module prend en charge les cartes ou autres supports de normes de fréquence de 125 kHz et 13.56 MHz.

Cartes RFID prises en charge 125 kHz :

- EM4x02
- HID Prox

Cartes RFID prises en charge 13,56 MHz :

- **ISO14443A** (MIFARE Classic, MIFARE Plus, MIFARE Mini, MIFARE Ultralight, MIFARE DESFire CSN only)
 - **ISO14443B** (Calypso)
 - **PicoPass** (HID iClass CSN, Picopass)
 - **FeliCa** (Standard, Lite)
 - **ST SR** (SR, SRI, SRIX)
 - **HID PAC** (HID SEOS, HID iClass SE, iClass SR, HID MIFARE DES-Fire with SIO, HID MIFARE Classic with SIO)
 - **My2N**
 - **2N PICard**
-

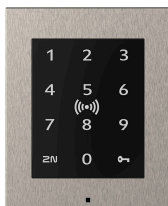

Numéro de référence : 9160346

Axis Part No. 02774-001

2N Access Unit 2.0 Touch keypad & RFID – 125 kHz, 13.56 MHz, NFC

Le module combiné du clavier tactile et du lecteur de cartes permettra de contrôler l'accès à l'aide d'un code numérique, des cartes sans contact ou des porte-clés. Le module prend en charge les cartes ou autres supports de normes de fréquence de 125 kHz et 13.56 MHz.

Cartes RFID prises en charge 125 kHz :

- EM4x02
-

Cartes RFID prises en charge 13,56 MHz :

- **ISO14443A** (MIFARE Classic, MIFARE Plus, MIFARE Mini, MIFARE Ultralight, MIFARE DESFire CSN only)
- **ISO14443B** (Calypso)
- **PicoPass** (HID iClass CSN, Picopass)
- **FeliCa** (Standard, Lite)
- **ST SR** (SR, SRI, SRIX)
- **My2N**
- **2N PICard**

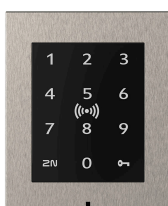

Numéro de référence : 9160346-S

Axis Part No. 02775-001

2N Access Unit 2.0 Touch keypad & Bluetooth & RFID - 125 kHz, 13.56 MHz, NFC

Le module combiné du clavier tactile et du lecteur de cartes permettra de contrôler l'accès à l'aide d'un code numérique, des cartes sans contact ou des porte-clés. Le module prend en charge les cartes ou autres supports de normes de fréquence de 125 kHz et 13.56 MHz.

Cartes RFID prises en charge 125 kHz :

- EM4x02
- HID Prox

Cartes RFID prises en charge 13,56 MHz :

- **ISO14443A** (MIFARE Classic, MIFARE Plus, MIFARE Mini, MIFARE Ultralight, MIFARE DESFire CSN only)
- **ISO14443B** (Calypso)
- **PicoPass** (HID iClass CSN, Picopass)
- **FeliCa** (Standard, Lite)
- **ST SR** (SR, SRI, SRIX)
- **HID PAC** (HID SEOS, HID iClass SE, iClass SR, HID MIFARE DES-Fire with SIO, HID MIFARE Classic with SIO)
- **My2N**
- **2N PICard**

Vue d'ensemble du produit



Numéro de référence : 9160347

Axis Part No. 02776-001

2N Access Unit 2.0 Touch keypad & Bluetooth & RFID - 125 kHz, 13.56 MHz, NFC

Le module combiné du clavier, du Bluetooth et du lecteur de carte est utilisé pour contrôler l'accès en saisissant un code d'accès, en utilisant l'application **My2N** pour smartphone ou une carte d'accès. Le module prend en charge les cartes ou d'autres stockages d'information de la fréquence de 125 kHz et 13,56 MHz.

Cartes RFID prises en charge 125 kHz :

- EM4x02
-

Cartes RFID prises en charge 13,56 MHz :

- **ISO14443A** (MIFARE Classic, MIFARE Plus, MIFARE Mini, MIFARE Ultralight, MIFARE DESFire CSN only)
 - **ISO14443B** (Calypso)
 - **PicoPass** (HID iClass CSN, Picopass)
 - **FeliCa** (Standard, Lite)
 - **ST SR** (SR, SRI, SRIX)
 - **My2N**
 - **2N PICard**
-



Numéro de référence : 9160347-S

Axis Part No. 02777-001

2N Access Unit 2.0 Touch keypad & Bluetooth & RFID - 125 kHz, secured 13.56 MHz,

Le module combiné du clavier, du Bluetooth et du lecteur de carte est utilisé pour contrôler l'accès en saisissant un code d'accès, en utilisant l'application **My2N** pour smartphone ou une carte d'accès. Le module prend en charge les cartes ou d'autres stockages d'information de la fréquence de 125 kHz et 13,56 MHz.

Cartes RFID prises en charge 125 kHz :

- EM4x02
- HID Prox

Cartes RFID prises en charge 13,56 MHz :

- **ISO14443A** (MIFARE Classic, MIFARE Plus, MIFARE Mini, MIFARE Ultralight, MIFARE DESFire CSN only)
- **ISO14443B** (Calypso)
- **PicoPass** (HID iClass CSN, Picopass)
- **FeliCa** (Standard, Lite)
- **ST SR** (SR, SRI, SRIX)
- **HID PAC** (HID SEOS, HID iClass SE, iClass SR, HID MIFARE DES-Fire with SIO, HID MIFARE Classic with SIO)
- **My2N**
- **2N PICard**

Accessoires

Accessoires pour l'installation

L'appareil **2N Access Unit 2.0** est conçu pour être utilisé à l'extérieur et en intérieur et ne nécessite aucun auvent supplémentaire.

Les accessoires 2N IP Verso indiqué sont compatibles avec 2N Access Unit et 2N Access Unit QR.

Pour l'installation, le cadre et, si nécessaire, les accessoires supplémentaires doivent être sélectionnés en fonction de la méthode d'installation prévue.

Vue d'ensemble du produit

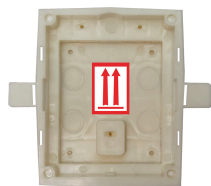

Numéro de référence : 9155014

Axis Part No. 01284-001

Boîte d'encastrement, 1 module

La boîte est conçue pour être maçonnée ou installée dans une plaque de plâtre pour 1 module.

Livré avec des accessoires pour assembler plusieurs boîtes.

Commande devant être effectuée avec le cadre d'encastrement dans le mur pour module unique (9155011/9155011B, 01278-001/01279-001).



Numéro de référence : 9155015

Axis Part No. 01285-001

Boîte d'encastrement, 2 modules

La boîte est conçue pour être maçonnée ou installée dans une plaque de plâtre pour 2 modules.

Livré avec des accessoires pour assembler plusieurs boîtes.

Commande devant être effectuée avec le cadre d'encastrement dans le mur pour module double (9155012/9155012B, 01280-001/01281-001).



Numéro de référence : 9155016

Axis Part No. 01286-001

Boîte d'encastrement, 3 modules

La boîte est conçue pour être maçonnée ou installée dans une plaque de plâtre pour 3 modules.

Livré avec des accessoires pour assembler plusieurs boîtes.

Commande devant être effectuée avec le cadre d'encastrement dans le mur pour module triple (9155013/9155013B, 01282-001/01283-001).

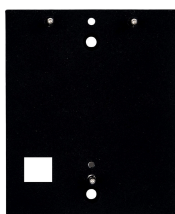

Numéro de référence : 9155061

Axis Part No. 01293-001

Plaque de montage pour 1 module

Plaque sous 1 module pour une installation en surface sur un verre ou des surfaces irrégulières.

Vue d'ensemble du produit



Numéro de référence : 9155062

Axis Part No. 01294-001

Plaque de montage pour 2 modules

Plaque sous 2 modules pour une installation en surface sur un verre ou des surfaces irrégulières.



Numéro de référence : 9155063

Axis Part No. 01295-001

Plaque de montage pour 3 modules

Plaque sous 3 modules pour une installation en surface sur un verre ou des surfaces irrégulières.

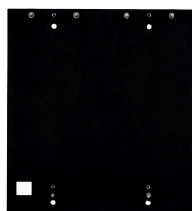

Numéro de référence : 9155064

Axis Part No. 01296-001

Plaque de montage pour 2 x 2 modules

Plaque sous 2 (L) X 2 (H) modules pour une installation en surface sur un verre ou des surfaces irrégulières.

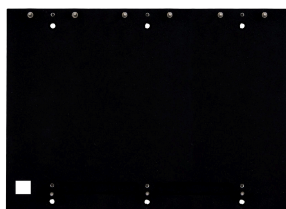

Numéro de référence : 9155065

Axis Part No. 01297-001

Plaque de montage pour 3 x 2 modules

Plaque sous 3 (L) X 2 (H) modules pour une installation en surface sur un verre ou des surfaces irrégulières.

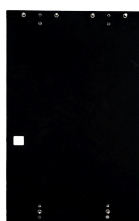

Numéro de référence : 9155066

Axis Part No. 01298-001

Plaque de montage pour 2 x 3 modules

Plaque sous 2 (L) X 3 (H) modules pour une installation en surface sur un verre ou des surfaces irrégulières.

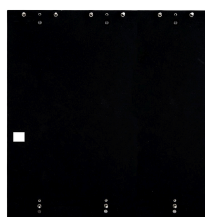

Numéro de référence : 9155067

Axis Part No. 01299-001

Plaque de montage pour 3 x 3 modules

Plaque sous 3 (L) X 3 (H) modules pour une installation en surface sur un verre ou des surfaces irrégulières.

Vue d'ensemble du produit



Numéro de référence : 9155072

Axis Part No. 01940-001

Plaque inclinée pour 2 modules

La plaque inclinée sous les 2 modules sert de base pour l'installation avec une inclinaison de 25°.



Numéro de référence : 916020

Axis Part No. 01371-001

Câble avec connecteur RJ-45

Réducteur pour connecteur RJ-45.



Numéro de référence : 9155050/9155054/9155055

Axis Part No. 01267-001/01268-001/01269-001

Câble de connexion - longueur 1/3/5 m

Câble de connexion pour l'installation à distance des modules.

Un seul câble de connexion est autorisé dans l'installation.

La longueur maximale du bus est de 7 m.

Cadres

Les accessoires 2N IP Verso indiqué sont compatibles avec 2N Access Unit et 2N Access Unit QR.

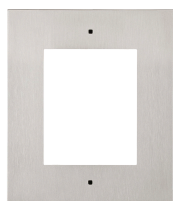

Numéro de référence : 9155011

Axis Part No. 01278-001

Cadre d'encastrement, 1 module

Cadre d'encastrement 1 modules pour installation sur béton ou placo-plâtre.

Le cadre de taille d'un module est utilisé, par exemple :

- lors de l'ajout d'un module supplémentaire à une installation existante,
- pour monter le module lui-même sur un câble de connexion prolongé, par exemple pour un lecteur sortant.

Rappelez-vous de commander la boîte d'encastrement 1 module lorsque vous commandez ce cadre (9155014, 01284-001).

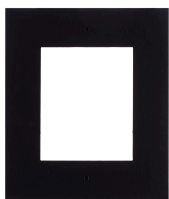

Numéro de référence : 9155011B

Axis Part No. 01279-001

Cadre d'encastrement, 1 module – version noire

Cadre d'encastrement 1 modules pour installation sur béton ou placo-plâtre.

Le cadre de taille d'un module est utilisé, par exemple :

- lors de l'ajout d'un module supplémentaire à une installation existante,
- pour monter le module lui-même sur un câble de connexion prolongé, par exemple pour un lecteur sortant.

Rappelez-vous de commander la boîte d'encastrement 1 module lorsque vous commandez ce cadre (9155014, 01284-001).



Numéro de référence : 9155012

Axis Part No. 01280-001

Cadre d'encastrement, 2 modules

Cadre d'encastrement 2 modules pour installation sur béton ou placo-plâtre.

Doit être commandé avec le boîtier pour installation murale pour deux modules (9155015, 01285-001).



Numéro de référence : 9155012B

Axis Part No. 01281-001

Cadre d'encastrement, 2 modules – version noire

Cadre d'encastrement 2 modules pour installation sur béton ou placo-plâtre.

Doit être commandé avec le boîtier pour installation murale pour deux modules (9155015, 01285-001).



Numéro de référence : 9155013

Axis Part No. 01282-001

Cadre d'encastrement, 3 modules

Cadre d'encastrement 3 modules pour installation sur béton ou placo-plâtre.

Doit être commandé avec le boîtier pour installation murale pour trois modules (9155016, 01286-001).



Numéro de référence : 9155013B

Axis Part No. 01283-001

Cadre d'encastrement, 3 modules – version noire

Cadre d'encastrement 3 modules pour installation sur béton ou placo-plâtre.

Doit être commandé avec le boîtier pour installation murale pour trois modules (9155016, 01286-001).

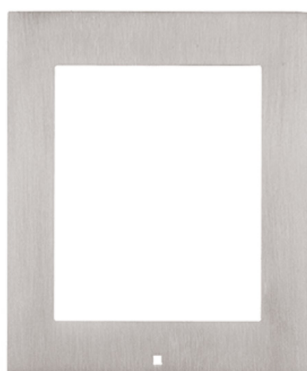

Numéro de référence : 9155021

Axis Part No. 01287-001

Cadre de montage en saillie, 1 module

Le cadre de taille d'un module est utilisé, par exemple :

- lors de l'ajout d'un module supplémentaire à une installation existante,
- pour connecter un lecteur ou un clavier sortant,
- lors du montage du module lui-même sur un câble de connexion prolongé, par exemple pour un lecteur sortant.



Numéro de référence : 9155021B

Axis Part No. 01288-001

Cadre de montage en surface, 1 module – version noire

Le cadre de taille d'un module est utilisé, par exemple :

- lors de l'ajout d'un module supplémentaire à une installation existante,
- pour connecter un lecteur ou un clavier sortant,
- lors du montage du module lui-même sur un câble de connexion prolongé, par exemple pour un lecteur sortant.



Numéro de référence : 9155022

Axis Part No. 01289-001

Cadre de montage en surface, 2 modules

Vue d'ensemble du produit



Numéro de référence : 9155022B

Axis Part No. 01290-001

Cadre de montage en surface, 2 modules – noir



Numéro de référence : 9155023

Axis Part No. 01291-001

Cadre de montage en surface, 3 modules



Numéro de référence : 9155023B

Axis Part No. 01292-001

Cadre de montage en surface, 3 modules – noir

Extendeurs



NOTE

Appareil **2N Access Unit 2.0** prend également en charge des modules d'interphone supplémentaires **2N IP verso**.

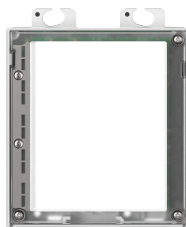

Numéro de référence : 9155030

Axis Part No. 01252-001

2N IP Verso – Panneau d'informations

Le module de panneau d'information permet de placer dans l'installation de l'appareil des informations sur le numéro de la maison, les heures d'ouverture, etc.

Le rétro éclairage est configurable.

Vue d'ensemble du produit



Numéro de référence : 9155031

Axis Part No. 01253-001

2N IP Verso - Clavier

Ce module vous permet de composer les utilisateurs via leur répertoire ou leur numéro de téléphone, de contrôler une gâche ou tout autre dispositif à l'aide d'un digicode.

Les chiffres et les symboles sont rétroéclairés.



Numéro de référence : 9155031B

Axis Part No. 01254-001

2N IP Verso – Clavier mécanique – noir

Ce module vous permet de composer les utilisateurs via leur répertoire ou leur numéro de téléphone, de contrôler une gâche ou tout autre dispositif à l'aide d'un digicode.

Les chiffres et les symboles sont rétroéclairés.



Numéro de référence : 9155047

Axis Part No. 01277-001

2N IP Verso – Touch Keypad

Il s'agit d'un module clavier à touches capacitives vous permet de composer les utilisateurs via leur répertoire ou leur numéro de téléphone, de contrôler une gâche ou tout autre dispositif à l'aide d'un digicode.

Les chiffres et les symboles sont rétroéclairés.

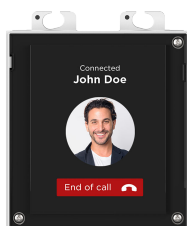

Numéro de référence : 9155036

Axis Part No. 01275-001

2N IP Verso – Écran tactile

Le module à écran tactile permet aux visiteurs de choisir les utilisateurs appelés de la même manière que sur un téléphone portable. Possibilité de les regrouper par dossier.

L'écran peut également afficher un clavier, .

Vue d'ensemble du produit



Numéro de référence : 91550941

2N IP Verso 125 kHz

Il est utilisé pour contrôler l'accès à l'aide de cartes ou de porte-clés sans contact.

Cartes RFID prises en charge 125 kHz :

- EM4x02
-



Numéro de référence : 91550941US

Axis Part No. 02140-001

2N IP Verso 125 kHz

Il est utilisé pour contrôler l'accès à l'aide de cartes ou de porte-clés sans contact.

Cartes RFID prises en charge 125 kHz :

- EM4x02
-



Numéro de référence : 91550942

Axis Part No. 02139-001

2N IP Verso 13.56 MHz, NFC ready

Il est utilisé pour contrôler l'accès à l'aide de cartes ou de porte-clés sans contact. Le module prend en charge les cartes suivante 13.56 MHz (seul le numéro de série de la carte est lu):

Cartes RFID prises en charge 13,56 MHz :

- **ISO14443A** (MIFARE Classic, MIFARE Plus, MIFARE Mini, MIFARE Ultralight, MIFARE DESFire CSN only)
- **ISO14443B** (Calypso)
- **PicoPass** (HID iClass CSN, Picopass)
- **FeliCa** (Standard, Lite)
- **ST SR** (SR, SRI, SRIX)
- **My2N**
- **2N PICard**

Vue d'ensemble du produit



Numéro de référence : 91550942-S

Axis Part No. 02141-001

2N IP Verso 13.56 MHz, secured NFC ready

Il est utilisé pour contrôler l'accès à l'aide de cartes ou de porte-clés sans contact. Le module prend en charge les cartes suivantes 13.56 MHz (seul le numéro de série de la carte est lu):

Cartes RFID prises en charge 13,56 MHz :

- **ISO14443A** (MIFARE Classic, MIFARE Plus, MIFARE Mini, MIFARE Ultralight, MIFARE DESFire CSN only)
- **ISO14443B** (Calypso)
- **PicoPass** (HID iClass CSN, Picopass)
- **FeliCa** (Standard, Lite)
- **ST SR** (SR, SRI, SRIX)
- **HID PAC** (HID SEOS, HID iClass SE, iClass SR, HID MIFARE DES-Fire with SIO, HID MIFARE Classic with SIO)
- **My2N**
- **2N PICard**



Numéro de référence : 91550451

Axis Part No. 03507-001

2N IP Verso – Lecteur biométrique d'empreintes digitales

Il est utilisé pour vérifier les empreintes digitales humaines pour contrôler l'accès, commander l'interphone et les appareils de tierces parties.



Numéro de référence : 9155086

Axis Part No. 01712-001

2N IP Verso RFID – secured 13.56 MHz, NFC

Il est utilisé pour contrôler l'accès à l'aide de cartes ou de porte-clés sans contact. Le module prend en charge les cartes suivantes 13.56 MHz (seul le numéro de série de la carte est lu):

Le module est compatible avec un firmware de version 2.13 et supérieure.

Cartes RFID prises en charge 13,56 MHz :

- **ISO14443A** (MIFARE Classic, MIFARE Plus, MIFARE Mini, MIFARE Ultralight, MIFARE DESFire CSN only)
- **ISO14443B** (Calypso)
- **PicoPass** (HID iClass CSN, Picopass)
- **FeliCa** (Standard, Lite)
- **ST SR** (SR, SRI, SRIX)
- **My2N**
- **2N PICard**



Numéro de référence : 91550945

Axis Part No. 02778-001

2N IP Verso Bluetooth & RFID – 125 kHz, 13.56 MHz, NFC

Le module combiné du clavier tactile et du lecteur de cartes permettra de contrôler l'accès à l'aide d'un code numérique, des cartes sans contact ou des porte-clés. Le module prend en charge les cartes ou autres supports de normes de fréquence de 125 kHz et 13.56 MHz.

Cartes RFID prises en charge 125 kHz :

- EM4x02
-

Cartes RFID prises en charge 13,56 MHz :

- **ISO14443A** (MIFARE Classic, MIFARE Plus, MIFARE Mini, MIFARE Ultralight, MIFARE DESFire CSN only)
- **ISO14443B** (Calypso)
- **PicoPass** (HID iClass CSN, Picopass)
- **FeliCa** (Standard, Lite)
- **ST SR** (SR, SRI, SRIX)
- **My2N**
- **2N PICard**



Numéro de référence : 91550945-S

Axis Part No. 02444-001

2N IP Verso Bluetooth & RFID – 125 kHz, secured 13.56 MHz, NFC

Le module combiné de Bluetooth et du lecteur de carte est utilisé pour contrôler l'accès en saisissant un code d'accès, en utilisant l'application My2N pour smartphone ou une carte d'accès. Le module prend en charge les cartes ou autres supports de normes de fréquence de 125 kHz et 13.56 MHz.

Cartes RFID prises en charge 125 kHz :

- EM4x02
-

Cartes RFID prises en charge 13,56 MHz :

- **ISO14443A** (MIFARE Classic, MIFARE Plus, MIFARE Mini, MIFARE Ultralight, MIFARE DESFire CSN only)
 - **ISO14443B** (Calypso)
 - **PicoPass** (HID iClass CSN, Picopass)
 - **FeliCa** (Standard, Lite)
 - **ST SR** (SR, SRI, SRIX)
 - **HID PAC** (HID SEOS, HID iClass SE, iClass SR, HID MIFARE DES-Fire with SIO, HID MIFARE Classic with SIO)
 - **My2N**
 - **2N PICard**
-



Numéro de référence : 91550946

Axis Part No. 02779-001

2N IP Verso Touch keypad & RFID – 125 kHz, 13.56 MHz, NFC

Le module combiné du clavier tactile et du lecteur de cartes permettra de contrôler l'accès à l'aide d'un code numérique, des cartes sans contact ou des porte-clés. Le module prend en charge les cartes ou autres supports de normes de fréquence de 125 kHz et 13.56 MHz.

Cartes RFID prises en charge 125 kHz :

- EM4x02
-

Cartes RFID prises en charge 13,56 MHz :

- **ISO14443A** (MIFARE Classic, MIFARE Plus, MIFARE Mini, MIFARE Ultralight, MIFARE DESFire CSN only)
- **ISO14443B** (Calypso)
- **PicoPass** (HID iClass CSN, Picopass)
- **FeliCa** (Standard, Lite)
- **ST SR** (SR, SRI, SRIX)
- **My2N**
- **2N PICard**



Numéro de référence : 91550946-S

Axis Part No. 02443-001

2N IP Verso Touch keypad & RFID – 125 kHz, secured 13.56 MHz, NFC

Le module combiné du clavier tactile et du lecteur de cartes permettra de contrôler l'accès à l'aide d'un code numérique, des cartes sans contact ou des porte-clés. Le module prend en charge les cartes ou autres supports de normes de fréquence de 125 kHz et 13.56 MHz.

Cartes RFID prises en charge 125 kHz :

- EM4x02
- HID Prox

Cartes RFID prises en charge 13,56 MHz :

- **ISO14443A** (MIFARE Classic, MIFARE Plus, MIFARE Mini, MIFARE Ultralight, MIFARE DESFire CSN only)
- **ISO14443B** (Calypso)
- **PicoPass** (HID iClass CSN, Picopass)
- **FeliCa** (Standard, Lite)
- **ST SR** (SR, SRI, SRIX)
- **HID PAC** (HID SEOS, HID iClass SE, iClass SR, HID MIFARE DES-Fire with SIO, HID MIFARE Classic with SIO)
- **My2N**
- **2N PICard**

Vue d'ensemble du produit



Numéro de référence : 91550947

Axis Part No. 02781-001

2N IP Verso Touch keypad & Bluetooth & RFID – 125 kHz, 13.56 MHz, NFC

Le module combiné du clavier, du Bluetooth et du lecteur de carte est utilisé pour contrôler l'accès en saisissant un code d'accès, en utilisant l'application **My2N** pour smartphone ou une carte d'accès. Le module prend en charge les cartes ou d'autres stockages d'information de la fréquence de 125 kHz et 13,56 MHz.

Cartes RFID prises en charge 125 kHz :

- EM4x02
-

Cartes RFID prises en charge 13,56 MHz :

- **ISO14443A** (MIFARE Classic, MIFARE Plus, MIFARE Mini, MIFARE Ultralight, MIFARE DESFire CSN only)
 - **ISO14443B** (Calypso)
 - **PicoPass** (HID iClass CSN, Picopass)
 - **FeliCa** (Standard, Lite)
 - **ST SR** (SR, SRI, SRIX)
 - **My2N**
 - **2N PICard**
-

Vue d'ensemble du produit



Numéro de référence : 91550947-S

Axis Part No. 02782-001

2N IP Verso Touch keypad & Bluetooth & RFID – 125 kHz, secured 13.56 MHz, NFC

Le module combiné du clavier, du Bluetooth et du lecteur de carte est utilisé pour contrôler l'accès en saisissant un code d'accès, en utilisant l'application **My2N** pour smartphone ou une carte d'accès. Le module prend en charge les cartes ou d'autres stockages d'information de la fréquence de 125 kHz et 13,56 MHz.

Cartes RFID prises en charge 125 kHz :

- EM4x02
- HID Prox

Cartes RFID prises en charge 13,56 MHz :

- **ISO14443A** (MIFARE Classic, MIFARE Plus, MIFARE Mini, MIFARE Ultralight, MIFARE DESFire CSN only)
- **ISO14443B** (Calypso)
- **PicoPass** (HID iClass CSN, Picopass)
- **FeliCa** (Standard, Lite)
- **ST SR** (SR, SRI, SRIX)
- **HID PAC** (HID SEOS, HID iClass SE, iClass SR, HID MIFARE DES-Fire with SIO, HID MIFARE Classic with SIO)
- **My2N**
- **2N PICard**

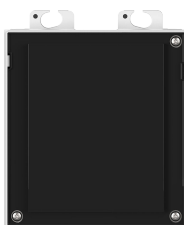

Numéro de référence : 9155039

Axis Part No. 01261-001

2N IP Verso – Cache module

Le module d'aveuglement sert à remplir l'espace excessif dans l'installation.

L'unité principale est fournie avec un module d'aveuglement.



Numéro de référence : 9155034

Axis Part No. 01257-001

Module E/S

Le module avec entrées et sorties logiques est utilisé pour intégrer divers capteurs ou autres appareils.

Le module est installé sous un autre module, c.-à-d. qu'il ne nécessite aucune position distincte.



Numéro de référence : 9155037

Axis Part No. 01259-001

Module Wiegand

Le module Wiegand est utilisé pour la connexion avec d'autres systèmes utilisant l'interface Wiegand.

Le module est installé sous un autre module, c.-à-d. qu'il ne nécessite aucune position distincte.

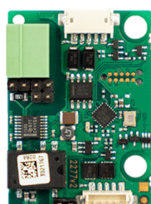

Numéro de référence : 91550371

Axis Part No. 02577-001

Module OSDP

Le module OSDP assure la communication via le protocole OSDP entre l'appareil OSDP connecté (par un panneau de contrôle, un contrôleur de porte) et **2N Access Unit 2.0** (doit être situé à l'extérieur).

Le module est installé sous un autre module, c.-à-d. qu'il ne nécessite aucune position distincte.



Numéro de référence : 9159010

Axis Part No. 01386-001

Relais de sécurité

Le relais de sécurité est un appareil supplémentaire simple qui permet de renforcer la sécurité. car il empêche toute manipulation de l'interphone et l'ouverture forcée de la serrure.

Il est installé entre l'appareil protégé, à partir duquel il est alimenté, et la serrure qu'il contrôle.



Numéro de référence : 9155198SET

Axis Part No. 01975-001

Pack de sécurité pour l'appareil 2N

Le pack de sécurité assure une sécurisation accrue de la porte.

Le pack de sécurité contient un relais de sécurité, un interrupteur de protection et le module I/O.

Alimentation



Numéro de référence : 91378100E (avec câble UE)

Numéro de référence : 91378100US (avec câble US)

Axis Part No. 01403-001

Injecteur POE, port unique

Pour l'alimentation de l'interphone via un câble Ethernet lorsque le Switch PoE n'est pas disponible



Numéro de référence : 91341481E (avec câble UE)

Numéro de référence : 91341481US (avec câble US)

Axis Part No. 02520-001

Source d'alimentation stabilisée 12 V / 2 A

La source d'alimentation doit être utilisée si l'alimentation PoE n'est pas utilisée.

Autres accessoires



Numéro de référence : 9159013

Axis Part No. 02523-001

Bouton de sortie

Le bouton de sortie se connecte à l'entrée logique de l'appareil pour ouvrir la porte depuis l'intérieur du bâtiment.



Numéro de référence : 9159012

Axis Part No. 01388-001

Contact magnétique de porte

Connexion sur une entrée de l'appareil. Il permet d'utiliser l'appareil comme protection de porte, de détecter les portes non fermées ou les ouvertures forcées.

Vue d'ensemble du produit

Numéro de référence : 9134173

Axis Part No. 01384-001

Carte à puce RFID MIFARE, 13.56 Hz

Carte à puce RFID, type MIFARE Classic 1k, 13.56 MHz.



Numéro de référence : 9134174

Axis Part No. 01385-001

Porte-clés à puce RFID MIFARE, 13.56 Hz

Porte-clés à puce RFID, type MIFARE Classic 1k, 13.56 MHz.



Numéro de référence : 9134165E

Axis Part No. 01395-001

Carte à puce RFID EM, 125 kHz

Carte à puce RFID, type EM4100, 125 kHz.



Numéro de référence : 9134166E

Axis Part No. 01396-001

Porte-clés à puce RFID EM, 125 Hz

Porte-clés RFID, type EM4100, 125 kHz.



Numéro de référence : 11202601

Axis Part No. 02787-001

Carte à puce RFID MIFARE DESFire, 13.56 MHz

Porte-clés à puce RFID, type MIFARE DESFire EV3 4 K, 13.56 MHz (ISO/IEC14443A).

Convient au chiffrement des données dans l'application PCard Commander.

Le paquet contient 10 pièces.

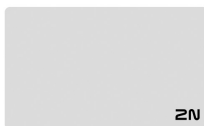



Numéro de référence : 11202602

Axis Part No. 02788-001

RFID fob MIFARE DESFire, 13.56 MHz

RFID fob, type MIFARE DESFire EV3 4 K, 13.56 MHz (ISO/IEC14443A).

Convient au chiffrement des données dans l'application PICard Commander.

Le paquet contient 10 pièces.



Numéro de référence : 9137420E

Axis Part No. 01399-001

Lecteur RFID externe, 125 kHz

Externe lecteur de cartes RFID pour la connexion à un PC via l'interface USB.

Le lecteur est adapté à l'administration du système et à l'ajout de cartes EM41xx (125 kHz) à l'aide de la configuration web de l'appareil ou de l'application PICard Commander.



Numéro de référence : 9137421E

Axis Part No. 01399-001

Lecteur RFID externe, 13.56 MHz + 125 kHz, NFC/HCE

Externe lecteur de cartes RFID pour la connexion à un PC via l'interface USB.

Le lecteur est adapté à l'administration du système et à l'ajout de cartes 13.56 MHz, 125 kHz et d'appareils Android prenant en charge NFC/HCE à l'aide de la configuration web de l'appareil ou de l'application Access Commander.

Il convient pour télécharger des cartes MIFARE DESFire vers une application de cryptage PICard Commander.

Il lit les cartes RFID :

Cartes RFID prises en charge 125 kHz :

- EM4x02
-

Cartes RFID prises en charge 13,56 MHz :

- **ISO14443A** (MIFARE Classic, MIFARE Plus, MIFARE Mini, MIFARE Ultralight, MIFARE DESFire CSN only)
- **ISO14443B** (Calypso)
- **PicoPass** (HID iClass CSN, Picopass)
- **FeliCa** (Standard, Lite)
- **ST SR** (SR, SRI, SRIX)
- **My2N**
- **2N PICard**

L'appareil peut également lire les cartes RFID PICard 2N à 13.56 MHz.

Numéro de référence : 9137424E



Axis Part No. 01527-001

Lecteur RFID externe sécurisé, 13.56 MHz + 125 kHz, NFC/HCE

Externe lecteur de cartes RFID pour la connexion à un PC via l'interface USB.

Le lecteur est adapté à l'administration du système et à l'ajout de cartes 13.56 MHz, 125 kHz et d'appareils Android prenant en charge NFC/HCE à l'aide de la configuration web de l'appareil ou de l'application Access Commander.

Il convient pour télécharger des cartes MIFARE DESFire vers une application de cryptage PICard Commander.

Il lit les cartes RFID :

Cartes RFID prises en charge 125 kHz :

- EM4x02
- HID Prox

Cartes RFID prises en charge 13,56 MHz :

- **ISO14443A** (MIFARE Classic, MIFARE Plus, MIFARE Mini, MIFARE Ultralight, MIFARE DESFire CSN only)
- **ISO14443B** (Calypso)
- **PicoPass** (HID iClass CSN, Picopass)
- **FeliCa** (Standard, Lite)
- **ST SR** (SR, SRI, SRIX)
- **HID PAC** (HID SEOS, HID iClass SE, iClass SR, HID MIFARE DESFire with SIO, HID MIFARE Classic with SIO)
- **My2N**
- **2N PICard**

Numéro de référence : 9137410E



Axis Part No. 01397-001

Relais IP externe, 1 sortie

Un relais IP séparé, qui peut être commandé à partir de l'interphone IP grâce à des commandes HTTP, permet de commander l'appareil à distance.

Numéro de référence : 9137411E



Axis Part No. 01398-001

Relais IP externe, 4 sorties, PoE

Un relais IP séparé, qui peut être commandé à partir de l'interphone IP grâce à des commandes HTTP, permet de commander l'appareil à distance.

Numéro de référence : 9159014EU/US/UK



Axis Part No. 01404-001

2N 2Wire (jeu de 2 adaptateurs et source d'alimentation pour UE/US/UK)

Le convertisseur 2N 2Wire permet d'utiliser le câblage bifilaire (2 fils) existant de la sonnette ou du téléphone résidentiel d'origine et d'y connecter n'importe quel appareil IP. Il n'est pas nécessaire de configurer quoi que ce soit, il suffit d'avoir une unité 2N 2Wire de chaque côté du câble et de connecter au moins l'une d'entre elles à la source d'alimentation électrique. L'unité 2N 2Wire fournit alors une alimentation PoE non seulement au second convertisseur, mais aussi à tous les appareils finaux IP connectés.

Numéro de référence : 9160501

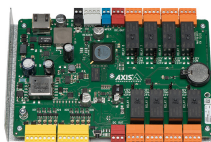

Axis Part No. 0820-001

AXIS A9188 Module Relais IP I/O

Le relais fait partie de la solution d'accès pour les ascenseurs. Un relais peut commander jusqu'à 8 étages. L'interphone ou l'unité de contrôle d'accès 2N IP peut être connecté à un maximum de 8 relais AXIS A9188 pour les ascenseurs. La solution convient donc pour un maximum de 64 étages.

Numéro de référence : 9154004



Axis Part No. 01479-001

Touche en métal étanche

Convient au lecteur interne de cartes RFID.

Vérification du contenu du paquet

Avant de commencer votre installation, vérifiez si le contenu de la boîte est conforme à la liste suivante.
Inclus :

1x **2N Access Unit 2.0**

1x Certificate of ownership

1x manuel d'utilisateur abrégé

1x clé Allen

Vérification du contenu du paquet de modules et de cadres

Le paquet de modules pour **2N Access Unit 2.0** comprend :

3 vis autotaraudeuses en acier inoxydable pour plastique 3 x 8 mm avec tête de lentille

Le paquet de cadres pour **2N Access Unit 2.0** comprend :

Part No. 9155011, 9155011B, 9155012, 9155012B, 9155013, 9155013B

Axis Part No. 01278-001, 01279-001, 01280-001, 01281-001, 01282-001, 01283-001

3 vis autotaraudeuses en acier inoxydable pour plastique 4 x 20 mm avec tête de lentille

Part No. 9155021, 9155021B, 9155022, 9155022B, 9155023, 9155023B

Axis Part No. 01287-001, 01288-001, 01289-001, 01290-001, 01291-001, 01292-001

2 vis en acier inoxydable 4 x 50 mm à tête plate

2 vis chevilles 8 x 40 mm



ATTENTION

Le non-respect du type exact d'accessoire de remplacement selon les spécifications indiquées peut entraîner une perte de la garantie de l'équipement.

Installation

Installation mécanique

Principes communs d'installation

Pour une installation correcte 2N Access Unit 2.0 les conditions d'installation suivantes doivent être remplies

- Un espace suffisant pour l'installation.
- Les trous de cheville doivent avoir le bon diamètre. Si les trous sont trop grands, vous risquez d'arracher les chevilles ! Dans ce cas, utilisez de la colle de construction pour fixer les chevilles.
- Il y a un risque d'arracher les chevilles si elles sont de moindre qualité !
- Assurez-vous que les trous sont suffisamment profonds !
- Avant de commencer l'installation mécanique à l'endroit choisi, assurez-vous que les préparatifs qui y sont associés (perçage, découpe dans le mur) ne peuvent pas provoquer de perturbation des systèmes de distribution électrique, de gaz, d'eau ou autres systèmes de distribution existants.
- L'appareil est conçu pour être monté en position verticale (perpendiculaire au sol) jusqu'à la hauteur 1350 mm du sol. L'utilisation de l'appareil dans une autre position de travail n'est possible que pendant une courte période, par exemple dans un atelier pour un test rapide.
- L'espace intérieur de la cloison en plaques de plâtre ne doit pas présenter de différence de pression importante par rapport au local, par exemple il ne doit pas être raccordé à une ventilation à surpression, etc. Dans ce cas, l'appareil doit être séparé en pression (par exemple en utilisant une installation boîtier) et le passage des câbles doit être obturé.
- L'appareil n'est pas destiné à des environnements soumis à des vibrations importantes, tels que les véhicules de transport, les salles des machines, etc.
- L'appareil n'est pas destiné à être utilisé dans des environnements poussiéreux, dans des environnements où l'humidité est instable et où les changements de température sont importants.
- L'appareil ne doit pas être exposé à des gaz agressifs, des fumées acides, des solvants, etc.
- L'appareil n'est pas destiné à être connecté directement aux réseaux Internet/WAN. L'appareil doit être connecté à ces réseaux par l'intermédiaire d'un élément de réseau actif de séparation (par exemple, un switch ou un router).
- L'appareil ne doit pas être utilisé dans des endroits exposés à la lumière directe du soleil ou à proximité de sources de chaleur.
- Au-dessus et au-dessous de l'appareil, il faut laisser de l'espace pour que l'air puisse circuler et dissiper la chaleur générée.
- Après avoir retiré le panneau avant, il faut veiller à ce qu'aucune saleté ne pénètre à l'intérieur, en particulier sur la surface du joint .
- Il faut éviter dans le lieu d'installation le rayonnement électromagnétique puissant.
- La connexion VoIP doit être correctement configurée conformément aux recommandations SIP et autres recommandations VoIP.
- L'assemblage de plusieurs unités **2N Access Unit 2.0** ne doit jamais être tourné après la fin de l'installation. Il faut faire en sorte que les boîtiers d'installation soient intégrés avec précision, sans nécessité de les manipuler une nouvelle fois après l'installation.



ATTENTION

- Si la procédure d'installation n'est pas respectée, il existe un risque d'infiltration d'eau et de destruction de l'électronique. Les circuits de l'appareil sont en permanence sous tension, lorsque l'eau y entre, une réaction électrochimique se produit. Un produit ainsi endommagé ne peut être garanti !
- Le dépassement de la température de fonctionnement autorisée peut ne pas avoir d'effet immédiat sur le fonctionnement de l'appareil, mais peut entraîner un vieillissement plus rapide et une réduction de la fiabilité de l'appareil. La plage de fonctionnement autorisée des températures de fonctionnement et d'humidité de l'environnement est indiquée au chapitre [Paramètres techniques](#).
- Tout dommage mécanique intentionnel sur l'appareil (perçage de trous, altération de l'unité principale, etc.) entraîne une perte de garantie.
- Seules les personnes professionnellement habilitées à cette fin devraient réaliser l'installation et le paramétrage de cet appareil.
- L'installation et le réglage de cet appareil, y compris toute manipulation de cet appareil, doivent être effectués uniquement par des personnes qualifiées.

Conseils d'installation

- Une installation encastrée est recommandée. Le produit a un aspect plus élégant, il est plus résistant au vandalisme et plus sûr.
- Les boîtes pour l'installation peuvent être achetées à l'avance. Grâce à cela, il est possible de confier les gros travaux, par exemple, à une entreprise de construction. L'avantage est également la possibilité d'aligner l'appareil exactement sur la position verticale.

Installation encastrée – dans une maçonnerie classique, des briques creuses, sur une façade isolée, etc.

Ce que vous devez installer :

- **2N Access Unit 2.0**
- trou percé ou découpé selon les instructions contenues dans la boîte,
- plâtre, colle de construction, mousse de montage ou mortier - à votre discrétion,
- coffret pour installation murale et le cadre correspondant
 - pour module simple : boîtier (9155014, 01284-001), cadre (9155011/9155011B, 01278-001/01279-001)
 - pour modules doubles : coffret (9155015, 01285-001), cadre (9155012/9155012B, 01280-001/01281-001)
 - pour modules triples : coffret (9155016, 01286-001), cadre (9155013/9155013B, 01282-001/01283-001)

Pour installer l'appareil **2N Access Unit 2.0** le boîtier d'installation murale doit d'abord être encastré dans le mur. Par la suite, il est possible d'y installer des équipements.

Installation d'un seul module

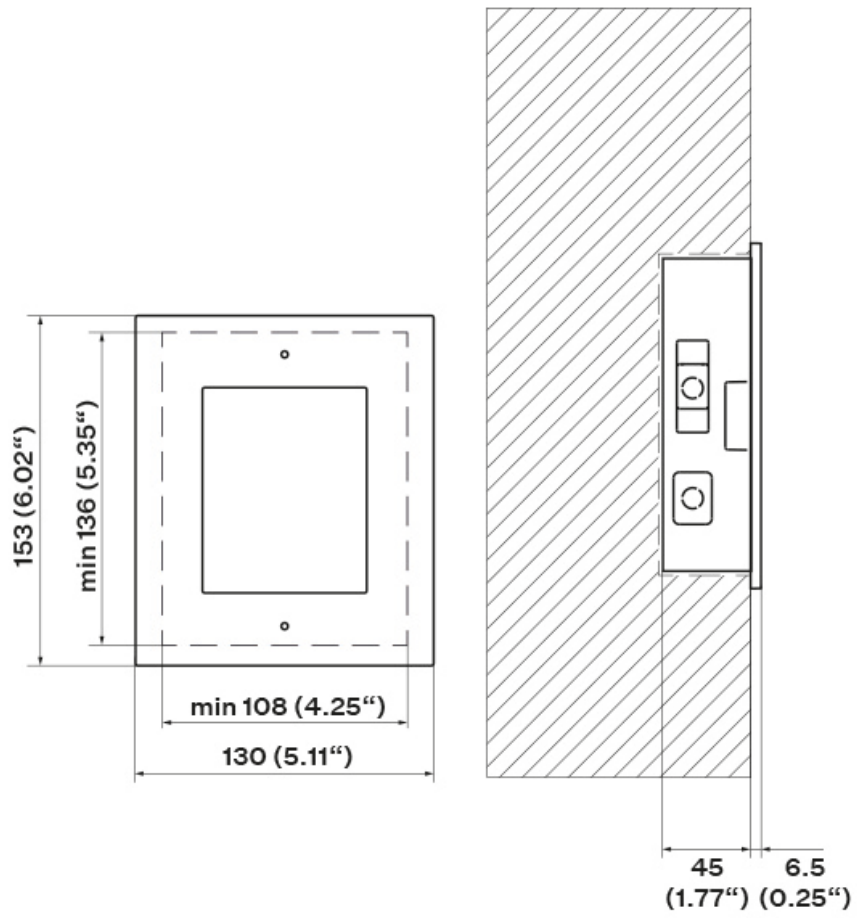

Installation de la boîte

1x

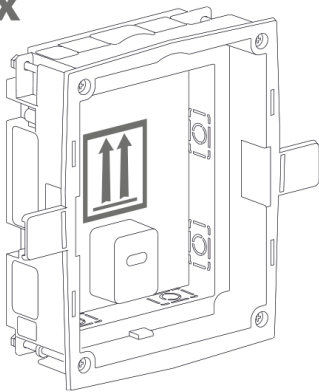

1.

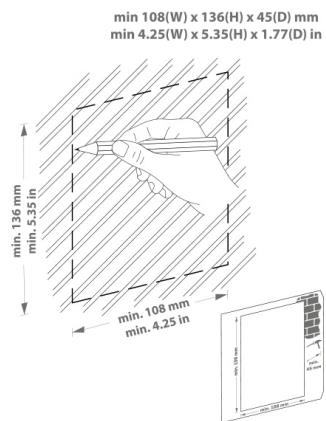

Installation

2.

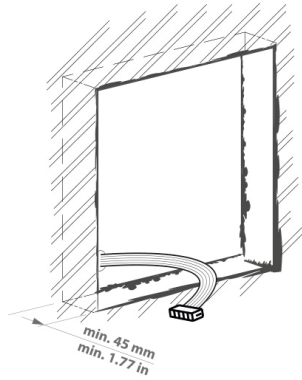

3.

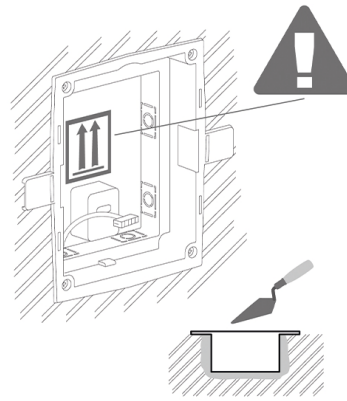

4.

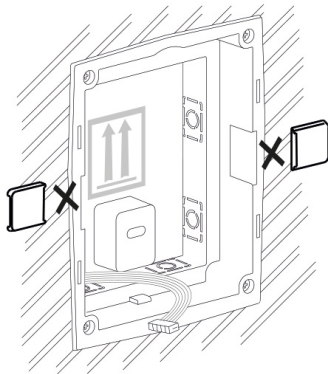

5.

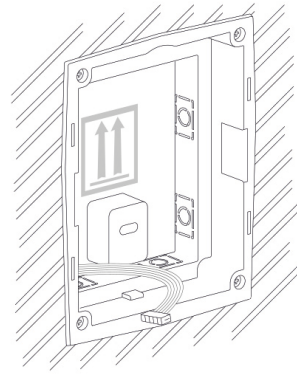

AVERTISSEMENT

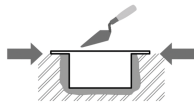

Les bords du boîtier d'encastrement ne doivent pas affleurer le mur, mais doivent s'étendre jusqu'à la surface du mur. Si le boîtier est mal encastré, de l'eau peut pénétrer dans l'équipement installé et le détruire. Les supports latéraux servent à un rangement correct dans le mur.



ATTENTION

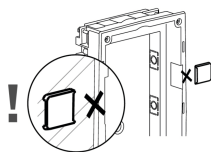

Une fois le matériau de maçonnerie durci, cassez les supports latéraux.

Installation d'un seul module dans le boîtier

1.

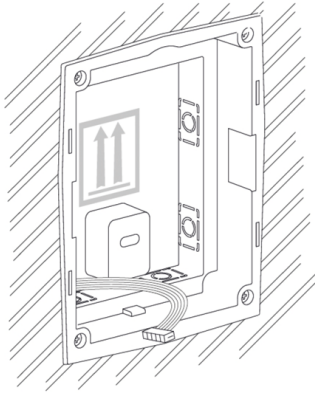

2.

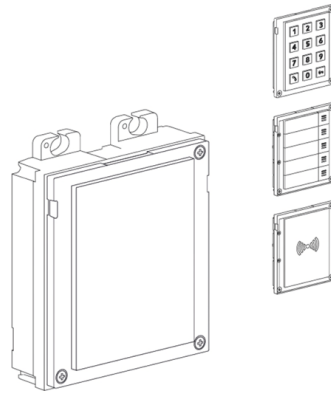

3.

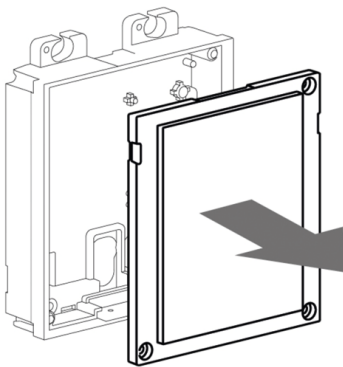

4.

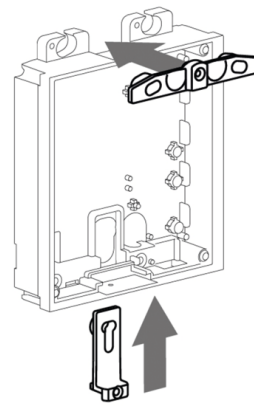

5.

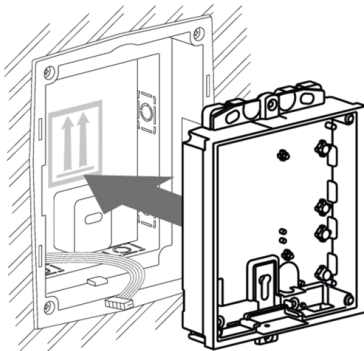

6.

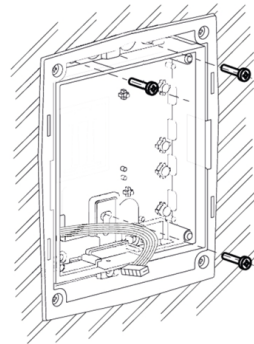

Installation

7.

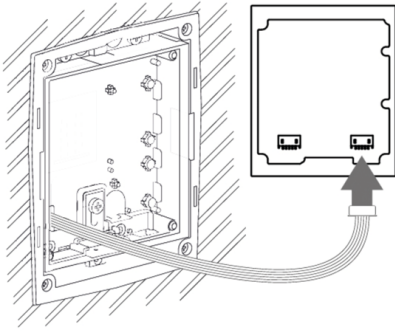

8.

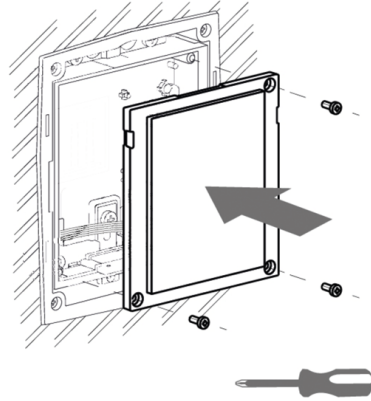

9.

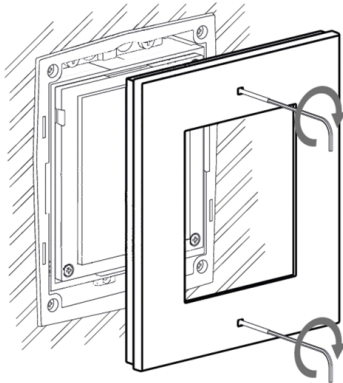

10.

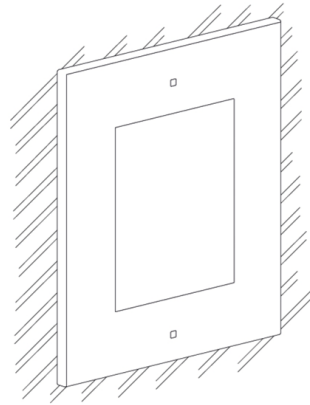

Installation à deux modules

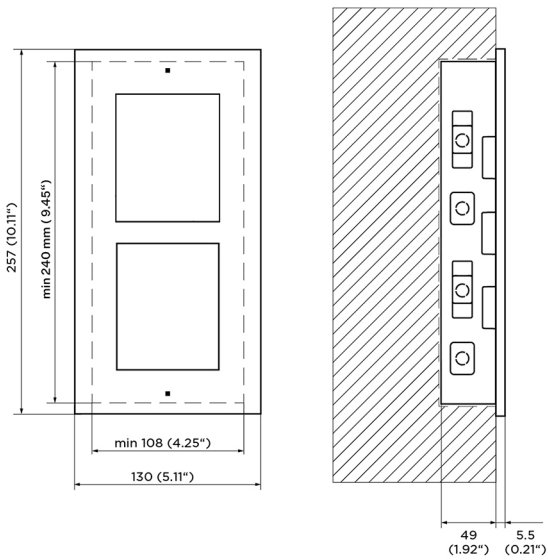

Installation de la boîte

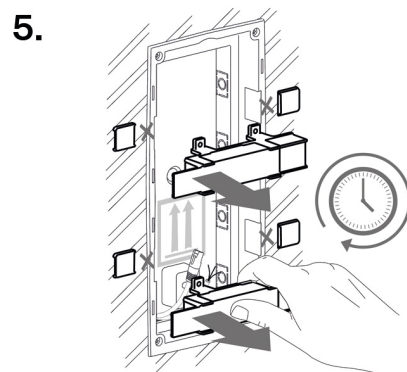
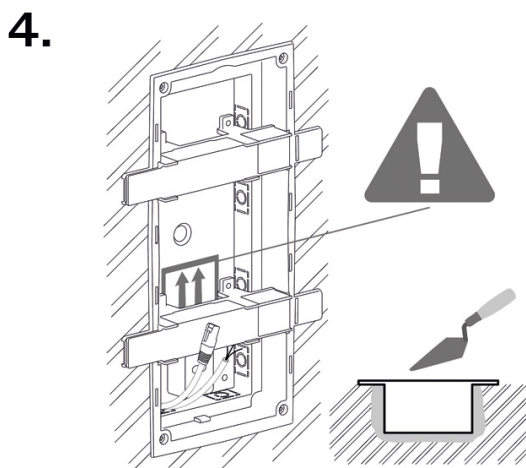
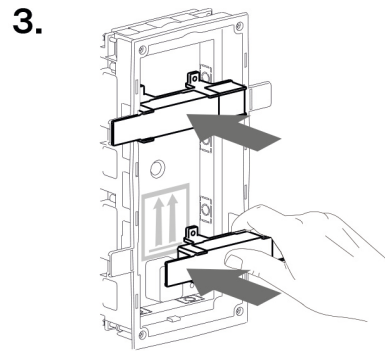
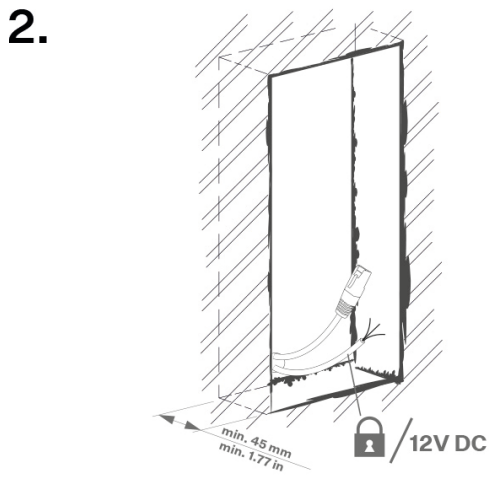
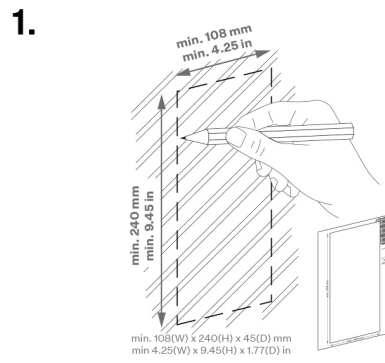
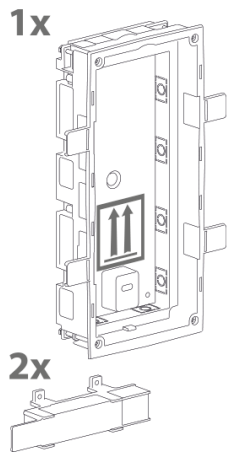

6.

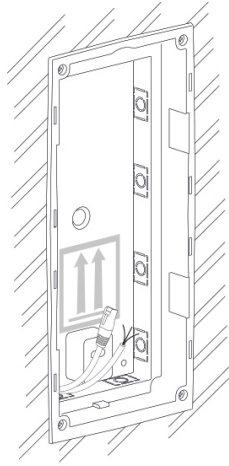

AVERTISSEMENT

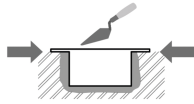

Les bords du boîtier d'encastrement ne doivent pas affleurer le mur, mais doivent s'étendre jusqu'à la surface du mur. Si le boîtier est mal encastré, de l'eau peut pénétrer dans l'équipement installé et le détruire. Les supports latéraux servent à un rangement correct dans le mur.



ATTENTION

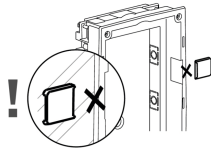

Une fois le matériau de maçonnerie durci, cassez les supports latéraux.

Installation du module double dans le coffret

1.

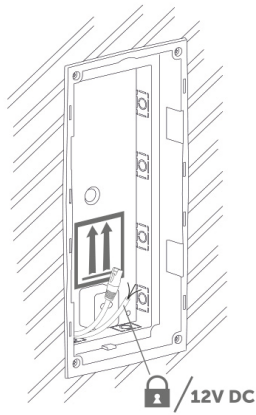

2.

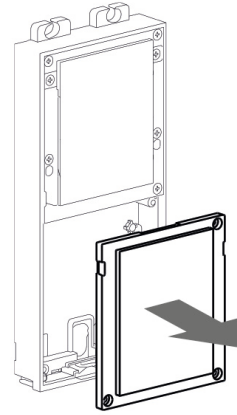

3.

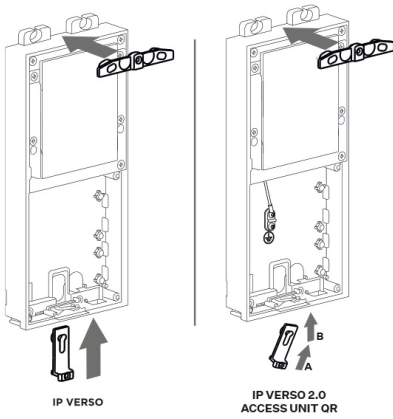

4.

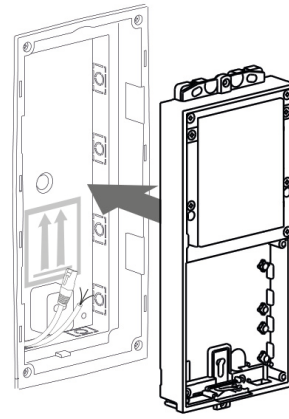

5.

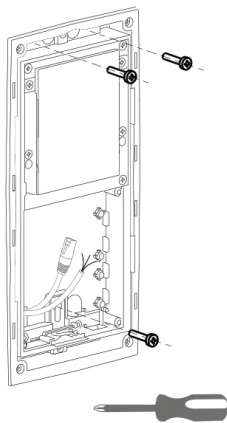

6.

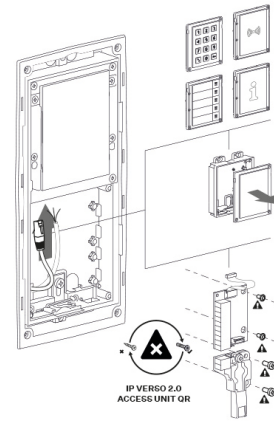

Installation

7.

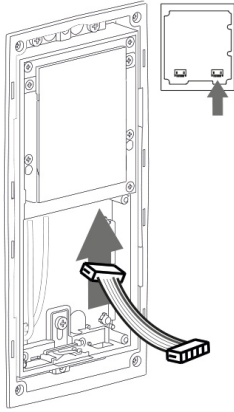

8.

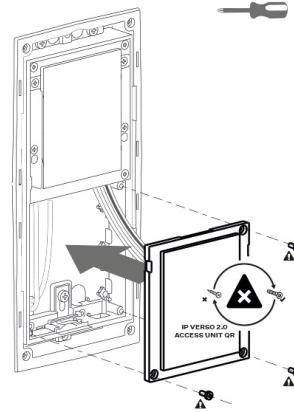

9.

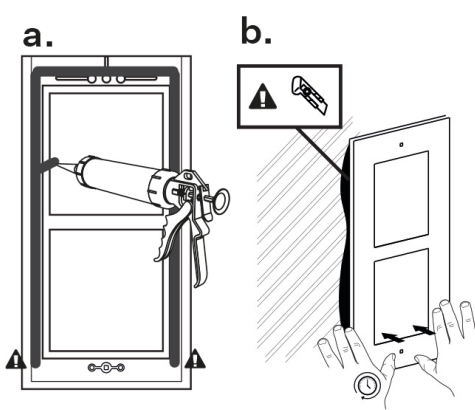

10.

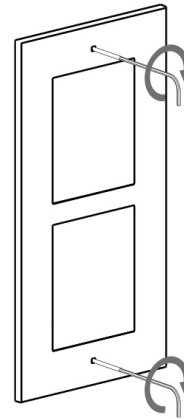

Installation de plusieurs modules doubles dans un coffret

1.

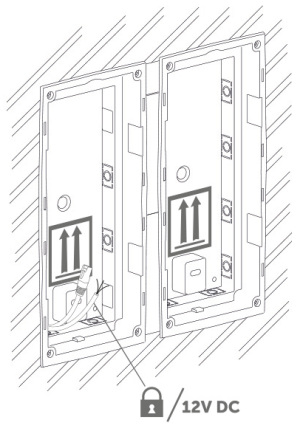

2.

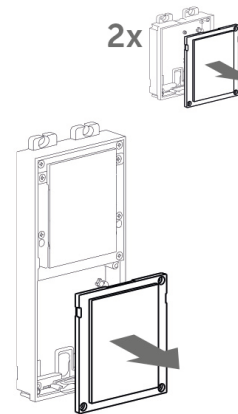

Installation

3.

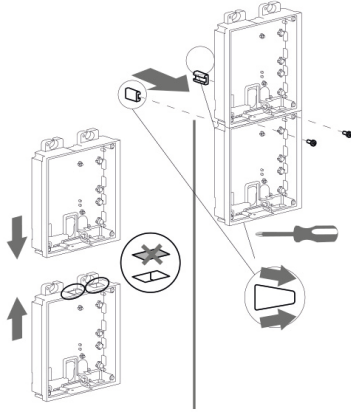

4.

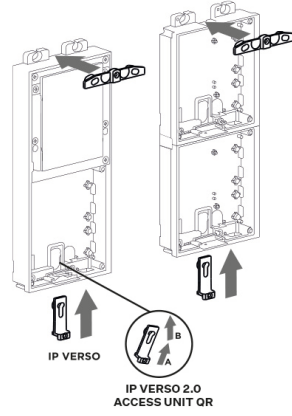

5.



6.

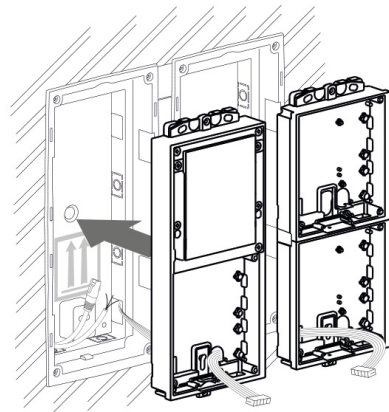

7.

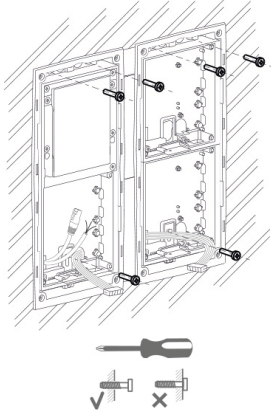

8.

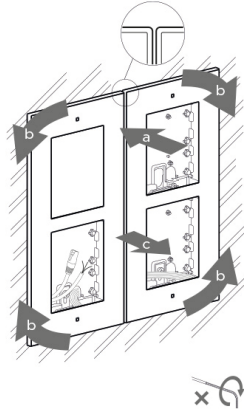

9.

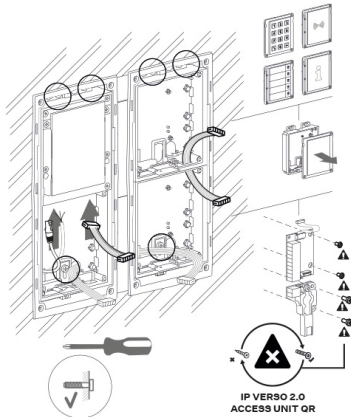

10.

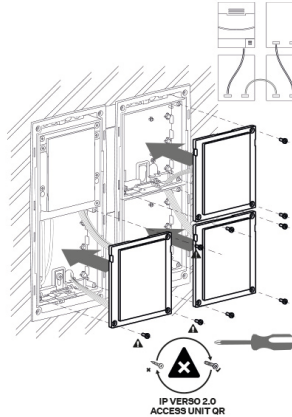

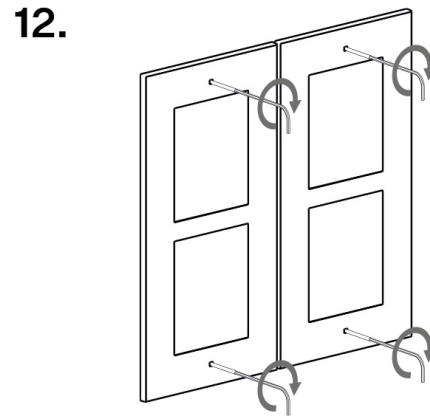
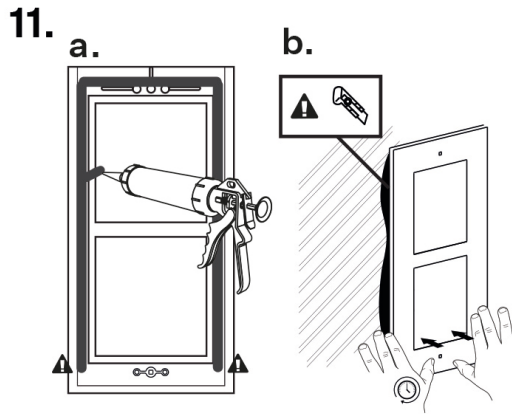

Remplacement d'un cadre

Vérifiez le scellage du cadre avant de le remplacer.

Le cadre à encastrer est fixé à l'aide de vis en haut et en bas du cadre.

Accrochez le cadre de montage en saillie sur le crochet dans la partie supérieure, puis vissez-le fermement dans la partie inférieure.

Installation du module triple

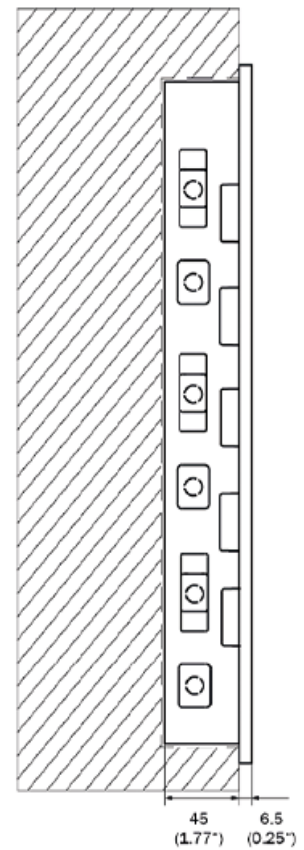
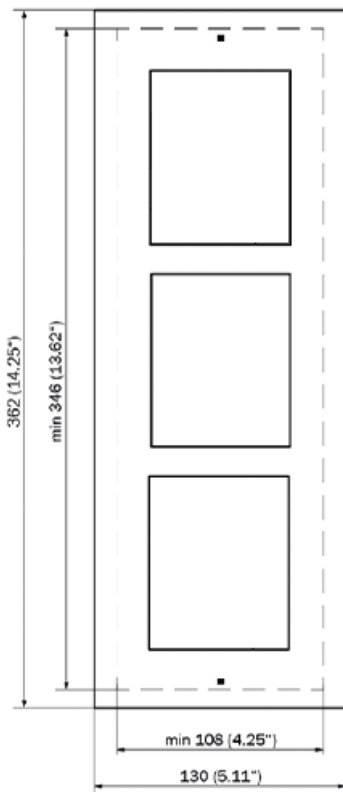

Installation de la boîte

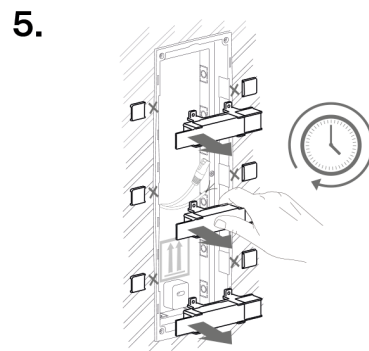
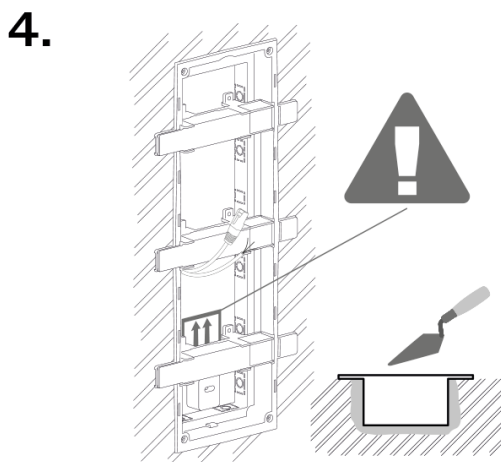
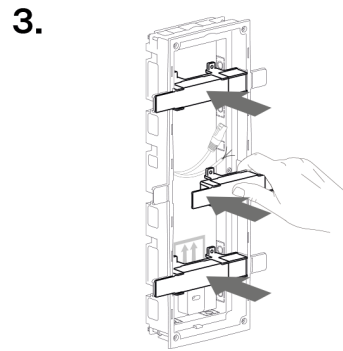
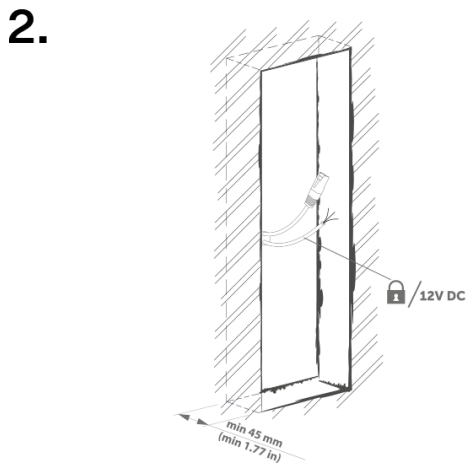
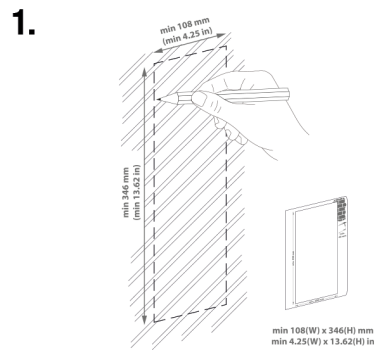
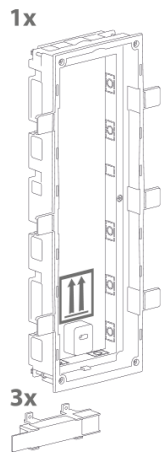

6.

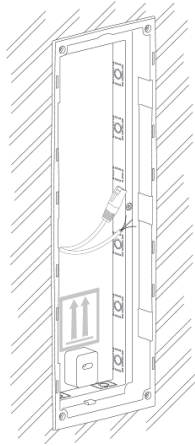

AVERTISSEMENT

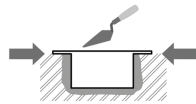

Les bords du boîtier d'encastrement ne doivent pas affleurer le mur, mais doivent s'étendre jusqu'à la surface du mur. Si le boîtier est mal encastré, de l'eau peut pénétrer dans l'équipement installé et le détruire. Les supports latéraux servent à un rangement correct dans le mur.



ATTENTION

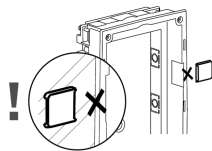

Une fois le matériau de maçonnerie durci, cassez les supports latéraux.

Installation de plusieurs coffrets de trois modules côte à côte

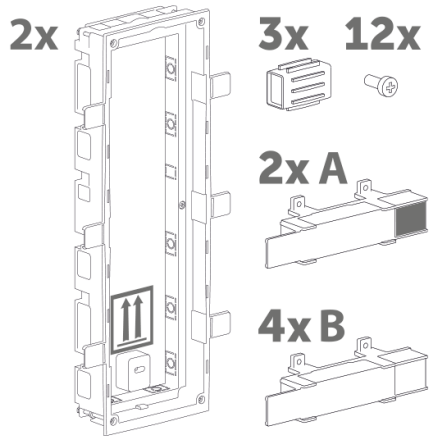
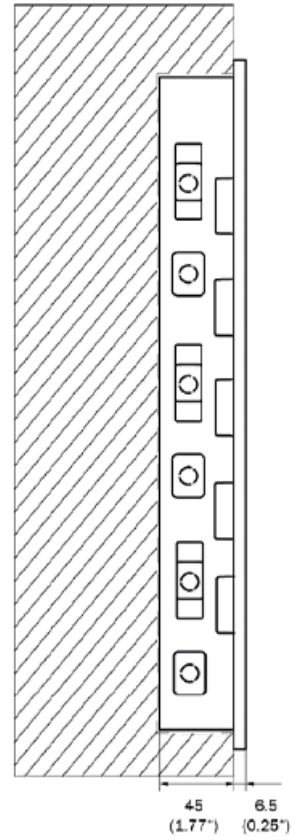
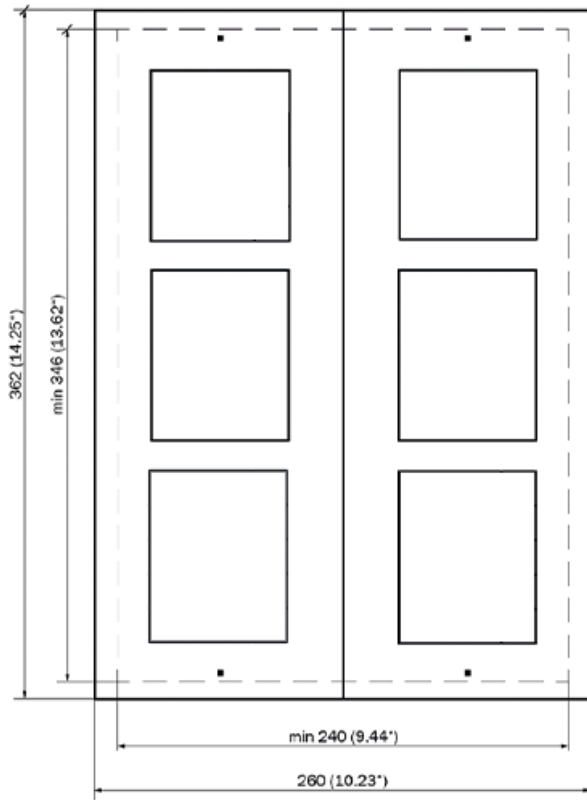

1.

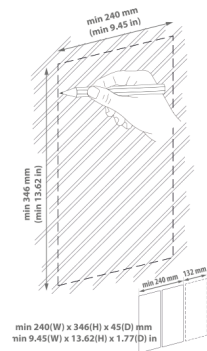

Installation

2.

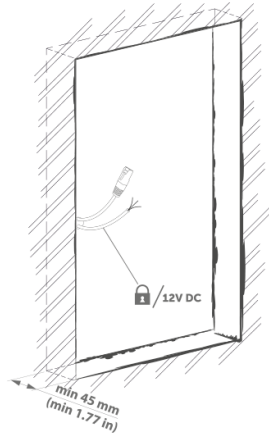

3.

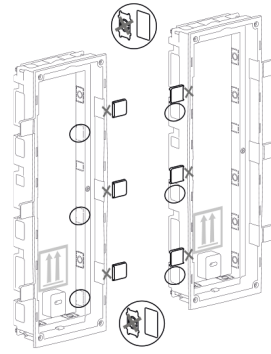

4.

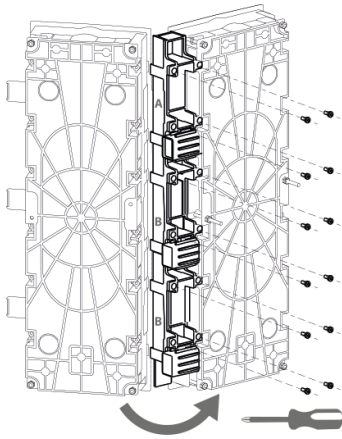

5.

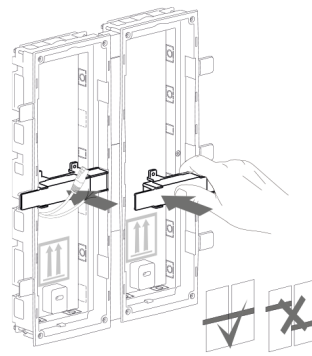

6.

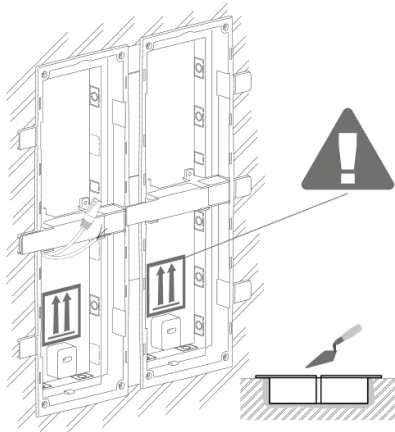

7.

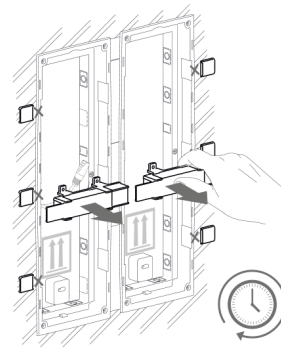

8.

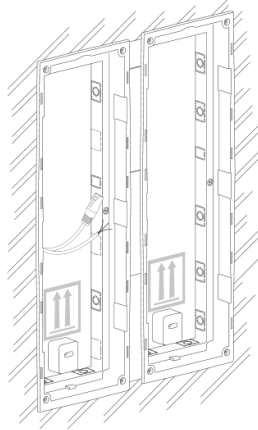

AVERTISSEMENT

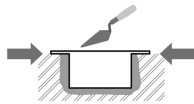

Les bords du boîtier d'encastrement ne doivent pas affleurer le mur, mais doivent s'étendre jusqu'à la surface du mur. Si le boîtier est mal encastré, de l'eau peut pénétrer dans l'équipement installé et le détruire. Les supports latéraux servent à un rangement correct dans le mur.



ATTENTION

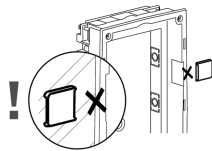

Une fois le matériau de maçonnerie durci, cassez les supports latéraux.

Installation du module triple dans le coffret

1.

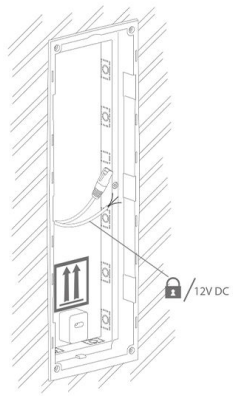

2.

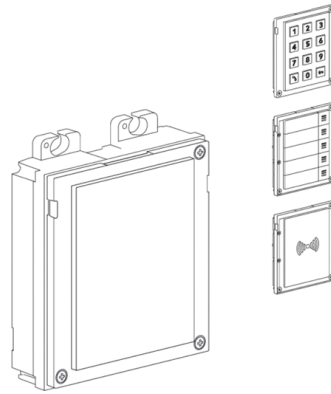

3.

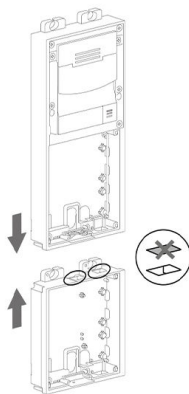

4.

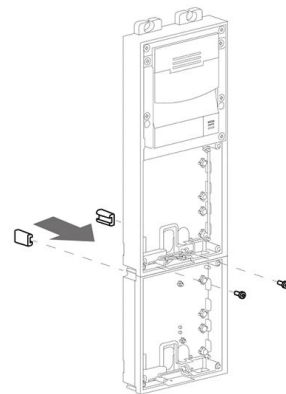

5.

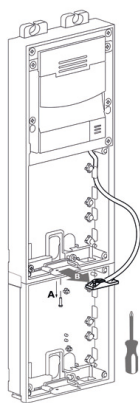

6.

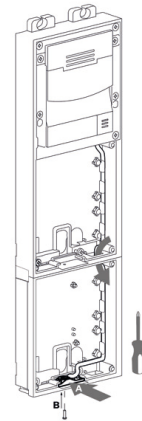

7.

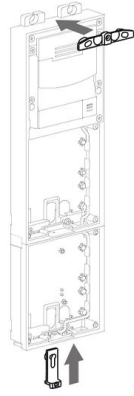

8.

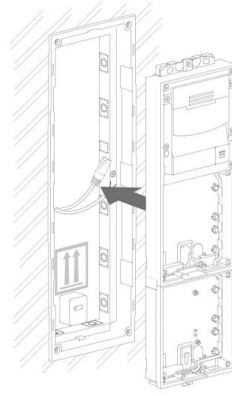

9.

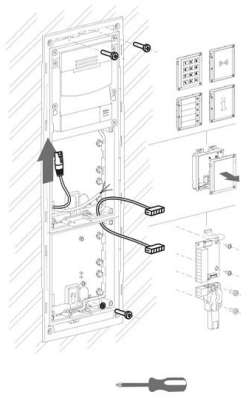

10.

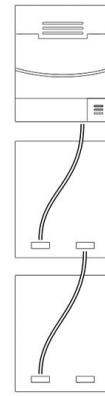

11.

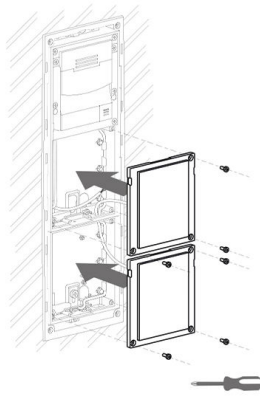

12.



Remplacement d'un cadre

Vérifiez le scellage du cadre avant de le remplacer.

Le cadre à encastrer est fixé à l'aide de vis en haut et en bas du cadre.

Accrochez le cadre de montage en saillie sur le crochet dans la partie supérieure, puis vissez-le fermement dans la partie inférieure.

Installation encastrée - dans des plaques de plâtre

Ce que vous devez installer :

- **2N Access Unit 2.0**
- Un trou correctement coupé selon les instructions de l'emballage
- coffret pour installation murale et le cadre correspondant
 - pour module simple : boîtier (9155014, 01284-001), cadre (9155011/9155011B, 01278-001/01279-001)
 - pour modules doubles : coffret (9155015, 01285-001), cadre (9155012/9155012B, 01280-001/01281-001)
 - pour modules triples : coffret (9155016, 01286-001), cadre (9155013/9155013B, 01282-001/01283-001)

Pour installer l'appareil **2N Access Unit 2.0** le boîtier d'installation murale doit d'abord être encastré dans le mur. Par la suite, il est possible d'y installer des équipements.

Installation à deux modules

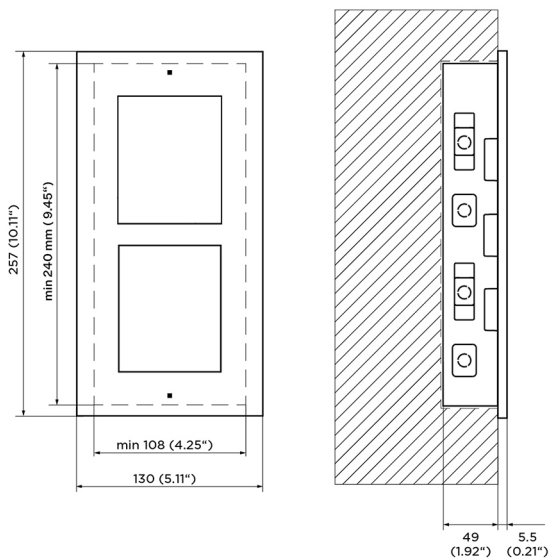

Installation de la boîte

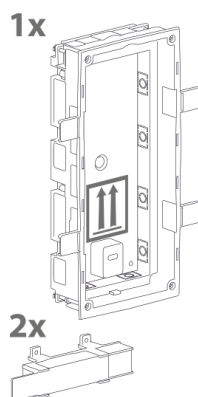

1.

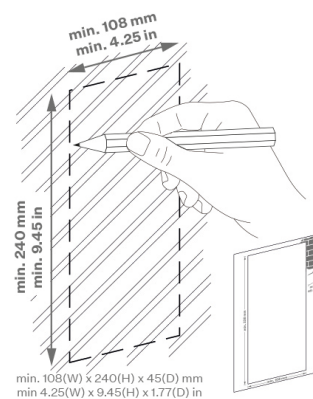

2.

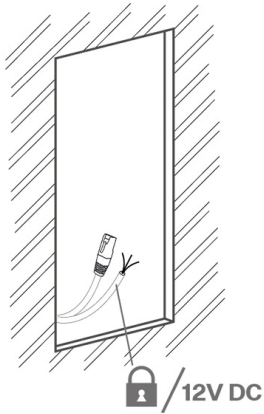

3.

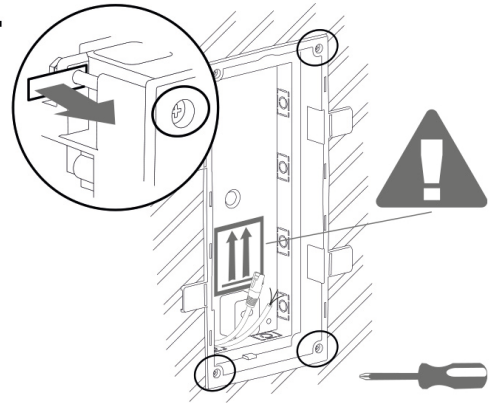

4.

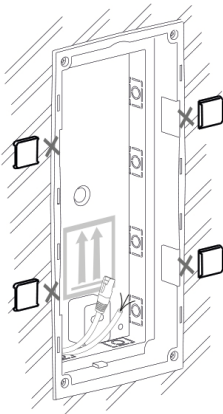

5.

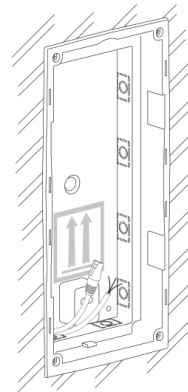

AVERTISSEMENT

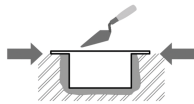

Les bords du boîtier d'encastrement ne doivent pas affleurer le mur, mais doivent s'étendre jusqu'à la surface du mur. Si le boîtier est mal encastré, de l'eau peut pénétrer dans l'équipement installé et le détruire. Les supports latéraux servent à un rangement correct dans le mur.



ATTENTION

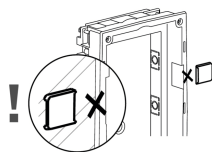

Une fois le matériau de maçonnerie durci, cassez les supports latéraux.

Installation du module double dans le coffret

1.

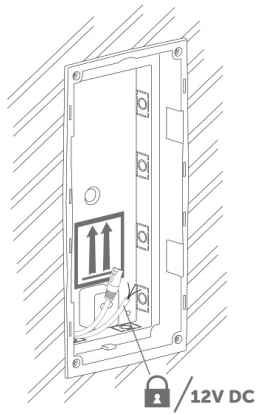

2.

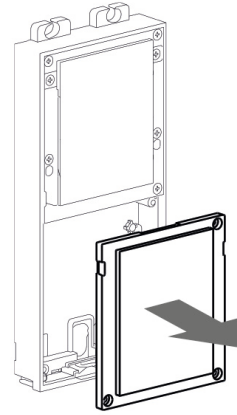

3.

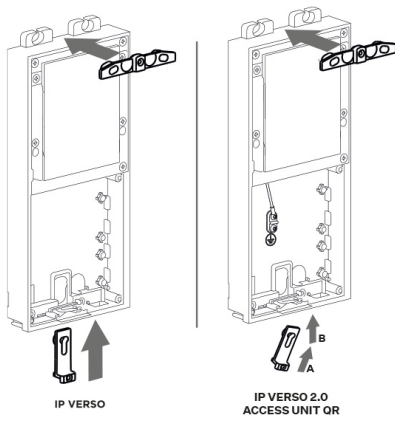

4.

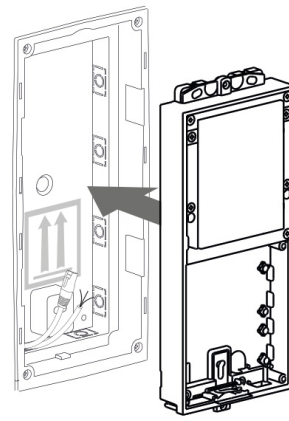

5.

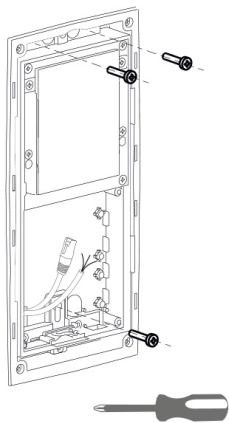

6.

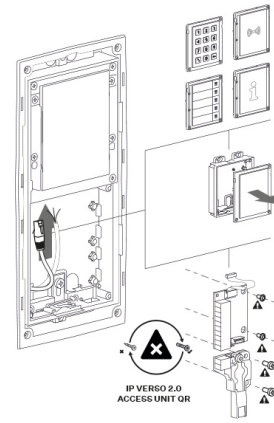

7.

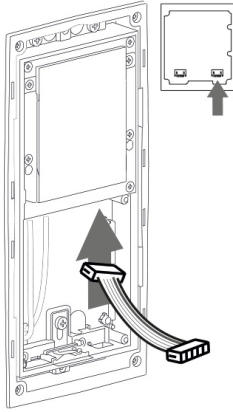

8.

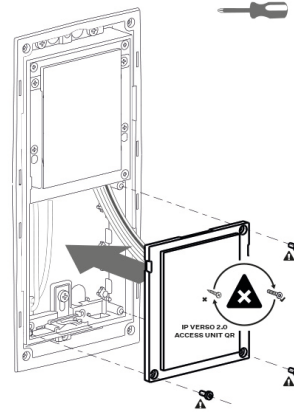

9.

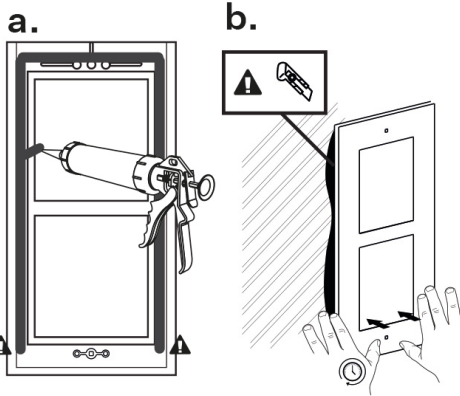

10.

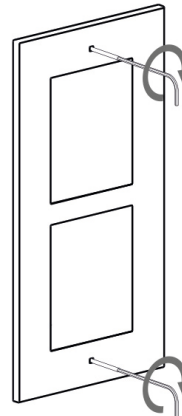

Remplacement d'un cadre

Vérifiez le scellage du cadre avant de le remplacer.

Le cadre à encastrer est fixé à l'aide de vis en haut et en bas du cadre.

Accrochez le cadre de montage en saillie sur le crochet dans la partie supérieure, puis vissez-le fermement dans la partie inférieure.

Installer plusieurs boîtiers double module les uns à côté des autres

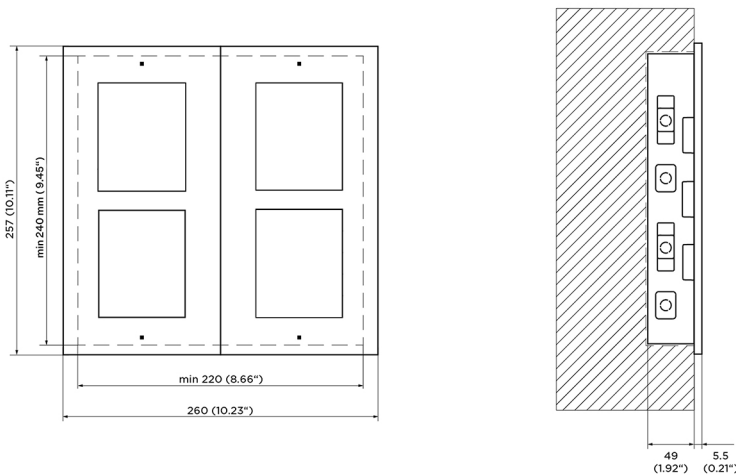

Installation

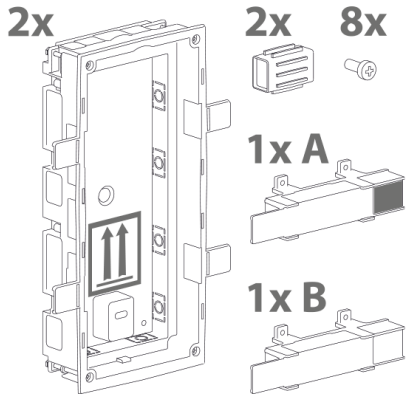

1.

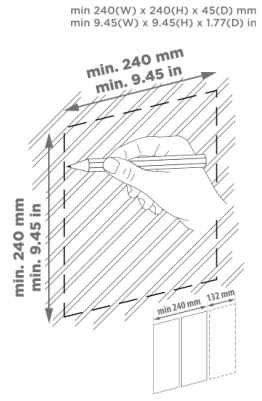

2.

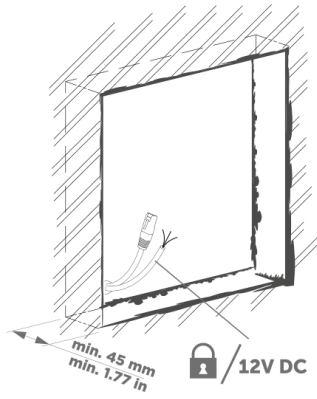

3.

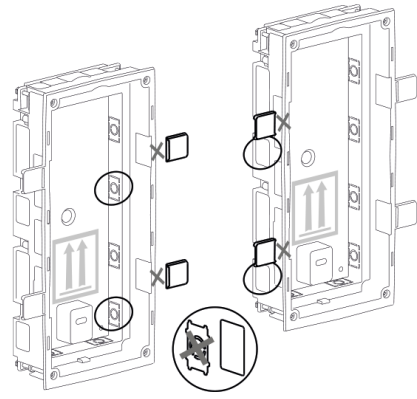

4.

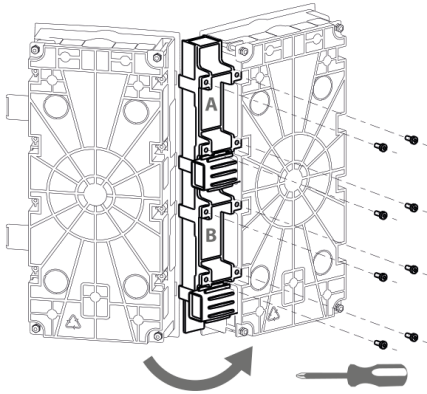

5.

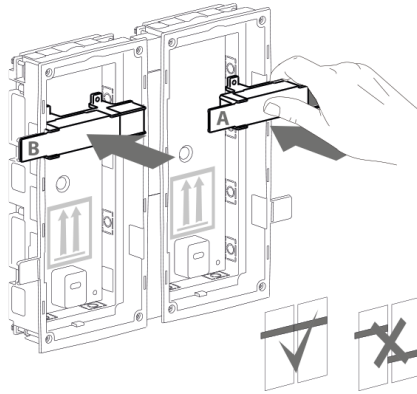

6.

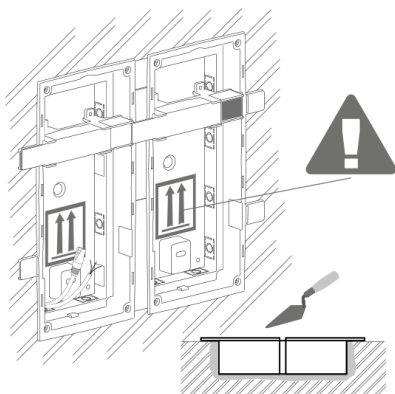

7.

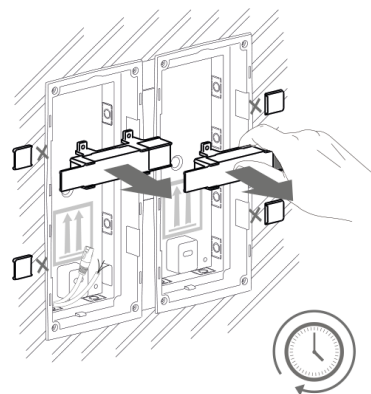



AVERTISSEMENT

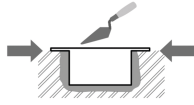

Les bords du boîtier d'encastrement ne doivent pas affleurer le mur, mais doivent s'étendre jusqu'à la surface du mur. Si le boîtier est mal encastré, de l'eau peut pénétrer dans l'équipement installé et le détruire. Les supports latéraux servent à un rangement correct dans le mur.



ATTENTION

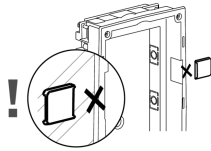

Une fois le matériau de maçonnerie durci, cassez les supports latéraux.

Installation de plusieurs modules doubles dans un coffret

1.

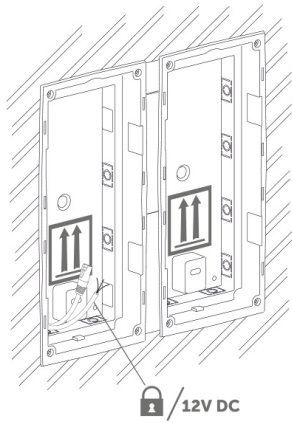

2.

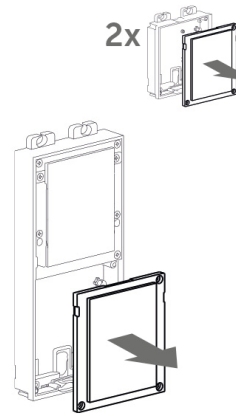

3.

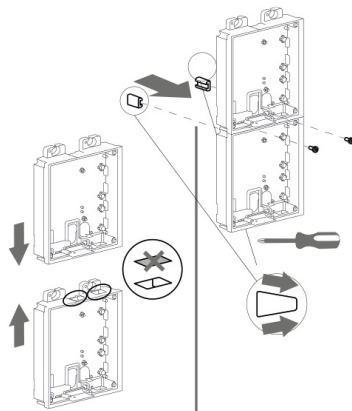

4.

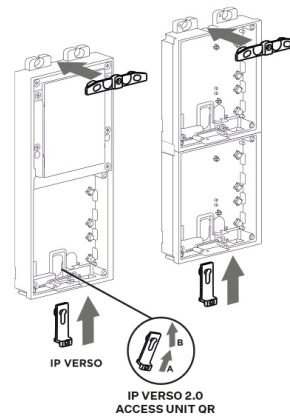

Installation

5.



6.

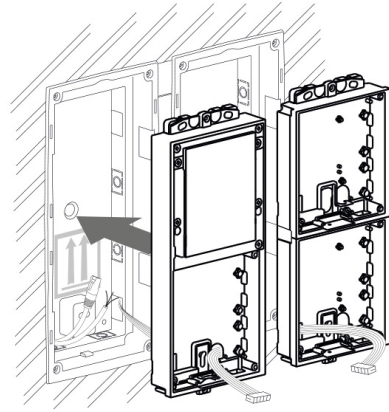

7.

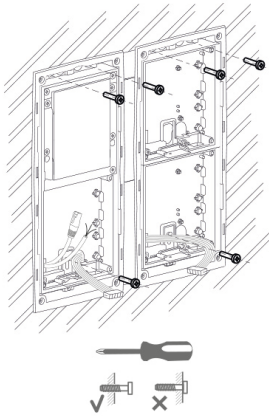

8.

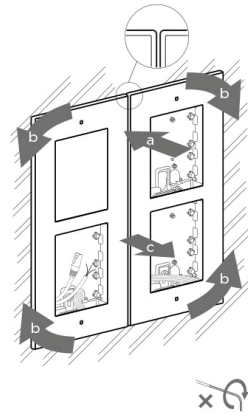

9.

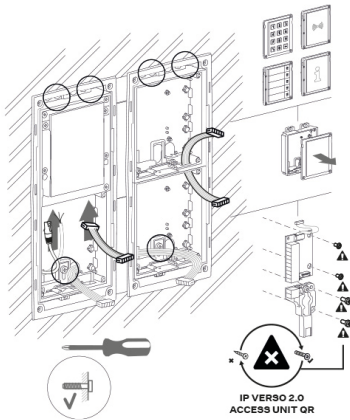

10.

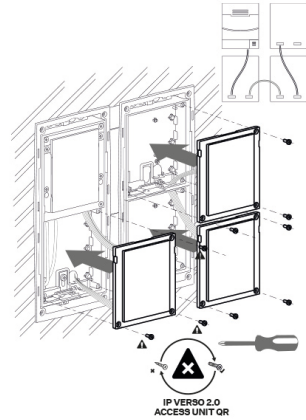

11.

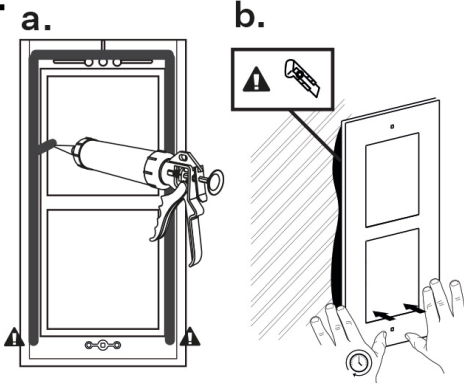

12.

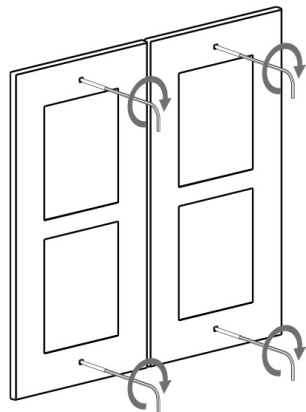

Installation du module triple

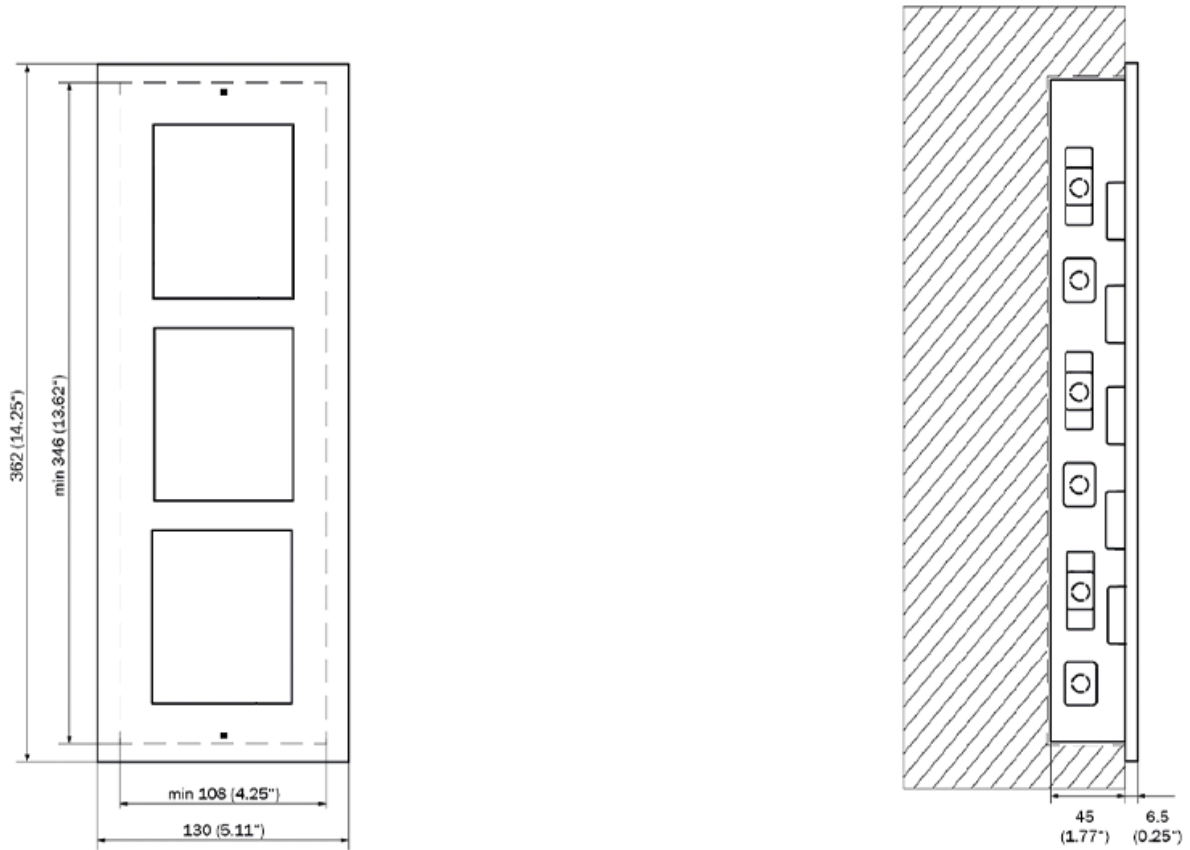

Installation de la boîte

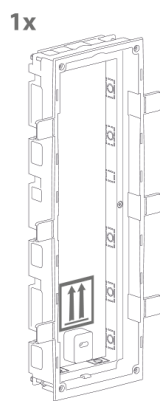

1.

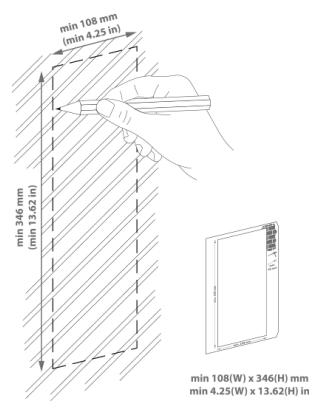

Installation

2.

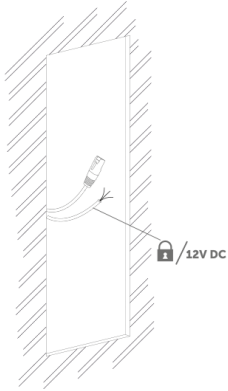

3.

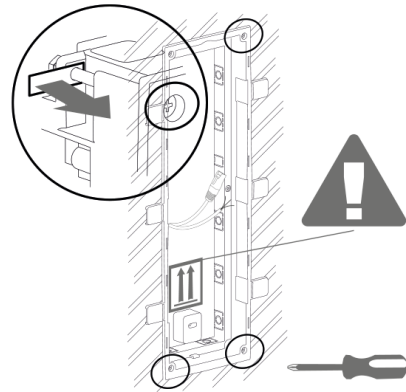

4.

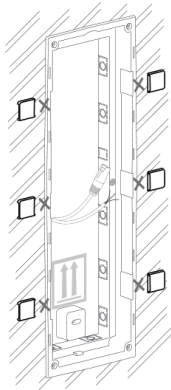

5.

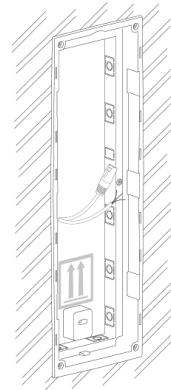

AVERTISSEMENT

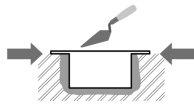

Les bords du boîtier d'encastrement ne doivent pas affleurer le mur, mais doivent s'étendre jusqu'à la surface du mur. Si le boîtier est mal encastré, de l'eau peut pénétrer dans l'équipement installé et le détruire. Les supports latéraux servent à un rangement correct dans le mur.



ATTENTION

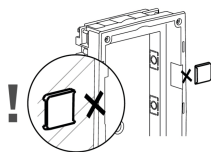

Une fois le matériau de maçonnerie durci, cassez les supports latéraux.

Installation de trois modules dans un coffret

1.

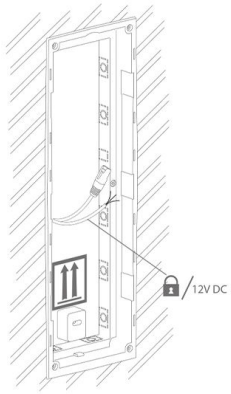

2.

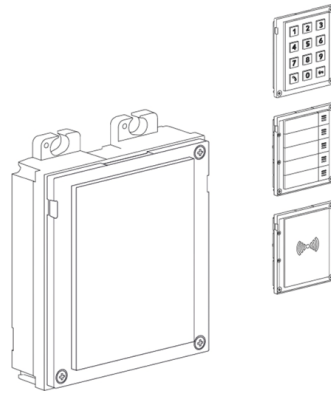

3.

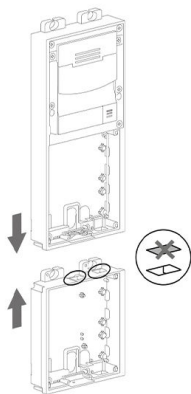

4.

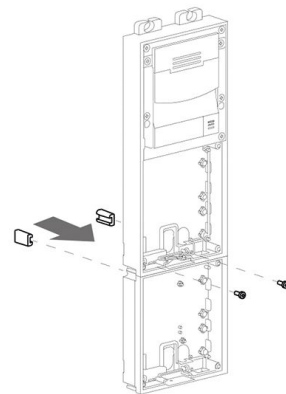

5.

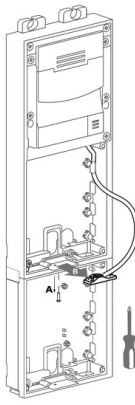

6.

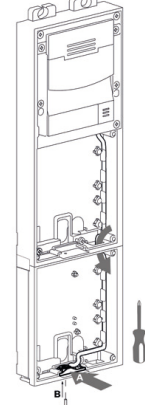

7.

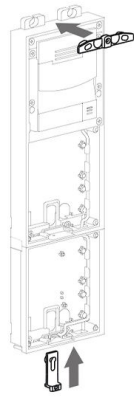

8.

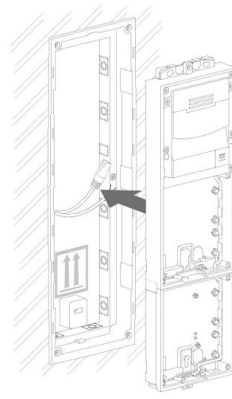

9.

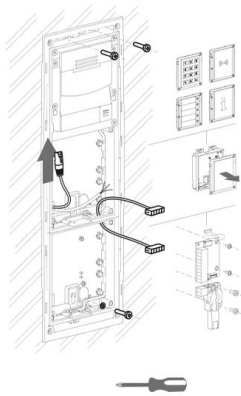

10.

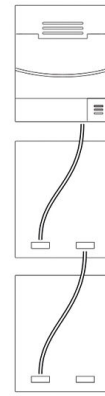

11.

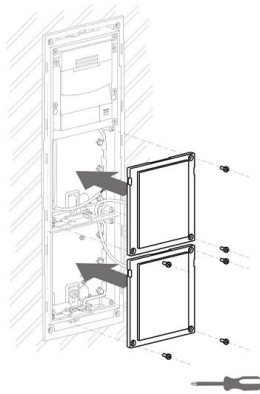

12.



Remplacement d'un cadre

Vérifiez le scellage du cadre avant de le remplacer.

Le cadre à encastrer est fixé à l'aide de vis en haut et en bas du cadre.

Accrochez le cadre de montage en saillie sur le crochet dans la partie supérieure, puis vissez-le fermement dans la partie inférieure.

Installation d'un seul module

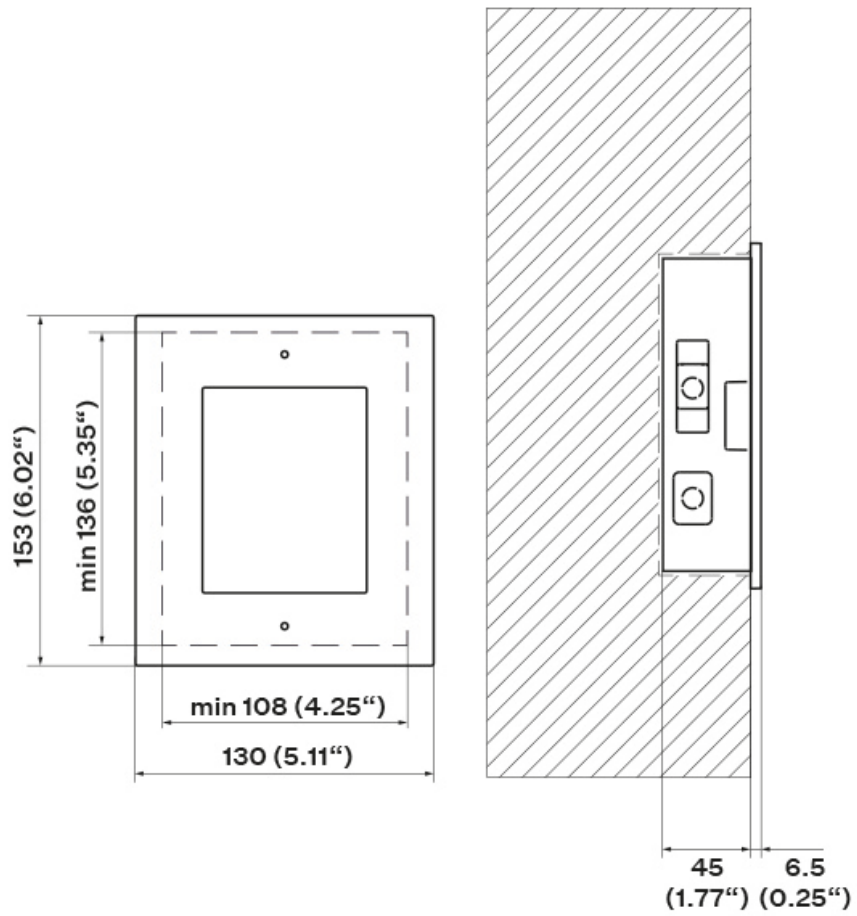

Installation de la boîte

1x

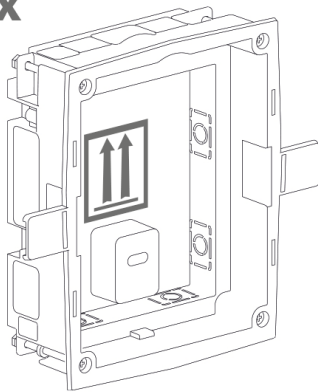

1.

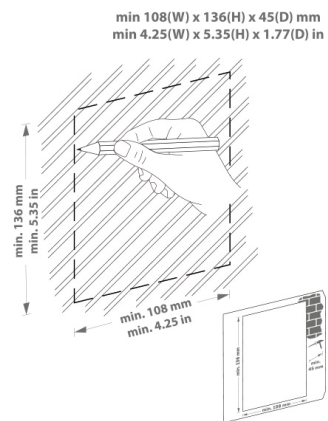

2.

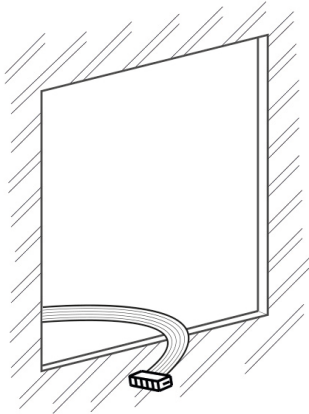

3.

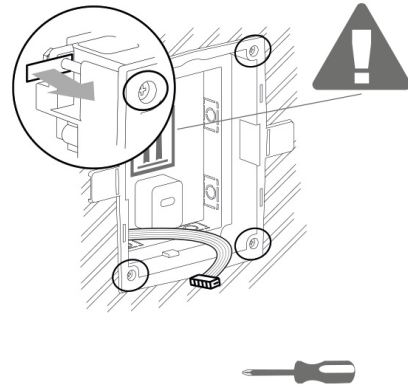

4.

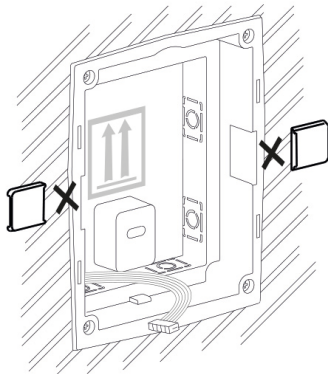

5.

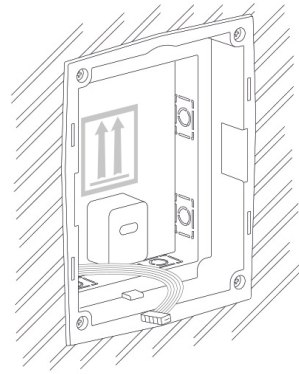

AVERTISSEMENT

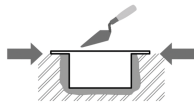

Les bords du boîtier d'encastrement ne doivent pas affleurer le mur, mais doivent s'étendre jusqu'à la surface du mur. Si le boîtier est mal encastré, de l'eau peut pénétrer dans l'équipement installé et le détruire. Les supports latéraux servent à un rangement correct dans le mur.



ATTENTION

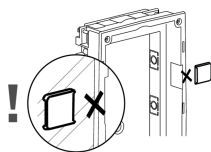

Une fois le matériau de maçonnerie durci, cassez les supports latéraux.

Installation d'un seul module dans un coffret

1.

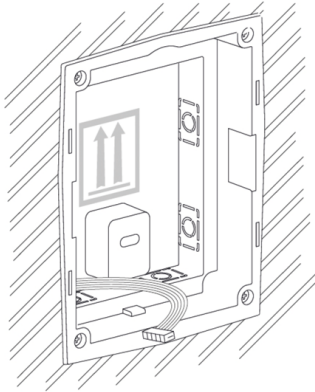

2.

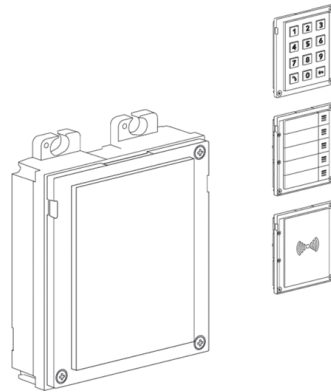

3.

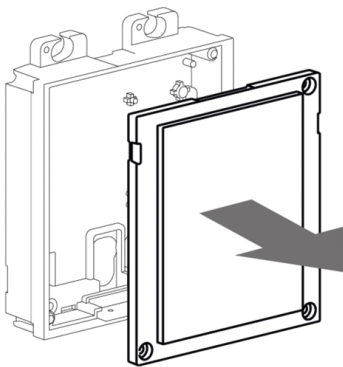

4.

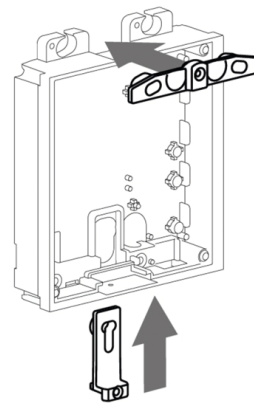

5.

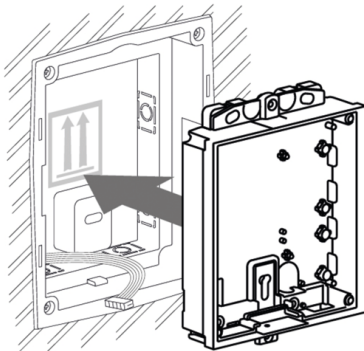

6.

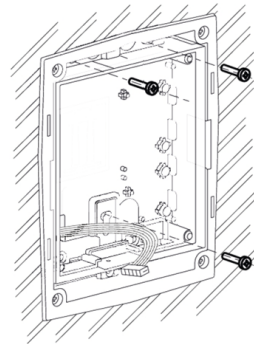

7.

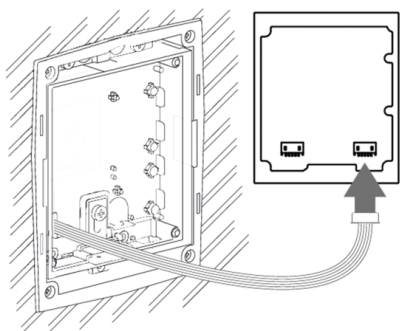

8.

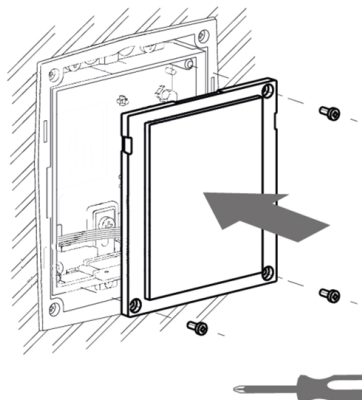

9.

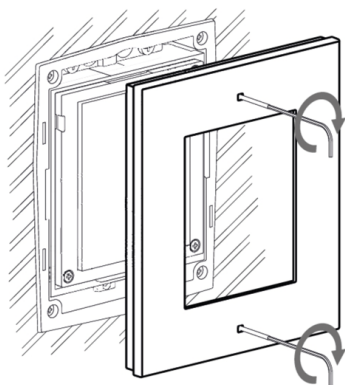

10.

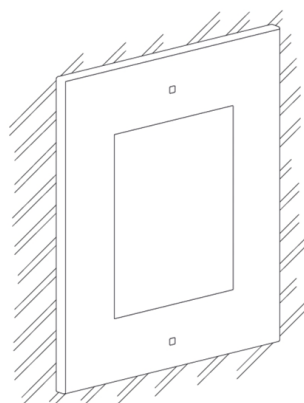

Remplacement d'un cadre

Vérifiez le scellage du cadre avant de le remplacer.

Le cadre à encastrer est fixé à l'aide de vis en haut et en bas du cadre.

Accrochez le cadre de montage en saillie sur le crochet dans la partie supérieure, puis vissez-le fermement dans la partie inférieure.

Pose en surface

Ce que vous devez installer :

- **2N Access Unit 2.0**
- gabarit de perçage
- cadre pertinent,
 - pour unimodule : cadre (9155021/9155021B, 01287-001/01288-001)
 - pour modules doubles : cadre (9155022/9155022B, 01289-001/01290-001)
 - pour modules triples : cadre (9155023/9155023B, 01291-001/01292-001)



NOTE

Le cadre à module unique convient à l'installation solitaire de modules supplémentaires, par exemple pour les lecteurs de sortie, etc. Un cadre pour deux modules est nécessaire pour l'installation de l'unité principale.

Si la surface est inégale, utiliser un tampon (9155061/9155062, 01293-001/01294-001) en fonction du nombre de modules.



DANGER

Éliminez le risque de blessure ! L'installation en surface n'est pas adaptée aux endroits où le passage est étroit ou où l'attention des passants est détournée sur le côté. Le fabricant n'est pas responsable des blessures !



AVERTISSEMENT

- La surface pour la pose en surface doit être plane avec une irrégularité maximale de 0,5 mm (par exemple panneaux préfabriqués, verre, pierre taillée, etc.). Si la surface d'installation n'est pas plane, utilisez une version encastrée ou utilisez un tampon (9155061/9155062/9155068, 01293-001/01294-001/01305-001) pour comparer les irrégularités ou niveler la surface du mur.

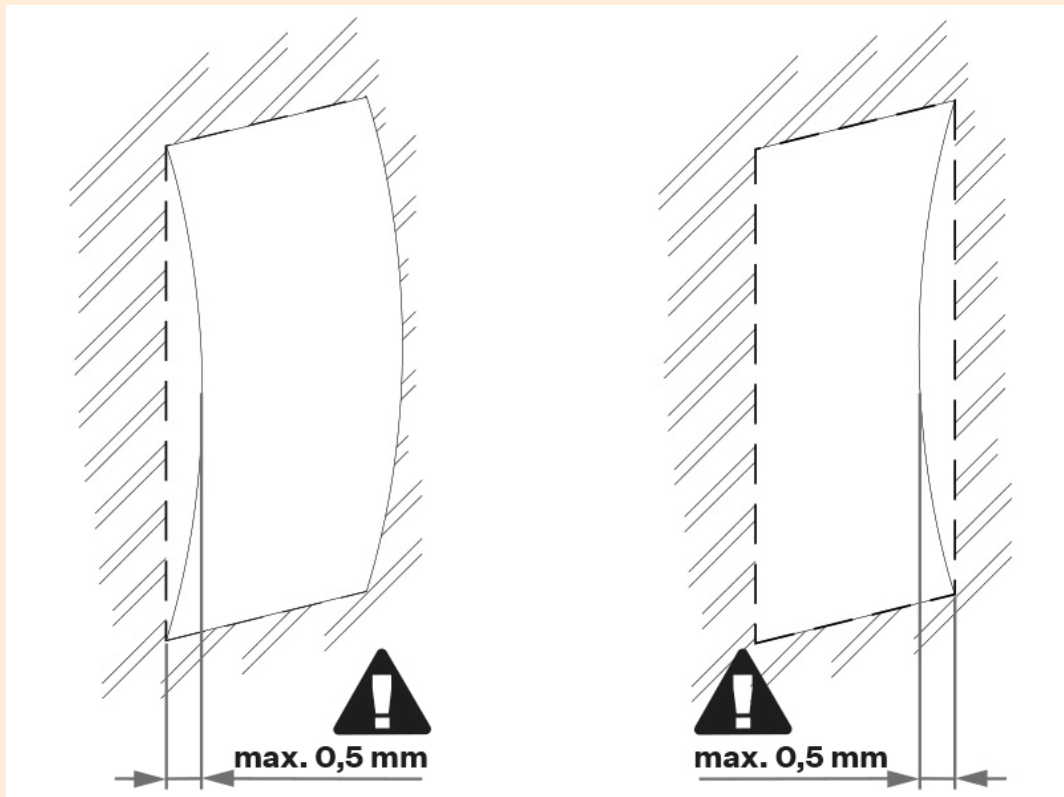

- L'installation en surface pose toujours problème s'il existe un risque de vandalisme (garages publics, etc.). Dans ce cas, utilisez des éléments d'ancrage en acier à la place des chevilles et vis fournies.

Installation d'un seul module

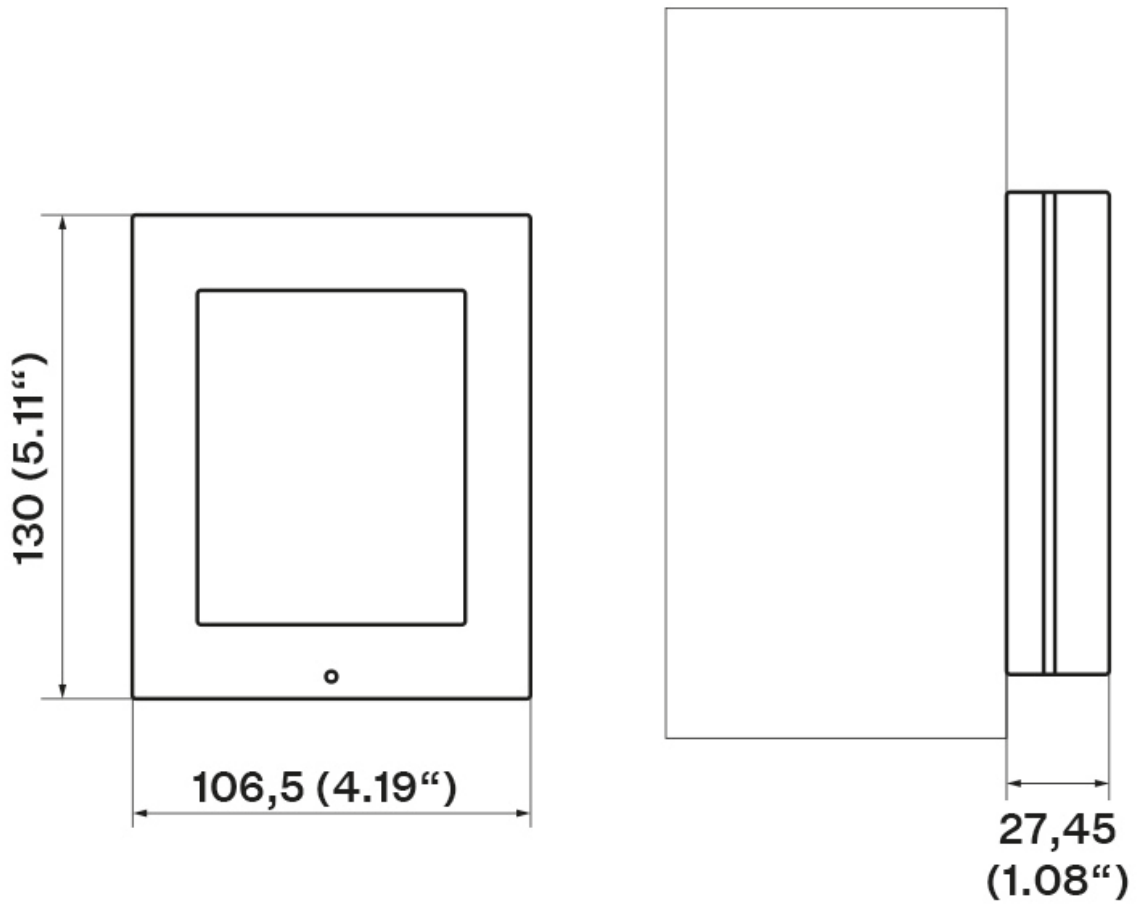

ASTUCE

Gabarit de perçage est disponible en téléchargement sur 2N.com.

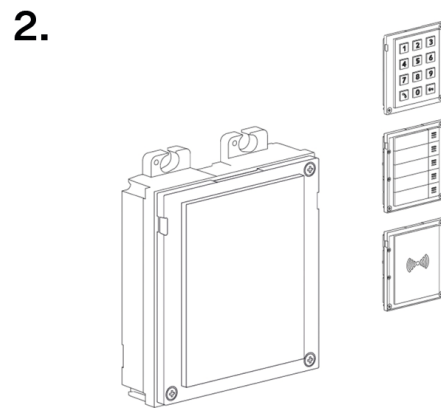
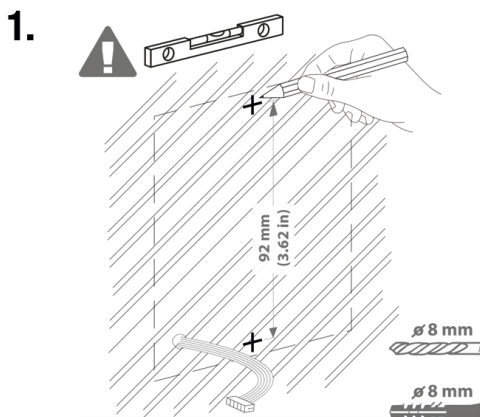

Installation

3.

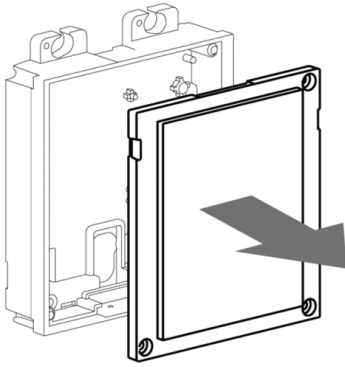

4.

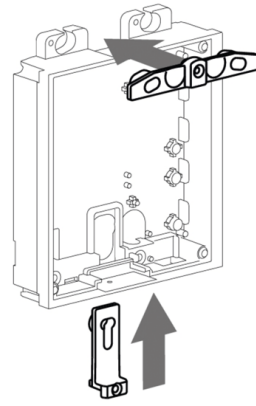

5.

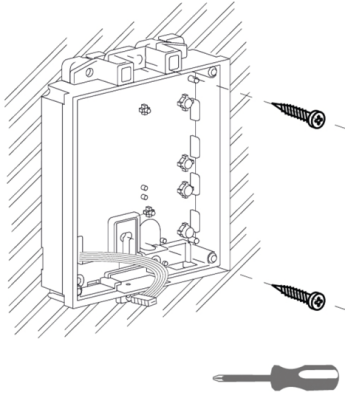

6.

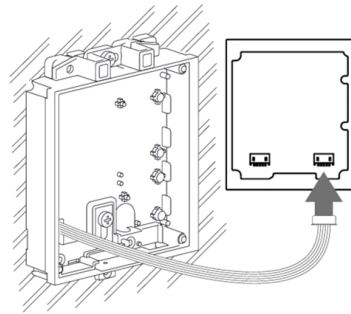

7.

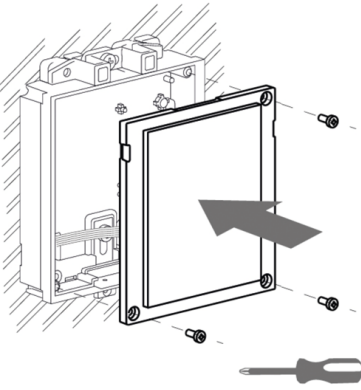

8.

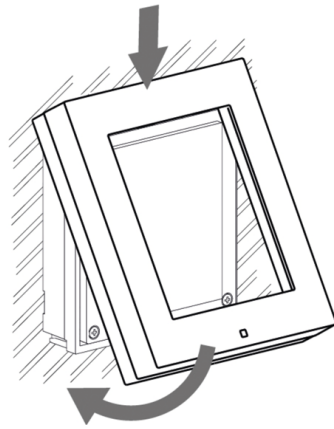

9.

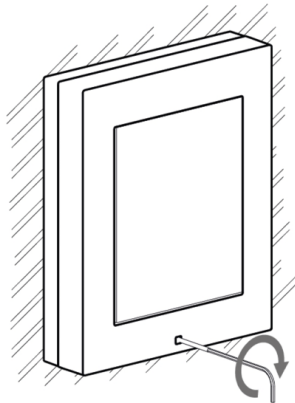

10.

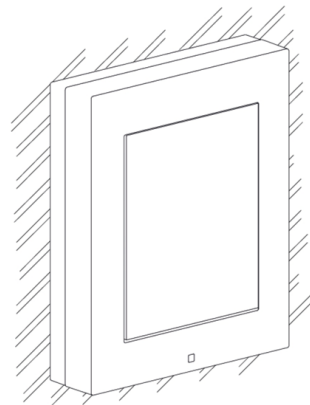

Remplacement d'un cadre

Vérifiez le scellage du cadre avant de le remplacer.

Le cadre à encastrer est fixé à l'aide de vis en haut et en bas du cadre.

Accrochez le cadre de montage en saillie sur le crochet dans la partie supérieure, puis vissez-le fermement dans la partie inférieure.

Installation à deux modules

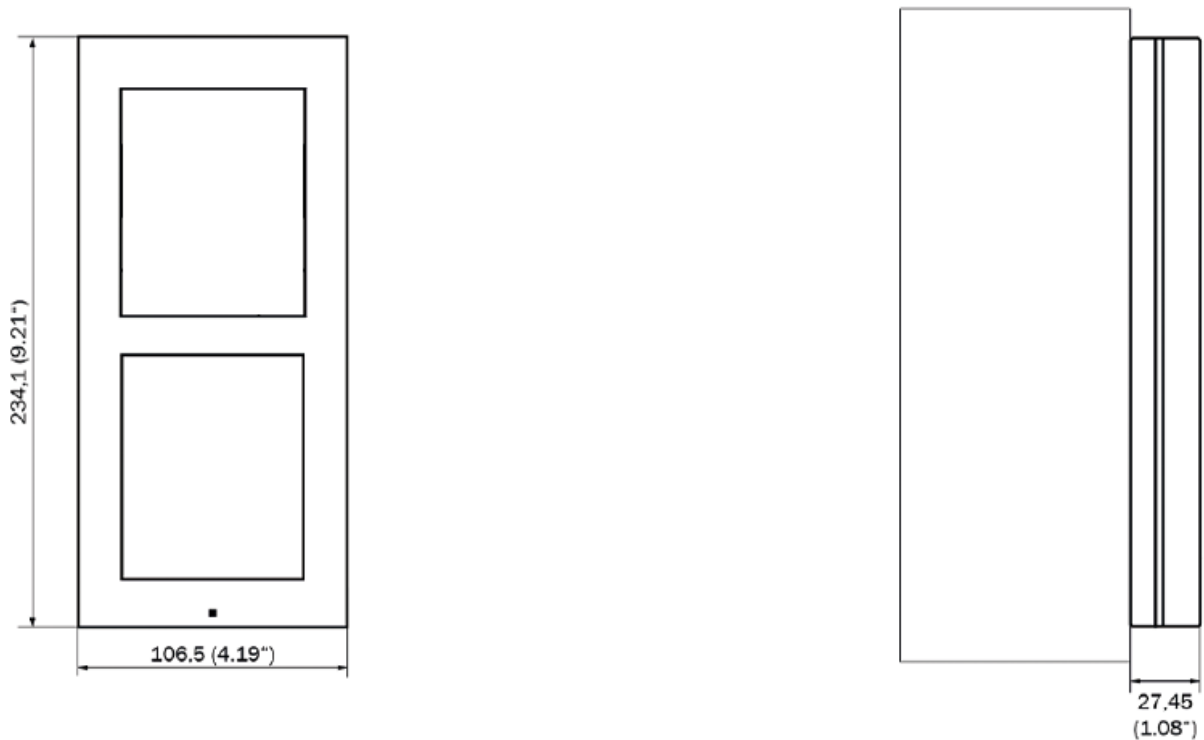

ASTUCE

Gabarit de perçage est disponible en téléchargement sur 2N.com.

Installation

1.

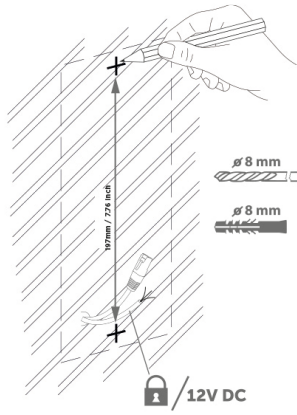

2.

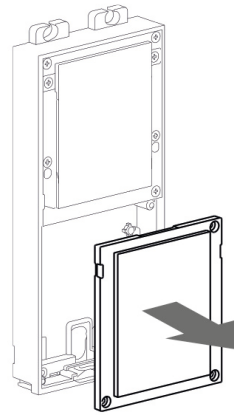

3.

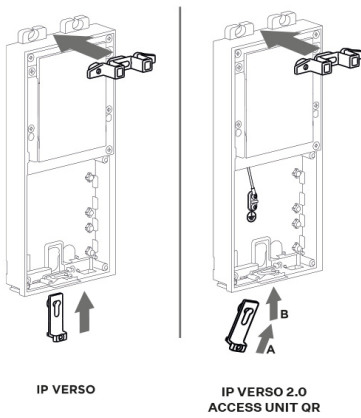

4.

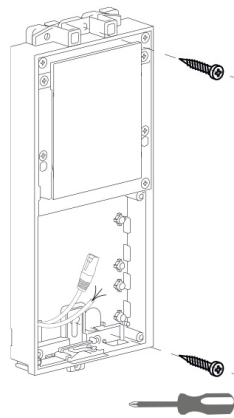

5.

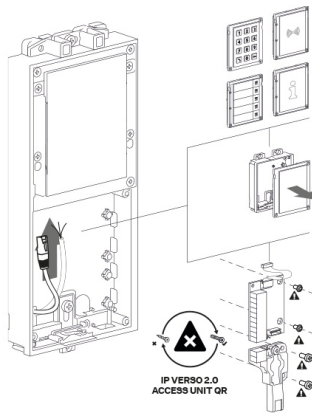

6.

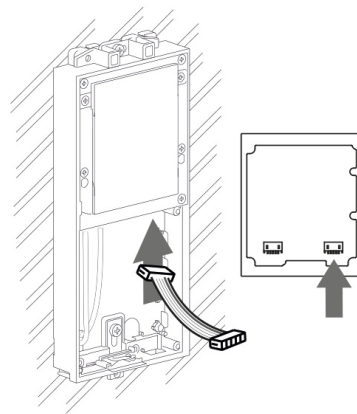

7.

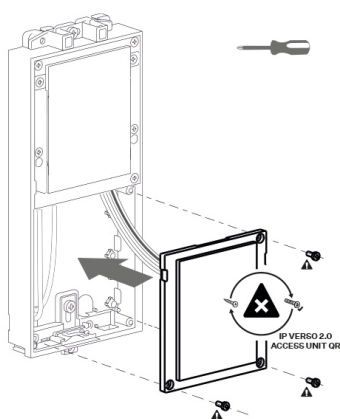

8.

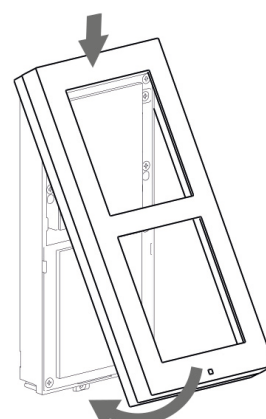

9.

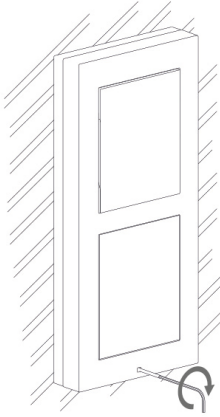

10.

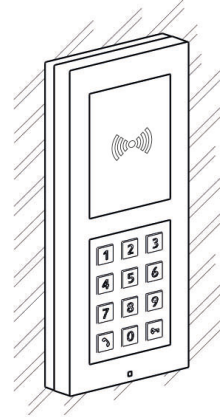

Remplacement d'un cadre

Vérifiez le scellage du cadre avant de le remplacer.

Le cadre à encastrer est fixé à l'aide de vis en haut et en bas du cadre.

Accrochez le cadre de montage en saillie sur le crochet dans la partie supérieure, puis vissez-le fermement dans la partie inférieure.

Installation de plusieurs modules jumeaux les uns à côté des autres

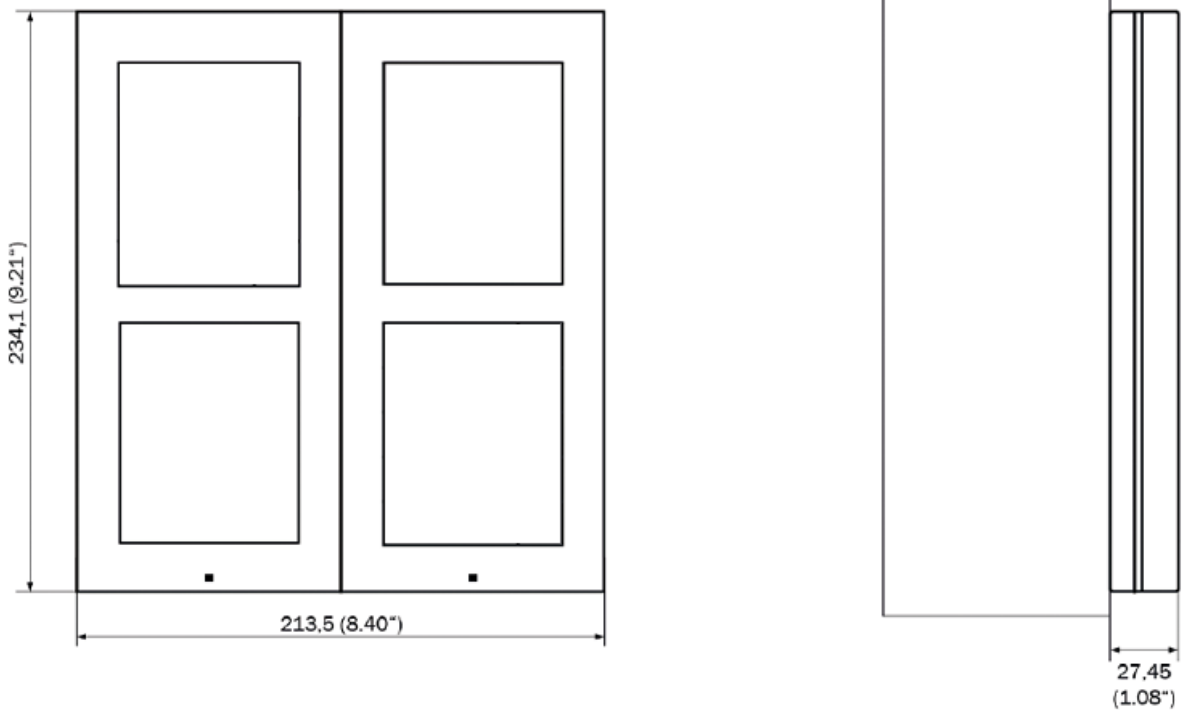

Installation

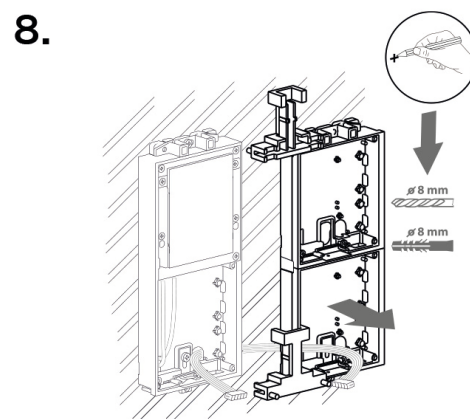
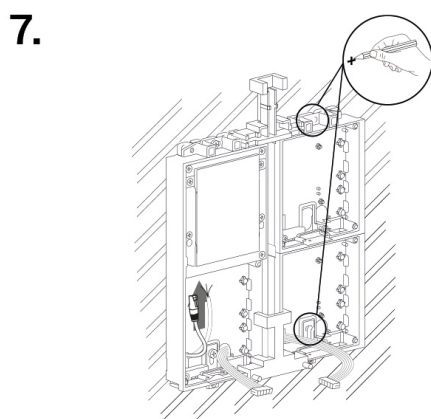
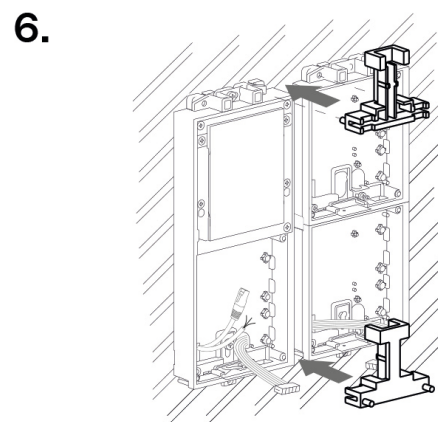
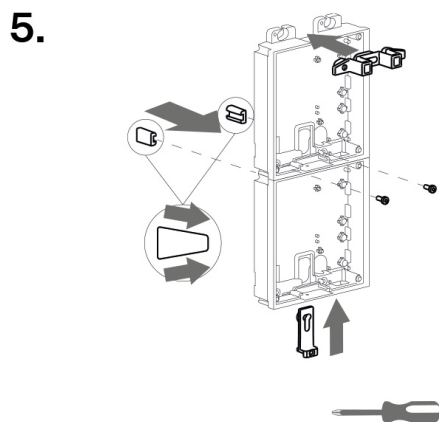
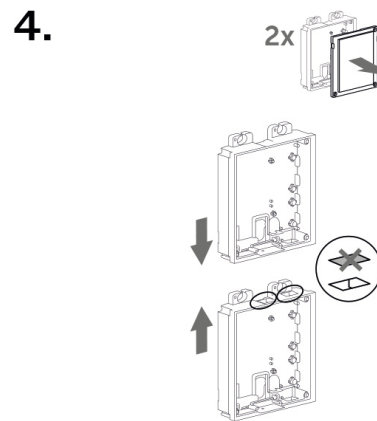
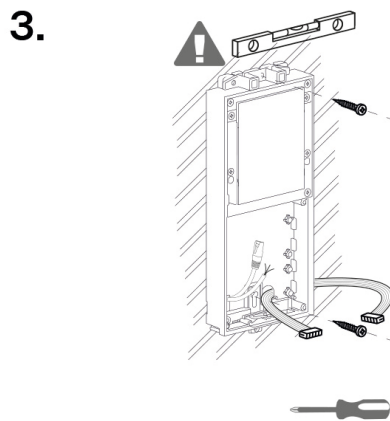
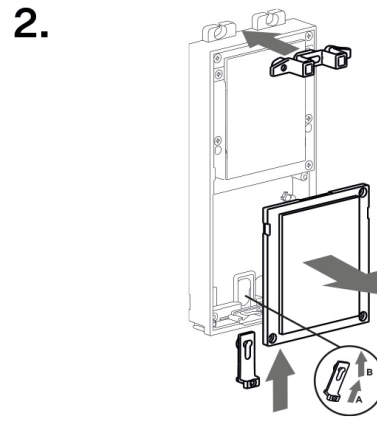
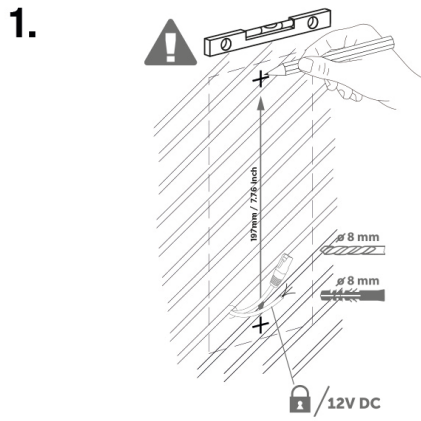

9.

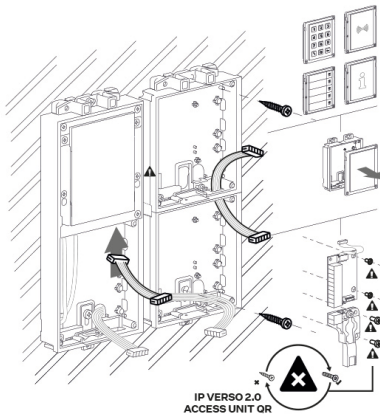

10.

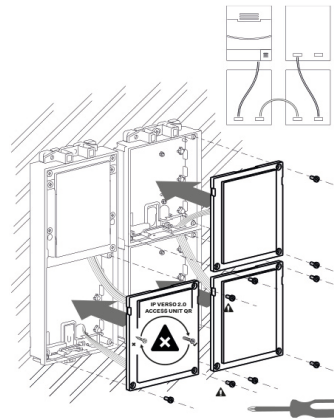

11.

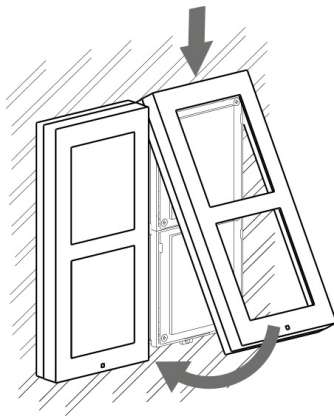

12.

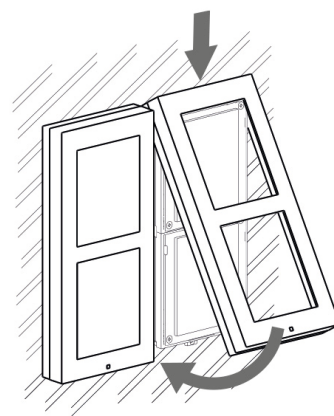

Remplacement d'un cadre

Vérifiez le scellage du cadre avant de le remplacer.

Le cadre à encastrer est fixé à l'aide de vis en haut et en bas du cadre.

Accrochez le cadre de montage en saillie sur le crochet dans la partie supérieure, puis vissez-le fermement dans la partie inférieure.

Installation du module triple

Pour installer un module triple, vous devez connecter un module double avec un module simple ensemble.

Installation

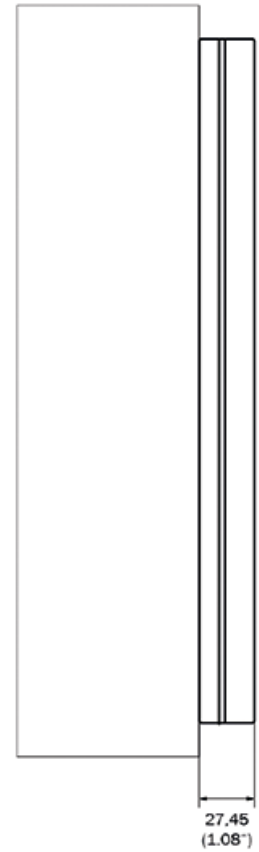
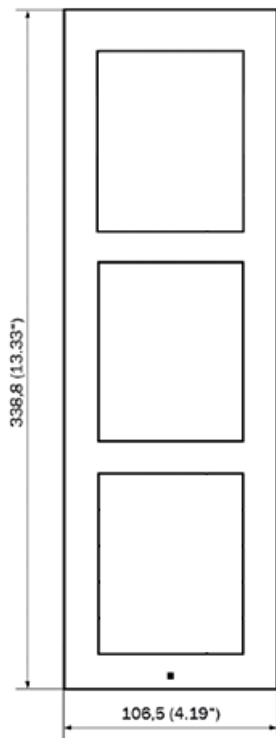

ASTUCE

Gabarit de perçage est disponible en téléchargement sur 2N.com.

1.

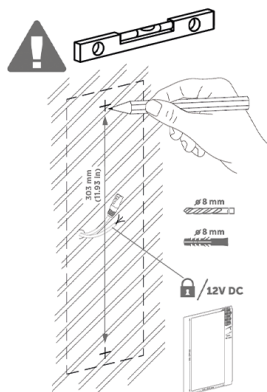

2.

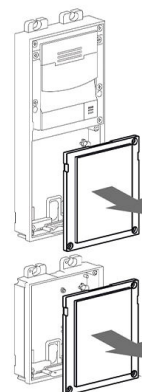

Installation

3.

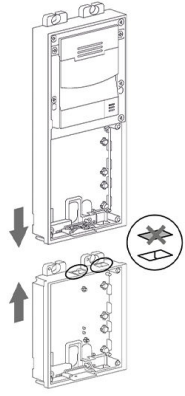

4.

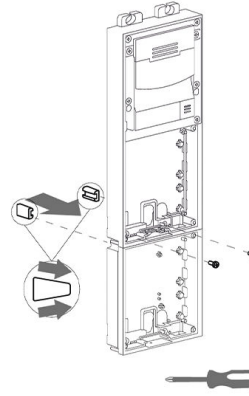

5.

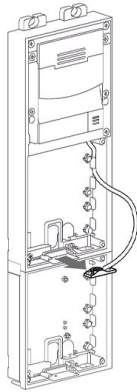

6.

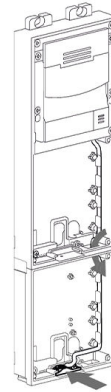

7.

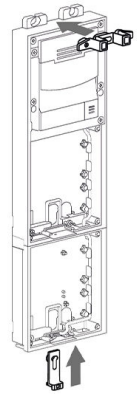

8.

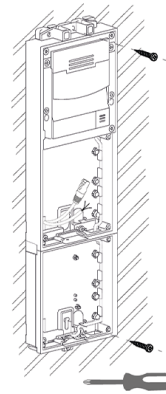

9.

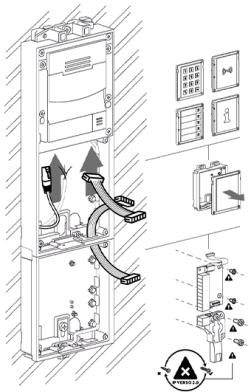

10.

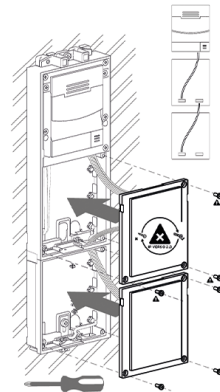

11.

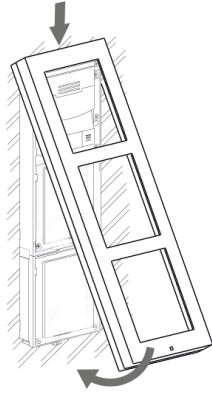

12.

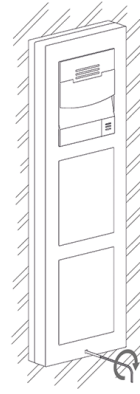

Remplacement d'un cadre

Vérifiez le scellage du cadre avant de le remplacer.

Le cadre à encastrer est fixé à l'aide de vis en haut et en bas du cadre.

Accrochez le cadre de montage en saillie sur le crochet dans la partie supérieure, puis vissez-le fermement dans la partie inférieure.

Installation de plusieurs modules triples les uns à côté des autres

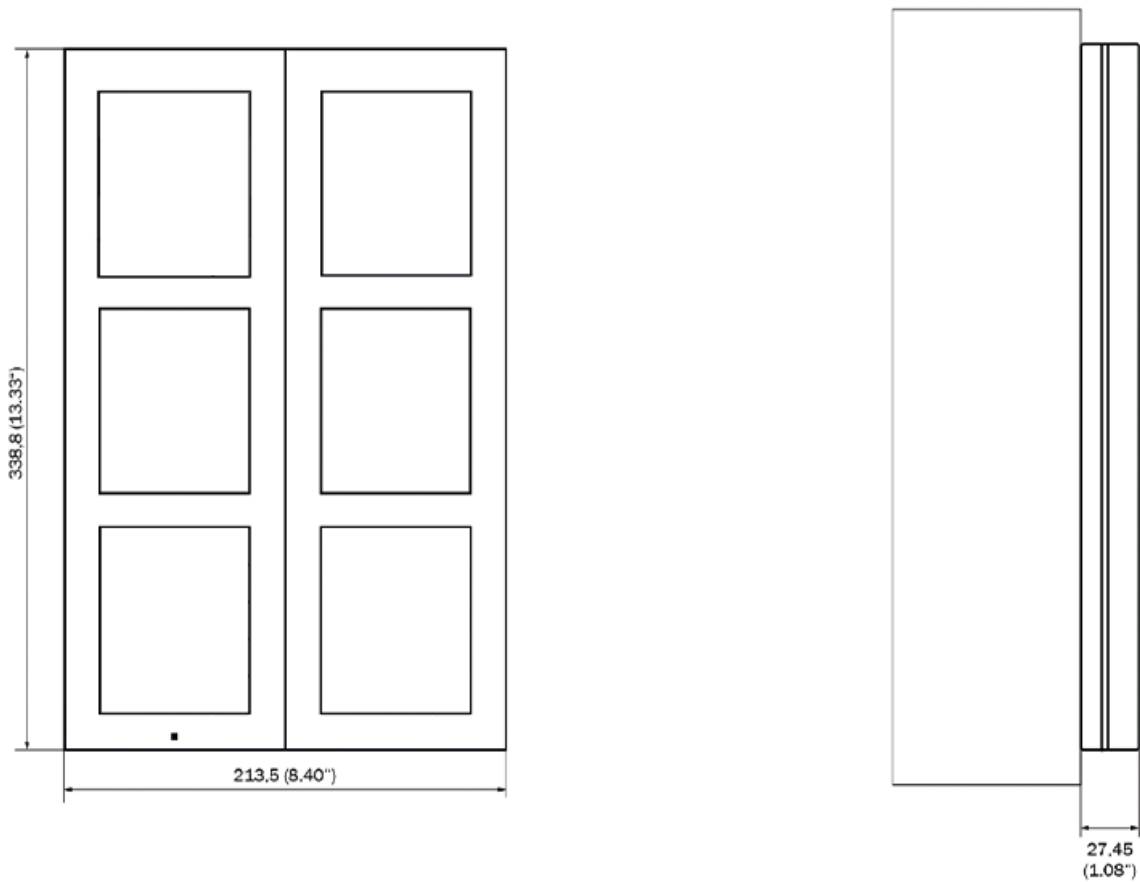

Installation

1.

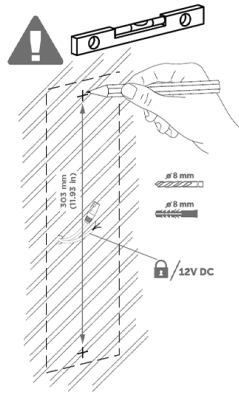

2.

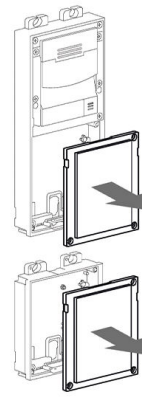

3.

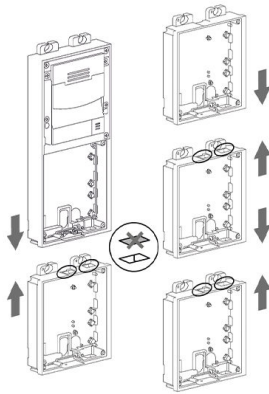

4.

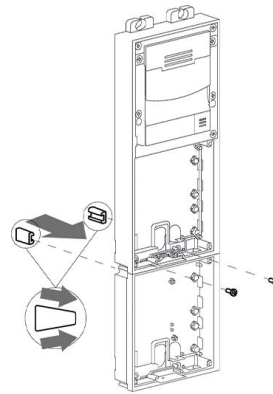

5.

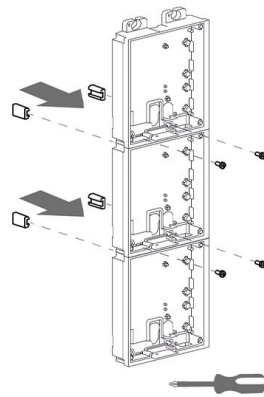

6.

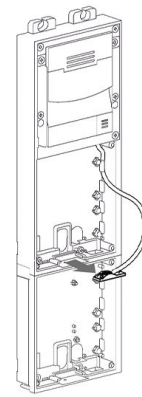

7.

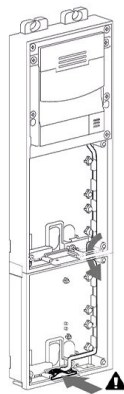

8.

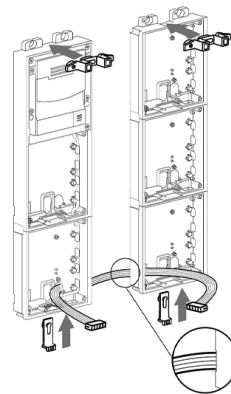

9.

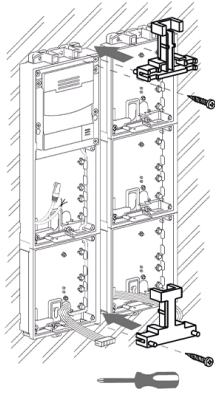

10.

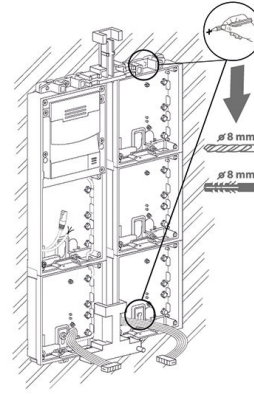

11.

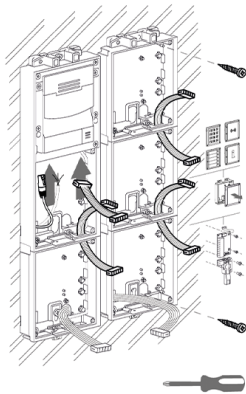

12.

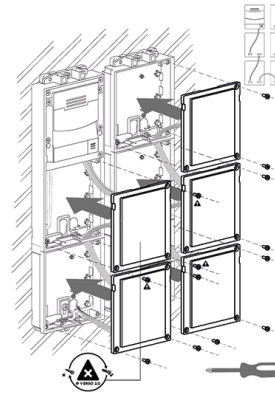

13.

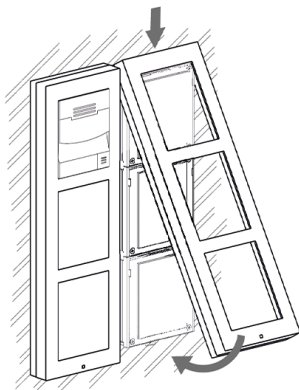

14.



Remplacement d'un cadre

Vérifiez le scellage du cadre avant de le remplacer.

Le cadre à encastrer est fixé à l'aide de vis en haut et en bas du cadre.

Accrochez le cadre de montage en saillie sur le crochet dans la partie supérieure, puis vissez-le fermement dans la partie inférieure.

Utiliser un tapis

Si la surface est inégale, utiliser un tampon (9155061/9155062, 01293-001/01294-001) en fonction du nombre de modules.

Sur un mur inégal

1.

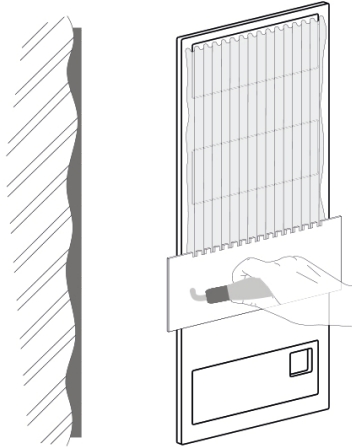

2.

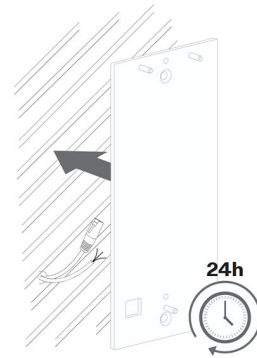

3.

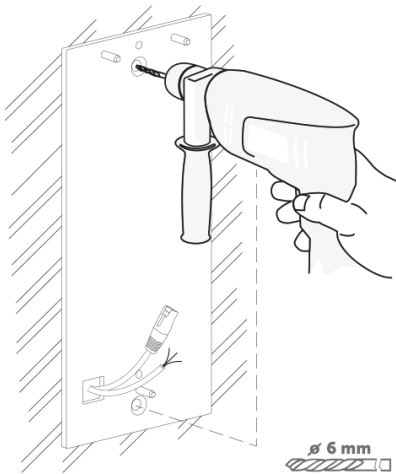

4.

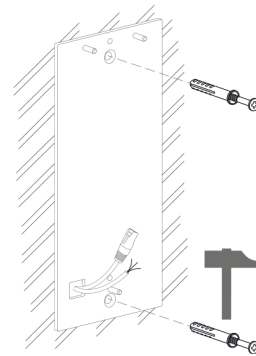

5.

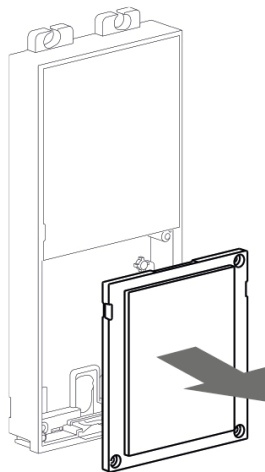

6.

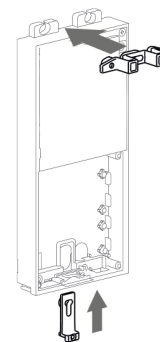

7.

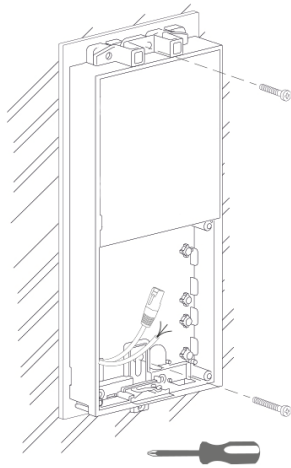

Sur le verre

Le tampon à surface inégale peut également être utilisé pour une installation sur du verre.

1.

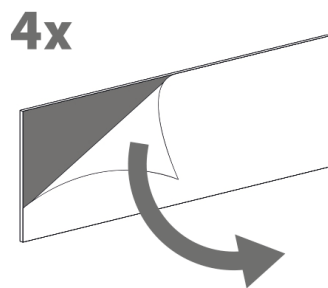

2.

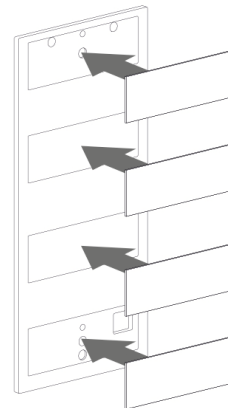

3.

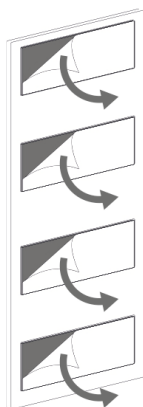

4.

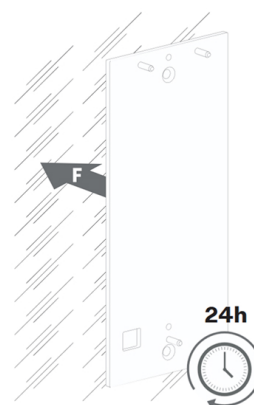

5.

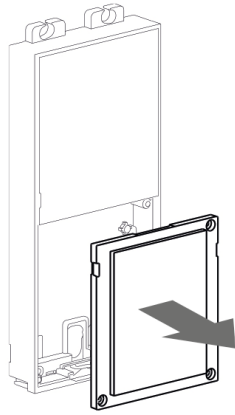

6.

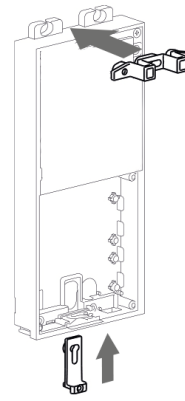

7.

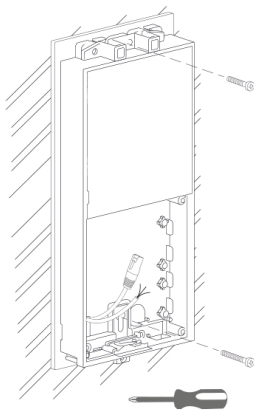

8.

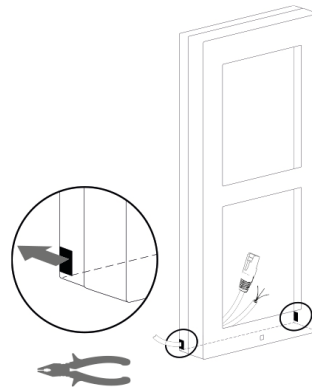

Installation électrique

Installation de l'alimentation électrique d'une unité d'accès séparée

1. Fixez l'unité d'accès **2N Access Unit 2.0** sur le boîtier d'installation murale / sur les trous pré-perçés avec des chevilles et passer les câbles dans les trous du bas. Un câble Ethernet peut être passé par l'ouverture en bas à gauche.
2. Insérez les attaches métalliques en haut et en bas et vissez l'unité d'accès. Avec ce type d'installation, il est possible de niveler partiellement l'unité.



ATTENTION

Seulement pour **Unité d'accès 2N 2.0** il est vrai que les modules peuvent être modifiés à volonté au sein de l'unité. Cela ne s'applique pas aux anciennes versions **Unité d'accès 2N 1.0**, auquel cas l'ensemble de l'unité doit être remplacé.

Installation de l'alimentation de l'unité d'accès avec un module supplémentaire

1. Dans le cas d'un module supplémentaire, dévissez sa partie supérieure - clavier, lecteur RFID, etc.
2. Utilisez un tournevis à tête plate pour retirer ce dessus.
3. Faites glisser le module complémentaire sur l'unité d'accès. Fixez les cales sur le côté et les vis.

- Placez les modules connectés sur le boîtier de montage mural / sur les trous pré-perçés avec des chevilles et faites passer les câbles dans les trous situés au bas de l'unité d'accès. Il est possible d'acheminer le câble Ethernet du module supplémentaire vers l'unité d'accès, mais uniquement sans connecteur.



ATTENTION

Seulement pour **Unité d'accès 2N 2.0** il est vrai que les modules peuvent être modifiés à volonté au sein de l'unité. Cela ne s'applique pas aux anciennes versions **Unité d'accès 2N 1.0**, auquel cas l'ensemble de l'unité doit être remplacé.

Alimentation de l'appareil

2N Access Unit 2.0 peut être alimenté directement depuis un LAN équipé d'éléments réseau supportant la technologie PoE 802.3af (Class 0, max. 12,95 W) ou alternativement à partir d'une source externe 12 V \pm 15 % / 1 A DC.



ATTENTION

- La source d'alimentation externe doit être conforme à la norme PS2/LPS.



AVERTISSEMENT

2N Access Unit 2.0 avec la version matérielle 599v4 et inférieure il n'est pas possible de fournir de l'énergie à partir d'une source externe et du PoE en même temps. Il existe un risque d'endommagement de l'appareil avec une connexion combinée.

Alimenté par PoE

2N Access Unit 2.0 est compatible avec la technologie PoE 802.3af (Class 0, max. 12,95 W) (Class 0, max. 12,95 W) et peut être alimenté directement à partir du réseau local par l'intermédiaire d'éléments de réseau compatibles. Si votre réseau ne le permet pas, vous pouvez utiliser comme alternative un injecteur PoE qui se place entre **2N Access Unit 2.0** et l'élément de réseau le plus proche. De cette façon, l'alimentation **2N Access Unit 2.0** dispose de 12 W pour l'alimentation de l'unité principale et des modules connectés.

Alimentation provenant d'une source externe

Utilisez une source de tension sûre (SELV) pour un fonctionnement fiable de l'appareil 12 V \pm 15 % dimensionnée pour une consommation de courant en fonction de la puissance requise pour alimenter l'appareil .



ATTENTION

Assurez-vous que les fils conducteurs dans la borne sont fermement fixés et qu'il n'y a aucun contact libre.

Branchement de l'adaptateur (1341481, 02520-001)

Le fil conducteur désigné en blanc à l'extrémité de l'adaptateur comporte une charge positive (+), le fil conducteur noir comportant une charge négative (-).

Alimentation combinée

2N Access Unit 2.0 il est possible d'être alimenté à partir d'une source externe et de PoE en même temps. Dans ce contexte, la puissance maximale est disponible pour l'alimentation modules connectés.

Alimentation combinée

Description du câblage

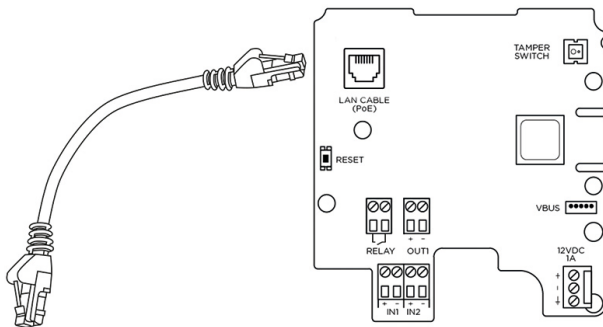

Connexion du câble UTP à la carte **2N Access Unit 2.0**

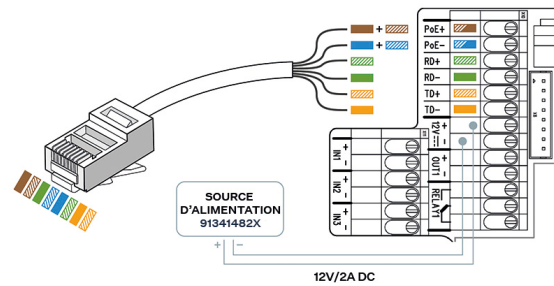

Connexion du câble UTP au bornier **2N Access Unit**

Marquage sur la photo	Composant	Description
RELAIS	RELAIS	<p>Les caractéristiques des bornes relais diffèrent selon la version de la carte.</p> <p>Carte PCB version 599v6 et supérieure :</p> <ul style="list-style-type: none"> Bornes RELAY1 avec sortie contact de commutation NO 30 V / 1 A AC/DC. <p>Versions de carte PCB 599v3 et 599v4 :</p> <ul style="list-style-type: none"> Bornes RELAY1 avec contact de commutation de sortie NO/NC 30 V / 1 A AC/DC. Il est uniquement utilisé pour connecter des appareils non critiques (par exemple des lumières). <p>Carte PCB version 586v2 et supérieure :</p> <ul style="list-style-type: none"> Bornes RELAY1 avec contact de commutation de sortie NO/NC 30 V / 1 A AC/DC. Il est uniquement utilisé pour connecter des appareils non critiques (par exemple des lumières).
EN1/2/3	Entrée 1/2/3	<p>Les bornes IN1, IN2 et IN3 (IN3 uniquement disponible sur les modèles 2N Access Unit 1.0) servent d'entrée utilisable en mode passif ou actif (–30 V à +30 V DC) – pour connecter le bouton de sortie, le capteur de porte ouverte, la connexion à SME, etc.</p> <ul style="list-style-type: none"> OFF = contact ouvert OU $U_{DANS} > 1,5V$ ON = contact fermé OU $U_{DANS} < 1,5 V$
PoE+/-, RD+/-, TD+/-	PoE, RD, TD	Bornes de connexion à un réseau LAN (PoE selon 802.1af).
SORTIE1	SORTIE1	Bornes OUT1 de la sortie active pour connexion Relais de sécurité ou serrure électrique : 8 à 12 V DC selon l'alimentation (PoE : 10 V ; adaptateur : tension source moins 2 V), 600 mA max.
12V	12 V / 1 A	Bornes pour alimentation externe 2N Access Unit 2.0 – 12 V / 1 A.
CÂBLE LAN (PoE)	RJ-45	Connecteur pour connecter le réducteur au connecteur RJ-45 – lors de l'utilisation de ce connecteur, il n'est pas nécessaire d'utiliser les bornes PoE, RD et TD.

Marquage sur la photo	Composant	Description
RÉINITIALISER	RÉINITIALISER	Bouton pour dispositif RESET / FACTORY RESET.



AVERTISSEMENT

Lors de la connexion d'appareils contenant une bobine, par exemple des relais ou des serrures électromagnétiques, il est nécessaire de protéger la sortie de l'appareil d'un pic de tension lors de la coupure de la charge inductive. Pour ce mode de protection, nous recommandons une diode 1 A / 1000 V (par exemple 1N4007, 1N5407, 1N5408) connectée en antiparallèle à l'appareil.

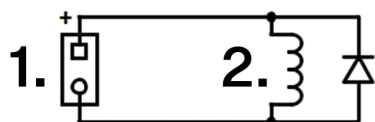

1. Pincettes
2. Bobine, par exemple relais ou serrures électromagnétiques

Connexion pour bornes relais

Vers les bornes relais **2N Access Unit 2.0** il est possible de connecter un dispositif qui sera contrôlé par ce relais, par exemple une serrure de porte électrique ou électromécanique.

Dans les schémas ci-dessous, les éléments marqués sont étiquetés comme suit :

1. Dispositif relais
2. Appareil contrôlé

Schéma de câblage de sortie pour les bornes de relais pour la commutation du circuit électrique de l'appareil contrôlé à partir de la version PCB 599v6



Schéma de câblage pour commuter le circuit électrique de l'appareil contrôlé vers la version PCB 586v2



Schéma de câblage pour étendre le circuit électrique de l'appareil contrôlé vers la version PCB 586v2

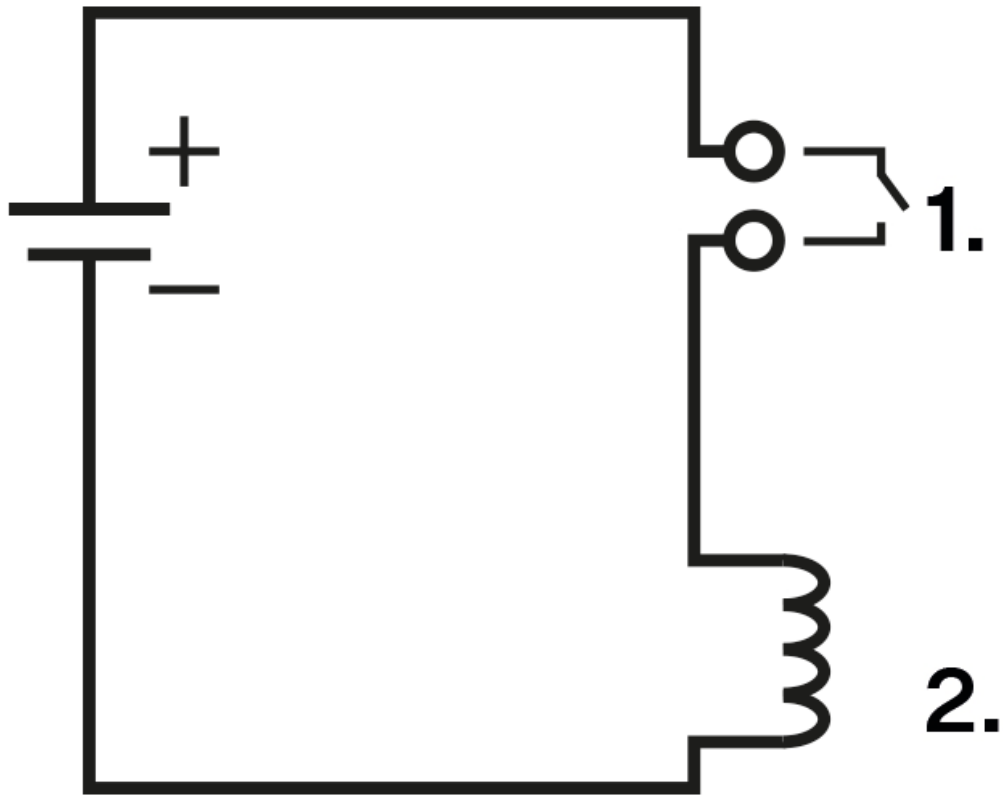

Raccordement des entrées pour bornes IN1 (ou IN2/3)

Vers les bornes IN1, ou EN 2/3 appareil **2N Access Unit 2.0** il est possible de connecter un bouton externe, par exemple un bouton de sortie, ou un capteur pour ouvrir la porte.

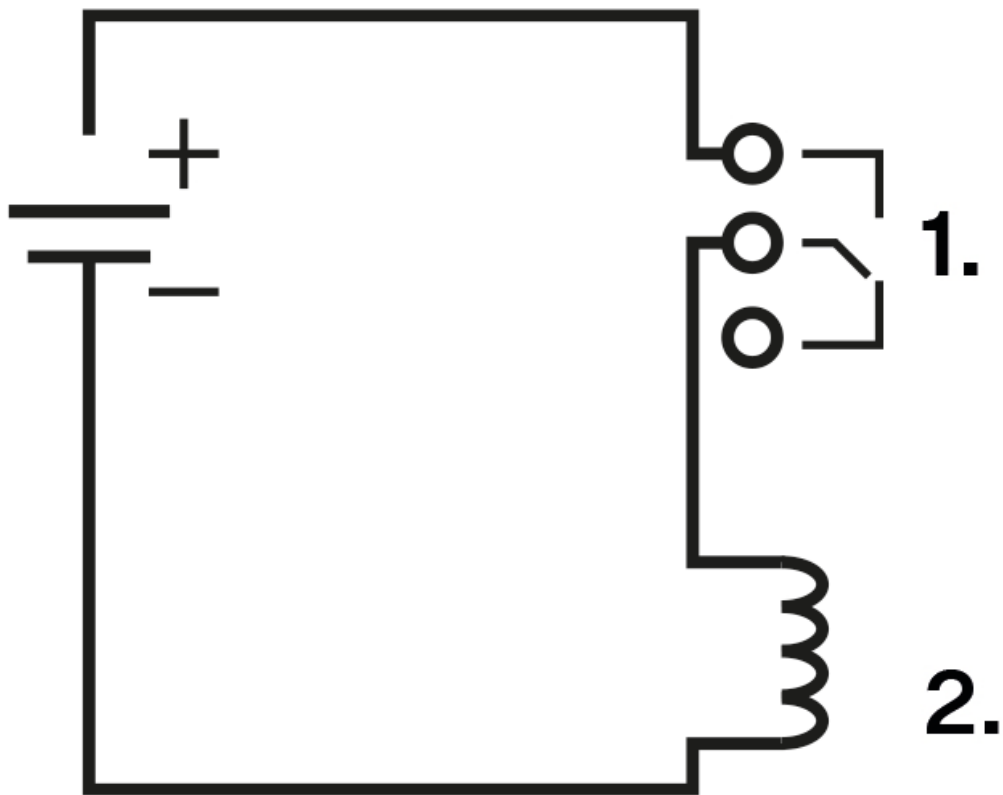
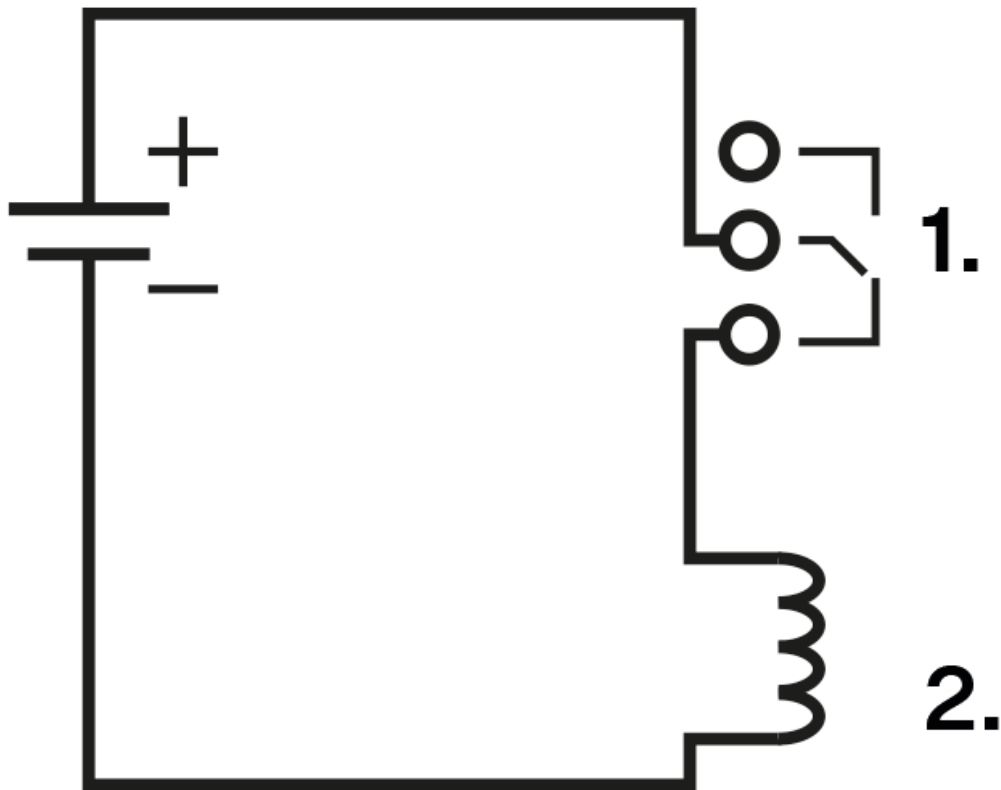
Les schémas de câblage d'entrée suivants s'appliquent aux bornes IN1 et IN2 et IN3.

Schéma de câblage d'entrée pour les bornes IN1 en mode actif



Schéma de câblage d'entrée pour les bornes IN1 en mode passif



Version à plaque

Dans ce chapitre sont indiqués les schémas avec les connecteurs principaux désignés des plaques de montage de chaque version.

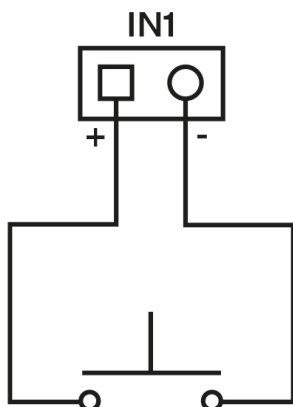
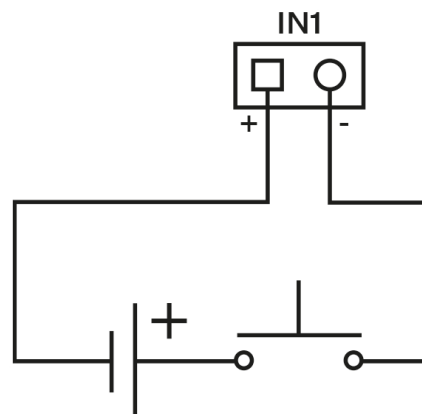
Access Unit 2.0 – Plaque de montage de version 599v6

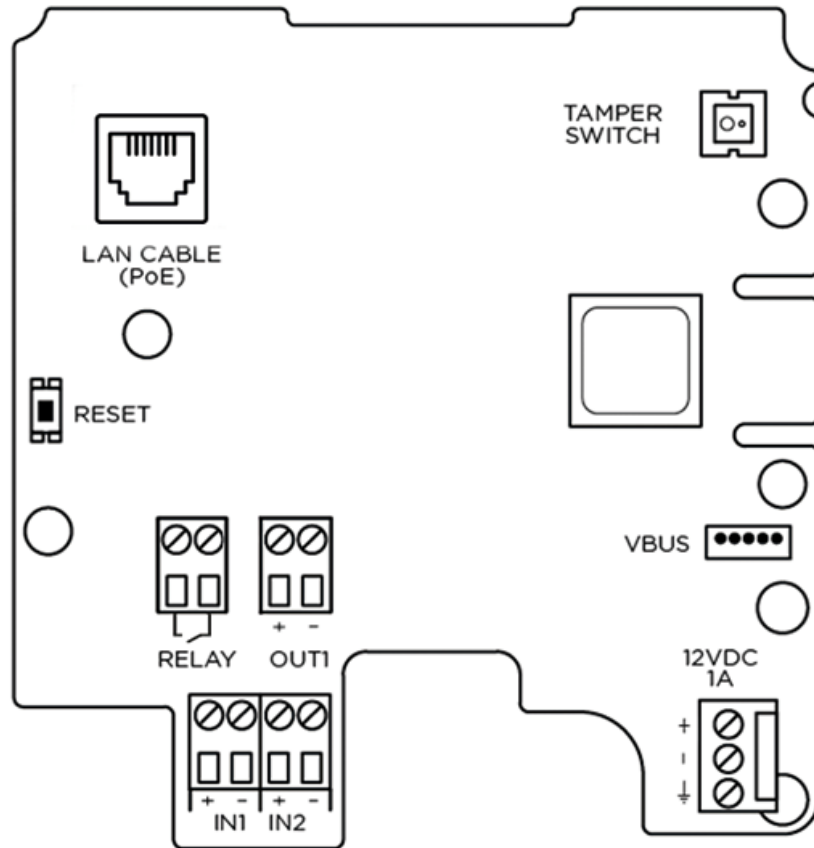

Le bouton RESET est situé sur le côté gauche sous le connecteur de connexion au réseau LAN.



AVERTISSEMENT

- Ne retirez pas la plaque située sous le connecteur d'alimentation. La plaque assure la mise à la terre du cadre métallique, son retrait peut réduire la résistance aux décharges électrostatiques.
- Nous recommandons d'utiliser un câble de mise à la terre d'une section de 1,5 mm².

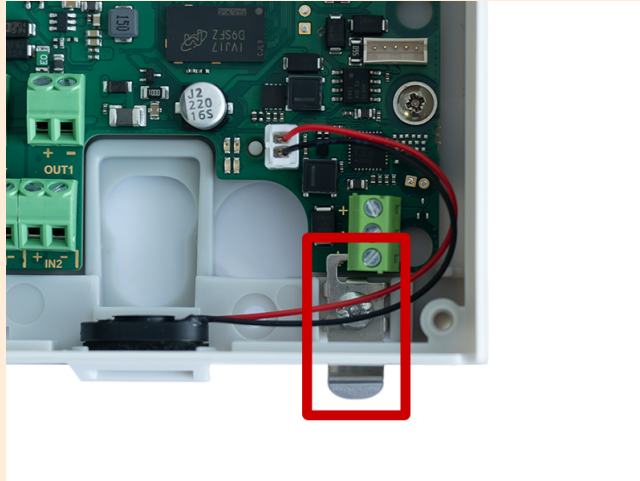

ATTENTION

Sur la plaque de montage de version 599v6 l'ordre des bornes sur le connecteur d'alimentation a été modifié et une lamelle de mise à la terre a été ajoutée.

Access Unit 2.0 – Plaques de montage 599v3 et 599v4

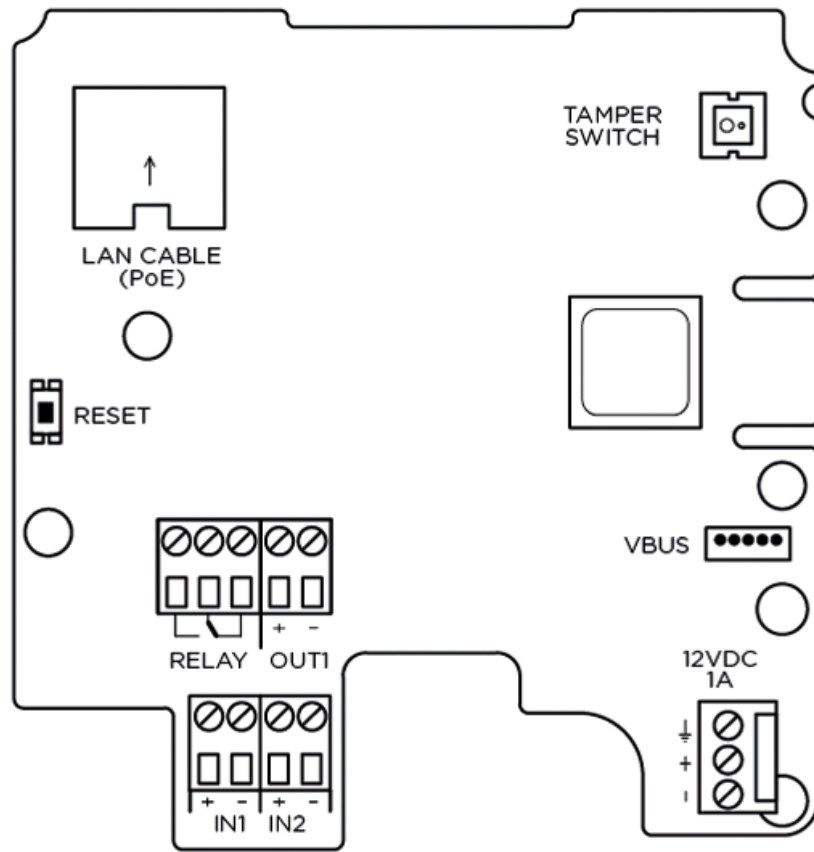

Le bouton RESET est situé sur le côté gauche sous le connecteur de connexion au réseau LAN.

Access Unit – Plaque de montage 586v2

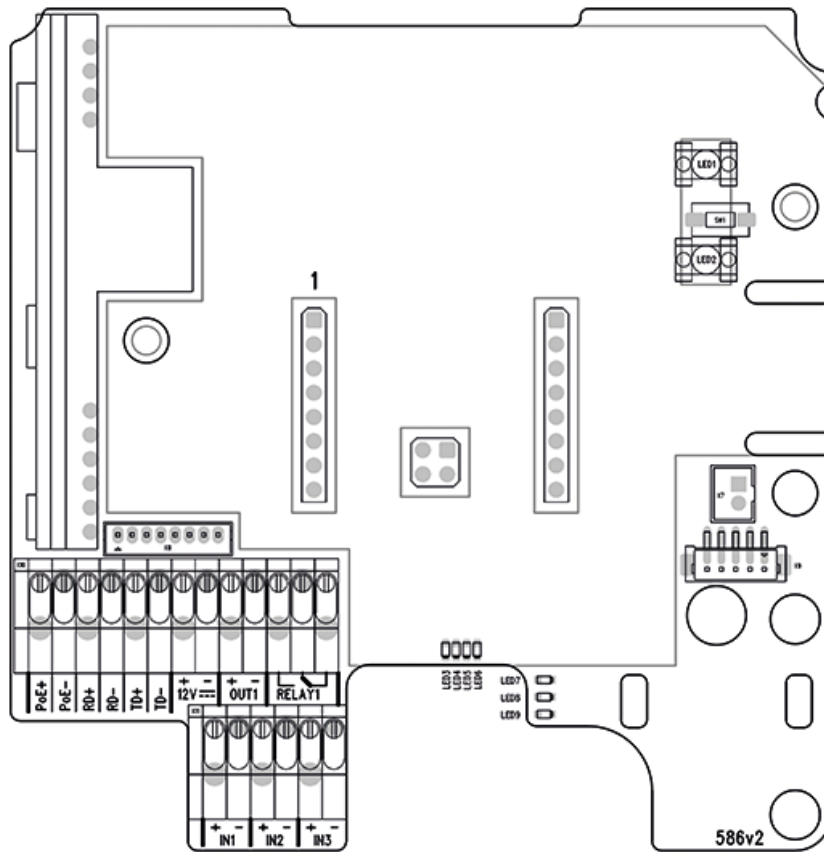

Le bouton RESET est situé dans la partie supérieure droite de l'appareil.

Access Unit – Plaque de montage 586v4

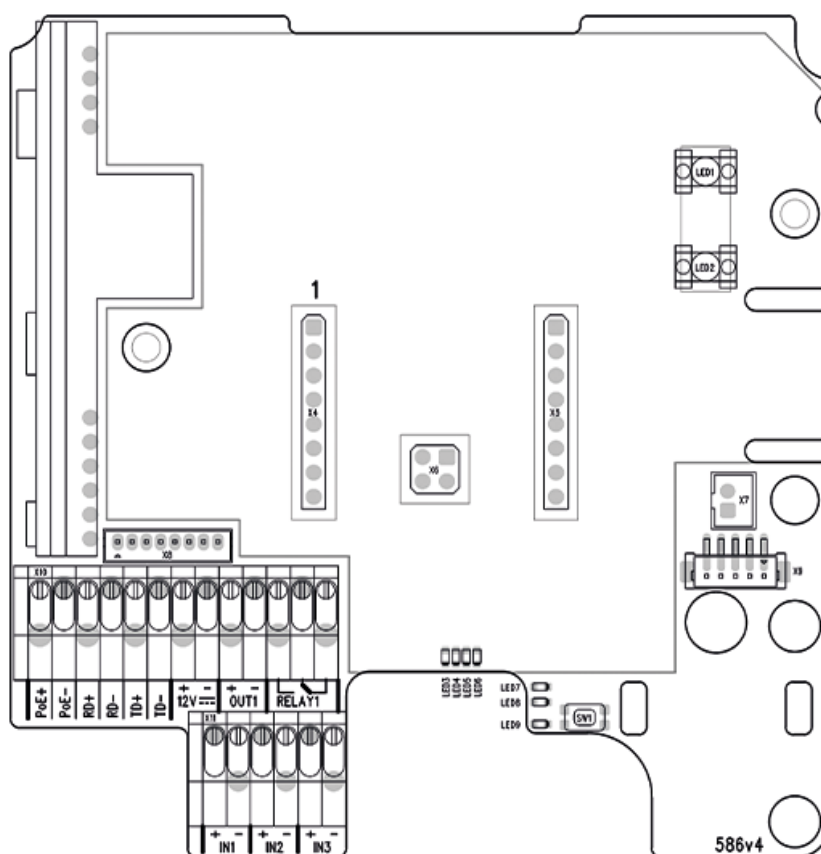

Le bouton RESET est situé en bas au centre.

Commutateurs disponibles

Des interrupteurs sont disponibles sur les cartes de l'unité principale mentionnées ci-dessus :

Changer	Description
RELAIS 1	<p>Plaque de montage 599v6 et supérieure :</p> <ul style="list-style-type: none"> Interrupteur passif : contact de commutation, max. 30 V / 1 A AC/DC. Il est uniquement utilisé pour connecter des appareils non critiques (par exemple des lumières).
	<p>Plaques de montage 599v3 et 599v4 + 586v2 et supérieur :</p> <ul style="list-style-type: none"> Interrupteur passif : contact à fermeture et à ouverture, max. 30 V / 1 A AC/DC. Il est uniquement utilisé pour connecter des appareils non critiques (par exemple des lumières).
SORTIE 1	<p>Sortie du commutateur actif : 8 à 12 V DC selon l'alimentation (PoE : 10 V ; adaptateur : tension source moins 2 V), 600 mA max.</p>

Changer	Description
Interrup- teur de protection	<p>L'interrupteur de protection est un capteur intégré directement dans l'unité principale de l'appareil.</p> <p>L'interrupteur de protection détecte l'ouverture du couvercle de l'appareil, qui est évaluée par le logiciel comme une fermeture logique de l'interrupteur. De cette manière, le commutateur indique une éventuelle manipulation physique de l'appareil.</p> <p>Lorsque vous activez un interrupteur de protection, vous pouvez désactiver tous les autres interrupteurs ou configurer l'automatisation pour déclencher une action de suivi, telle que l'envoi d'un courrier électronique, la création d'une requête HTTP ou l'activation d'une alarme silencieuse.</p>

**DANGER**

Lors de la connexion d'appareils contenant une bobine, par exemple des relais ou des serrures électromagnétiques, il est nécessaire de protéger la sortie de l'appareil d'un pic de tension lors de la coupure de la charge inductive. Pour ce mode de protection, nous recommandons une diode 1 A / 1000 V (par exemple 1N4007, 1N5407, 1N5408) connectée en antiparallèle à l'appareil.

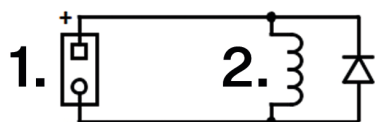

1. Pincettes
2. Bobine, par exemple relais ou serrures électromagnétiques

**AVERTISSEMENT**

La sortie 12V est utilisée pour connecter la serrure. Toutefois, si l'appareil se trouve dans un endroit où il existe un risque d'intrusion non autorisée (par exemple sur l'enveloppe du bâtiment), il est fortement recommandé d'utiliser le relais de sécurité 2N (9159010, 01386-001) pour une sécurité d'installation maximale.

Connexion au réseau

2N Access Unit 2.0 est connecté au réseau informatique local (LAN) en insérant un câble SSTP (catégorie Cat-5e ou supérieure) terminé par une fiche RJ-45 dans le connecteur LAN marqué de l'appareil. L'appareil est équipé de la fonction Auto-MDIX, une variante droite ou croisée de câble pouvant donc être utilisée.

Cet appareil doit être déployé au sein d'une infrastructure réseau offrant une protection adéquate contre les attaques par déni de service (DoS) et les menaces réseau similaires. L'appareil n'inclut pas de protection intégrée contre le trafic volumineux ou malveillant et s'appuie sur l'environnement réseau environnant, tel que les pare-feux, les systèmes de prévention des intrusions ou la limitation de débit, pour se défendre. Le fait de ne pas mettre en œuvre des mesures de sécurité réseau appropriées peut entraîner une dégradation ou une indisponibilité du service. La documentation utilisateur de l'équipement doit contenir un [description de toutes les interfaces réseau exposées et de tous les services exposés via des interfaces réseau](#), qui sont livrés dans le cadre de l'état d'usine par défaut.



AVERTISSEMENT

L'appareil ne doit être connecté qu'à un réseau sécurisé et de confiance qui est entièrement sous le contrôle de l'utilisateur ou de l'administrateur lors de sa première mise en service.

Si l'appareil est d'abord configuré sur un réseau public ou non sécurisé, une personne non autorisée risque de prendre le contrôle de l'appareil.

Ce produit ne peut être connecté directement aux lignes de télécommunication (ou aux réseaux publics sans fil) d'aucun fournisseur de services de télécommunication (c'est-à-dire les opérateurs de téléphonie mobile, les opérateurs de téléphonie fixe ou les fournisseurs d'accès à Internet). Il convient d'utiliser un routeur pour connecter ce produit à Internet.

Recommandation : Utilisez un réseau sécurisé ou un réseau Wi-Fi privé protégé par un mot de passe fort.



ATTENTION

- Nous recommandons l'utilisation d'une [protection \(p. 99\)](#) contre les surtensions LAN.
- Nous vous recommandons d'utiliser un câble Ethernet blindé SSTP.
- Des problèmes de réseau peuvent survenir si **2N Access Unit 2.0** version 586v2 est connecté avec un câble de plus de 30 m. Dans ce cas, nous recommandons :
 - d'insérer un autre élément de réseau (commutateur) dans le trajet et ainsi raccourcir le saut,
 - d'alimenter l'appareil à partir d'une source externe de 12 V,
 - de changer l'alimentation PoE de la version fantôme (typiquement par ex. TP-LINK) pour une alimentation par paires libres - injecteur Phihong (91378100)
 - de changer la vitesse Ethernet en Half Duplex - 10 Mbps.

Protection de survoltage

Les lignes vers les appareils 2N doivent être protégées contre les surtensions atmosphériques dues à des causes externes (par exemple la foudre). La surtension qui en résulte sur les lignes non protégées peut endommager les équipements installés aussi bien à l'intérieur qu'à l'extérieur du bâtiment.

C'est pourquoi nous recommandons d'installer une protection supplémentaire contre les surtensions (OVP = protection contre les surtensions) sur les lignes qui passent à l'extérieur du bâtiment, le long des murs extérieurs ou sur le toit. Lors de l'installation d'un parasurtenseur, respectez les principes suivants :

- Le parasurtenseur doit être placé le plus près possible des équipements installés à l'extérieur du bâtiment.
- Le parasurtenseur doit être situé le plus près possible des équipements installés à l'extérieur du bâtiment.
- Le parasurtenseur doit être placé le plus près possible de la sortie de ligne du bâtiment.

Exemples d'installation de protection contre les surtensions

Schéma de l'installation de la protection contre les surtensions lors du montage de l'appareil sur la façade et du câblage à l'extérieur du bâtiment



Schéma de l'installation de la protection contre les surtensions lors du montage de l'appareil sur la façade et du câblage à l'intérieur du bâtiment



Schéma d'installation de la protection contre les surtensions lors de l'installation des équipements et des lignes à l'extérieur du bâtiment

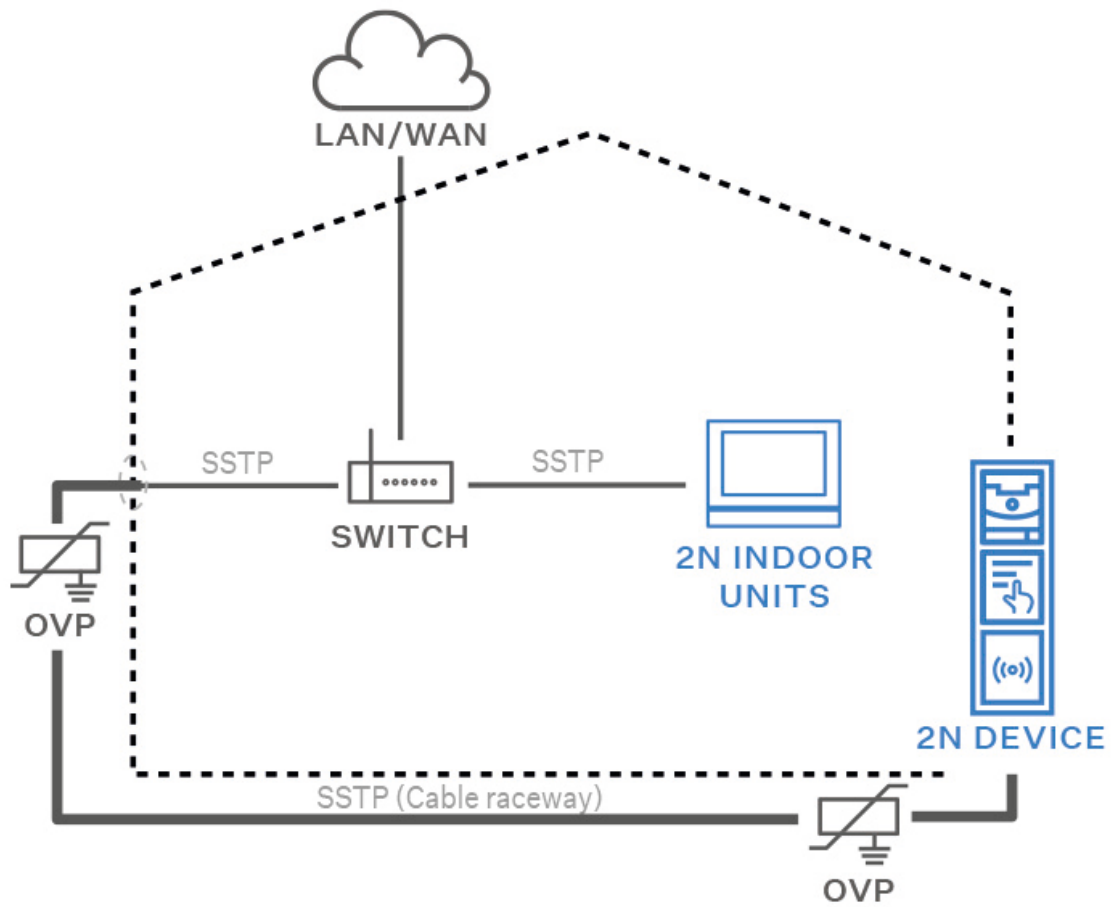

Achèvement de l'installation

Veuillez vérifier le branchement de tous les câbles, ainsi que l'insertion de la fiche RJ-45 dans le connecteur de la carte.

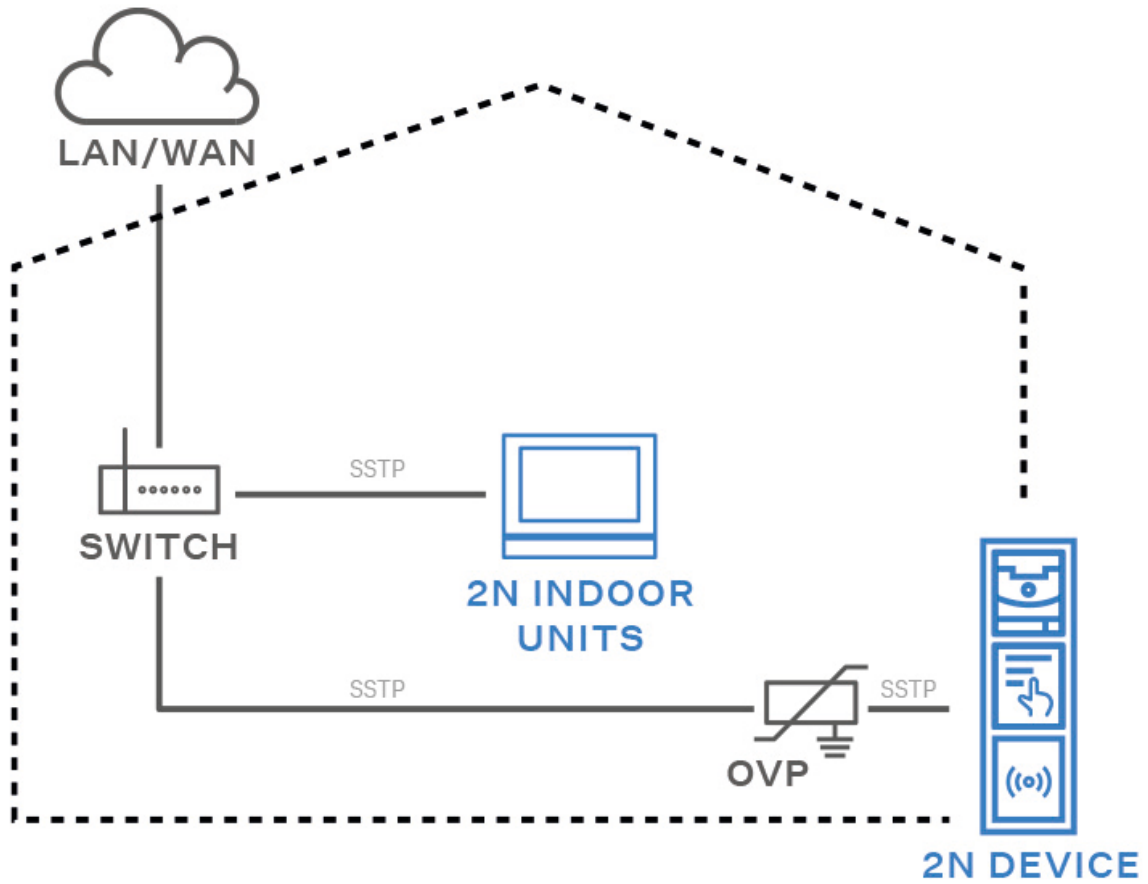
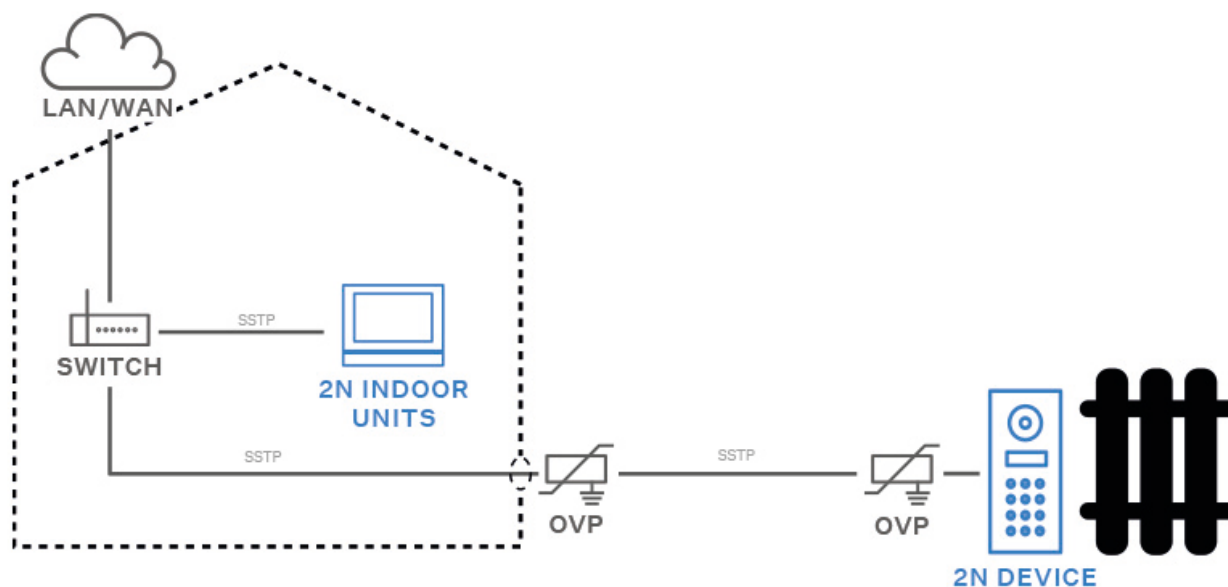

AVERTISSEMENT

- Tous les connecteurs inutilisés doivent avoir leurs bornes serrées pour éviter les résonances.
- Il est nécessaire de sceller toutes les ouvertures : le haut du boîtier, autour des câbles et des vis.

Remplacement d'un cadre

Vérifiez le scellage du cadre avant de le remplacer.

Le cadre à encastrer est fixé à l'aide de vis en haut et en bas du cadre.

Accrochez le cadre de montage en saillie sur le crochet dans la partie supérieure, puis vissez-le fermement dans la partie inférieure.

Les erreurs d'installation les plus courantes

Lors de la connexion des modules, il faut d'abord mettre les goujons métalliques, aligner les bases sur une surface plane et **après** vissez les vis.



AVERTISSEMENT

Les socles doivent être de niveau, sinon il y a un risque d'infiltration d'eau et de destruction de l'électronique.



Le dessin ci-dessus montre une vue latérale de la connexion correcte et incorrecte des bases. Une attention particulière doit être portée aux détails de la connexion des bases. Cette situation se produit notamment dans les cas où la procédure n'est pas respectée et où les vis sont vissées en premier.

Modules principaux et d'extension de l'appareil



ATTENTION

Si les versions du firmware du module connecté et de l'unité principale ne sont pas compatibles, le module ne sera pas détecté. Il est donc nécessaire de mettre à jour le firmware de l'appareil après avoir connecté les modules. Le firmware peut être mis à jour à l'aide de l'interface de configuration Web de l'appareil dans la section Système > Maintenance.



ASTUCE

Pour une lecture plus rapide des cartes d'accès, nous vous recommandons de sélectionner uniquement les types de cartes utilisés dans les paramètres du module donné.



NOTE

Appareil **2N Access Unit 2.0** prend également en charge des modules d'interphone supplémentaires **2N IP verso**.

Appareil **2N Access Unit 2.0** il est possible de faire le lien avec les modules suivants :

- [Module lecteur de carte RFID 125 kHz \(p. 107\)](#)
- [Module lecteur de carte RFID 13,56 MHz, NFC \(p. 108\)](#)
- [Module Lecteur de cartes RFID sécurisées 13,56 MHz, NFC \(p. 108\)](#)
- [Module Bluetooth et lecteur RFID 125 kHz, 13,56 MHz, NFC \(p. 109\)](#)
- [Module Bluetooth & lecteur RFID 125 kHz, sécurisé 13,56 MHz, NFC \(p. 109\)](#)
- [Module Clavier tactile & lecteur RFID 125 kHz, 13,56 MHz, NFC \(p. 110\)](#)
- [Module Clavier tactile & lecteur RFID 125 kHz, sécurisé 13,56 MHz, NFC \(p. 110\)](#)
- [Module Clavier tactile & lecteur Bluetooth & RFID 125 kHz, 13,56 MHz, NFC \(p. 111\)](#)
- [Module Clavier tactile & lecteur Bluetooth & RFID 125 kHz, sécurisé 13,56 MHz, NFC \(p. 112\)](#)
- [Module clavier tactile \(p. 112\)](#)
- [Module Lecteur biométrique d'empreintes digitales \(p. 113\)](#)
- [Module écran tactile \(p. 113\)](#)
- [Module clavier \(p. 114\)](#)
- [Module E/S \(p. 115\)](#)
- [Module Wiegand \(p. 116\)](#)
- [Relais de sécurité \(p. 120\)](#)
- [Module OSDP \(p. 122\)](#)
- [Module panneau d'informations \(p. 126\)](#)
- ???

Interconnexion des modules

Tous les modules pouvant être connectés à l'appareil sont interconnectés au moyen d'un bus. Le bus démarre au niveau de l'unité principale et traverse tous les modules. L'ordre de connexion des modules n'a

pas d'importance. Lors de la connexion de modules, peu importe quel connecteur de bus est utilisé sur le module comme entrée et lequel comme sortie.

Les modules contiennent un câble de connexion bus de 220 mm de long.

Les modules Wiegand, OSDP et E/S contiennent un câble bus de 80 mm de long. Ces modules peuvent être cachés à l'intérieur d'un des modules décrits ci-dessous (Infopanel, clavier, lecteur RFID, Bluetooth) ou ils peuvent être placés librement derrière l'appareil (par exemple dans le boîtier d'installation). Un module interrupteur de protection est connecté à l'un de ces modules, qui n'est pas connecté via un bus.

Il est possible de commander des câbles bus séparés d'une longueur de 1 m, 3 m ou 5 m (9155050/9155054/9155055, 01267-001/01268-001/01269-001), qui sont destinés à une installation plus distante de modules d'appareils. Ils sont généralement utilisés, par exemple, pour installer un lecteur de carte RFID du côté du mur opposé à celui où le dispositif de communication est installé. Le câble ne peut être utilisé qu'une seule fois dans le bus. Pour une installation étendue, tous les câbles de bus utilisés ne doivent pas dépasser une longueur maximale de 7 m.

Alimentation des modules

A l'exception du module d'interrupteur de protection, tous les modules raccordés à l'appareil sont alimentés par la barre collectrice. La puissance disponible du bus dépend du type d'alimentation.

L'unité principale avec carte mère permet l'utilisation d'une alimentation externe pour augmenter la puissance disponible pour les modules connectés.

Alimentation	Caractéristique	Puissance disponible
Externe	12 V ±15 % / 1 A	12 W
PoE	802.3af (Class 0–12,95 W)	12 W

Exemples de calculs

Le nombre de modules sur la barre collectrice est limité par la puissance disponible d'alimentation, 30 modules au maximum pouvant se trouver sur la barre collectrice.

Unité principale avec carte mère	Consommation maximale [W]
État de veille	1,2
OUT1	4,8
Total	6

Modules principaux et d'extension de l'appareil

Modules	Prélèvement maximal au repos [W]	Charge pleine [W]
Unité principale	1,2	6
Panneau d'informations	0,17	0,35
Clavier	0,12	1,54
Clavier tactile	0,12	1,54
Lecteur d'empreintes digitales	0,73	1,54
Lecteur de cartes RFID 125kHz	0,52	1,31
Lecteur des cartes RFID 13.56kHz	0,44	0,82
Lecteur Bluetooth & RFID 125 kHz, 13,56 MHz, NFC	1,34	2,74
Clavier capacitif et lecteur RFID 125 kHz, 13,56 MHz, NFC	1,38	2,52
Module I/O	0,31 (+ 0,13 pour relais commuté)	0,65
Module Wiegand	0,46	0,46

Calcul de consommation de la configuration type

Modules	Consommation maximale [W]	Consommation maximale [W]
Unité principale	1,2	6
Lecteur des cartes RFID 13.56kHz	0,44	0,82
I/O	0,31	0,65

Modules	Consommation maximale [W]	Consommation maximale [W]
Interrupteur de sécurité	0	0
Wiegand	0,46	0,46
Total	2,41	7,93

Il ressort de la configuration type qu'avec une alimentation par source externe, tous les modules ont une puissance suffisante. Si nous alimentons cette configuration type par PoE, il n'y aurait alors plus de puissance suffisante pour un fonctionnement intégral de tous les modules – il y aurait une diminution automatique du niveau de rétro-éclairage, du courant fourni dans la sortie active, du niveau de son et de la luminosité des diodes de signalisation.

Certains modules nécessitent une certaine puissance pour leur activité spécifique, par ex. le module I/O nécessite 0,13 w pour la commutation du relais (non compté dans la consommation minimale).

Spécifications des modules



ATTENTION

2N Access Unit 2.0 prend en charge la connexion d'un seul module Bluetooth. La connexion de plusieurs modules Bluetooth peut provoquer un comportement indésirable.



ASTUCE

Pour une lecture plus rapide des cartes d'accès, nous vous recommandons de sélectionner uniquement les types de cartes utilisés dans les paramètres du module donné.

Module lecteur de carte RFID 125 kHz

Module lecteur de carte RFID 125 kHz (91550941, 02140-001) est utilisé pour lire les numéros d'identification des cartes RFID dans la bande 125 kHz.

Pour une lecture plus rapide des cartes d'accès, nous vous recommandons de sélectionner uniquement les types de cartes utilisés dans les paramètres du module donné.

Propriétés

- Le module contient deux connecteurs à brancher sur le bus **2N Access Unit 2.0**.
- Ces deux connecteurs sont complètement interchangeables et peuvent être utilisés comme direction d'entrée depuis l'unité principale ou comme direction de sortie vers d'autres modules.

- Si ce module est le dernier sur le bus, l'un des connecteurs reste déconnecté.
- Le paquet comprend un câble d'interconnexion de 220 mm de long.

Cartes RFID prises en charge 125 kHz :

- EM4x02
-

Module lecteur de carte RFID 13,56 MHz, NFC

Module lecteur de carte RFID 13 MHz (91550942, 02139-001) est utilisé pour lire les numéros d'identification des cartes RFID dans la bande 13,56 MHz.

Pour une lecture plus rapide des cartes d'accès, nous vous recommandons de sélectionner uniquement les types de cartes utilisés dans les paramètres du module donné.

Propriétés

- Le module contient deux connecteurs à brancher sur le bus **2N Access Unit 2.0**.
- Ces deux connecteurs sont complètement interchangeables et peuvent être utilisés comme direction d'entrée depuis l'unité principale ou comme direction de sortie vers d'autres modules.
- Si ce module est le dernier sur le bus, l'un des connecteurs reste déconnecté.
- Le paquet comprend un câble d'interconnexion de 220 mm de long.

Cartes RFID prises en charge 13,56 MHz :

- **ISO14443A** (MIFARE Classic, MIFARE Plus, MIFARE Mini, MIFARE Ultralight, MIFARE DESFire CSN only)
- **ISO14443B** (Calypso)
- **PicoPass** (HID iClass CSN, Picopass)
- **FeliCa** (Standard, Lite)
- **ST SR** (SR, SRI, SRIX)
- **My2N**
- **2N PICard**

Module Lecteur de cartes RFID sécurisées 13,56 MHz, NFC

Le module de lecture de cartes RFID 13,56 MHz (91550942-S/9155086, 02141-001/01712-001) permet de lire les numéros d'identification des cartes RFID sécurisées dans la bande 9155086 MHz.

Propriétés

- Le module contient deux connecteurs à brancher sur le bus **2N Access Unit 2.0**.
- Ces deux connecteurs sont complètement interchangeables et peuvent être utilisés comme direction d'entrée depuis l'unité principale ou comme direction de sortie vers d'autres modules.
- Si ce module est le dernier sur le bus, l'un des connecteurs reste déconnecté.
- Le paquet comprend un câble d'interconnexion de 220 mm de long.

Cartes RFID prises en charge 13,56 MHz :

- **ISO14443A** (MIFARE Classic, MIFARE Plus, MIFARE Mini, MIFARE Ultralight, MIFARE DESFire CSN only)
- **ISO14443B** (Calypso)
- **PicoPass** (HID iClass CSN, Picopass)
- **FeliCa** (Standard, Lite)
- **ST SR** (SR, SRI, SRIX)
- **HID PAC** (HID SEOS, HID iClass SE, iClass SR, HID MIFARE DESFire with SIO, HID MIFARE Classic with SIO)

- **My2N**
- **2N PICard**

Module Bluetooth et lecteur RFID 125 kHz, 13,56 MHz, NFC

Bluetooth avec lecteur de carte combiné 125 kHz et 13,56 MHz (91550945, 02778-001) permet de contrôler l'entrée à l'aide d'un smartphone ou d'une tablette avec une application **My2N**, pour vérifier l'entrée avec une carte d'accès, appeler les utilisateurs ou contrôler d'autres fonctions.

Pour une lecture plus rapide des cartes d'accès, nous vous recommandons de sélectionner uniquement les types de cartes utilisés dans les paramètres du module donné.

Propriétés

- NFC - Application uniquement **2N My2N** pour Android, il s'agit d'une fonctionnalité sous licence.
- Le module contient deux connecteurs à brancher sur le bus **2N Access Unit 2.0**.
- Ces deux connecteurs sont complètement interchangeables et peuvent être utilisés comme direction d'entrée depuis l'unité principale ou comme direction de sortie vers d'autres modules.
- Si ce module est le dernier sur le bus, l'un des connecteurs reste déconnecté.
- Le paquet comprend un câble d'interconnexion de 220 mm de long.

Cartes RFID prises en charge 125 kHz :

- EM4x02
-

Cartes RFID prises en charge 13,56 MHz :

- **ISO14443A** (MIFARE Classic, MIFARE Plus, MIFARE Mini, MIFARE Ultralight, MIFARE DESFire CSN only)
- **ISO14443B** (Calypso)
- **PicoPass** (HID iClass CSN, Picopass)
- **FeliCa** (Standard, Lite)
- **ST SR** (SR, SRI, SRIX)
- **My2N**
- **2N PICard**

Module Bluetooth & lecteur RFID 125 kHz, sécurisé 13,56 MHz, NFC

Bluetooth avec lecteur de cartes combiné 125 kHz et cartes sécurisées 13,56 MHz (91550945-S, 02444-001) permet de contrôler l'entrée à l'aide d'un smartphone ou d'une tablette avec une application **Clé mobile 2N**, pour vérifier l'entrée avec une carte d'accès, appeler les utilisateurs ou contrôler d'autres fonctions.

Pour une lecture plus rapide des cartes d'accès, nous vous recommandons de sélectionner uniquement les types de cartes utilisés dans les paramètres du module donné.

Propriétés

- NFC - Application uniquement **2N My2N** pour Android, il s'agit d'une fonctionnalité sous licence.
- Le module contient deux connecteurs à brancher sur le bus **2N Access Unit 2.0**.
- Ces deux connecteurs sont complètement interchangeables et peuvent être utilisés comme direction d'entrée depuis l'unité principale ou comme direction de sortie vers d'autres modules.
- Si ce module est le dernier sur le bus, l'un des connecteurs reste déconnecté.
- Le paquet comprend un câble d'interconnexion de 220 mm de long.

Cartes RFID prises en charge 125 kHz :

- EM4x02

•

Cartes RFID prises en charge 13,56 MHz :

- **ISO14443A** (MIFARE Classic, MIFARE Plus, MIFARE Mini, MIFARE Ultralight, MIFARE DESFire CSN only)
- **ISO14443B** (Calypso)
- **PicoPass** (HID iClass CSN, Picopass)
- **FeliCa** (Standard, Lite)
- **ST SR** (SR, SRI, SRIX)
- **HID PAC** (HID SEOS, HID iClass SE, iClass SR, HID MIFARE DESFire with SIO, HID MIFARE Classic with SIO)
- **My2N**
- **2N PICard**

Module Clavier tactile & lecteur RFID 125 kHz, 13,56 MHz, NFC

Clavier tactile avec lecteur de cartes combiné 125 kHz et 13,56 MHz (91550946, 02779-001) permet de contrôler l'entrée par code ou carte d'accès, les appels des utilisateurs ou le contrôle d'autres fonctions. La surface du clavier tactile est très sensible, mais en même temps résistante aux intempéries.

Pour une lecture plus rapide des cartes d'accès, nous vous recommandons de sélectionner uniquement les types de cartes utilisés dans les paramètres du module donné.

Propriétés

- NFC - Application uniquement **2N My2N** pour Android, il s'agit d'une fonctionnalité sous licence.
- Le module contient deux connecteurs à brancher sur le bus **2N Access Unit 2.0**.
- Ces deux connecteurs sont complètement interchangeables et peuvent être utilisés comme direction d'entrée depuis l'unité principale ou comme direction de sortie vers d'autres modules.
- Si ce module est le dernier sur le bus, l'un des connecteurs reste déconnecté.
- Le paquet comprend un câble d'interconnexion de 220 mm de long.

Cartes RFID prises en charge 125 kHz :

- EM4x02
-

Cartes RFID prises en charge 13,56 MHz :

- **ISO14443A** (MIFARE Classic, MIFARE Plus, MIFARE Mini, MIFARE Ultralight, MIFARE DESFire CSN only)
- **ISO14443B** (Calypso)
- **PicoPass** (HID iClass CSN, Picopass)
- **FeliCa** (Standard, Lite)
- **ST SR** (SR, SRI, SRIX)
- **My2N**
- **2N PICard**

Module Clavier tactile & lecteur RFID 125 kHz, sécurisé 13,56 MHz, NFC

Clavier tactile avec lecteur de cartes combiné 125 kHz et lecteur de cartes sécurisé 13,56 MHz (91550946-S, 02443-001) permet de contrôler l'entrée par code ou carte d'accès, les appels des utilisateurs ou le contrôle d'autres fonctions. La surface du clavier tactile est très sensible, mais en même temps résistante aux intempéries.

Pour une lecture plus rapide des cartes d'accès, nous vous recommandons de sélectionner uniquement les types de cartes utilisés dans les paramètres du module donné.

Propriétés

- NFC - Application uniquement **2N My2N** pour Android, il s'agit d'une fonctionnalité sous licence.
- Le module contient deux connecteurs à brancher sur le bus **2N Access Unit 2.0**.
- Ces deux connecteurs sont complètement interchangeables et peuvent être utilisés comme direction d'entrée depuis l'unité principale ou comme direction de sortie vers d'autres modules.
- Si ce module est le dernier sur le bus, l'un des connecteurs reste déconnecté.
- Le paquet comprend un câble d'interconnexion de 220 mm de long.

Cartes RFID prises en charge 125 kHz :

- EM4x02
-

Cartes RFID prises en charge 13,56 MHz :

- **ISO14443A** (MIFARE Classic, MIFARE Plus, MIFARE Mini, MIFARE Ultralight, MIFARE DESFire CSN only)
- **ISO14443B** (Calypso)
- **PicoPass** (HID iClass CSN, Picopass)
- **FeliCa** (Standard, Lite)
- **ST SR** (SR, SRI, SRIX)
- **HID PAC** (HID SEOS, HID iClass SE, iClass SR, HID MIFARE DESFire with SIO, HID MIFARE Classic with SIO)
- **My2N**
- **2N PICard**

Module Clavier tactile & lecteur Bluetooth & RFID 125 kHz, 13,56 MHz, NFC

Clavier tactile avec fonction Bluetooth et lecteur de cartes combiné 125 kHz et 13,56 MHz (91550947, 02781-001) permet de contrôler l'entrée à l'aide d'un smartphone ou d'une tablette avec une application **2N My2N**, par code ou carte d'accès, en appelant les utilisateurs ou en contrôlant d'autres fonctions. La surface du clavier tactile est très sensible, mais en même temps résistante aux intempéries.

Pour une lecture plus rapide des cartes d'accès, nous vous recommandons de sélectionner uniquement les types de cartes utilisés dans les paramètres du module donné.

Propriétés

- NFC - Application uniquement **2N My2N** pour Android, il s'agit d'une fonctionnalité sous licence.
- Le module contient deux connecteurs à brancher sur le bus **2N Access Unit 2.0**.
- Ces deux connecteurs sont complètement interchangeables et peuvent être utilisés comme direction d'entrée depuis l'unité principale ou comme direction de sortie vers d'autres modules.
- Si ce module est le dernier sur le bus, l'un des connecteurs reste déconnecté.
- Le paquet comprend un câble d'interconnexion de 220 mm de long.

Cartes RFID prises en charge 125 kHz :

- EM4x02
-

Cartes RFID prises en charge 13,56 MHz :

- **ISO14443A** (MIFARE Classic, MIFARE Plus, MIFARE Mini, MIFARE Ultralight, MIFARE DESFire CSN only)
- **ISO14443B** (Calypso)
- **PicoPass** (HID iClass CSN, Picopass)
- **FeliCa** (Standard, Lite)

- **ST SR** (SR, SRI, SRIX)
- **My2N**
- **2N PICard**

Module Clavier tactile & lecteur Bluetooth & RFID 125 kHz, sécurisé 13,56 MHz, NFC

Clavier tactile avec fonction Bluetooth et lecteur de cartes combiné 125 kHz et lecteur de cartes sécurisé 13,56 MHz (91550947-S, 02782-001) permet de contrôler l'entrée à l'aide d'un smartphone ou d'une tablette avec une application **2N My2N**, par code ou carte d'accès, en appelant les utilisateurs ou en contrôlant d'autres fonctions. La surface du clavier tactile est très sensible, mais en même temps résistante aux intempéries.

Pour une lecture plus rapide des cartes d'accès, nous vous recommandons de sélectionner uniquement les types de cartes utilisés dans les paramètres du module donné.

Propriétés

- NFC - Application uniquement **2N My2N** pour Android, il s'agit d'une fonctionnalité sous licence.
- Le module contient deux connecteurs à brancher sur le bus **2N Access Unit 2.0**.
- Ces deux connecteurs sont complètement interchangeables et peuvent être utilisés comme direction d'entrée depuis l'unité principale ou comme direction de sortie vers d'autres modules.
- Si ce module est le dernier sur le bus, l'un des connecteurs reste déconnecté.
- Le paquet comprend un câble d'interconnexion de 220 mm de long.

Cartes RFID prises en charge 125 kHz :

- EM4x02
-

Cartes RFID prises en charge 13,56 MHz :

- **ISO14443A** (MIFARE Classic, MIFARE Plus, MIFARE Mini, MIFARE Ultralight, MIFARE DESFire CSN only)
- **ISO14443B** (Calypso)
- **PicoPass** (HID iClass CSN, Picopass)
- **FeliCa** (Standard, Lite)
- **ST SR** (SR, SRI, SRIX)
- **HID PAC** (HID SEOS, HID iClass SE, iClass SR, HID MIFARE DESFire with SIO, HID MIFARE Classic with SIO)
- **My2N**
- **2N PICard**



ATTENTION

En appuyant sur la touche portant le symbole clé sur le lecteur (sans saisir les chiffres au préalable) du module combinant clavier tactile & lecteur Bluetooth & RFID, l'authentification Bluetooth est lancée.

Module clavier tactile

Module clavier tactile (9155047, 01277-001) est utilisé pour la saisie numérique dans le système. Permet de contrôler la serrure ou d'autres fonctions à l'aide d'un code numérique. Les chiffres et symboles du clavier sont rétroéclairés.

Propriétés

- Le module contient deux connecteurs à brancher sur le bus **2N Access Unit 2.0**.
- Ces deux connecteurs sont complètement interchangeables et peuvent être utilisés comme direction d'entrée depuis l'unité principale ou comme direction de sortie vers d'autres modules.
- Si ce module est le dernier sur le bus, l'un des connecteurs reste déconnecté.
- Le paquet comprend un câble d'interconnexion de 220 mm de long.

Module Lecteur biométrique d'empreintes digitales

Le module Lecteur biométrique d'empreintes digitales (9155045, 01276-001) permet d'authentifier les empreintes digitales humaines pour le contrôle d'accès, le contrôle des appareils 2N et des appareils de tiers.



AVERTISSEMENT

Le lecteur d'empreintes digitales n'est pas destiné à être installé au soleil direct. En cas d'installation au soleil direct, un comportement erroné peut se produire.

Propriétés

- Le module contient deux connecteurs à brancher sur le bus **2N Access Unit 2.0**.
- Ces deux connecteurs sont complètement interchangeables et peuvent être utilisés comme direction d'entrée depuis l'unité principale ou comme direction de sortie vers d'autres modules.
- Si ce module est le dernier sur le bus, l'un des connecteurs reste déconnecté.
- Le paquet comprend un câble d'interconnexion de 220 mm de long.

Qualités importantes du module:

- Certification FBI PIV et Mobile ID – FAP20
- surface en verre très résistante du panneau tactile
- surface de l'écran tactile en verre très résistant
- amplitude de la température de fonctionnement -20 à 55 °C
- humidité relative : 0 à 90%, sans condensation



ATTENTION

- Une humidité plus élevée peut entraîner un mauvais rendu de la ligne papillaire du doigt pour l'autorisation. Il est conseillé de sécher votre doigt et la surface de lecture du lecteur.
- La récupération des empreintes digitales peut être plus difficile chez les personnes âgées, lorsque les lignes papillaires des doigts ne sont plus aussi distinctes (l'élasticité de la peau diminue avec l'âge, il est donc difficile de capturer l'empreinte, et en créant une plus grande pression lors de la récupération de l'empreinte, celle-ci devient floue).

Module écran tactile

Écran tactile (9155036, 01275-001) peut être utilisé comme :

- Module Infopanel - affiche une séquence d'images définie par l'utilisateur
- Module clavier – clavier tactile virtuel



ATTENTION

À partir de la version 2.27 du micrologiciel, l'affichage n'est pas pris en charge sur Access Unit 1.0.

Caractéristiques

Distinction	320px x 214px HxH
Résolution pour le diaporama	214px x 214px
Rapport de contraste	400
Luminosité	350 cd/m ²
Angle de vue	80° dans toutes les directions
Masse	280g
Température de fonctionnement	-20 à 60 °C
Niveau de résistance	IK07

Connecteurs et installation

Possibilités de connexion :

- Le module contient deux connecteurs à brancher sur le bus **2N Access Unit 2.0**.
- Ces deux connecteurs sont complètement interchangeables et peuvent être utilisés comme direction d'entrée depuis l'unité principale ou comme direction de sortie vers d'autres modules.
- Si ce module est le dernier sur le bus, l'un des connecteurs reste déconnecté.
- Le paquet comprend un câble d'interconnexion de 220 mm de long.

Module clavier

Module clavier (9155031/9155031B, 01253-001/01254-001) est utilisé pour la saisie numérique dans le système.

Propriétés

- Le module contient deux connecteurs à brancher sur le bus **2N Access Unit 2.0**.
- Ces deux connecteurs sont complètement interchangeables et peuvent être utilisés comme direction d'entrée depuis l'unité principale ou comme direction de sortie vers d'autres modules.
- Si ce module est le dernier sur le bus, l'un des connecteurs reste déconnecté.
- Le paquet comprend un câble d'interconnexion de 220 mm de long.

Module E/S

Le module E/S (9155034, 01257-001) permet d'augmenter le nombre d'entrées et de sorties. Le module est conçu pour intégrer divers capteurs ou d'autres appareils. Le module est installé sous un autre module, c'est-à-dire et qu'il ne peut pas être installé directement à l'intérieur **2N Access Unit 2.0** (il doit être placé à l'extérieur).

Propriétés

- Le module contient deux connecteurs à brancher sur le bus **2N Access Unit 2.0**.
- Ces deux connecteurs sont complètement interchangeables et peuvent être utilisés comme direction d'entrée depuis l'unité principale ou comme direction de sortie vers d'autres modules.
- Si ce module est le dernier sur le bus, l'un des connecteurs reste déconnecté.
- Un câble de raccordement de longueur de 80 mm est inclus dans le paquet de module.
- Les entrées/sorties sont adressées par <nom_du module>.<nom_de l'entrée/de la sortie>, par ex. « module5.relay1 ». Le nom du module est configuré dans le paramètre Nom du module du menu **Hardware > Extendeurs**.

Connecteurs et installation

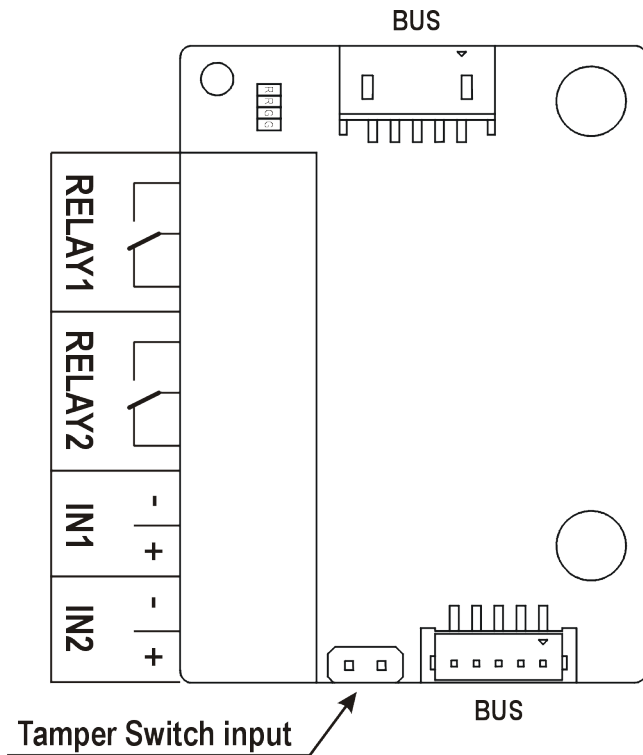

RELAY1/2 Bornes RELAY1/2 avec contact 30 V / 1 A AC/DC NO / NC accessible

IN1/2 Bornes IN1/2 pour l'entrée en mode passif / actif (-30 V à +30 V DC)

- OFF = coupé ou $U_{IN} > 1.5 \text{ V}$
- ON = court-circuité ou $U_{IN} < 1.5 \text{ V}$

TAMPER Entrée pour commutateur d'autoprotection (9155038, 01260-001)



NOTE

2N Access Unit 2.0 est équipé d'un interrupteur de protection intégré.

Le module est installé sous un autre module, c.-à-d. qu'il ne nécessite aucune position distincte.

1.

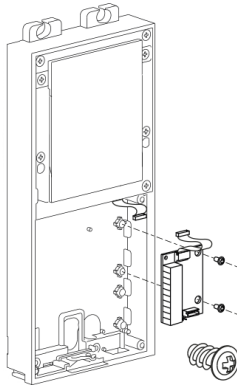

2.

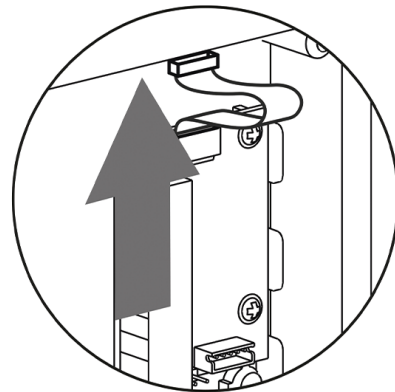

Module Wiegand

Le module Wiegand (9155037, 01259-001) est utilisé pour connecter un appareil Wiegand externe (lecteurs de carte RFID, lecteur d'empreintes digitales ou lecteur de données biométriques autres) et/ou connecter l'appareil **2N Access Unit 2.0** à une centrale de sécurité externe.

Propriétés

- Le module contient deux connecteurs à brancher sur le bus **2N Access Unit 2.0**.
- Ces deux connecteurs sont complètement interchangeables et peuvent être utilisés comme direction d'entrée depuis l'unité principale ou comme direction de sortie vers d'autres modules.
- Si ce module est le dernier sur le bus, l'un des connecteurs reste déconnecté.
- Un câble de raccordement de longueur de 80 mm est inclus dans le paquet de module.
- Le nom du module est configuré dans le paramètre Nom du module du menu **Hardware > Extendeurs**.
 - L'entrée LED IN est adressée à <module_name>.<input1>, par ex. « module2.entrée1 ».
 - La LED d'entrée IN est adressée comme cela: <nom_module>. <Entrée1>, par ex. « module2.input1 ».
 - La LED de sortie OUT (annulée) est adressée comme cela: <nom_module>. <Sortie1>, par ex. « module2.output1 ».

Caractéristique

Paramètres techniques de l'entrée Wiegand

Courant 5 mA

Résistance d'entrée 680 Ω

Longueur d'impulsion

50 μ s

Longueur entre les impulsions

cca 2 ms

Connecteurs et installation

Toutes les entrées et sorties sont isolées galvaniquement de l'appareil avec une force d'isolation de 500 V DC. Il est nécessaire d'alimenter l'entrée $+U_{IN}$ sur l'interface $W0_{OUT}$ à partir du panneau de contrôle.

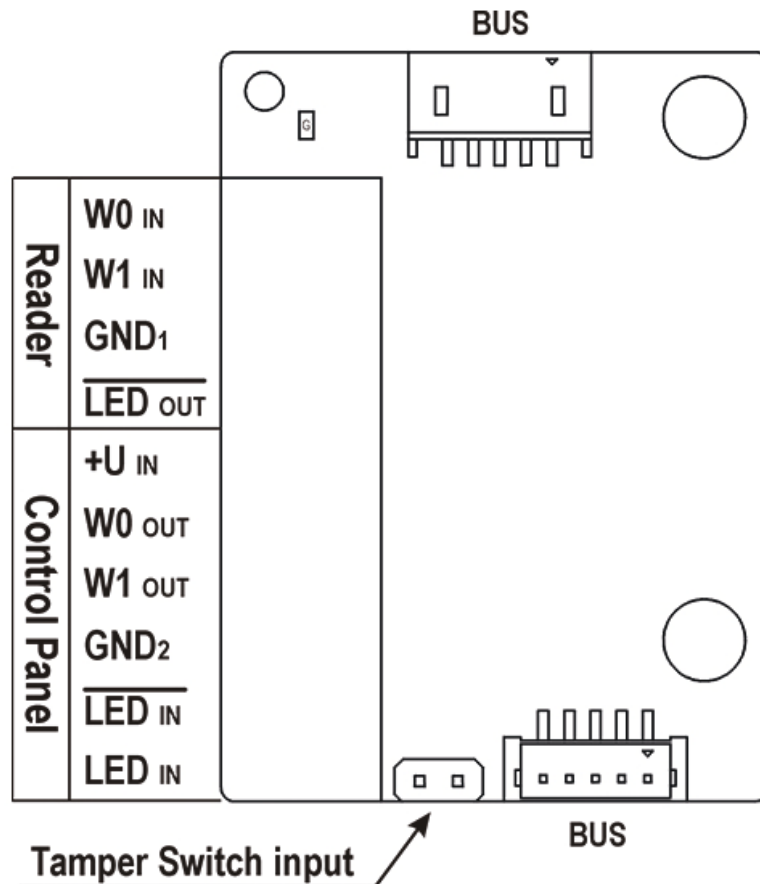

Reader sert à connecter un lecteur externe compatible avec l'interface Wiegand. Le lecteur envoie une information sur le numéro de carte de l'appareil.

Le panneau de contrôle Control Panel sert pour la connexion de la centrale de sécurité ou du système d'accès auxquels l'appareil envoie l'information sur le numéro de la carte.

Le module contient deux connecteurs BUS pour la connexion au bus de l'appareil. Ces deux connecteurs sont complètement interchangeables et peuvent être utilisés comme direction d'entrée depuis l'unité principale ou comme direction de sortie vers d'autres modules.

Modules principaux et d'extension de l'appareil

Lecteur	W0 _{IN} , W1 _{IN} , GND ₁	WIEGAND IN – 2 fils isolés
	LED _{OUT}	LED OUT ouverte isolée commutée contre GND ₁ sur le côté WIEGAND IN (jusqu'à 24 V / 50 mA)
Contrôleur	+U _{IN}	Entrée +U _{IN} (entre 5 et 15 V DC) pour l'alimentation WIEGAND OUT
	W0 _{OUT} , W1 _{OUT} , GND ₂	WIEGAND OUT - 2 fils isolés
	LED _{IN} (nega- ted)	Entrée isolée pour LED IN ouverte, entrée activée par GND ₂
	LED _{IN}	Entrée isolée pour LED IN ouverte, entrée activée par + U
	G	U + Indicateur LED alimentation active +U _{IN} WIEGAND OUT
	TAMPER	Entrée pour commutateur d'autoprotection (9155038, 01260-001)

Le module est installé sous un autre module, c.-à-d. qu'il ne nécessite aucune position distincte.

1.

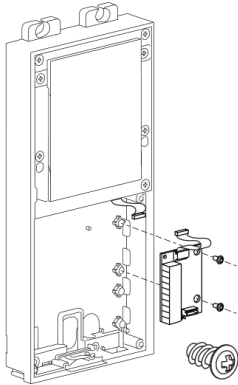

2.



Schéma de câblage du bus Wiegand recommandé, appareil 2N comme récepteur.

1. **2N Access Unit 2.0**
2. Lecteur RFID externe

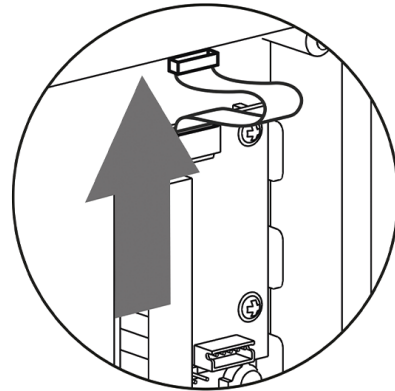

Schéma de câblage du bus Wiegand recommandé, appareil 2N comme émetteur.

1. Lecteur RFID externe
2. **2N Access Unit 2.0**

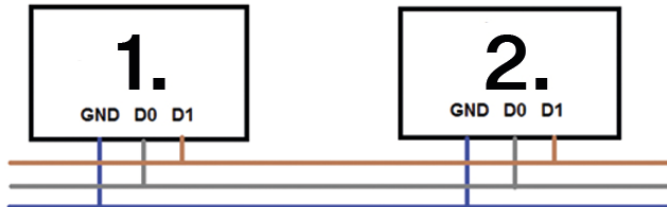

Schéma recommandé de branchement du lecteur à la sortie de type collecteur ouvert (OC)

1. **2N Access Unit 2.0**
2. Lecteur RFID externe
3. Source d'alimentation 5 V

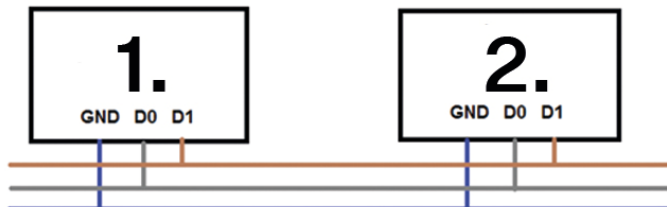
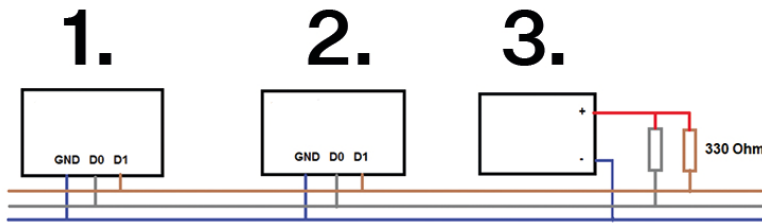

Relais de sécurité

Relais de sécurité (9159010, 01386-001) sert à augmenter la sécurité entre les appareils **2N Access Unit 2.0** et serrure électrique connectée. Le relais de sécurité augmente considérablement la sécurité de la serrure électrique connectée, car il empêche le déverrouillage de la serrure en cas d'effraction de l'appareil.



ASTUCE

FAQ:

[Relais de sécurité 2N - description de l'appareil et utilisation avec les interphones IP 2N](#)

Caractéristiques

Commutateur passif contact de sortie et contact d'ouverture, max. 30 V / 1 A AC/DC

Sortie commutée

- Lors de l'alimentation du relais de sécurité depuis l'appareil, 8 à 12 V DC sont disponibles en sortie en fonction de l'alimentation, 400 mA DC.
 - PoE : 10 V
 - adaptateur : tension source moins 2 V
- Lors de l'alimentation du relais de sécurité à partir d'une source externe, 12 V / 700 mA DC est disponible en sortie.

Dimensions 66,5x32,5x20,5mm

Masse

24 g

Connecteurs et installation

Le relais de sécurité est installé entre l'appareil (en dehors de la zone de sécurité) et la serrure électrique (dans la zone de sécurité). Le relais de sécurité comprend un relais qui ne peut être activé que lorsqu'une carte d'accès valide ou un code de déverrouillage valide est détecté sur l'unité.

Un relais de sécurité est installé sur un câble bifilaire entre l'appareil et une serrure électrique dans la zone à sécuriser (généralement derrière une porte). Le relais est alimenté et contrôlé par un câble bifilaire et peut ainsi être ajouté à une installation existante. Grâce à ses dimensions compactes, l'appareil peut être installé dans un boîtier d'installation standard.

Le relais de sécurité est conçu avec des orifices pour un ancrage à une surface. Il est recommandé d'utiliser une vis d'un diamètre de 3 mm avec tête lentille d'un diamètre de 6 mm. L'utilisation d'une tête encastrée peut entraîner un endommagement irréversible du cache plastique !

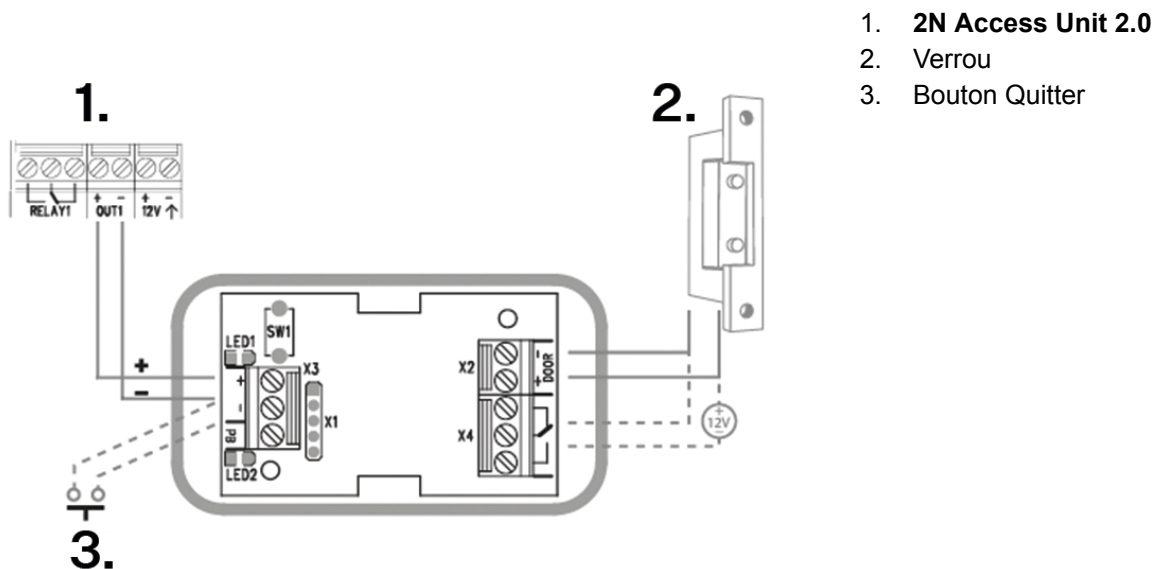

Connectez le relais de sécurité à l'unité d'accès comme suit :

- à la sortie active (Active output).

Connectez la serrure électrique au relais de sécurité comme suit :

- à la sortie commutée,
- à une sortie passive en série avec une alimentation externe.

Le relais prend également en charge un bouton Départ connecté aux bornes 'PB' et '– Interphone IP 2N'. Lorsque le bouton de sortie est enfoncé, la sortie est activée pendant 5 secondes.

<https://www.youtube.com/embed/ardukvQzw5A>

Signalisation d'état

LED verte	LED rouge	État
clignote	ça ne s'allume pas	Mode de fonctionnement
brille	ça ne s'allume pas	Sortie activée
clignote	clignote	Mode programmation – en attente d'initialisation
brille	clignote	Erreur - mauvais code saisi

Configuration

1. Connectez le relais de sécurité à la sortie de sécurité correctement réglée de l'appareil. Le réglage est décrit dans le manuel de configuration. Assurez-vous qu'au moins une LED est allumée ou clignote.
2. Appuyez et maintenez enfoncé le bouton RESET pendant 5 secondes sur le relais pour mettre l'appareil en mode programmation (les LED rouge et verte clignotent).
3. Activez l'interrupteur de sortie avec un clavier, un téléphone, etc. Le premier code envoyé depuis l'unité d'accès sera stocké en mémoire et considéré comme valide. Après initialisation du code, le relais passe en mode de fonctionnement (la LED verte clignote).



ATTENTION

En cas de restauration des paramètres d'usine d'origine sur un appareil doté de la version 2.18 ou supérieure du micrologiciel, le relais de sécurité doit être reprogrammé selon la procédure ci-dessus.

Module OSDP

Le module OSDP (91550371, 02577-001) de l'appareil **2N Access Unit 2.0** assure la communication via le protocole OSDP entre l'appareil OSDP connecté (centrale, contrôleur de porte) et l'appareil. Le module OSDP assure la transmission sécurisée des données d'accès telles que l'ID de la carte d'accès ou le code PIN.

Propriétés

- Le module contient deux connecteurs à brancher sur le bus **2N Access Unit 2.0**.
- Ces deux connecteurs sont complètement interchangeables et peuvent être utilisés comme direction d'entrée depuis l'unité principale ou comme direction de sortie vers d'autres modules.
- Si ce module est le dernier sur le bus, l'un des connecteurs reste déconnecté.
- Un câble de raccordement de longueur de 80 mm est inclus dans le paquet de module.

En outre, ce module inclut:

- Un bus OSDP isolé
- Une LED de signalisation pour l'alimentation active et le mode d'appairage
- Entrée pour commutateur d'autoprotection (9155038, 01260-001)

Connecteurs et installation

Toutes les entrées et les sorties sont galvaniquement isolées de l'appareil **2N Access Unit 2.0** avec une résistance d'isolation de 1500 V DC.

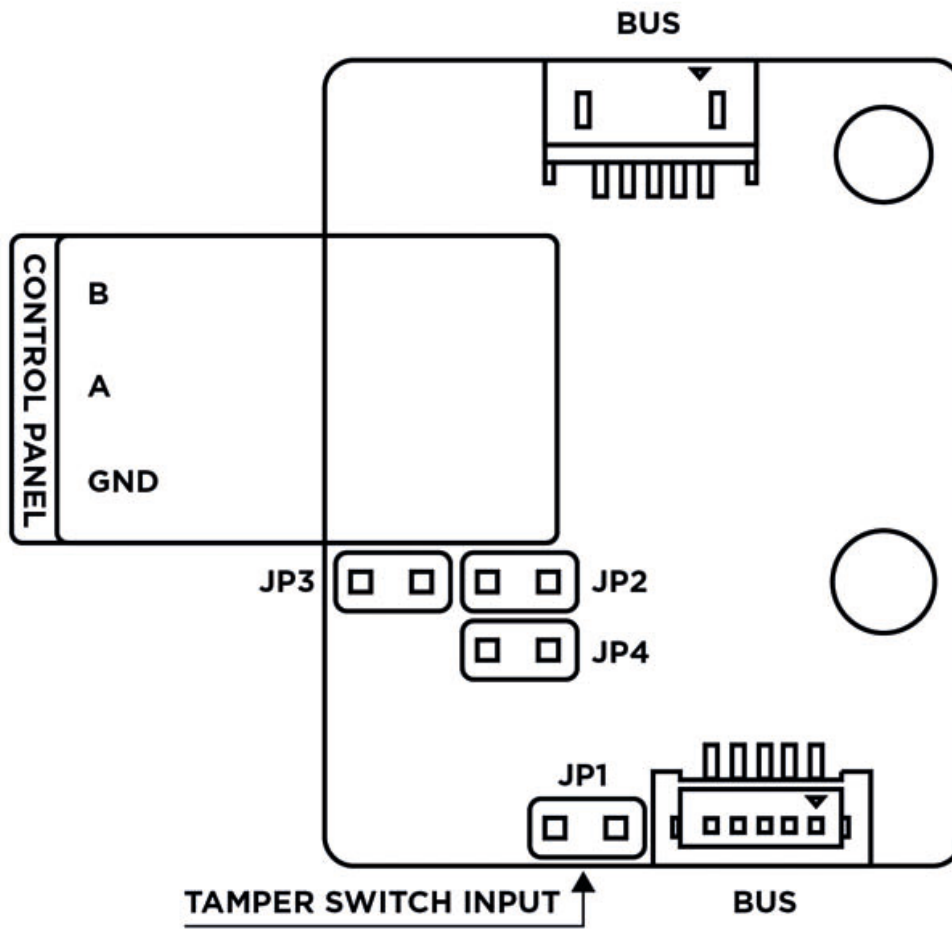

BUS Connecteurs VBUS pour branchement à la barre collectrice

Control panel:

A, B

GND

JP1/2/3/4 Jumper 1/2/3/4

TAMPER Entrée pour commutateur d'autoprotection (9155038, 01260-001)



NOTE

2N Access Unit 2.0 est équipé d'un interrupteur de protection intégré.

Le module est installé sous un autre module, c.-à-d. qu'il ne nécessite aucune position distincte.

1. Après avoir connecté le module OSDP à **2N Access Unit 2.0** via le bus VBUS, connectez le dispositif OSDP au module. Le module OSDP utilise le bus RS-485 pour l'interface.
2. Suivez les instructions pour connecter le dispositif OSDP dans l'ordre correct (A vers B ou B vers A), sinon il ne fonctionnera pas.



ATTENTION

- L'installation de cavaliers JP2 et JP3 entraîne la connexion de fortes résistances de tirage, ou plutôt de résistances de rappel (560 ohms) au bus RS-485. Ces cavaliers doivent être installés, ou non installés ensemble, c'est-à-dire qu'il n'est pas possible de n'installer qu'un seul d'entre eux. Les résistances de tirage et de rappel fortes peuvent être connectées uniquement et exclusivement sur un des dispositifs de votre choix sur le bus OSDP.
- L'installation du cavalier JP4 entraîne la connexion de la résistance de terminaison de 120 ohms entre les conducteurs A et B du bus OSDP. Les résistances de terminaison ne peuvent être connectées qu'au premier et au dernier module sur le bus OSDP. Nous recommandons de brancher ces résistances sur le premier et le dernier module.

1.

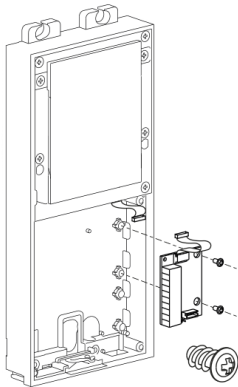

2.

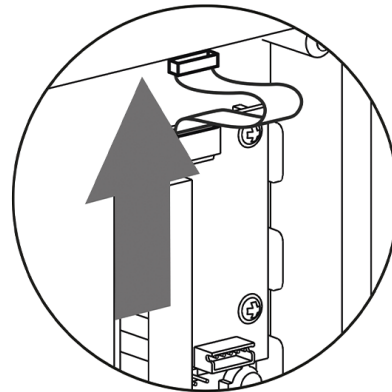

Recommandations de connexion

Schéma de câblage pour connexion à deux fils



Schéma de câblage pour connexion à trois fils



Configuration

Après vous être connectés à l'interface web de l'appareil, il convient de définir la configuration dans le menu pour **Hardware > Modules d'extension** comme suit :

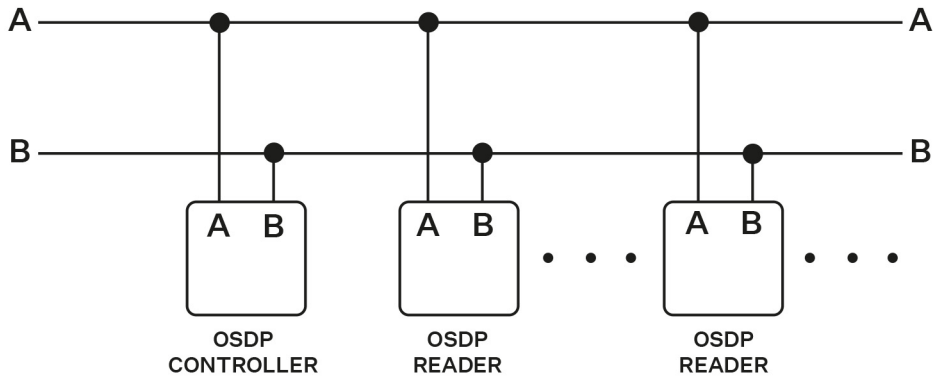
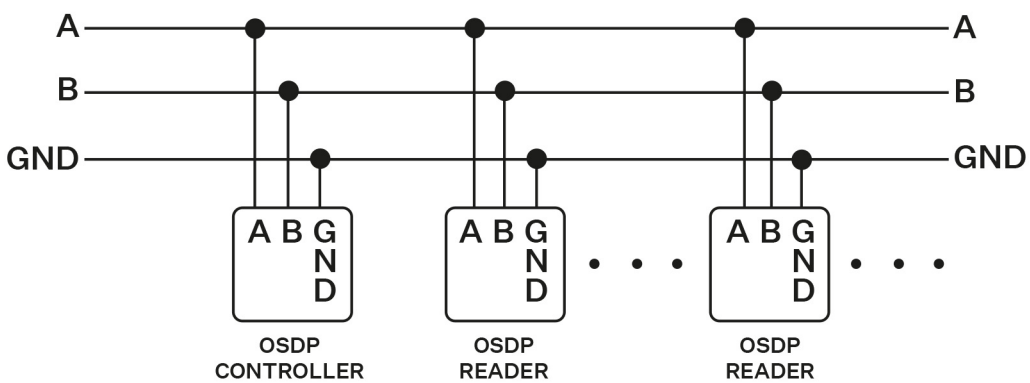
1. Nommez le module d'identification de l'utilisateur (facultatif).
2. Sélectionnez un groupe pour le transfert des données d'accès, qui doit être identique aux paramètres des différents lecteurs d'accès individuels depuis lesquels les données doivent être transférées (ID de la carte, PIN).
3. Le paramétrage des codes transmis est facultatif.
4. Définissez l'adresse OSDP dans la plage 0-126 pour spécifier l'adresse du module OSDP sur la ligne OSDP.
5. Réglez la vitesse de communication en fonction des exigences de l'appareil connecté.
6. Pour une communication cryptée, entrez votre propre clé de cryptage dans **2N Access Unit 2.0** ainsi que dans le dispositif de l'autre partie.
7. Autorisez le paramètre de cryptage forcé uniquement pour les communications cryptées.

Si la communication du dispositif OSDP se fait en clair après que le chiffrement imposé a été défini, cette communication sera refusée.

Si le dispositif OSDP permet de définir à distance la clé de cryptage sur le périphérique, le mode d'installation peut être utilisé. Après réception de la clé de chiffrement, passage automatique en mode normal. Un clignotement rapide de la LED de signalisation sur le module OSDP indique le mode d'installation.

Module panneau d'informations

Module panneau d'information (9155030, 0159-7891) est utilisé pour insérer et mettre en évidence des informations imprimées. Vous permet de placer par exemple un logo d'entreprise ou des informations sur les heures d'ouverture sur l'appareil. Le panneau d'information est rétroéclairé, le rétroéclairage est réglable par logiciel. Un modèle imprimable est disponible sur 2N.com.

Propriétés

- Le module contient deux connecteurs à brancher sur le bus **2N Access Unit 2.0**.
- Ces deux connecteurs sont complètement interchangeables et peuvent être utilisés comme direction d'entrée depuis l'unité principale ou comme direction de sortie vers d'autres modules.
- Si ce module est le dernier sur le bus, l'un des connecteurs reste déconnecté.
- Le paquet comprend un câble d'interconnexion de 220 mm de long.

Caractéristiques

Dimensions de l'étiquette à insérer (L x H)

69,2 x 86,7 mm (tolérance : +0 ; -0,5 mm)

Bref guide

Retrouver votre adresse IP

L'adresse IP de l'appareil peut être trouvée de la manière suivante :

- en utilisant l'application gratuite 2N IP Utility
- en utilisant le hardware (bouton RESET)

Recherche de l'adresse IP à l'aide de 2N IP Utility

Pour connaître l'adresse IP d'un appareil 2N sur votre réseau local, utilisez l'utilitaire 2N IP Utility. L'application 2N IP Utility peut être téléchargée sur le site web 2N.com. Pour l'installation, il faut avoir Microsoft .NET Framework 4.7.2 installé.

1. Exécutez le programme d'installation 2N IP Utility.
2. L'assistant d'installation vous guidera tout au long de l'installation.
3. Après avoir installé l'application 2N IP Utility, lancez l'application à partir du menu Start du système opérationnel Microsoft Windows.

Après son lancement, l'application commence automatiquement à rechercher dans le réseau local tous les appareils 2N et AXIS dont l'adresse IP est attribuée ou définie de manière statique par DHCP. Ces appareils sont ensuite présentés dans le tableau.

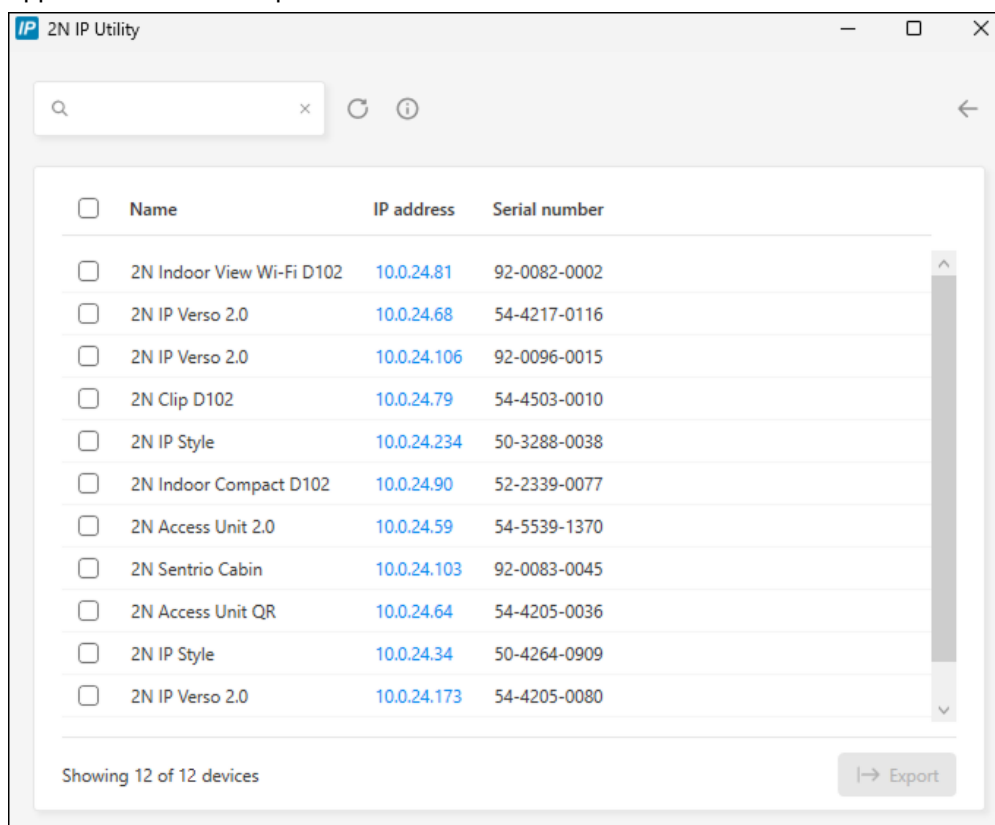

The screenshot shows the 2N IP Utility application window. At the top, there is a search bar and navigation icons. Below is a table with 12 rows of device information. Each row has a checkbox on the left, followed by the device name, IP address, and serial number. The IP addresses are highlighted in blue. At the bottom left, it says 'Showing 12 of 12 devices' and at the bottom right, there is an 'Export' button.

<input type="checkbox"/>	Name	IP address	Serial number
<input type="checkbox"/>	2N Indoor View Wi-Fi D102	10.0.24.81	92-0082-0002
<input type="checkbox"/>	2N IP Verso 2.0	10.0.24.68	54-4217-0116
<input type="checkbox"/>	2N IP Verso 2.0	10.0.24.106	92-0096-0015
<input type="checkbox"/>	2N Clip D102	10.0.24.79	54-4503-0010
<input type="checkbox"/>	2N IP Style	10.0.24.234	50-3288-0038
<input type="checkbox"/>	2N Indoor Compact D102	10.0.24.90	52-2339-0077
<input type="checkbox"/>	2N Access Unit 2.0	10.0.24.59	54-5539-1370
<input type="checkbox"/>	2N Sentries Cabin	10.0.24.103	92-0083-0045
<input type="checkbox"/>	2N Access Unit QR	10.0.24.64	54-4205-0036
<input type="checkbox"/>	2N IP Style	10.0.24.34	50-4264-0909
<input type="checkbox"/>	2N IP Verso 2.0	10.0.24.173	54-4205-0080

4. Sélectionnez dans la liste l'appareil que vous souhaitez configurer et cliquez dessus avec le bouton gauche de la souris. La partie droite de la fenêtre de configuration web s'ouvre alors.



ASTUCE

- L'interface de configuration web est également accessible via le bouton **Ouvrir dans un navigateur externe**, qui vous permet d'ouvrir l'interface dans une fenêtre de navigateur séparée.
- Cliquez sur un appareil dans la liste pour obtenir des informations détaillées. Cliquez sur le bouton **IP settings** pour modifier l'adresse IP en saisissant l'adresse IP statique souhaitée ou en activant DHCP.
- L'application vous permet également d'exporter les appareils sélectionnés vers un fichier CSV. Tout d'abord, sélectionnez l'appareil en cochant les cases correspondantes dans la liste, puis utilisez le bouton **Export** qui apparaît en bas de la fenêtre. Le fichier exporté contiendra le nom, l'adresse IP et le numéro de série des appareils sélectionnés.

Les identifiants de connexion par défaut sont :

Nom d'utilisateur : **Admin**

Mot de passe : **2n**

Après vous être connecté pour la première fois, vous devez immédiatement modifier votre mot de passe.



ASTUCE

Il est recommandé d'utiliser un mot de passe difficile à déchiffrer. Il est déconseillé d'utiliser des noms, des noms de lieux ou de choses dans les mots de passe, en particulier ceux qui ont un lien direct avec l'utilisateur.

Pour une plus grande sécurité du mot de passe, nous recommandons :

- d'utiliser un générateur de mots de passe aléatoires
- un mot de passe composé d'au moins 12 caractères
- de combiner différents caractères provenant de différents jeux de caractères (par exemple, majuscules/minuscules, chiffres, caractères spéciaux, etc.)

Recherche de l'adresse IP à l'aide du hardware

Suivez les instructions suivantes pour identifier l'adresse IP de l'appareil :

1. Appuyez sur le bouton RESET.
 - a. Attendez que les LED rouge et verte s'allument simultanément et d'entendre le signal sonore (approx. 15–35 s).
2. Relâchez le bouton RESET.

3. L'appareil annoncera automatiquement son adresse IP.

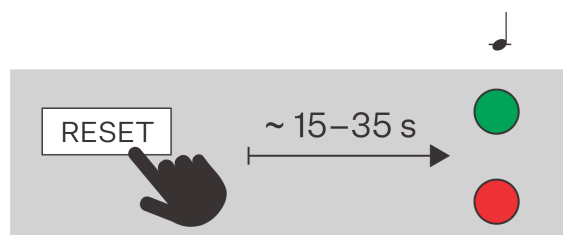
**NOTE**

Le délai entre l'appui sur le bouton RESET et le premier signal lumineux et sonore est compris entre 15 et 35 s, selon le modèle de l'appareil.

Accès à la configuration de l'appareil par Internet

La configuration de l'appareil **2N Access Unit 2.0** s'effectue par le biais d'une interface de configuration basée sur le Web, accessible à partir d'un navigateur Web.



Pour accéder à l'interface, vous devez connaître l'adresse IP de l'appareil ou son nom de domaine. L'appareil doit être connecté au réseau IP local et doit être alimenté.

L'interface de configuration basée sur le web est également accessible depuis le portail My2N connecté ou depuis l'outil de configuration 2N Access Commander.

Se connecter à l'interface de configuration web

1. Démarrez votre navigateur Internet.
2. Saisissez l'adresse IP de l'appareil ou le nom de domaine de l'appareil (voir chapitre [Recherche d'appareils sur le réseau](#)).
3. Si aucun certificat n'a été généré pour l'adresse IP, vous pouvez recevoir un avertissement concernant un certificat de sécurité non valide. Dans ce cas, il faut confirmer que vous voulez passer à l'interface web de configuration.
4. Après l'avoir saisie, un écran de connexion s'affichera.
5. Entrer les identifiants de connexion
Les identifiants de connexion par défaut sont :
 - Nom d'utilisateur : **Admin**
 - Mot de passe : **2n**
6. Après la première connexion, modifiez le mot de passe.

Accès à partir de 2N Commandant d'accès

1. Connectez-vous à l'interface Access Commander.
2. Allez sur  Devices.
3. Pour l'appareil sélectionné, appuyez sur .

Changement du mot de passe

Vous devez modifier le mot de passe par défaut pour accéder à toutes les fonctions de l'interface de configuration web. Vous ne pouvez pas configurer l'appareil sans modifier le mot de passe par défaut.



ASTUCE

Il est recommandé d'utiliser un mot de passe difficile à déchiffrer. Il est déconseillé d'utiliser des noms, des noms de lieux ou de choses dans les mots de passe, en particulier ceux qui ont un lien direct avec l'utilisateur.

Pour une plus grande sécurité du mot de passe, nous recommandons :

- d'utiliser un générateur de mots de passe aléatoires
- un mot de passe composé d'au moins 12 caractères
- de combiner différents caractères provenant de différents jeux de caractères (par exemple, majuscules/minuscules, chiffres, caractères spéciaux, etc.)

Navigateurs recommandés

L'interface de configuration web est optimisée pour les navigateurs web basés sur Chrome (tels que Google Chrome, Microsoft Edge ou Opera). Lorsque vous utilisez d'autres navigateurs, il peut y avoir de légères différences de fonctionnalité dans l'apparence de l'interface.

Mise à jour du firmware

Les nouvelles versions du micrologiciel sont disponibles sur le serveur de mise à jour. Si l'interface de configuration web n'a pas accès à l'internet public, il est possible de télécharger manuellement le fichier du micrologiciel sur l'appareil.



NOTE

Les mises à jour du micrologiciel ne sont pas automatiques. Pour garantir l'intégrité du système et éliminer les défaillances involontaires, toutes les mises à jour doivent être confirmées ou lancées manuellement par l'utilisateur. Avant d'effectuer une mise à jour, veuillez consulter les notes de mise à jour de la nouvelle version et vérifier la compatibilité avec votre infrastructure existante.

Obtenir le micrologiciel à partir du serveur de mise à jour

1. Allez sur **Système > Maintenance > onglet Firmware**.
2. Cliquez sur **Vérifier les mises à jour**.
3. Lorsqu'une mise à jour est disponible, ses notes de mise à jour sont chargées. Pour lancer la mise à niveau, cliquez sur **Upgrade** dans l'en-tête de la fenêtre.
4. Après un upload réussi du firmware, l'appareil redémarre automatiquement. Après le redémarrage, l'appareil est entièrement disponible avec le nouveau micrologiciel. La mise à niveau du firmware n'affecte pas la configuration

Téléchargement d'un nouveau micrologiciel à partir de la mémoire

1. Allez sur **Système > Maintenance > onglet Firmware**.
2. Cliquez sur **Upload Firmware**.

3. Dans la boîte de dialogue qui s'ouvre, sélectionnez un fichier de votre propre référentiel.
4. Confirmez le téléchargement du fichier en cliquant sur **Upload**.
car l'appareil vérifie le fichier pour empêcher le téléchargement d'un fichier.
5. Après un upload réussi du firmware, l'appareil redémarre automatiquement. Après le redémarrage, l'appareil est entièrement disponible avec le nouveau micrologiciel. La mise à niveau du firmware n'affecte pas la configuration



NOTE

La fonctionnalité, la fiabilité et la sécurité de l'appareil dépendent du firmware installé. La mise à jour régulière du firmware à la version actuelle fait partie des conditions d'utilisation du produit. Les erreurs qui peuvent être causées par l'utilisation d'une version obsolète du firmware ne peuvent pas faire l'objet d'une réclamation. Le firmware actuel met en œuvre les expériences des clients et les exigences dans le domaine de la sécurité des données personnelles.

Redémarrage de l'appareil

L'appareil peut être redémarré :

- en débranchant et en rebranchant l'alimentation électrique
- via l'interface de configuration web
- à l'aide du bouton RESET,

Après le redémarrage de l'appareil, la configuration définie reste inchangée.

Redémarrage de l'appareil à l'aide de l'interface de configuration web

1. Ouvrez l'interface de configuration web.
2. Allez sur **Système > Maintenance**.
3. Appuyez sur **Reboot Device** en haut de la page.

Redémarrage de l'appareil à l'aide du bouton RESET

Appuyez brièvement sur le bouton (<1 s) pour redémarrer le système sans modifier la configuration.

L'appareil **2N Access Unit 2.0** est équipé d'un bouton RESET. Son emplacement varie en fonction de [la version de la plaque \(p. 93\)](#):

- 599v6, 599v3 et 599v4 le bouton est situé sur le côté gauche sous le connecteur LAN.
- 586v2 le bouton est situé entre les LED de signalisation (LED1 et LED2) sur le côté supérieur droit de l'unité.
- 586v4 le bouton est situé en bas au centre.

Réinitialisation d'usine

Les réglages d'usine peuvent être rétablis

- via l'interface de configuration web
- en utilisant le hardware (bouton RESET)

**ATTENTION**

En cas de réinitialisation des paramètres d'usine sur un appareil doté de la version 2.18 ou supérieure du firmware, le Relais de sécurité 2N doit être reprogrammé conformément à la procédure décrite à la section .

Pour rétablir les paramètres d'usine à l'aide de l'interface de configuration web

La restauration de la configuration d'usine de l'appareil via la configuration du logiciel s'effectue dans la section **Système > Maintenance** via la restauration de la configuration par défaut.

Réinitialiser les paramètres d'usine à l'aide du bouton RESET

1. Appuyez sur le bouton RESET.
 - a. Attendez que les LED rouge et verte s'allument simultanément et d'entendre le signal sonore 🎵 (approx. 15–35 s).
 - b. Attendez que la LED rouge s'éteigne et d'entendre le signal sonore 🎵 (approx. 3 s).
 - c. Attendez que la LED verte s'éteigne, que la LED rouge se rallume et d'entendre le signal sonore 🎵 (approx. 3 s).
 - d. Attendez que la LED rouge s'éteigne et d'entendre le signal sonore 🎵 (approx. 3 s).
2. Relâchez le bouton RESET.

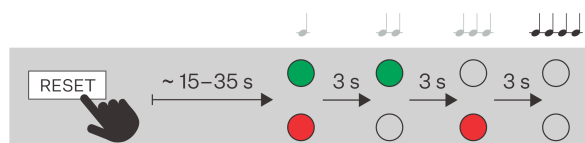

Configuration à l'aide du hardware

En cas d'indisponibilité de la configuration logicielle, la configuration de base peut être effectuée à l'aide de la touche RESET.

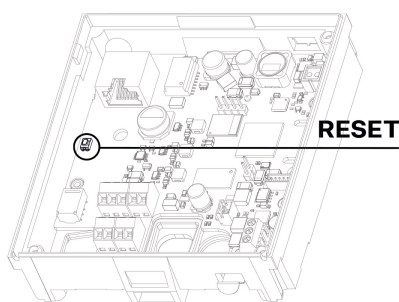

L'emplacement du bouton RESET sur le dispositif **2N Access Unit 2.0** varie en fonction de la version de la carte (voir [Version à plaque \(p. 93\)](#)).

- 599v6, 599v3 et 599v4 le bouton est situé sur le côté gauche sous le connecteur LAN.
- 586v2 le bouton est situé entre les LED de signalisation (LED1 et LED2) sur le côté supérieur droit de l'unité.
- 586v4 le bouton est situé en bas au centre.

Le bouton RESET vous permet de trouver l'adresse IP de l'appareil, de passer en mode d'adresse IP dynamique/statique ou de réinitialiser les paramètres d'usine.

Redémarrer l'appareil

Appuyez brièvement sur le bouton (<1 s) pour redémarrer le système sans modifier la configuration.

Commande de l'équipement

2N Access Unit 2.0 est un système d'accès modulaire qui permet à l'utilisateur de choisir la configuration qui convient à ses besoins personnels. A la différence d'autres systèmes d'accès, **2N Access Unit 2.0** n'est pas un système à module unique doté d'une fonctionnalité donnée ; l'utilisateur spécifie une liste de modules et d'accessoires connectés en fonction de ses besoins, qu'il assemble ensuite en mode « plug and play ». Cette approche permet des combinaisons individuelles uniques et permet également d'ajouter des modules supplémentaires ultérieurement.

L'appareil fonctionne comme un agent d'autorisation qui vérifie les droits d'accès de l'utilisateur, et si l'accès lui est autorisé conformément à la configuration, il active le commutateur. Il est possible de commuter, par exemple, l'ouverture d'une porte, la commande d'un ascenseur ou autre.

L'appareil peut être commandé en fonction de la variante de produit sélectionnée :

- à l'aide de cartes et de puces RFID - en apposant la carte ou la puce sur l'appareil,
- à l'aide de l'application **2N My2N** - en appuyant sur la partie tactile de l'appareil à proximité de l'appareil mobile avec l'application **2N My2N** connectée,
- à l'aide de la technologie NFC,
- à l'aide de données biométriques (empreinte digitale),
- en saisissant un code d'accès numérique sur le clavier

Signalisation en couleur

Les appareils dotés d'un écran ou de pictogrammes LED indiquent les différents statuts en couleur.

Signalisation d'état

Couleur	État	Description
Rouge	Blocage actif de l'accès	Se produit si l'accès n'est pas autorisé (l'interrupteur de porte ne peut pas être activé), ou se produit à nouveau après le temps fixé après la désactivation de l'interrupteur de porte.
	Verrouillage de l'interrupteur	S'applique à un commutateur configuré comme commutateur de porte.
	État sécurisé	L'affichage de ce statut n'est possible sur l'unité principale de l'appareil que si la signalisation est disponible.
Bleu	Saisie du code d'accès	Se produit lorsque l'utilisateur saisit le code et signale l'option de confirmation du code.
Vert	Permission d'accès	Se produit lorsque le blocage d'accès est désactivé et signale l'ouverture de la porte ou l'activation de l'interrupteur.

Maintien – nettoyage

2N Access Unit 2.0 ne contient aucun composant qui puisse être nuisible à l'environnement. Liquidez l'appareil conformément aux règlements en vigueur.

2N Access Unit 2.0 ne contient aucun composant qui puisse être nuisible à l'environnement. Liquidez l'appareil conformément aux règlements en vigueur.



ATTENTION

Le produit doit être utilisé uniquement dans le but pour lequel il a été conçu et fabriqué, et ce conformément à ce qui est stipulé dans le présent mode d'emploi. Par rapport à la documentation qui vous est présentée, le fabricant se réserve le droit d'apporter au produit des modifications qui amélioreront ses qualités.

La surface se salit lors de l'utilisation de l'équipement. Pour le nettoyer, utilisez un chiffon doux imbibé d'eau propre. Utilisez des produits nettoyants appropriés au nettoyage des lunettes, des optiques, des écrans, etc. Il convient d'utiliser des lingettes de nettoyage pour équipements informatiques (IT).

- N'utilisez pas de nettoyants à base d'alcool.
- N'utilisez pas de produits nettoyants agressifs (sable de lavage, eau de javel, etc.).
- L'eau ne doit pas pénétrer dans l'appareil.
- nettoyez l'appareil par temps sec afin de faire évaporer rapidement l'eau pénétrant éventuellement à l'intérieur.



ASTUCE

Nous recommandons d'utiliser le spray Zoono - Microbe Shield Surface Sanitiser Spray, pour la désinfection de la surface des équipements contre les bactéries et les virus (antico-vid) aux fins de maintien des conditions d'hygiène des surfaces et des zones de contacts critiques.

Résolution des problèmes

Vous trouverez les problèmes le plus souvent traités sur le site <https://www.2n.com/faqs>.

Paramètres techniques

Types de puissance

PoE IEEE PoE 802.3af (Class 0, max. 12,95 W) (Classe 0, max. 12,95 W)

Source externe 12 V \pm 15 % / 1 A DC



AVERTISSEMENT

2N Access Unit 2.0 avec la version matérielle 599v4 et inférieure il n'est pas possible de fournir de l'énergie à partir d'une source externe et du PoE en même temps. Il existe un risque d'endommagement de l'appareil avec une connexion combinée.

l'audio

Conférencier 0,8 W / 8 Ω

Interface

LAN 10/100BASE-TX avec Auto-MDIX, RJ-45

Câblage recommandé Cat-5e ou mieux

Protocoles pris en charge DHCP opt. 66, SMTP, 802.1x, TFTP, HTTP, HTTPS, Syslog

Commutateur passif Contact de commutation et de déconnexion (NO/NC), max. 30 V / 1 A AC/DC

Sortie de commutation active 8 à 12 V DC selon l'alimentation, max. 600 mA

- PoE : 10 V
- adaptateur : tension source -2 V

Interrupteur anti-sabotage

(il fait partie de l'unité principale 2N Access Unit 2.0)

Contributions	Peut être utilisé en mode passif ou actif (-30 V à +30 V DC)
	<ul style="list-style-type: none"> • OFF = ouvert ou $U_{DANS} > 1,5V$ • ON = court-circuit ou $U_{DANS} < 1,5 V$

Bluetooth

Bluetooth	conforme à la norme BLE (Bluetooth Low Energy)
Sensibilité réception	jusqu'à -93 dBm
Prise en charge des applications mobiles	Android 10.0 et supérieur, iOS 17.0 et supérieur

Module d'E/S, module Wiegand

Dimensions	43x31,5x1,5mm
------------	---------------

Paramètres Mécaniques

Couverture	Fonte de zinc robuste avec traitement de surface (de légères différences de teinte de la surface entre les différentes pièces sont autorisées).
------------	---

Matériau du corps	Variantes : <ul style="list-style-type: none"> • Variante lumineuse - Nickel : <ul style="list-style-type: none"> • Matériau – Zamak 410 – Zn95Al4Cu1 • Traitement de surface – Zn/Cu20/Ni25b max.
-------------------	--

Dimensions de l'installation de surface	Module unique	107 x 130 x 28 mm
	Module double	107 x 234 x 28 mm

Paramètres techniques

Paramètres Mécaniques

Dimensions de l'installation encastrée	Cadre – module unique	130 x 153 x 5 mm
	Cadre – module double	130 x 257 x 5 mm
	Boîtier (orifice minimal dans le mur) – module unique	108 x 131 x 45 mm
	Boîtier (orifice minimal dans le mur) – module double	108 x 238 x 45 mm
Poids (en lien avec la configuration)	Max. net	2 kg
	Max. brut	0,5 kg
Température de fonctionnement		-40 °C à 60 °C
Humidité relative de fonctionnement		10 à 95 % (sans condensation)
Température de stockage		-40 °C à 70 °C
Altitude recommandée		jusqu'à 2000 m
Niveau de couverture		IP54
Niveau de résistance		

Instructions générales et mises en garde

Avant d'utiliser ce produit, lire attentivement la notice d'utilisation et se fier ensuite aux consignes et recommandations mentionnées à l'intérieur.

Si le produit est utilisé d'une manière différente de celle stipulée dans le présent mode d'emploi, il risque de ne pas fonctionner convenablement, d'être détérioré, voire même détruit.

Le fabricant ne pourra pas être tenu responsable des dommages et dégâts éventuels qui se sont produits à cause d'une utilisation du produit différente de celle stipulée dans le présent mode d'emploi, surtout d'une utilisation incorrecte et/ou d'un non-respect des recommandations et avertissements.

Toute autre utilisation du produit ou tout raccordement différent de ce qui est stipulé dans le mode d'emploi sera considéré comme une opération incorrecte et le fabricant ne pourra donc pas être tenu responsable des éventuelles conséquences de tels actes.

Le fabricant ne pourra également pas être tenu responsable de la destruction et/ou des détériorations du produit dues à une mise en place incorrecte, à une installation incorrecte, à une manipulation incorrecte ou à une utilisation du produit qui est contrairement à ce qui est prescrit dans le présent mode d'emploi.

Le fabricant ne pourra pas être tenu responsable des défaillances, des détériorations ou destructions du produit qui seraient dues à un remplacement non-professionnel des pièces ou à l'emploi de pièces de rechange qui n'étaient pas d'origine.

Le fabricant n'est pas responsable de la perte ou de la détérioration du produit due à une catastrophe naturelle ou à d'autres effets des conditions naturelles.

Le fabricant n'est pas responsable d'un endommagement du produit survenu lors de son transport.

Le fabricant n'accorde aucune garantie quant à la perte ou la dégradation des données.

Le fabricant décline toute responsabilité en cas de dommages directs ou indirects causés par une utilisation du produit non conforme à ce mode d'emploi ou par une défaillance du produit due à une utilisation du produit non conforme à ce mode d'emploi.

Lors de l'installation et de l'utilisation du produit, toutes les exigences légales ou dispositions des normes techniques applicables aux installations électriques doivent être respectées. Si le produit est manipulé dans un non-respect des dispositions des normes mentionnées, le fabricant ne pourra pas être tenu responsable des détériorations ou de la destruction du produit, ni même des éventuels dommages subis par le client.

Le client se doit de garantir la sécurité software du produit, et ce à ses propres frais. Le fabricant ne pourra pas être tenu responsable d'éventuels dommages causés par une sécurisation insuffisante.

Immédiatement après la fin de l'installation, le client se doit de modifier le mot de passe du produit. Le fabricant ne pourra pas être tenu responsable d'éventuels dommages causés par l'emploi du mot de passe initial.

Le fabricant n'est également pas responsable des frais additionnels liés aux appels vers des numéros surtaxés .

Directives, lois et règlements

2N Access Unit 2.0 est en accord avec les directives et réglementations suivantes :

EU

- 2012/19/UE relative aux déchets d'équipements électriques et électroniques
- 2014/53/UE relative aux équipements radioélectriques
- 2011/65/UE relative à la limitation de l'utilisation de certaines substances dangereuses dans les équipements électriques et électroniques

Industry Canada

Cet appareil de classe B est conforme aux exigences de la norme canadienne ICES/NMB-003.

Législation de la Thaïlande

เครื่องโทรคมนาคมและอุปกรณ์นี้
มีความสอดคล้องตามมาตรฐานหรือขอ
กำหนดทางเทคนิคของ กสทช.

nabp.

เครื่องวิทยุคมนาคมนี้ ได้รับยกเว้น ไม่ต้องได้
รับใบอนุญาตให้มี ใช้ซึ่งเครื่องวิทยุคมนาคม
หรือตั้งสถานีวิทยุคมนาคมตามประกาศ กสทช.
เรื่อง เครื่องวิทยุคมนาคม และสถานีวิทยุ
คมนาคมที่ได้รับยกเว้นไม่ต้องได้รับใบอนุญาต
วิทยุคมนาคมตามพระราชบัญญัติวิทยุคมนาคม
พ.ศ. 2498

 **nabp.** | โทรคมนาคม
กำกับดูแลเพื่อประชาชน
Call Center 1200 (InSW)

Législation du Japon

本製品は、特定無線設備の技術基準適合証明を受けています。

この装置は、クラス B 機器です。この装置は、住宅環境で使用この装置は、クラス B 機器です。この装置は、住宅環境で使用することを目的としていますが、この装置がラジオやテレビジョン受信機に近接して使用されると、受信障害を引き起こすことがあります。取扱説明書に従って正しい取り扱いをして下さい。
VCCI - B

本製品は、シールドネットワークケーブル(STP)を使用して接続してください。また適切に接地してください。

本製品は電気通信事業者（移動通信会社、固定通信会社、インターネットプロバイダ等）の通信回線（公衆無線 LAN を含む）に直接接続することができません。本製品をインターネットに接続する場合は、必ずルータ等を経由し接続してください。

Traitement des déchets électriques et des accumulateurs usagés



Instructions générales et mises en garde

Les appareils électriques, les batteries et accumulateurs utilisés ne font pas partie du flux des déchets municipaux. Une liquidation incorrecte de ces appareils pourrait avoir un impact négatif sur l'environnement !

Les appareils électriques ménagers qui sont arrivés en fin de vie et les batteries et accumulateurs usés qui ont été retirés des appareils doivent être remis à des centres de collecte spécialisés, au revendeur ou au fabricant qui prendront leur liquidation écologique en charge. Cette récupération est gratuite et n'est pas conditionnée par l'achat d'un nouveau produit. Les appareils qui sont déposés doivent être complets.

N'incinerez pas les accumulateurs, ne les démontez pas et ne les court-circuitiez pas.



2N Access Unit 2.0 – Manuel d'installation

© 2N Telekomunikace a. s., 2026

2N.com