



2N IP One

Manuel d'installation



Table des matières

Symboles et termes utilisés	4
Vue d'ensemble du produit	5
Propriétés de base	5
Versions de produit	5
Accessoires	6
Accessoires pour l'installation	6
Extendeurs	6
Alimentation	7
Licence	8
Autres accessoires	8
Vérification du contenu du colis	10
Placement des éléments sur l'appareil	11
Installation	12
Installation mécanique	12
Installation encastrée	13
Pose en surface	16
Installation électrique	18
Alimentation de l'appareil	18
Connecteurs d'appareil	19
Connexion au réseau	21
Protection de survoltage	22
Modules principaux et d'extension de l'appareil	25
Spécifications des modules	25
Achèvement de l'installation	28
Bref guide	29
Retrouver votre adresse IP	29
Recherche de l'adresse IP à l'aide de 2N IP Utility	29
Trouver l'adresse IP à l'aide du bouton CONTROL	30
Trouver l'adresse IP à l'aide du bouton Speed Dial	31
Accès à la configuration de l'appareil par Internet	31
Changement du mot de passe	32
Navigateurs recommandés	32
Mise à jour du firmware	32
Redémarrage de l'appareil	33
Redémarrage de l'appareil à l'aide de l'interface de configuration web	33
Réinitialisation d'usine	33
Pour rétablir les paramètres d'usine à l'aide de l'interface de configuration web	34
Réinitialisation des paramètres d'usine à l'aide de la touche CONTROL	34
Configuration à l'aide du hardware	34
Trouver l'adresse IP à l'aide du bouton CONTROL	35
Définition d'une adresse IP statique à l'aide de la touche CONTROL	35
Configuration d'une adresse IP dynamique à l'aide de la touche CONTROL	36
Réinitialisation des paramètres d'usine à l'aide de la touche CONTROL	36
Commutation de l'adresse IP statique et dynamique d'un appareil à l'aide de la touche de numérotation rapide	37
Commande de l'équipement	38
Résolution des problèmes	39
Paramètres techniques	40
Instructions générales et mises en garde	44
Directives, lois et règlements	44
EU	45

Industry Canada	45
Législation de la Thaïlande	45
Traitement des déchets électriques et des accumulateurs usagés	45

Symboles et termes utilisés

Les symboles et pictogrammes suivants sont utilisés dans le manuel :



DANGER

Toujours se conformer ces instructions pour éviter tout risque de blessure.



AVERTISSEMENT

Toujours se conformer ces instructions pour éviter d'endommager l'appareil.



ATTENTION

Avertissement important. Le non-respect des instructions peut entraîner un dysfonctionnement de l'appareil.



ASTUCE

Informations utiles pour une utilisation ou une configuration plus facile et plus rapide.



NOTE

Procédures et conseils pour une utilisation efficace des fonctionnalités de l'appareil.

Vue d'ensemble du produit

Ce chapitre présente le produit **2N IP One**, les possibilités d'utilisation et les avantages qui découlent de son utilisation.

Propriétés de base

2N IP One est un interphone vidéo IP élégant mais robuste, mécaniquement résistant, conçu pour les bâtiments résidentiels. Il permet une connexion facile avec d'autres systèmes. En supportant la norme SIP et compatible avec les fabricants renommés de standards et de téléphones IP, il peut utiliser tous les services des réseaux VoIP. Il est proposé en trois versions de couleurs.

Les principaux avantages de cet appareil sont :

Bouton de numérotation rapide – il est possible de configurer jusqu'à trois numéros de téléphone et profils horaires pour les appels vers le bouton, garantissant ainsi que l'appelé soit toujours joint. Le bouton lui-même est rétroéclairé et dispose d'un ascenseur mécanique.

Endurance – l'appareil est conçu comme un interphone robuste et mécaniquement résistant qui résiste aux intempéries sans avoir besoin d'accessoires supplémentaires.

Qualité audio – grâce au système intégré de suppression de l'écho acoustique (AEC), le duplex intégral dans des conditions normales permet une audibilité bidirectionnelle même lorsque les appelants parlent en même temps.

Installation d'équipement – c'est très simple, il suffit de le connecter à l'aide d'un câble réseau à votre réseau informatique local. L'appareil peut être alimenté soit à partir d'une source 12 V, soit directement depuis le réseau local s'il prend en charge la technologie PoE.

Configuration 2N IP One – s'effectue à l'aide d'un ordinateur personnel équipé de n'importe quel navigateur Internet.

Autres avantages de l'appareil

Versions de produit



Numéro de commande : 9158104

Numéro de pièce de l'axe. 02933-001

Unité principale 2N IP One - variante grise

Vue d'ensemble du produit



Numéro de commande : 9158106

Numéro de pièce de l'axe. 02935-001

Unité principale 2N IP One - variante noire

Nous ne recommandons pas la version noire si elle est installée directement en plein soleil avec de fortes températures.



Numéro de commande : 9158105

Numéro de pièce de l'axe. 02934-001

Unité principale 2N IP One – variante bronze

Accessoires

Accessoires pour l'installation

L'appareil 2N IP One est conçu pour être utilisé à l'extérieur et en intérieur.

Pour l'installation, les accessoires supplémentaires doivent être sélectionnés en fonction de la méthode d'installation prévue.



Numéro de référence : 9158001

Axis Part No. 02941-001

Boîte d'installation encastrée

La boîte d'installation encastrée est utilisée pour connecter et ranger les câbles sous l'appareil.



Numéro de référence : 9158002

Axis Part No. 03327-001

Boîtier de montage mural

La plaque de montage pour l'installation en surface est utilisée pour connecter et ranger les câbles sous l'appareil.

Extendeurs

Vue d'ensemble du produit

Numéro de référence : 9159010



Axis Part No. 01386-001

Relais de sécurité

Le relais de sécurité est un appareil supplémentaire simple qui permet de renforcer la sécurité. car il empêche toute manipulation de l'interphone et l'ouverture forcée de la serrure.

Il est installé entre l'appareil protégé, à partir duquel il est alimenté, et la serrure qu'il contrôle.

Numéro de référence : 9155198SET



Axis Part No. 01975-001

Pack de sécurité pour l'appareil 2N

Le pack de sécurité assure une sécurisation accrue de la porte.

Le pack de sécurité contient un relais de sécurité, un interrupteur de protection et le module I/O.

Alimentation

Numéro de référence : 91341481E (avec câble UE)



Numéro de référence : 91341481US (avec câble US)

Axis Part No. 02520-001

Source d'alimentation stabilisée 12 V / 2 A

La source d'alimentation doit être utilisée si l'alimentation PoE n'est pas utilisée.

Numéro de référence : 932928



Axis Part No. 02529-001

Transformateur 12 V

Transformateur pour une tension de réseau de 230 V.

Conçu pour l'alimentation externe des serrures électriques.

Vue d'ensemble du produit



Numéro de référence : 9159052

Axis Part No. 01393-001

Source d'alimentation 12 V / 1 A pro la boucle d'induction 2N

L'alimentation externe pour la boucle d'induction a une tension d'entrée de 230 V AC et une tension de sortie de 12 V DC.

Licence



Numéro de référence : 9137909

Axis Part No. 012345

Licence Gold

Comprend des licences pour Enhanced Video, Enhanced Integration et Lift Control



Numéro de référence : 9137910

Axis Part No. 012345

Licence InformaCast



Numéro de référence : 9137921

Axis Part No. 03160-001

MS Teams license



ASTUCE

- Les différentes fonctions de licence sont répertoriées dans le tableau du manuel de configuration des interphones IP 2N au chapitre [Licence des fonctionnalités](#).
- Pour plus d'accessoires et des recommandations concrètes, veuillez contacter votre distributeur local de produits 2N.

Autres accessoires

Numéro de référence : 9159013



Axis Part No. 02523-001

Bouton de sortie

Le bouton de sortie se connecte à l'entrée logique de l'appareil pour ouvrir la porte depuis l'intérieur du bâtiment.

Numéro de référence : 9159012



Axis Part No. 01388-001

Contact magnétique de porte

Connexion sur une entrée de l'appareil. Il permet d'utiliser l'appareil comme protection de porte, de détecter les portes non fermées ou les ouvertures forcées.

Numéro de référence : 9137410E



Axis Part No. 01397-001

Relais IP externe, 1 sortie

Un relais IP séparé, qui peut être commandé à partir de l'interphone IP grâce à des commandes HTTP, permet de commander l'appareil à distance.

Numéro de référence : 9159014EU/US/UK



Axis Part No. 01404-001

2N 2Wire (jeu de 2 adaptateurs et source d'alimentation pour UE/US/UK)

Le convertisseur 2N 2Wire permet d'utiliser le câblage bifilaire (2 fils) existant de la sonnette ou du téléphone résidentiel d'origine et d'y connecter n'importe quel appareil IP. Il n'est pas nécessaire de configurer quoi que ce soit, il suffit d'avoir une unité 2N 2Wire de chaque côté du câble et de connecter au moins l'une d'entre elles à la source d'alimentation électrique. L'unité 2N 2Wire fournit alors une alimentation PoE non seulement au second convertisseur, mais aussi à tous les appareils finaux IP connectés.

Vue d'ensemble du produit



Numéro de référence : 1120103/1120103EU

Numéro de pièce de l'axe. 02318-001

Commutateur NVT PoLRE LPC

Le commutateur permet une solution IP avec un câblage analogique.

Le package est livré avec 2 adaptateurs SIP. Il est possible de commander plus d'adaptateurs, numéro de commande. **1120104**.



Numéro de référence : 1120104

Numéro de pièce de l'axe. 02319-001

Adaptateur NVT PhyLink

Adaptateur SIP pour utilisation avec switch, réf. **1120103**.

Le paquet contient 6 pièces.



Numéro de référence : 9154004

Axis Part No. 01479-001

Touche en métal étanche

Convient au lecteur interne de cartes RFID.

Vérification du contenu du colis

Avant de commencer l'installation, vérifiez que l'emballage de l'appareil est complet. Contient:

1 fois **2N IP One**

1 fois Certificat de propriété

1 fois manuel d'utilisation abrégé

1 fois couvercle du connecteur

3x vis à tête Torx

1 fois clé torx

2x Supports du cadre d'installation

Placement des éléments sur l'appareil

Appareil **2N IP One** a les boutons suivants au dos :

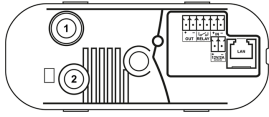

1. Interrupteur de protection
Signale toute ouverture non autorisée de l'interphone (protection contre le vol, etc.).
2. Bouton CONTRÔLE
Il est utilisé pour définir les paramètres d'usine d'origine.

Installation

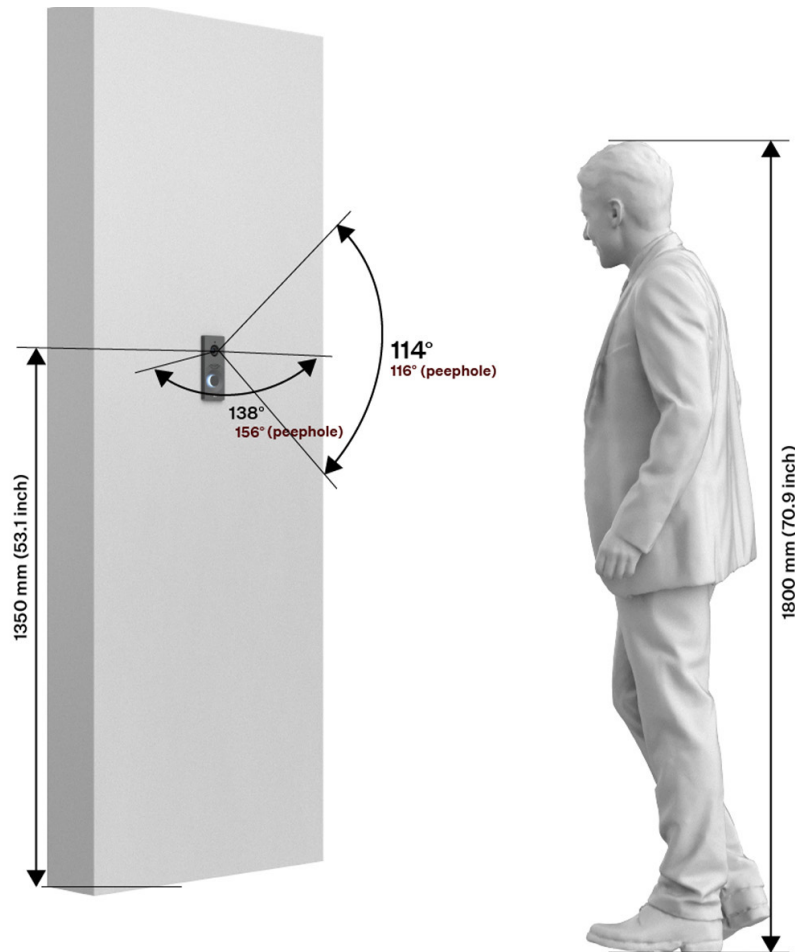

Installation mécanique

Principes communs d'installation

Pour une installation correcte 2N IP One les conditions d'installation suivantes doivent être remplies

- Un espace suffisant pour l'installation.
- Les trous de cheville doivent avoir le bon diamètre. Si les trous sont trop grands, vous risquez d'arracher les chevilles ! Dans ce cas, utilisez de la colle de construction pour fixer les chevilles.
- Il y a un risque d'arracher les chevilles si elles sont de moindre qualité !
- Assurez-vous que les trous sont suffisamment profonds !
- Avant de commencer l'installation mécanique à l'endroit choisi, assurez-vous que les préparatifs qui y sont associés (perçage, découpe dans le mur) ne peuvent pas provoquer de perturbation des systèmes de distribution électrique, de gaz, d'eau ou autres systèmes de distribution existants.
- L'appareil est conçu pour être monté en position verticale (perpendiculaire au sol) jusqu'à la hauteur 1350 mm du sol. L'utilisation de l'appareil dans une autre position de travail n'est possible que pendant une courte période, par exemple dans un atelier pour un test rapide.

- L'espace intérieur de la cloison en plaques de plâtre ne doit pas présenter de différence de pression importante par rapport au local, par exemple il ne doit pas être raccordé à une ventilation à surpression, etc. Dans ce cas, l'appareil doit être séparé en pression (par exemple en utilisant une installation boîtier) et le passage des câbles doit être obturé.
- L'appareil n'est pas destiné à des environnements soumis à des vibrations importantes, tels que les véhicules de transport, les salles des machines, etc.
- L'appareil ne doit pas être exposé à des gaz agressifs, des fumées acides, des solvants, etc.
- L'appareil n'est pas destiné à être connecté directement aux réseaux Internet/WAN. L'appareil doit être connecté à ces réseaux par l'intermédiaire d'un élément de réseau actif de séparation (par exemple, un switch ou un router).
- Il faut éviter dans le lieu d'installation le rayonnement électromagnétique puissant.
- La connexion VoIP doit être correctement configurée conformément aux recommandations SIP et autres recommandations VoIP.



ATTENTION

- Si la procédure d'installation n'est pas respectée, il existe un risque d'infiltration d'eau et de destruction de l'électronique. Les circuits de l'appareil sont en permanence sous tension, lorsque l'eau y entre, une réaction électrochimique se produit. Un produit ainsi endommagé ne peut être garanti !
- Le dépassement de la température de fonctionnement autorisée peut ne pas avoir d'effet immédiat sur le fonctionnement de l'appareil, mais peut entraîner un vieillissement plus rapide et une réduction de la fiabilité de l'appareil. La plage de fonctionnement autorisée des températures de fonctionnement et d'humidité de l'environnement est indiquée au chapitre [Paramètres techniques \(p. 40\)](#).
- Tout dommage mécanique intentionnel sur l'appareil (perçage de trous, altération de l'unité principale, etc.) entraîne une perte de garantie.
- Seules les personnes professionnellement habilitées à cette fin devraient réaliser l'installation et le paramétrage de cet appareil.
- L'installation et le réglage de cet appareil, y compris toute manipulation de cet appareil, doivent être effectués uniquement par des personnes qualifiées.

Conseils d'installation

- La hauteur recommandée de l'installation normale est de 135 cm (pour les personnes avec une capacité de mouvement réduite 100 - 120 cm) de la surface du sol jusqu'à la hauteur de la caméra de l'installation. La hauteur d'installation peut varier en fonction de l'utilisation de l'appareil.

Angle d'observation

138° (H), 114° (V)

Installation encastrée

Le boîtier d'installation encastré permet de ranger les câbles dans le mur sous l'appareil **2N IP One** et l'installation des équipements.

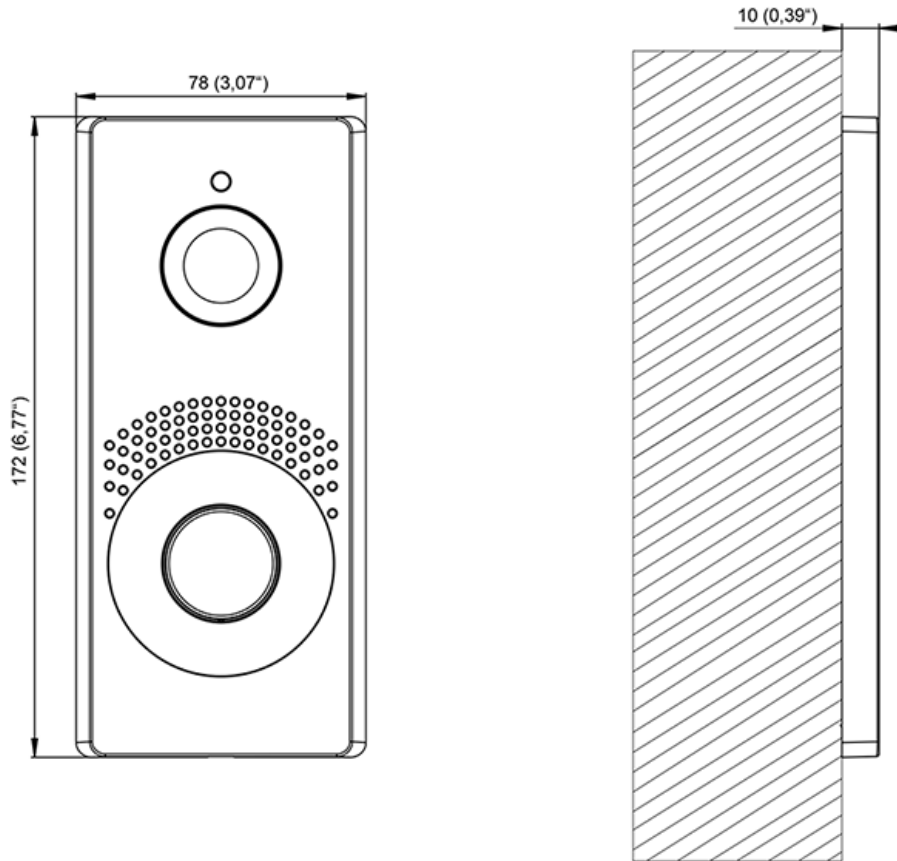

Ce que vous devez installer :

- **2N IP One**
- boîtier d'encastrement (9158001, 02941-001)



ASTUCE

[Gabarit de perçage](#) est disponible en téléchargement sur [2N.com](#).



AVERTISSEMENT

Avant de commencer l'installation mécanique à l'endroit choisi, assurez-vous que les préparatifs qui y sont associés (perçage, découpe dans le mur) ne peuvent pas provoquer de perturbation des systèmes de distribution électrique, de gaz, d'eau ou autres systèmes de distribution existants.

Installation

1.

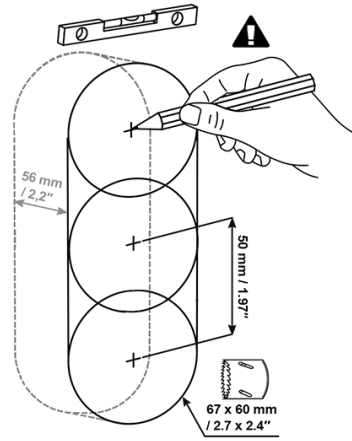

2.

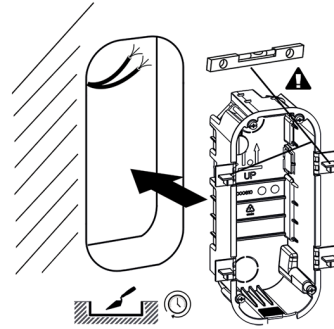

3.

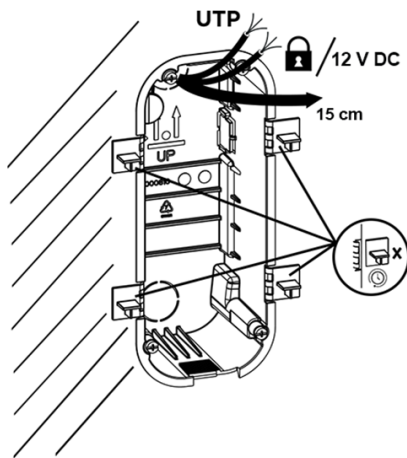

4.

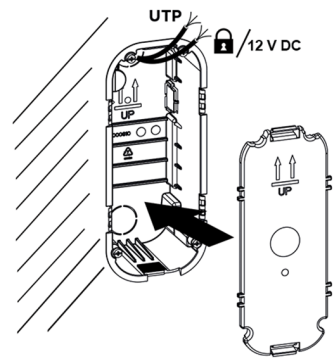

5.

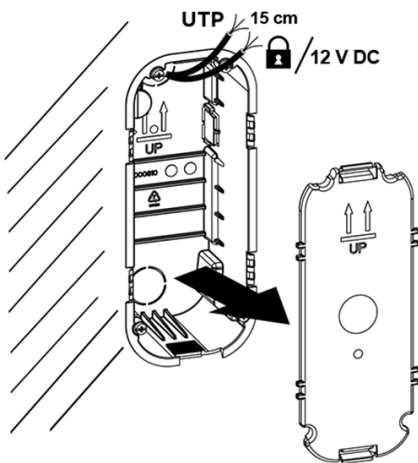

6.

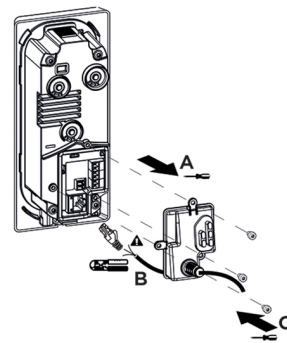

7.

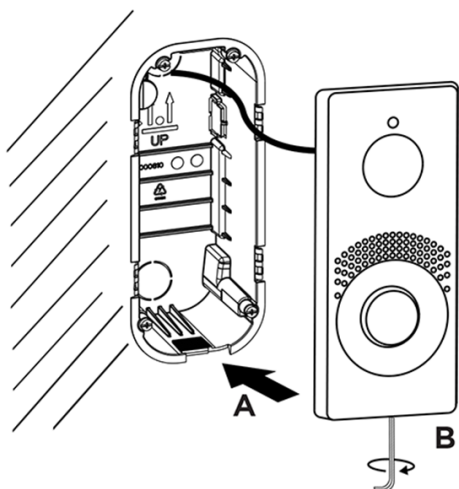

1. Découpez ou découpez un trou dans le mur. La profondeur de trou recommandée est de 56 mm.
2. Sur la boîte en plastique, retirez l'un des bouchons et faites passer les câbles à travers. La longueur recommandée des câbles est de 15 cm. Une paire de flèches gravées au bas de la boîte et sur le couvercle vierge inclus sont utilisées pour une orientation correcte lors de l'installation de la boîte encastrée. Placez la boîte dans le trou du mur. Pour déterminer la profondeur d'encastrement correcte dans le mur, quatre piquets latéraux sont utilisés. Pour la maçonnerie, utilisez le matériau de maçonnerie à votre discrétion.
3. Pour déterminer la profondeur d'encastrement correcte dans le mur, quatre piquets latéraux sont utilisés. Une fois la boîte murée, ses bords doivent affleurer le mur. Une fois le matériau de maçonnerie durci, cassez les pinces.
4. Fermez la boîte avec un bouchon. Cela empêchera la saleté de pénétrer lors du nettoyage et du nettoyage de la zone autour de la boîte.
5. Après avoir refroidi et nettoyé la zone autour du caisson, laissez durcir le matériau de maçonnerie, puis retirez le bouchon.
6. Le paquet inclus comprend un capuchon en plastique en forme de « L » et 3 vis à tête Torx. Sur le capuchon, coupez la partie supérieure du caoutchouc cylindrique sur une longueur de 1 à 2 mm. Tirez le câble à travers la partie restante. A l'aide d'une pince à sertir, sertissez le connecteur sur le câble et branchez-le sur la borne. Couvrez la zone avec les pinces avec un capuchon et vissez-le.



AVERTISSEMENT

Respecter le couple de serrage maximum de 0,5 Nm.

7. Insérez le corps métallique de l'appareil dans une boîte murale préalablement préparée et vissez-le par le bas avec une vis à tête torx



ATTENTION

Si la vis est trop serrée, il faut la desserrer pour que l'appareil s'insère correctement dans le boîtier. Puis resserrez la vis.

Pose en surface

L'appareil **2N IP One** peut être installé au mur via le boîtier mural 2N IP One – Surface mount box (9158002/03327-001). Le boîtier ne fait pas partie de l'emballage de l'unité principale de l'appareil.

Le boîtier 2N IP One — Surface Mount Box sera disponible en février 2025.



ASTUCE

Téléchargez le [gabarit de forage](http://2N.com) de 2N.com.

1.

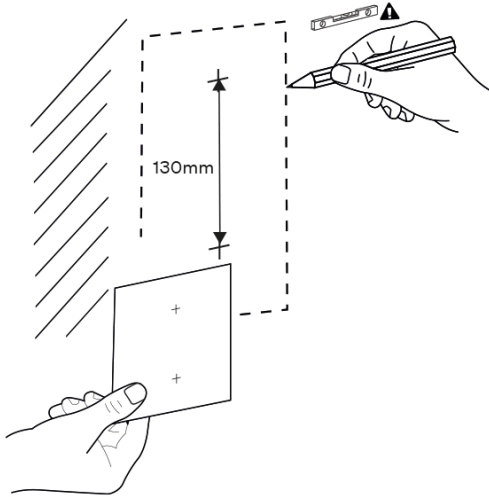

2.

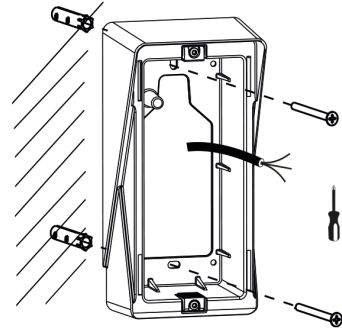

3.

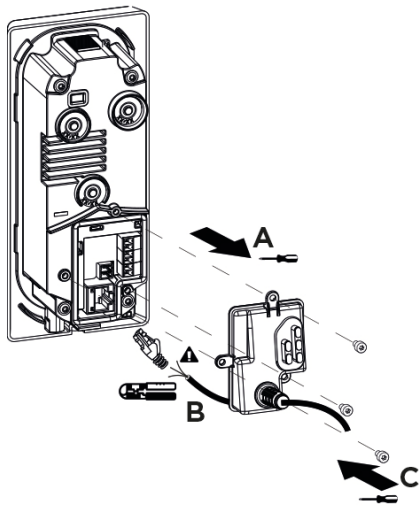

4.

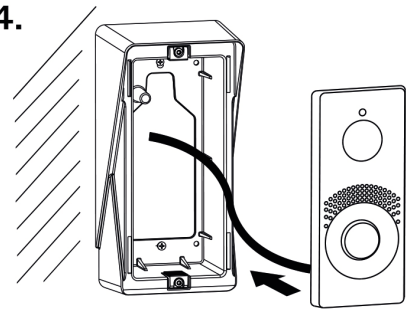

5.

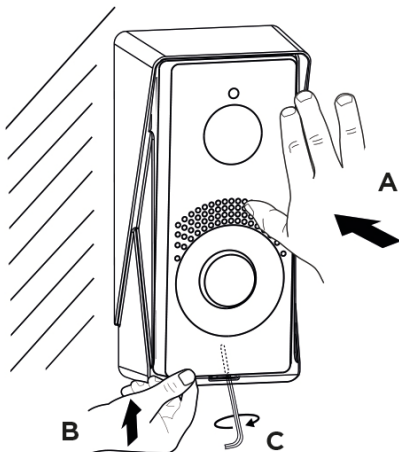

1. Préparez des trous d'un diamètre de 8 mm et d'une profondeur de 55 mm via le gabarit de perçage. Placez les chevilles jointes dans l'emballage du boîtier mural dans les orifices préparés.
2. Joignez le boîtier mural au mur.
Passez le câblage préparé à travers le trou du boîtier.
Vissez le boîtier mural avec les vis jointes à tête encastrée.
3. L'emballage de l'unité principale comprend un capuchon en plastique en forme de « L » et 3 vis à tête torx. Sur le capuchon, coupez la partie supérieure du caoutchouc cylindrique sur une longueur de 1 à 2 mm. Tirez le câble à travers la partie restante. À l'aide d'une pince à sertir, sertissez le connecteur sur le câble et branchez-le dans la borne. Recouvrez la zone avec les bornes avec le capuchon et vissez-le.



AVERTISSEMENT

Respecter le couple de serrage maximum de 0,5 Nm.

4. Insérez le corps métallique de l'unité principale dans le boîtier mural fixé au mur.
5. Pressez l'unité principale contre le boîtier et poussez-la vers le haut.
Vissez la vis à tête torx sur le bas de l'appareil.

Installation électrique

Alimentation de l'appareil

2N IP One peut être alimenté directement depuis un LAN équipé d'éléments réseau supportant la technologie PoE 802.3af (Class 0, max. 12,95 W) ou alternativement à partir d'une source externe 12 V \pm 15 % / 2 A DC.



ATTENTION

- L'appareil doit faire partie de l'installation électrique du bâtiment.
- La source d'alimentation externe doit être conforme à la norme PS2/LPS.

Alimenté par PoE

2N IP One est compatible avec la technologie PoE 802.3af (Class 0, max. 12,95 W) (Class 0, max. 12,95 W) et peut être alimenté directement à partir du réseau local par l'intermédiaire d'éléments de réseau compatibles. Si votre réseau ne le permet pas, vous pouvez utiliser comme alternative un injecteur PoE+ qui se place entre **2N IP One** et l'élément de réseau le plus proche. De cette façon, l'alimentation **2N IP One** dispose de 12 W pour l'alimentation de l'unité principale et des modules connectés.

Alimentation provenant d'une source externe

Utilisez une source de tension sûre (SELV) pour un fonctionnement fiable de l'appareil 12 V \pm 15 % dimensionnée pour une consommation de courant en fonction de la puissance requise pour alimenter l'appareil .



ATTENTION

Assurez-vous que les fils conducteurs dans la borne sont fermement fixés et qu'il n'y a aucun contact libre.

Consommation de courant [A]	Puissance disponible [W]
-----------------------------	--------------------------

2

24

Une borne escamotable permettant la connexion dans les connecteurs sur l'arrière de l'unité principale fait partie de l'emballage de l'unité principale de l'appareil **2N IP One**.

Branchement de l'adaptateur (1341481, 02520-001)

Le fil conducteur désigné en blanc à l'extrémité de l'adaptateur comporte une charge positive (+), le fil conducteur noir comportant une charge négative (-).

Alimentation combinée

2N IP One il est possible d'être alimenté à partir d'une source externe et de PoE en même temps. Dans ce contexte, la puissance maximale est disponible pour l'alimentation.

Alimentation combinée

Connecteurs d'appareil

Branchement des connecteurs de l'unité principale de l'appareil

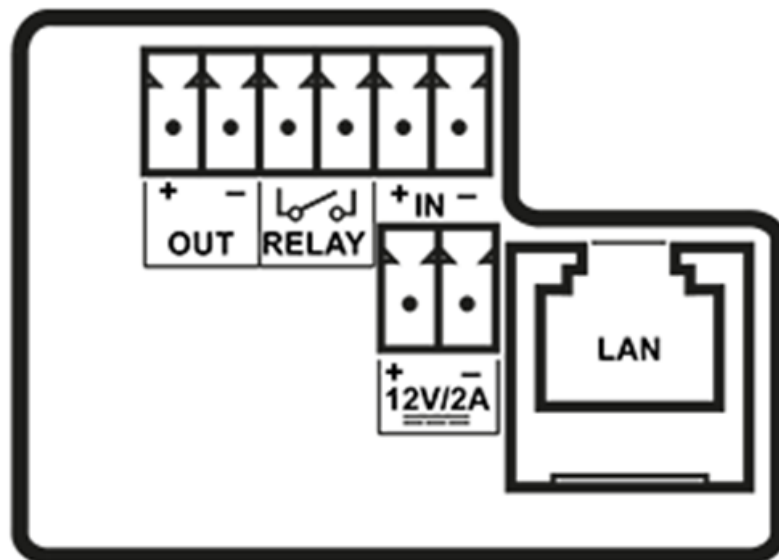

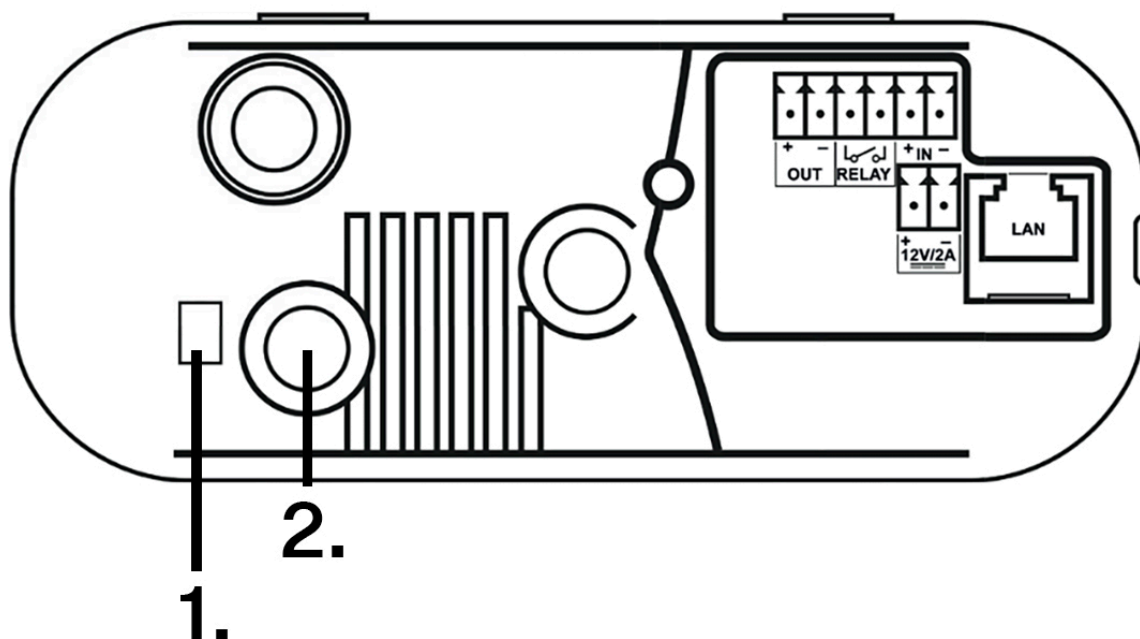

Dos de l'IP One - connecteurs et commandes

1.	Indicateurs LED
2.	Bouton CONTROL
OUT	Sortie Active: 12 V DC, 600 mA max.
RELAY	Bornes RELAY avec un contact NO de commutation 30 V / 1 A AC/DC
IN	Bornes IN1 pour l'entrée en mode passif / actif (-30 V à +30 V DC) <ul style="list-style-type: none"> • OFF = contact ouvert ou UDANS > 1,5V • ON = contact fermé ou UDANS < 1,5 V
12 V / 2 A	Bornes d'alimentation externe 12 V /
LAN	Connecteur LAN (PoE 802.3af) pour la connexion LAN

Le dispositif IP One comporte trois indicateurs LED principaux :

- La LED supérieure (Status) - indique l'état de l'alimentation et du système.
- DEL du milieu (alimentation) - indique l'état du système d'exploitation (OS) et de l'application.
- DEL inférieure (LAN) - indique l'état de la connexion réseau. Il clignote en vert à 100 Mbps et en jaune à 10 Mbps.

Tableau des États

Power LED	Status LED	Statut de l'appareil
ROUGE	VERT	Appareil prêt (fonctionnement normal)
DÉSACTIVÉ	AMBRE	Le système d'exploitation démarre
ROUGE	DÉSACTIVÉ	L'appareil s'allume
DÉSACTIVÉ	ROUGE	État transitoire au démarrage du système d'exploitation (s'il persiste, c'est qu'il y a une erreur)
DÉSACTIVÉ	VERT	État transitoire au démarrage du système d'exploitation (s'il persiste, c'est qu'il y a une erreur)
VERT	DÉSACTIVÉ	Erreur de dispositif



NOTE

Le bouton **CONTROL** est situé à l'arrière, en haut de l'appareil, à côté des indicateurs LED et permet de réinitialiser l'appareil aux paramètres d'usine. Pour plus d'informations, voir [Rétablissement des paramètres d'usine](#).

Connexion au réseau

2N IP One est connecté au réseau informatique local (LAN) en insérant un câble SSTP (catégorie Cat-5e ou supérieure) terminé par une fiche RJ-45 dans le connecteur LAN marqué de l'appareil . L'appareil est équipé de la fonction Auto-MDIX, une variante droite ou croisée de câble pouvant donc être utilisée.

Cet appareil doit être déployé au sein d'une infrastructure réseau offrant une protection adéquate contre les attaques par déni de service (DoS) et les menaces réseau similaires. L'appareil n'inclut pas de protection intégrée contre le trafic volumineux ou malveillant et s'appuie sur l'environnement réseau environnant, tel que les pare-feux, les systèmes de prévention des intrusions ou la limitation de débit, pour se défendre. Le fait de ne pas mettre en œuvre des mesures de sécurité réseau appropriées peut entraîner une dégradation ou une indisponibilité du service. La documentation utilisateur de l'équipement doit contenir un [description de toutes les interfaces réseau exposées et de tous les services exposés via des interfaces réseau](#) , qui sont livrés dans le cadre de l'état d'usine par défaut.



AVERTISSEMENT

L'appareil ne doit être connecté qu'à un réseau sécurisé et de confiance qui est entièrement sous le contrôle de l'utilisateur ou de l'administrateur lors de sa première mise en service.

Si l'appareil est d'abord configuré sur un réseau public ou non sécurisé, une personne non autorisée risque de prendre le contrôle de l'appareil.

Ce produit ne peut être connecté directement aux lignes de télécommunication (ou aux réseaux publics sans fil) d'aucun fournisseur de services de télécommunication (c'est-à-dire les opérateurs de téléphonie mobile, les opérateurs de téléphonie fixe ou les fournisseurs d'accès à Internet). Il convient d'utiliser un routeur pour connecter ce produit à Internet.

Recommandation : Utilisez un réseau sécurisé ou un réseau Wi-Fi privé protégé par un mot de passe fort.



ATTENTION

- Nous recommandons l'utilisation d'une [protection \(p. 22\)](#) contre les surtensions LAN.
- Nous vous recommandons d'utiliser un câble Ethernet blindé SSTP.

Protection de survolage

Les lignes vers les appareils 2N doivent être protégées contre les surtensions atmosphériques dues à des causes externes (par exemple la foudre). La surtension qui en résulte sur les lignes non protégées peut endommager les équipements installés aussi bien à l'intérieur qu'à l'extérieur du bâtiment.

C'est pourquoi nous recommandons d'installer une protection supplémentaire contre les surtensions (OVP = protection contre les surtensions) sur les lignes qui passent à l'extérieur du bâtiment, le long des murs extérieurs ou sur le toit. Lors de l'installation d'un parasurtenseur, respectez les principes suivants :

- Le parasurtenseur doit être placé le plus près possible des équipements installés à l'extérieur du bâtiment.
- Le parasurtenseur doit être situé le plus près possible des équipements installés à l'extérieur du bâtiment.
- Le parasurtenseur doit être placé le plus près possible de la sortie de ligne du bâtiment.

Exemples d'installation de protection contre les surtensions

Schéma de l'installation de la protection contre les surtensions lors du montage de l'appareil sur la façade et du câblage à l'extérieur du bâtiment



Schéma de l'installation de la protection contre les surtensions lors du montage de l'appareil sur la façade et du câblage à l'intérieur du bâtiment



Schéma d'installation de la protection contre les surtensions lors de l'installation des équipements et des lignes à l'extérieur du bâtiment

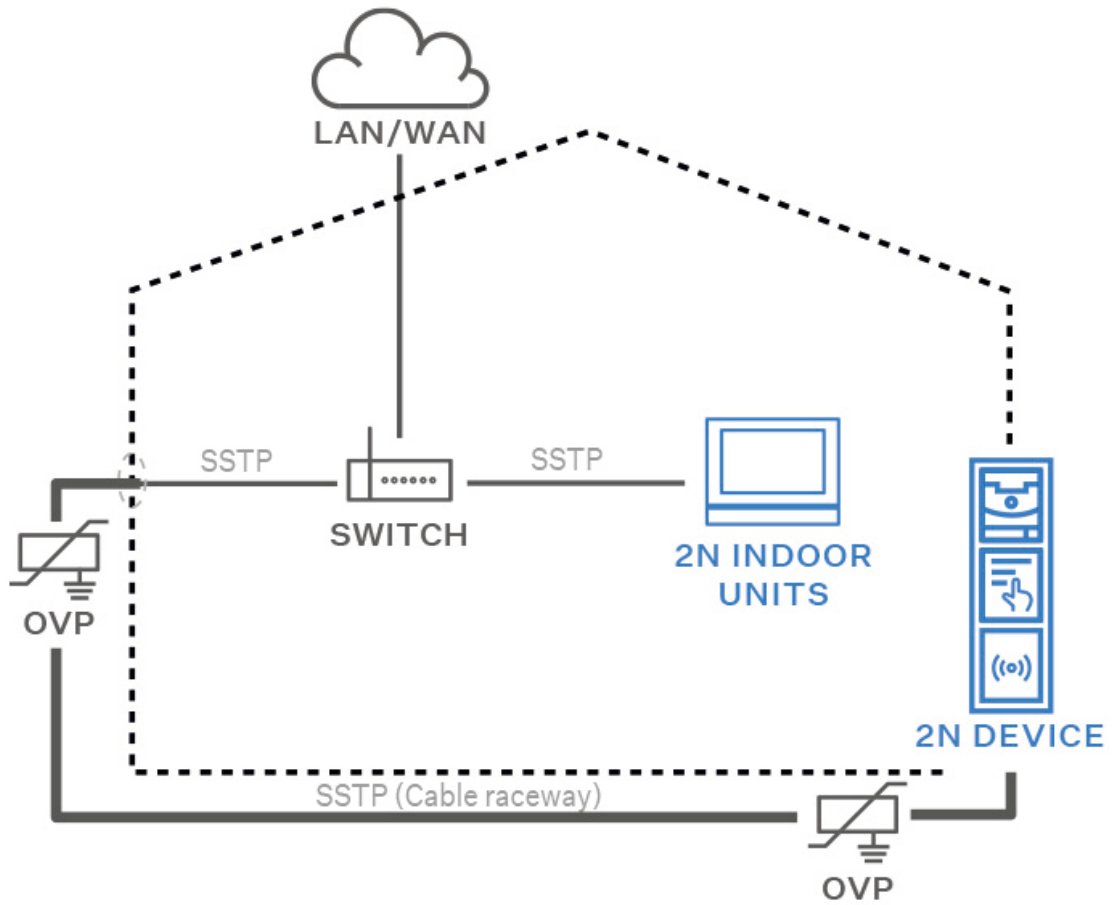

Modules principaux et d'extension de l'appareil

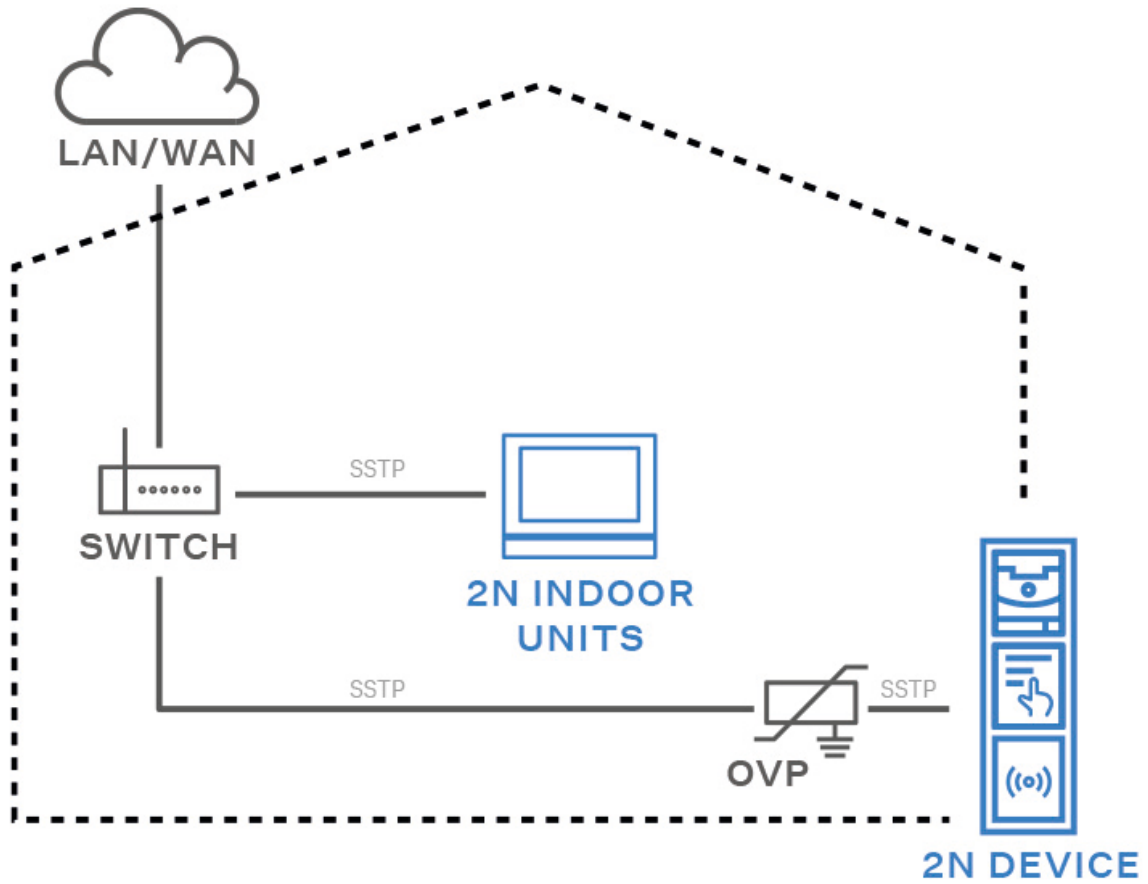
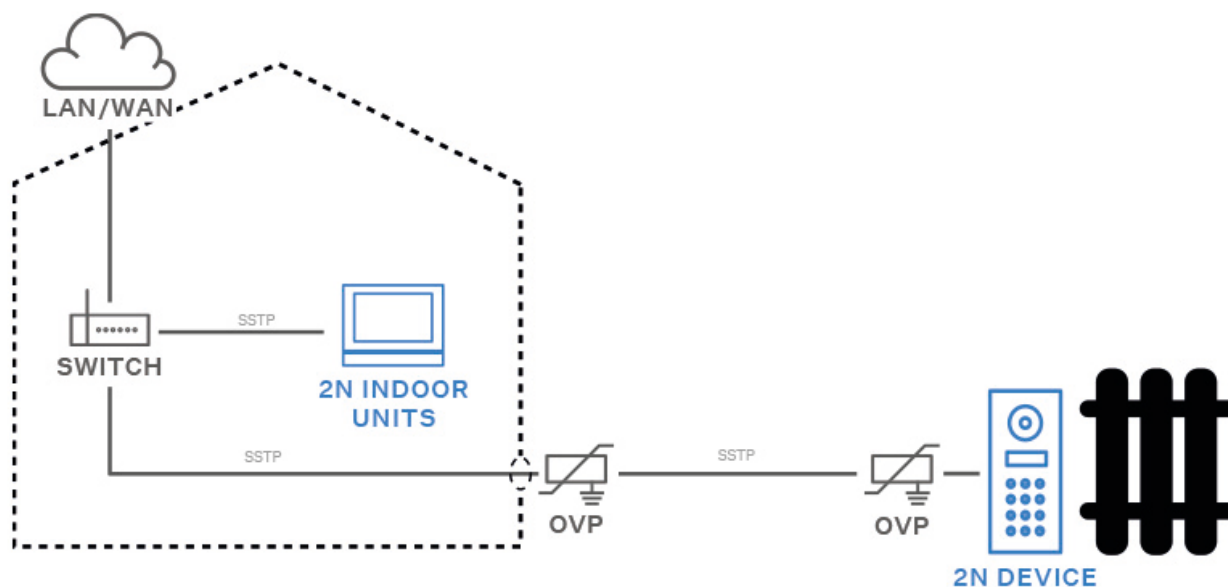

ATTENTION

Si les versions du firmware du module connecté et de l'unité principale ne sont pas compatibles, le module ne sera pas détecté. Il est donc nécessaire de mettre à jour le firmware de l'appareil après avoir connecté les modules. Le firmware peut être mis à jour à l'aide de l'interface de configuration Web de l'appareil dans la section Système > Maintenance.

Appareil **2N IP One** il est possible de faire le lien avec les modules suivants :

- [Relais de sécurité \(p. 25\)](#)

Spécifications des modules

Relais de sécurité

Relais de sécurité (9159010, 01386-001) sert à augmenter la sécurité entre les appareils **2N IP One** et serrure électrique connectée. Le relais de sécurité augmente considérablement la sécurité de la serrure électrique connectée, car il empêche le déverrouillage de la serrure en cas d'effraction de l'appareil.

**ASTUCE**

FAQ:

Relais de sécurité 2N - description de l'appareil et utilisation avec les interphones IP 2N

Caractéristiques

Commutateur passif contact de sortie et contact d'ouverture, max. 30 V / 1 A AC/DC

Sortie commutée

- Lors de l'alimentation du relais de sécurité depuis l'appareil, 8 à 12 V DC sont disponibles en sortie en fonction de l'alimentation, 400 mA DC.
 - PoE : 10 V
 - adaptateur : tension source moins 2 V
- Lors de l'alimentation du relais de sécurité à partir d'une source externe, 12 V / 700 mA DC est disponible en sortie.

Dimensions 66,5x32,5x20,5mm

Masse 24 g

Connecteurs et installation

Le relais de sécurité est installé entre l'appareil (en dehors de la zone de sécurité) et la serrure électrique (dans la zone de sécurité). Le relais de sécurité comprend un relais qui ne peut être activé que lorsqu'une carte d'accès valide ou un code de déverrouillage valide est détecté sur l'unité.

Un relais de sécurité est installé sur un câble bifilaire entre l'appareil et une serrure électrique dans la zone à sécuriser (généralement derrière une porte). Le relais est alimenté et contrôlé par un câble bifilaire et peut ainsi être ajouté à une installation existante. Grâce à ses dimensions compactes, l'appareil peut être installé dans un boîtier d'installation standard.

Le relais de sécurité est conçu avec des orifices pour un ancrage à une surface. Il est recommandé d'utiliser une vis d'un diamètre de 3 mm avec tête lentille d'un diamètre de 6 mm. L'utilisation d'une tête encastrée peut entraîner un endommagement irréversible du cache plastique !

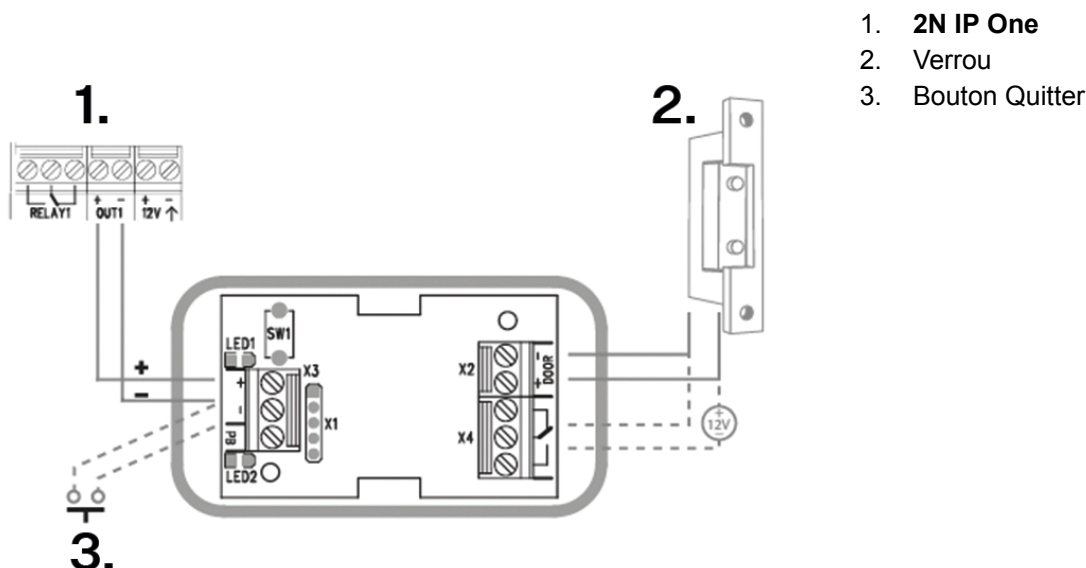

1. 2N IP One
2. Verrou
3. Bouton Quitter

Connectez le relais de sécurité à l'unité d'accès comme suit :

- à la sortie active (Active output).

Connectez la serrure électrique au relais de sécurité comme suit :

- à la sortie commutée,
- à une sortie passive en série avec une alimentation externe.

Le relais prend également en charge un bouton Départ connecté aux bornes 'PB' et '-' Interphone IP 2N'. Lorsque le bouton de sortie est enfoncé, la sortie est activée pendant 5 secondes.

<https://www.youtube.com/embed/ardukvQzw5A>

Signalisation d'état

LED verte	LED rouge	État
clignote	ça ne s'allume pas	Mode de fonctionnement
brille	ça ne s'allume pas	Sortie activée
clignote	clignote	Mode programmation – en attente d'initialisation
brille	clignote	Erreur - mauvais code saisi

Configuration

1. Connectez le relais de sécurité à la sortie de sécurité correctement réglée de l'appareil. Le réglage est décrit dans le manuel de configuration. Assurez-vous qu'au moins une LED est allumée ou clignote.
2. Appuyez et maintenez enfoncé le bouton RESET pendant 5 secondes sur le relais pour mettre l'appareil en mode programmation (les LED rouge et verte clignotent).

3. Activez l'interrupteur de sortie avec un clavier, un téléphone, etc. Le premier code envoyé depuis l'unité d'accès sera stocké en mémoire et considéré comme valide. Après initialisation du code, le relais passe en mode de fonctionnement (la LED verte clignote).



ATTENTION

En cas de restauration des paramètres d'usine d'origine sur un appareil doté de la version 2.18 ou supérieure du micrologiciel, le relais de sécurité doit être reprogrammé selon la procédure ci-dessus.

Achèvement de l'installation

Veillez vérifier le branchement de tous les câbles dans le connecteur de la carte.



AVERTISSEMENT

- Tous les connecteurs inutilisés doivent avoir leurs bornes serrées pour éviter les résonances.
- Une installation incorrecte peut rendre l'appareil étanche. Les fuites d'eau peuvent endommager l'électronique.
- Il est nécessaire de sceller toutes les ouvertures : le haut du boîtier, autour des câbles et des vis.
- Sur un mur irrégulier, scellez la boîte contre la maçonnerie avec du silicone ou un autre scellant. Cela peut empêcher le mur de se mouiller, ce qui peut être causé par une fuite d'eau.

Bref guide

Retrouver votre adresse IP

L'adresse IP de l'appareil peut être trouvée de la manière suivante :

- en utilisant l'application gratuite 2N IP Utility
- en utilisant le hardware (bouton CONTROL)
- à l'aide du bouton Numérotation rapide

Recherche de l'adresse IP à l'aide de 2N IP Utility

Pour connaître l'adresse IP d'un appareil 2N sur votre réseau local, utilisez l'utilitaire 2N IP Utility. L'application 2N IP Utility peut être téléchargée sur le site web 2N.com. Pour l'installation, il faut avoir Microsoft .NET Framework 4.7.2 installé.

1. Exécutez le programme d'installation 2N IP Utility.
2. L'assistant d'installation vous guidera tout au long de l'installation.
3. Après avoir installé l'application 2N IP Utility, lancez l'application à partir du menu Start du système opérationnel Microsoft Windows.

Après son lancement, l'application commence automatiquement à rechercher dans le réseau local tous les appareils 2N et AXIS dont l'adresse IP est attribuée ou définie de manière statique par DHCP. Ces appareils sont ensuite présentés dans le tableau.

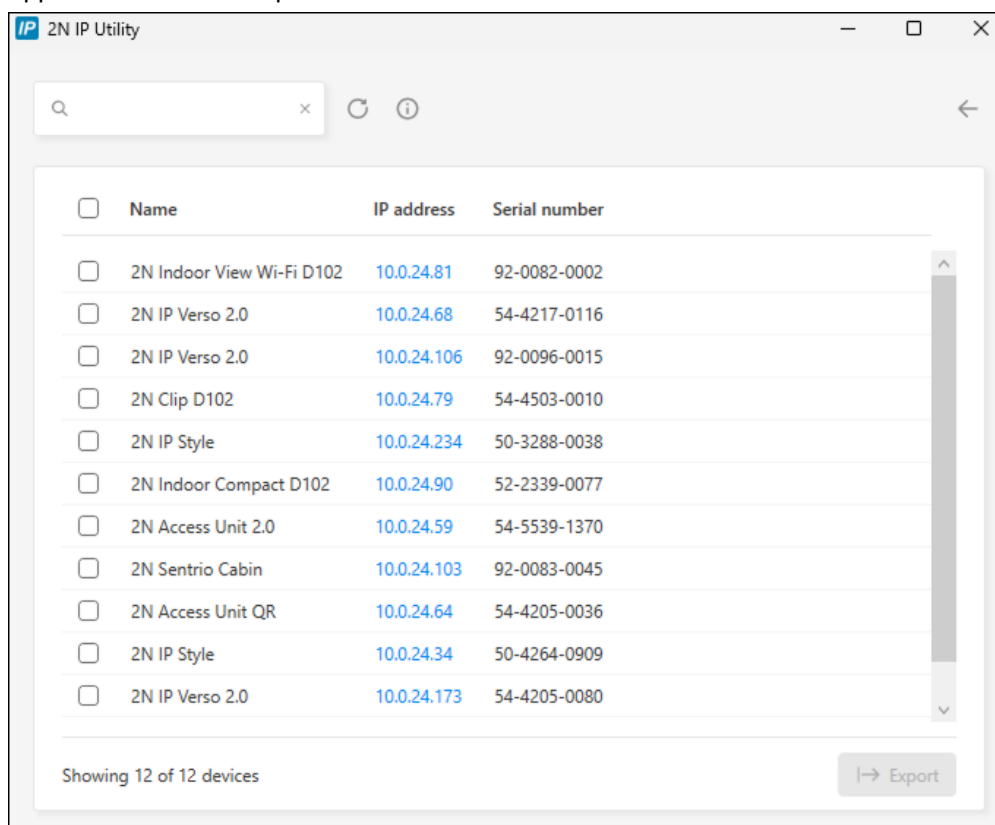

The screenshot shows the '2N IP Utility' application window. At the top, there is a search bar and navigation icons. Below is a table listing 12 devices. Each row includes a checkbox, the device name, the IP address, and the serial number. At the bottom left, it says 'Showing 12 of 12 devices' and at the bottom right, there is an 'Export' button.

<input type="checkbox"/>	Name	IP address	Serial number
<input type="checkbox"/>	2N Indoor View Wi-Fi D102	10.0.24.81	92-0082-0002
<input type="checkbox"/>	2N IP Verso 2.0	10.0.24.68	54-4217-0116
<input type="checkbox"/>	2N IP Verso 2.0	10.0.24.106	92-0096-0015
<input type="checkbox"/>	2N Clip D102	10.0.24.79	54-4503-0010
<input type="checkbox"/>	2N IP Style	10.0.24.234	50-3288-0038
<input type="checkbox"/>	2N Indoor Compact D102	10.0.24.90	52-2339-0077
<input type="checkbox"/>	2N Access Unit 2.0	10.0.24.59	54-5539-1370
<input type="checkbox"/>	2N Sentries Cabin	10.0.24.103	92-0083-0045
<input type="checkbox"/>	2N Access Unit QR	10.0.24.64	54-4205-0036
<input type="checkbox"/>	2N IP Style	10.0.24.34	50-4264-0909
<input type="checkbox"/>	2N IP Verso 2.0	10.0.24.173	54-4205-0080

4. Sélectionnez dans la liste l'appareil que vous souhaitez configurer et cliquez dessus avec le bouton gauche de la souris. La partie droite de la fenêtre de configuration web s'ouvre alors.



ASTUCE

- L'interface de configuration web est également accessible via le bouton **Ouvrir dans un navigateur externe**, qui vous permet d'ouvrir l'interface dans une fenêtre de navigateur séparée.
- Cliquez sur un appareil dans la liste pour obtenir des informations détaillées. Cliquez sur le bouton **IP settings** pour modifier l'adresse IP en saisissant l'adresse IP statique souhaitée ou en activant DHCP.
- L'application vous permet également d'exporter les appareils sélectionnés vers un fichier CSV. Tout d'abord, sélectionnez l'appareil en cochant les cases correspondantes dans la liste, puis utilisez le bouton **Export** qui apparaît en bas de la fenêtre. Le fichier exporté contiendra le nom, l'adresse IP et le numéro de série des appareils sélectionnés.

Les identifiants de connexion par défaut sont :

Nom d'utilisateur : **Admin**

Mot de passe : **2n**

Après vous être connecté pour la première fois, vous devez immédiatement modifier votre mot de passe.



ASTUCE

Il est recommandé d'utiliser un mot de passe difficile à déchiffrer. Il est déconseillé d'utiliser des noms, des noms de lieux ou de choses dans les mots de passe, en particulier ceux qui ont un lien direct avec l'utilisateur.

Pour une plus grande sécurité du mot de passe, nous recommandons :

- d'utiliser un générateur de mots de passe aléatoires
- un mot de passe composé d'au moins 12 caractères
- de combiner différents caractères provenant de différents jeux de caractères (par exemple, majuscules/minuscules, chiffres, caractères spéciaux, etc.)

Trouver l'adresse IP à l'aide du bouton CONTROL

1. Connectez l'appareil à l'alimentation (ou déconnectez-le et reconnectez-le s'il est déjà connecté).
2. Attendez que l'appareil démarre complètement.
Le démarrage complet est indiqué lorsque le rétroéclairage s'allume.
3. Appuyez sur le bouton CONTROL et maintenez-le enfoncé.
Attendez progressivement ces signaux :
 - a. un signal sonore est émis 🗣️
4. Relâchez le bouton CONTROL.
5. L'appareil annoncera automatiquement son adresse IP.



NOTE

Le bouton CONTROL doit être actionné dans les 30 secondes qui suivent le démarrage de l'appareil.

Relâchez le bouton dans les 3 secondes qui suivent l'émission des tonalités appropriées. Si vous relâchez le bouton en dehors de cet intervalle de temps, le processus sera interrompu et devra être repris depuis le début.

Trouver l'adresse IP à l'aide du bouton Speed Dial

Afin de retrouver l'adresse IP **2N IP One** procédez comme suit :

1. Connectez l'appareil à l'alimentation (ou déconnectez-le et reconnectez-le s'il est déjà connecté).
2. Pressez 5x la touche de Numérotation rapide sur l'unité principale.
3. L'appareil lit son adresse IP.



NOTE

- Si l'adresse est 0.0.0.0, cela signifie que l'appareil n'a pas obtenu d'adresse IP du serveur DHCP.
- La succession des touches peut être saisie au maximum dans les trente secondes qui suivent le signal sonore pour des raisons de sécurité. Jusqu'à 2 s d'intervalle sont autorisées entre chaque pression.

Accès à la configuration de l'appareil par Internet

La configuration de l'appareil **2N IP One** s'effectue par le biais d'une interface de configuration basée sur le Web, accessible à partir d'un navigateur Web.



Pour accéder à l'interface, vous devez connaître l'adresse IP de l'appareil ou son nom de domaine. L'appareil doit être connecté au réseau IP local et doit être alimenté.

L'interface de configuration basée sur le web est également accessible depuis le portail My2N connecté ou depuis l'outil de configuration 2N Access Commander.

Se connecter à l'interface de configuration web

1. Démarrez votre navigateur Internet.
2. Saisissez l'adresse IP de l'appareil ou le nom de domaine de l'appareil (voir chapitre [Recherche d'appareils sur le réseau](#)).
3. Si aucun certificat n'a été généré pour l'adresse IP, vous pouvez recevoir un avertissement concernant un certificat de sécurité non valide. Dans ce cas, il faut confirmer que vous voulez passer à l'interface web de configuration.
4. Après l'avoir saisie, un écran de connexion s'affichera.
5. Entrer les identifiants de connexion
Les identifiants de connexion par défaut sont :
 - Nom d'utilisateur : **Admin**
 - Mot de passe : **2n**
6. Après la première connexion, modifiez le mot de passe.

Accès à partir de 2N Commandant d'accès

1. Connectez-vous à l'interface Access Commander.
2. Allez sur  Devices.
3. Pour l'appareil sélectionné, appuyez sur .

Changement du mot de passe

Vous devez modifier le mot de passe par défaut pour accéder à toutes les fonctions de l'interface de configuration web. Vous ne pouvez pas configurer l'appareil sans modifier le mot de passe par défaut.



ASTUCE

Il est recommandé d'utiliser un mot de passe difficile à déchiffrer. Il est déconseillé d'utiliser des noms, des noms de lieux ou de choses dans les mots de passe, en particulier ceux qui ont un lien direct avec l'utilisateur.

Pour une plus grande sécurité du mot de passe, nous recommandons :

- d'utiliser un générateur de mots de passe aléatoires
- un mot de passe composé d'au moins 12 caractères
- de combiner différents caractères provenant de différents jeux de caractères (par exemple, majuscules/minuscules, chiffres, caractères spéciaux, etc.)

Navigateurs recommandés

L'interface de configuration web est optimisée pour les navigateurs web basés sur Chrome (tels que Google Chrome, Microsoft Edge ou Opera). Lorsque vous utilisez d'autres navigateurs, il peut y avoir de légères différences de fonctionnalité dans l'apparence de l'interface.

Mise à jour du firmware

Les nouvelles versions du micrologiciel sont disponibles sur le serveur de mise à jour. Si l'interface de configuration web n'a pas accès à l'internet public, il est possible de télécharger manuellement le fichier du micrologiciel sur l'appareil.



NOTE

Les mises à jour du micrologiciel ne sont pas automatiques. Pour garantir l'intégrité du système et éliminer les défaillances involontaires, toutes les mises à jour doivent être confirmées ou lancées manuellement par l'utilisateur. Avant d'effectuer une mise à jour, veuillez consulter les notes de mise à jour de la nouvelle version et vérifier la compatibilité avec votre infrastructure existante.

Obtenir le micrologiciel à partir du serveur de mise à jour



ATTENTION

Dans la version 3.0.0, les mises à jour du micrologiciel à partir du serveur de mise à jour ne sont disponibles qu'à partir de l'ancienne version de l'interface web.

- a. Dans l'en-tête de l'interface de configuration web, cliquez sur **Go to the old interface**.

1. Allez sur **Système > Maintenance > onglet Firmware**.
2. Cliquez sur **Vérifier les mises à jour**.
3. Lorsqu'une mise à jour est disponible, ses notes de mise à jour sont chargées. Pour lancer la mise à niveau, cliquez sur **Upgrade** dans l'en-tête de la fenêtre.
4. Après un upload réussi du firmware, l'appareil redémarre automatiquement. Après le redémarrage, l'appareil est entièrement disponible avec le nouveau micrologiciel. La mise à niveau du firmware n'affecte pas la configuration

Téléchargement d'un nouveau micrologiciel à partir de la mémoire

1. Allez sur **Système > Maintenance > onglet Firmware**.
2. Cliquez sur **Upload Firmware**.
3. Dans la boîte de dialogue qui s'ouvre, sélectionnez un fichier de votre propre référentiel.
4. Confirmez le téléchargement du fichier en cliquant sur **Upload**.
car l'appareil vérifie le fichier pour empêcher le téléchargement d'un fichier.
5. Après un upload réussi du firmware, l'appareil redémarre automatiquement. Après le redémarrage, l'appareil est entièrement disponible avec le nouveau micrologiciel. La mise à niveau du firmware n'affecte pas la configuration

Redémarrage de l'appareil

L'appareil peut être redémarré :

- en débranchant et en rebranchant l'alimentation électrique
- via l'interface de configuration web

Après le redémarrage de l'appareil, la configuration définie reste inchangée.

Redémarrage de l'appareil à l'aide de l'interface de configuration web

1. Ouvrez l'interface de configuration web.
2. Allez sur **Système > Maintenance**.
3. Appuyez sur **Reboot Device** en haut de la page.

Réinitialisation d'usine

Les réglages d'usine peuvent être rétablis

- via l'interface de configuration web
- en utilisant le hardware (bouton CONTROL)







ATTENTION

En cas de réinitialisation des paramètres d'usine sur un appareil doté de la version 2.18 ou supérieure du firmware, le Relais de sécurité 2N doit être reprogrammé conformément à la procédure décrite à la section .

Pour rétablir les paramètres d'usine à l'aide de l'interface de configuration web

La restauration de la configuration d'usine de l'appareil via la configuration du logiciel s'effectue dans la section **Système > Maintenance** via la restauration de la configuration par défaut.

Réinitialisation des paramètres d'usine à l'aide de la touche CONTROL

1. Connectez l'appareil à l'alimentation (ou déconnectez-le et reconnectez-le s'il est déjà connecté).
2. Attendez que l'appareil démarre complètement.
Le démarrage complet est indiqué lorsque le rétroéclairage s'allume.
3. Appuyez sur le bouton CONTROL et maintenez-le enfoncé.
Attendez progressivement ces signaux :
 - a. un signal sonore est émis 
 - b. deux bips après 3 secondes 
 - c. trois bips après 3 secondes 
 - d. Quatre bips après 3 secondes 
4. Relâchez le bouton CONTROL.
5. L'appareil redémarre et reprend les réglages d'usine.



NOTE

Le bouton CONTROL doit être actionné dans les 30 secondes qui suivent le démarrage de l'appareil.

Relâchez le bouton dans les 3 secondes qui suivent l'émission des tonalités appropriées. Si vous relâchez le bouton en dehors de cet intervalle de temps, le processus sera interrompu et devra être repris depuis le début.

Configuration à l'aide du hardware

Si la configuration logicielle n'est pas disponible, les réglages de base peuvent être effectués à l'aide du bouton CONTROL matériel.

Le bouton CONTROL vous permet de connaître l'adresse IP de l'appareil, de changer le mode d'acquisition de l'adresse IP ou de restaurer les paramètres d'usine.

Intervalles de configuration du matériel

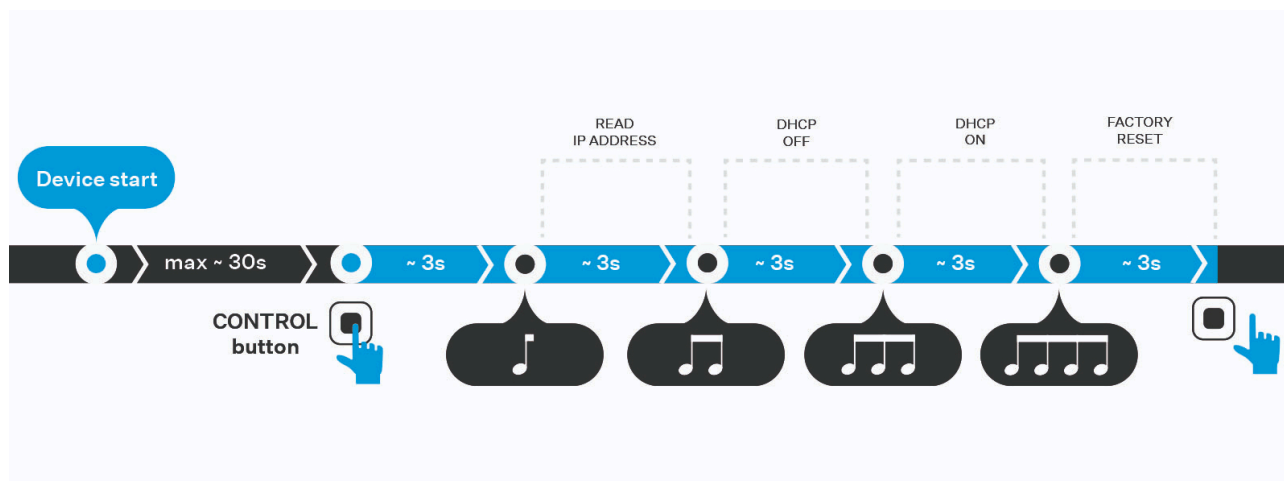

Une fois l'appareil démarré, l'utilisateur dispose de 30 secondes pour appuyer sur le bouton et le maintenir enfoncé, ce qui déclenche une séquence de bips. Chaque fonction est associée à un certain nombre de bips. Le fait de relâcher le bouton à un intervalle donné permet d'effectuer l'action correspondante. Si vous continuez à maintenir le bouton enfoncé après le quatrième bip, l'appareil ne prendra aucune mesure et le processus sera interrompu.

Trouver l'adresse IP à l'aide du bouton CONTROL

1. Connectez l'appareil à l'alimentation (ou déconnectez-le et reconnectez-le s'il est déjà connecté).
2. Attendez que l'appareil démarre complètement.
Le démarrage complet est indiqué lorsque le rétroéclairage s'allume.
3. Appuyez sur le bouton CONTROL et maintenez-le enfoncé.
Attendez progressivement ces signaux :
 - a. un signal sonore est émis 🎵
4. Relâchez le bouton CONTROL.
5. L'appareil annoncera automatiquement son adresse IP.





NOTE

Le bouton CONTROL doit être actionné dans les 30 secondes qui suivent le démarrage de l'appareil.

Relâchez le bouton dans les 3 secondes qui suivent l'émission des tonalités appropriées. Si vous relâchez le bouton en dehors de cet intervalle de temps, le processus sera interrompu et devra être repris depuis le début.

Définition d'une adresse IP statique à l'aide de la touche CONTROL

1. Connectez l'appareil à l'alimentation (ou déconnectez-le et reconnectez-le s'il est déjà connecté).
2. Attendez que l'appareil démarre complètement.
Le démarrage complet est indiqué lorsque le rétroéclairage s'allume.

3. Appuyez sur le bouton CONTROL et maintenez-le enfoncé.
Attendez progressivement ces signaux :
 - a. un signal sonore est émis 
 - b. deux bips après 3 secondes 
4. Relâchez le bouton CONTROL.
5. L'appareil dispose maintenant des paramètres réseau statiques suivants :
 - Adresse IP: 192.168.1.100
 - Masque de réseau: 255.255.255.0
 - Passerelle par défaut: 192.168.1.1





NOTE

Le bouton CONTROL doit être actionné dans les 30 secondes qui suivent le démarrage de l'appareil.

Relâchez le bouton dans les 3 secondes qui suivent l'émission des tonalités appropriées. Si vous relâchez le bouton en dehors de cet intervalle de temps, le processus sera interrompu et devra être repris depuis le début.

Configuration d'une adresse IP dynamique à l'aide de la touche CONTROL

1. Connectez l'appareil à l'alimentation (ou déconnectez-le et reconnectez-le s'il est déjà connecté).
2. Attendez que l'appareil démarre complètement.
Le démarrage complet est indiqué lorsque le rétroéclairage s'allume.
3. Appuyez sur le bouton CONTROL et maintenez-le enfoncé.
Attendez progressivement ces signaux :
 - a. un signal sonore est émis 
 - b. deux bips après 3 secondes 
 - c. trois bips après 3 secondes 
4. Relâchez le bouton CONTROL.
5. L'appareil est maintenant configuré pour obtenir une adresse IP à partir d'un serveur DHCP.







NOTE

Le bouton CONTROL doit être actionné dans les 30 secondes qui suivent le démarrage de l'appareil.

Relâchez le bouton dans les 3 secondes qui suivent l'émission des tonalités appropriées. Si vous relâchez le bouton en dehors de cet intervalle de temps, le processus sera interrompu et devra être repris depuis le début.

Réinitialisation des paramètres d'usine à l'aide de la touche CONTROL

1. Connectez l'appareil à l'alimentation (ou déconnectez-le et reconnectez-le s'il est déjà connecté).

2. Attendez que l'appareil démarre complètement.
Le démarrage complet est indiqué lorsque le rétroéclairage s'allume.
3. Appuyez sur le bouton CONTROL et maintenez-le enfoncé.
Attendez progressivement ces signaux :
 - a. un signal sonore est émis 
 - b. deux bips après 3 secondes 
 - c. trois bips après 3 secondes 
 - d. Quatre bips après 3 secondes 
4. Relâchez le bouton CONTROL.
5. L'appareil redémarre et reprend les réglages d'usine.



NOTE

Le bouton CONTROL doit être actionné dans les 30 secondes qui suivent le démarrage de l'appareil.

Relâchez le bouton dans les 3 secondes qui suivent l'émission des tonalités appropriées. Si vous relâchez le bouton en dehors de cet intervalle de temps, le processus sera interrompu et devra être repris depuis le début.

Commutation de l'adresse IP statique et dynamique d'un appareil à l'aide de la touche de numérotation rapide

Pour réinitialiser les paramètres réseau et commuter les modes de paramétrage de la configuration du réseau de l'appareil entre l'adresse IP statique (DHCP OFF) et l'adresse IP dynamique (DHCP OFF), appuyez procédez comme suit :

1. Connectez l'appareil à l'alimentation (ou déconnectez-le et reconnectez-le s'il est déjà connecté).
2. Pressez 15 fois la touche de numérotation rapide sur l'unité principale.



NOTE

Lors de la commutation sur l'adresse statique, les paramètres réseau de base sont configurés aux valeurs par défaut suivantes :

- Adresse IP: 192.168.1.100
- Masque de réseau: 255.255.255.0
- Passerelle par défaut: 192.168.1.1

Commande de l'équipement

2N IP One est un interphone permettant :

- appeler d'autres appareils à l'aide du bouton de numérotation rapide
- accepter et rejeter les appels entrants
- activer et désactiver des utilisateurs ou des profils à l'aide de l'application mobile 2N My2N

Résolution des problèmes

Vous trouverez les problèmes le plus souvent traités sur le site <https://www.2n.com/faqs>.

Paramètres techniques

Types de puissance

PoE IEEE PoE 802.3af (Class 0, max. 12,95 W) (Classe 0, max. 12,95 W, 44–57 V DC, 400 mA)

Source externe 12 V \pm 15 % / 2 A DC

Protocole de signalisation

FLÈCHE UDP, TCP, TLS

l'audio

Microphone Électret

Amplificateur 3 W RMS / 6 W (class D)

Conférencier 3 W / 4 Ω

Niveau de pression acoustique (SPL max) 78 dB (pour 1 kHz à une distance de 1 m)

Contrôle du volume Réglable, avec mode adaptatif automatique

Un duplex plein Oui (AEC)

Performances audio 1,9 W

Paramètres techniques

Flux audio

Protocoles	<ul style="list-style-type: none">• RTP• RTSP
Codecs et bande passante utilisés	<ul style="list-style-type: none">• G.711 (PCMA, PCMU) – 64 kbps (avec en-têtes de 85,6 kbps)• G.729 – 16 kbit/s (avec en-têtes de 29,6 kbit/s)• G.722 – 64 kbit/s (avec en-têtes de 85,6 kbit/s)• L16/16 kHz – 256 kbps (avec en-têtes 277,6 kbps)

Caméra

Capteur	1/2.7 " couleur CMOS
Résolution JPEG	Jusqu'à 1920 x 1440 (4:3); FHD (16:9)
Résolution vidéo	1920 x 1440 (4:3); FHD (16:9)
Fréquence d'images	30 fps
Sensibilité du capteur	14000e-/lux-sec
Angle de vue	138° (H), 114° (V)
Éclairage infrarouge	Oui
Distance focale	1,935 mm

Flux vidéo

Protocoles	<ul style="list-style-type: none">• RTP• RTSP• SRTP• HTTP
------------	--

Paramètres techniques

Flux vidéo

Codecs pour le streaming ONVIF/
RTSP

- H.264
- H.265
- MJPEG

Fonctions de la caméra IP

Oui - profils compatibles :

- ONVIF v2.4 profil S

Interface

LAN

10/100BASE-TX avec Auto-MDIX, RJ-45

Câblage recommandé

Cat-5e ou mieux

Commutateur passif

contact de commutation NO, max. 20 V AC / 30 V DC, max.
1 A

Sortie de commutation active

12 V DC, 600 mA max.

Paramètres Mécaniques

Couverture

Verre trempé

Matériau du corps

Matériau du corps

- Matériau – EN AC-46100
- Traitement de surface – RAL 7021 (version noire) / RAL 9023 (version grise) / Acier Bronze (version bronze)

Dimensions de l'appareil

78 x 172 x 77 mm

Dimensions de l'installation encastrée – partie du
dispositif qui se chevauche

78 x 172 x 10 mm

Masse

355 g

Paramètres techniques

Paramètres Mécaniques

Température de fonctionnement	-30 °C à 60 °C
-------------------------------	----------------

Humidité relative de fonctionnement	10 à 95 % (sans condensation)
-------------------------------------	-------------------------------

Température de stockage	-30 °C à 70 °C
-------------------------	----------------

Niveau de couverture	IP66
----------------------	------

Niveau de résistance	IK08
----------------------	------

Instructions générales et mises en garde

Avant d'utiliser ce produit, lire attentivement la notice d'utilisation et se fier ensuite aux consignes et recommandations mentionnées à l'intérieur.

Si le produit est utilisé d'une manière différente de celle stipulée dans le présent mode d'emploi, il risque de ne pas fonctionner convenablement, d'être détérioré, voire même détruit.

Le fabricant ne pourra pas être tenu responsable des dommages et dégâts éventuels qui se sont produits à cause d'une utilisation du produit différente de celle stipulée dans le présent mode d'emploi, surtout d'une utilisation incorrecte et/ou d'un non-respect des recommandations et avertissements.

Toute autre utilisation du produit ou tout raccordement différent de ce qui est stipulé dans le mode d'emploi sera considéré comme une opération incorrecte et le fabricant ne pourra donc pas être tenu responsable des éventuelles conséquences de tels actes.

Le fabricant ne pourra également pas être tenu responsable de la destruction et/ou des détériorations du produit dues à une mise en place incorrecte, à une installation incorrecte, à une manipulation incorrecte ou à une utilisation du produit qui est contrairement à ce qui est prescrit dans le présent mode d'emploi.

Le fabricant ne pourra pas être tenu responsable des défaillances, des détériorations ou destructions du produit qui seraient dues à un remplacement non-professionnel des pièces ou à l'emploi de pièces de rechange qui n'étaient pas d'origine.

Le fabricant n'est pas responsable de la perte ou de la détérioration du produit due à une catastrophe naturelle ou à d'autres effets des conditions naturelles.

Le fabricant n'est pas responsable d'un endommagement du produit survenu lors de son transport.

Le fabricant n'accorde aucune garantie quant à la perte ou la dégradation des données.

Le fabricant décline toute responsabilité en cas de dommages directs ou indirects causés par une utilisation du produit non conforme à ce mode d'emploi ou par une défaillance du produit due à une utilisation du produit non conforme à ce mode d'emploi.

Lors de l'installation et de l'utilisation du produit, toutes les exigences légales ou dispositions des normes techniques applicables aux installations électriques doivent être respectées. Si le produit est manipulé dans un non-respect des dispositions des normes mentionnées, le fabricant ne pourra pas être tenu responsable des détériorations ou de la destruction du produit, ni même des éventuels dommages subis par le client.

Le client se doit de garantir la sécurité software du produit, et ce à ses propres frais. Le fabricant ne pourra pas être tenu responsable d'éventuels dommages causés par une sécurisation insuffisante.

Immédiatement après la fin de l'installation, le client se doit de modifier le mot de passe du produit. Le fabricant ne pourra pas être tenu responsable d'éventuels dommages causés par l'emploi du mot de passe initial.

Le fabricant n'est également pas responsable des frais additionnels liés aux appels vers des numéros surtaxés .

Directives, lois et règlements

2N IP One est en accord avec les directives et réglementations suivantes :

EU

- 2012/19/UE relative aux déchets d'équipements électriques et électroniques
- 2014/30/UE relative à la compatibilité électromagnétique
- 2014/53/UE relative aux équipements radioélectriques
- 2011/65/UE relative à la limitation de l'utilisation de certaines substances dangereuses dans les équipements électriques et électroniques

Industry Canada

Cet appareil de classe B est conforme aux exigences de la norme canadienne ICES/NMB-003.

Législation de la Thaïlande

เครื่องโทรคมนาคมและอุปกรณ์นี้มีความสอดคล้องตามมาตรฐานหรือข้อกำหนดทางเทคนิคของ กสทช.

nab.

เครื่องวิทยุคมนาคมนี้ได้รับยกเว้น ไม่ต้องได้รับใบอนุญาตให้มี ใช้ซึ่งเครื่องวิทยุคมนาคมหรือตั้งสถานีวิทยุคมนาคมตามประกาศ กสทช. เรื่อง เครื่องวิทยุคมนาคม และสถานีวิทยุคมนาคมที่ได้รับยกเว้นไม่ต้องได้รับใบอนุญาตวิทยุคมนาคมตามพระราชบัญญัติวิทยุคมนาคม พ.ศ. 2498

 **nab.** | โทรคมนาคม
กำกับดูแลเพื่อประชาชน
Call Center 1200 (InswS)

Législation du Japon

本製品は、特定無線設備の技術基準適合証明を受けています。

本製品は、シールドネットワークケーブル(STP)を使用して接続してください。また適切に接地してください。

本製品は電気通信事業者（移動通信会社、固定通信会社、インターネットプロバイダ等）の通信回線（公衆無線 LAN を含む）に直接接続することができません。本製品をインターネットに接続する場合は、必ずルータ等を経由し接続してください。

Traitement des déchets électriques et des accumulateurs usagés



Les appareils électriques, les batteries et accumulateurs utilisés ne font pas partie du flux des déchets municipaux. Une liquidation incorrecte de ces appareils pourrait avoir un impact négatif sur l'environnement !

Les appareils électriques ménagers qui sont arrivés en fin de vie et les batteries et accumulateurs usés qui ont été retirés des appareils doivent être remis à des centres de collecte spécialisés, au revendeur ou au

Instructions générales et mises en garde

fabricant qui prendront leur liquidation écologique en charge. Cette récupération est gratuite et n'est pas conditionnée par l'achat d'un nouveau produit. Les appareils qui sont déposés doivent être complets.

N'incinerez pas les accumulateurs, ne les démontez pas et ne les court-circuitiez pas.



2N IP One – Manuel d'installation

© 2N Telekomunikace a. s., 2026

2N.com