

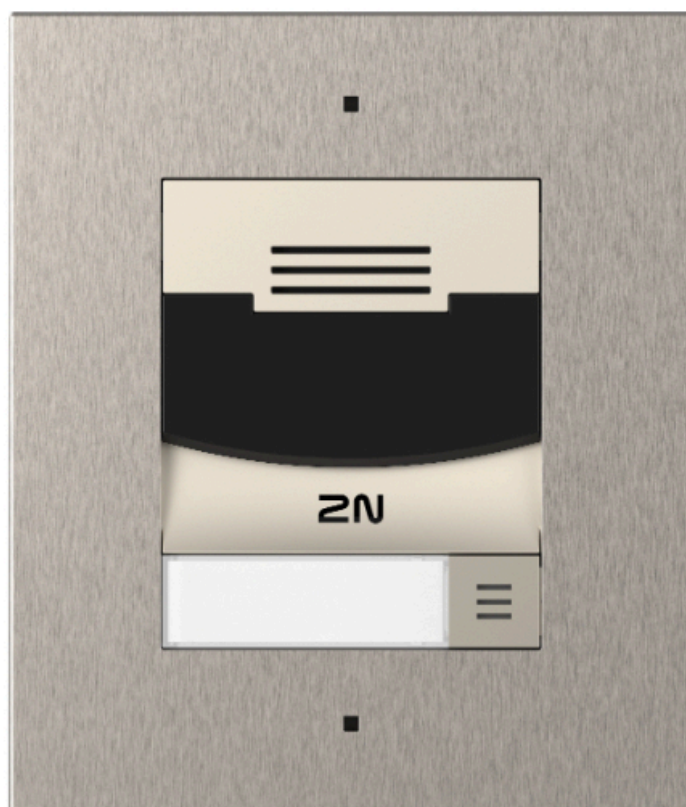

2N IP Solo

Manuale di installazione



Indice

Simboli e termini utilizzati	4
Presentazione del prodotto	5
Proprietà di base	5
Varianti del prodotto	6
Accessori	7
Accessori per l'installazione	7
Moduli di espansione	8
Alimentazione elettrica	9
Licenza	9
Altri accessori	10
Controllo del contenuto del pacco	14
Installazione	16
Installazione meccanica	16
Principi comuni per l'installazione	16
Installazione ad incasso	17
Installazione in superficie	19
Installazione elettrica	24
Alimentazione del dispositivo	24
Connettori del dispositivo	26
Connessione a una rete locale	30
Moduli principali e di espansione del dispositivo	30
Protezione da sovratensione	33
Completamento dell'installazione	36
Cartellini portanome	36
Adesivi tattili	37
Una guida veloce	39
Accesso all'interfaccia di configurazione web	39
Nome del dominio	39
indirizzo IP	39
Accedi all'interfaccia di configurazione web	39
Configurazione di base tramite hardware	40
Riavviare il dispositivo	40
Trovare l'indirizzo IP utilizzando l'hardware	40
Passa dall'indirizzo IP statico a quello dinamico del dispositivo	41
Impostazione dell'indirizzo IP dinamico del dispositivo	41
Ripristina le impostazioni di fabbrica	42
Trovare l'indirizzo IP del dispositivo	42
Trovare l'indirizzo IP utilizzando 2N Network Scanner	42
Trovare l'indirizzo IP utilizzando l'hardware	44
Trovare l'indirizzo IP utilizzando il pulsante Chiamata rapida	44
Aggiornamento del firmware	44
Riavvio del dispositivo	45
Riavviare il dispositivo utilizzando il pulsante RESET	45
Riavviare il dispositivo utilizzando l'interfaccia di configurazione web	45
Ripristina le impostazioni di fabbrica	45
Ripristina le impostazioni di fabbrica	45
Connessione di chiamata	46
Controllo del dispositivo	48
Pittogrammi LED	48
Manutenzione - pulizia	49
Risoluzione dei problemi	50

Parametri tecnici	51
Istruzioni generali e avvertenze	56
Direttive, leggi e regolamenti	56
Unione Europea	56
Industria canadese	57
NOI	57
Legislazione della Thailandia	57
Gestione dei rifiuti elettrici e delle batterie usate	58

Simboli e termini utilizzati

Nel manuale vengono impiegati i seguenti simboli e pittogrammi.



PERICOLO

Rispettare sempre queste istruzioni al fine di evitare pericolo di infortuni.



AVVERTIMENTO

Rispettare sempre queste istruzioni al fine di evitare danni all'apparecchiatura.



ATTENZIONE

Avvertanza importante. La mancata osservanza delle istruzioni può causare l'errato funzionamento dell'apparecchiatura.



SUGGERIMENTO

Informazioni utili per semplificare e velocizzare l'impiego o la regolazione.



NOTA

Procedure e consigli per uno sfruttamento efficace delle proprietà dell'apparecchiatura.

Presentazione del prodotto

In questo capitolo viene presentato il prodotto **2N IP Solo**, le possibilità del suo utilizzo ed i benefici che derivano dal suo utilizzo.

Proprietà di base

2N IP Solo è elegante e affidabile IP dotato di citofono Telecamera HD. Grazie al supporto dello standard SIP e alla compatibilità con rinomati produttori di centralini e telefoni IP, può utilizzare tutti i servizi delle reti VoIP.

Il dispositivo può essere utilizzato come porta o citofono speciale per edifici adibiti ad uffici, edifici residenziali o altre applicazioni.

I principali vantaggi di questo dispositivo sono:

Fotocamera grandangolare con Risoluzione HD – consente all'utente chiamato di monitorare i chiamanti sul display delle unità di risposta 2N, sul telefono o sul monitor del computer. La fotocamera è elegantemente nascosta dietro un vetro scuro, quindi non si nota. Allo stesso tempo, il dispositivo dispone di un sistema di visione notturna che cambia automaticamente la modalità in base al livello di illuminazione.

Tasto di selezione rapida – è possibile impostare fino a tre numeri di telefono e profili orari per le chiamate, in modo da garantire che il destinatario sia sempre raggiungibile. Il pulsante è retroilluminato con corsa meccanica e tastiera metallica illuminata. La superficie dell'etichetta è resistente ai danni meccanici.

Interruttore serratura elettrica – questo interruttore può essere azionato utilizzando applicazioni su un PC o durante una chiamata da qualsiasi telefono. L'ampia gamma di impostazioni della modalità di commutazione consente una vasta gamma di applicazioni.

Resistenza – il dispositivo è concepito come un citofono robusto, meccanicamente resistente e in grado di resistere agli agenti atmosferici senza la necessità di accessori aggiuntivi.

Qualità audio – grazie al sistema integrato di soppressione dell'eco acustico (AEC), il full duplex in condizioni normali consente un'udibilità bidirezionale anche quando i chiamanti parlano contemporaneamente.

Configurazione del dispositivo – viene eseguita tramite un personal computer dotato di un qualsiasi browser Internet. Le installazioni di grandi dimensioni possono essere facilmente gestite in modo collettivo utilizzando l'applicazione **2N Access Commander**.

Altri vantaggi del dispositivo

- design elegante,
- resistenza agli agenti atmosferici,
- diverse modalità di installazione (a parete, su cartongesso, a superficie),
- microfono sensibile e altoparlante,
- comunicazione bidirezionale: soppressione dell'eco acustico,
- colore integrato HD una fotocamera con obiettivo grandangolare e visione notturna,
- interruttori di blocco elettronici integrati con ampie opzioni di impostazione,
- alimentazione da reti locali (PoE) O di una sorgente esterna da 12 V,
- configurazione tramite interfaccia web **2N Access Commander**
- Supporto del protocollo SIP 2.0,
- Fino a 1 999 posizioni nella rubrica,
- fino a 20 profili temporali utente,
- codec video (H.263, H.263+, H.264, MPEG-4, MJPEG),

Presentazione del prodotto

- codec audio (G.711, G.722, G.729, L16/16 kHz),
- Server HTTPS per la configurazione,
- Client SNTP per la sincronizzazione dell'ora con il server,
- Client SMTP per l'invio di e-mail,
- Server di streaming video RTSP,
- TFTP/HTTP client per l'aggiornamento automatico della configurazione.

Varianti del prodotto



Numero d'ordine: 9155301CF

2N IP Solo con telecamera - Montaggio a parete



Numero d'ordine: 9155301CBF

2N IP Solo con telecamera - montaggio a parete, nero



Numero d'ordine: 9155301CS

2N IP Solo con telecamera - Montaggio superficiale



Numero d'ordine: 9155301CBS

2N IP Solo con telecamera - Montaggio superficiale, nero



Numero d'ordine: 9155301F

2N IP Solo senza telecamera — montaggio a parete



Numero d'ordine: 9155301BF

2N IP Solo senza telecamera - montaggio a parete, nero



Numero d'ordine: 9155301S

2N IP Solo senza telecamera — montaggio superficiale



Numero d'ordine: 9155301BS

2N IP Solo senza telecamera — montaggio superficiale, nero

Accessori

Accessori per l'installazione

Dispositivo **2N IP Solo** è destinato ad ambienti esterni ed interni e non richiede alcuna tettoia aggiuntiva.

È necessario selezionare per l'installazione accessori in base al metodo di installazione previsto.

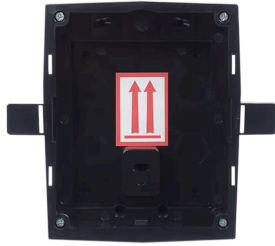

Numero d'ordine: 9155017

2N IP Solo – Scatola di montaggio a parete, tri-modulo

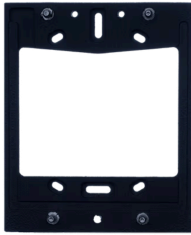

Numero d'ordine: 9155068

2N IP Solo – Piastra di montaggio per superfici irregolari



Numero d'ordine: 9155071

2N IP Solo - Piastra inclinata con angolo di 25°



Numero d'ordine: 9155074

2N IP Solo – Piastra per installazione su vetro

Durante l'installazione su vetro è necessario utilizzare anche i supporti per l'installazione su superfici irregolari (9155068/01305-001)

Moduli di espansione



Numero d'ordine: 9159010

Relè di sicurezza

Un relè di sicurezza è un semplice dispositivo aggiuntivo per aumentare la sicurezza. Impedisce la manipolazione non autorizzata della serratura.

Si installa tra il dispositivo protetto, dal quale viene anche alimentato, e la serratura da esso comandata.

Alimentazione elettrica



Numero d'ordine: 91378100E (con cavo UE)

Numero d'ordine: 91378100US (con cavo USA)

Iniettore POE, porta singola

Per alimentare il citofono tramite cavo Ethernet in assenza di switch PoE.



Numero d'ordine: 91341481E (con cavo UE)

Numero d'ordine: 91341481US (con cavo USA)

Sorgente stabilizzata 12 V / 2 A

Se non si utilizza l'alimentazione PoE è necessario utilizzare un alimentatore.



Numero d'ordine: 932928

Trasformatore da 12 V

Trasformatore per tensione di rete 230 V.

Progettato per l'alimentazione esterna delle serrature elettriche.

Licenza



Numero d'ordine: 9137909

Licenza Gold

Include la licenza per video avanzato, integrazione avanzata e controllo dell'ascensore.



Numero d'ordine: 9137910

Licenza InformaCast

Numero d'ordine: 9137921

MS Teams license



SUGGERIMENTO

- Le singole funzioni della licenza sono elencate nella tabella del Manuale di configurazione per citofoni IP 2N nel capitolo [Licenza delle funzionalità](#).
- Contattate il vostro distributore 2N locale per ulteriori accessori e consigli specifici.

Altri accessori

Numero d'ordine: 9159013

Tasto di uscita



Il pulsante di uscita si collega all'ingresso logico del dispositivo per aprire la porta dall'interno dell'edificio.

Numero d'ordine: 9159012

Contatto magnetico della porta



Il kit per installazione sulla porta permette di rilevare lo stato di apertura della porta. Viene utilizzato per l'utilizzo di dispositivi come protezione porte, per il rilevamento di porte non chiuse o apertura forzata.

Numero d'ordine: 9134173

Scheda chip RFID MIFARE, 13,56 MHz



Carta con chip RFID, tipo MIFARE Classic 1k, 13,56 MHz.

Numero d'ordine: 9134174



Portachiavi con chip RFID MIFARE, 13,56 MHz

Portachiavi con chip RFID, tipo MIFARE Classic 1k, 13,56 MHz.

Numero d'ordine: 9134165E



Scheda chip RFID EM, 125 kHz

Carta con chip RFID, tipo EM4100, 125 kHz.

Numero d'ordine: 9134166E



Portachiavi con chip RFID EM, 125 kHz

Portachiavi con chip RFID, tipo EM4100, 125 kHz.

Numero d'ordine: 11202601



Scheda chip RFID MIFARE DESFire, 13,56 MHz

Portachiavi con chip RFID, tipo MIFARE DESFire EV3 4 K, 13,56 MHz (ISO/IEC14443A).

Adatto per crittografare i dati nell'applicazione **Comandante PICard**.

La confezione contiene 10 pezzi.

Numero d'ordine: 11202602



RFID fob MIFARE DESFire, 13.56 MHz

Portachiavi RFID, tipo MIFARE DESFire EV3 4 K, 13,56 MHz (ISO/IEC14443A).

Adatto per crittografare i dati nell'applicazione **Comandante PICard**.

La confezione contiene 10 pezzi.

Numero d'ordine: 9137420E



Lettores RFID esterno, 125 kHz

Lettores di carte RFID esterno per collegamento a PC tramite interfaccia USB.

Il lettore è adatto per gestire il sistema e aggiungere tessere EM41xx (125 kHz) utilizzando la configurazione web del dispositivo o dell'applicazione **Comandante PICard**.

Numero d'ordine: 9137421E



Lettores RFID esterno, 13,56 MHz + 125 kHz, NFC/HCE

Lettores di carte RFID esterno per collegamento a PC tramite interfaccia USB.

Il lettore è adatto per la gestione del sistema e l'aggiunta di schede 13,56 MHz, 125 kHz e dispositivi Android con supporto NFC/HCE tramite la configurazione web o l'app del dispositivo **Accedi al comandante**.

Adatto per caricare le carte MIFARE DESFire su un'applicazione di crittografia **Comandante PICard**.

Legge le carte RFID:

Schede RFID supportate 125 kHz:

- EM4x02
- NXP HiTag2

Schede RFID supportate 13,56 MHz:

- **ISO14443A** (MIFARE Classic, MIFARE Plus, MIFARE Mini, MIFARE Ultralight, MIFARE DESFire CSN only)
- **PicoPass** (HID iClass CSN, Picopass)
- **FeliCa** (Standard, Lite)
- **ST SR** (SR, SRI, SRIX)
- **My2N**
- **Scheda 2N PI**

Il dispositivo può leggere anche carte RFID 2N PICard da 13,56 MHz.

Numero d'ordine: 9137424E



Lettole RFID esterno sicuro, 13,56 MHz + 125 kHz, NFC/HCE

Lettole di carte RFID esterno per collegamento a PC tramite interfaccia USB.

Il lettore è adatto per la gestione del sistema e l'aggiunta di schede 13,56 MHz, 125 kHz e dispositivi Android con supporto NFC/HCE tramite la configurazione web o l'app del dispositivo

Accedi al comandante.

Adatto per caricare le carte MIFARE DESFire su un'applicazione di crittografia **Comandante PICard**.

Legge le carte RFID:

Schede RFID supportate 125 kHz:

- EM4x02
- NXP HiTag2
- Proxy NASCOSTO

Schede RFID supportate 13,56 MHz:

- **ISO14443A** (MIFARE Classic, MIFARE Plus, MIFARE Mini, MIFARE Ultralight, MIFARE DESFire CSN only)
- **PicoPass** (HID iClass CSN, Picopass)
- **FeliCa** (Standard, Lite)
- **ST SR** (SR, SRI, SRIX)
- **PAC NASCOSTO** (HID SEOS, HID iClass SE, iClass SR, HID MIFARE DESFire con SIO, HID MIFARE Classic con SIO)
- **My2N**
- **Scheda 2N PI**

Numero d'ordine: 9137410E



Relè IP esterno, 1 uscita

Un relè IP separato, controllabile dal citofono IP grazie ai comandi HTTP, consente di controllare il dispositivo a qualsiasi distanza.

Numero d'ordine: 9137411E



Relè IP esterno, 4 uscite, PoE

Un relè IP separato, controllabile dal citofono IP grazie ai comandi HTTP, consente di controllare il dispositivo a qualsiasi distanza.

Numero d'ordine: 9159014EU/US/UK



2N 2fili (set di 2 adattatori e alimentatore EU/US/UK)

Il convertitore 2N 2Wire consente di utilizzare la distribuzione del cavo a due fili esistente del campanello o del citofono originale e di collegarvi qualsiasi dispositivo IP. Non è necessario configurare nulla, basta avere un'unità 2N 2Wire su ciascun lato del cavo e collegarne almeno una a una fonte di alimentazione. L'unità 2N 2Wire fornisce quindi alimentazione PoE non solo al secondo convertitore, ma anche a tutti i dispositivi IP terminali collegati.

Controllo del contenuto del pacco

Prima di iniziare l'installazione verificare che l'imballo del dispositivo sia completo. Contiene:

1x **2N IP Solo**

1x Certificato di proprietà

1x manuale utente abbreviato

1x manuale di installazione

1x Chiave a brugola

1x cornice (in colore abbinato)

1x pellicola trasparente per targhette portanome

2x fissaggio per il telaio

2x adesivo tattile

Ulteriore contenuto della confezione per la variante di montaggio a superficie:

3x vite (4 x 50) mm

3x tassello (8 x 40 mm)

Ulteriore contenuto della confezione per la variante di montaggio a incasso:

4x vite (4 x 20) mm

Installazione

Installazione meccanica

Principi comuni per l'installazione

Per una corretta installazione 2N IP Solo devono essere soddisfatte le seguenti condizioni di installazione

- Spazio sufficiente per l'installazione.
- I fori dei tasselli devono avere il diametro corretto. Se i fori sono troppo grandi c'è il rischio di sfilare i tasselli! In tal caso, utilizzare adesivo da costruzione per fissare i tasselli.
- Se i tasselli sono di qualità inferiore sussiste il rischio di staccarsi!
- Assicurati che i fori siano abbastanza profondi!
- Prima di iniziare l'installazione meccanica nel luogo prescelto, assicurarsi che i preparativi ad essa associati (foratura, taglio nel muro) non possano causare interruzioni agli impianti di distribuzione elettrica, gas, acqua o altri esistenti.
- Il dispositivo non è destinato ad ambienti con elevate vibrazioni, come veicoli, sale macchine, ecc.
- L'apparecchio non deve essere esposto a gas aggressivi, fumi acidi, solventi, ecc.
- Il dispositivo non è destinato alla connessione diretta a reti Internet/WAN. Il dispositivo deve essere collegato a queste reti tramite un elemento di rete attivo separatore (ad es. switch o router).
- Dopo aver smontato il pannello frontale è necessario fare attenzione che non penetri sporco all'interno, soprattutto sulla superficie della guarnizione.
- Nel luogo di installazione devono essere evitate forti radiazioni elettromagnetiche.
- La connessione VoIP deve essere configurata correttamente secondo SIP e altre raccomandazioni VoIP.



ATTENZIONE

- Se la procedura di installazione non viene seguita, esiste il rischio di ingresso di acqua e di distruzione dei componenti elettronici. I circuiti del dispositivo sono permanentemente sotto tensione, quando scorre acqua si verifica una reazione elettrochimica. Un prodotto danneggiato in questo modo non può essere garantito!
- Il superamento della temperatura operativa consentita potrebbe non avere un effetto immediato sul funzionamento del dispositivo, ma potrebbe comportarne un invecchiamento più rapido e una ridotta affidabilità del dispositivo. L'intervallo di lavoro consentito delle temperature di lavoro e dell'umidità ambientale può essere trovato nel capitolo [Parametri tecnici \(p. 51\)](#).
- Qualsiasi danno meccanico intenzionale al dispositivo (trapanatura di fori, manomissione dell'unità principale, ecc.) comporta la perdita della garanzia.
- Questo dispositivo, il suo montaggio e la sua regolazione non sono destinati a persone con capacità fisiche, sensoriali o mentali ridotte, o a persone con esperienza e conoscenza limitate, a meno che non abbiano ricevuto supervisione o istruzioni sull'uso del dispositivo da una persona responsabile della loro sicurezza.

Suggerimenti per l'installazione

- L'altezza consigliata per l'installazione normale è di 135 cm (per persone a mobilità ridotta 100-120 cm) dal piano terra all'altezza della telecamera del dispositivo. L'altezza di installazione può variare a seconda dell'uso del dispositivo.

Installazione ad incasso

Per l'installazione ad incasso è necessario che la scatola sia adeguatamente incassata, ovvero in modo che il bordo della scatola poggi sulla superficie del muro. Per questo corretto posizionamento vengono utilizzati i pacchi posti ai lati della scatola. Devono essere interrotti dopo essere stati murati. Per una tenuta funzionale il telaio deve essere appoggiato esattamente sulla scatola e non a contatto con la parete. A causa della possibilità di ingresso di acqua nel dispositivo, si consiglia di utilizzare silicone universale o sanitario, inerte alle superfici e resistente ai raggi UV e all'acqua. Istruzioni dettagliate con immagini sono incluse nella confezione.



AVVERTIMENTO



L'unità principale non deve essere rimossa dalla sua base, pertanto la vite rivestita in resina contrassegnata nell'angolo in alto a destra non deve essere rimossa. Qualsiasi manomissione della vite annullerà la garanzia del dispositivo.

L'elemento di terra nell'angolo superiore sinistro dell'unità deve rimanere integro e ancora attaccato.



È vietato utilizzare silicone o altri materiali sigillanti sui punti contrassegnati e sulle aree tratteggiate.

1.

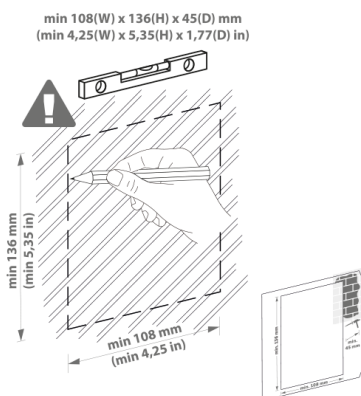

2.

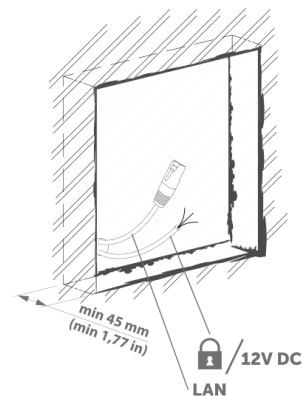

Installazione

3.

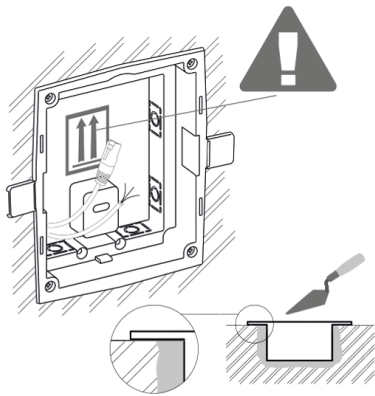

4.

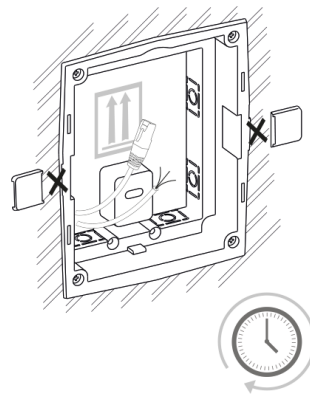

5.

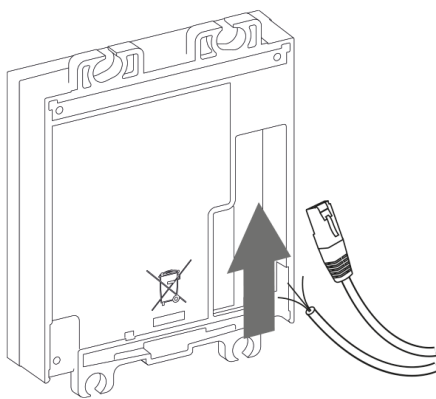

6.

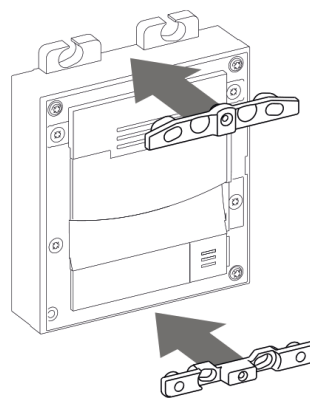

7.

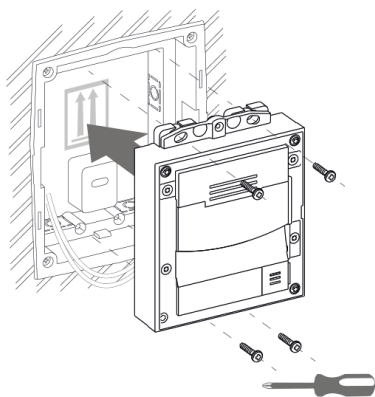

8a.

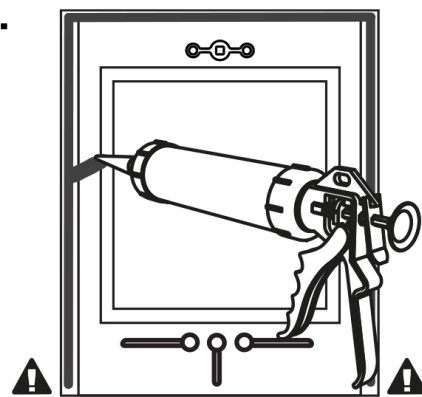

8b.

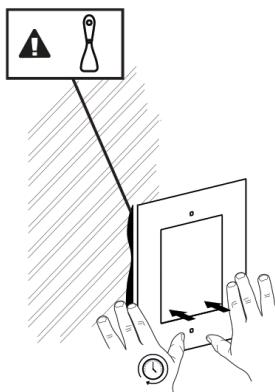

9.

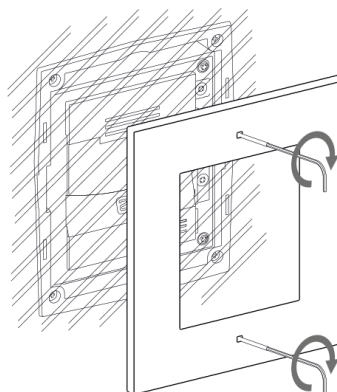

Installazione in superficie

La superficie per la posa in superficie deve essere piana con un dislivello massimo di 0,5 mm (es. pannelli prefabbricati, vetro, pietra tagliata, ecc.). Se la superficie per l'installazione non è piana, utilizzare una versione ad incasso oppure utilizzare un tampone (9155061/9155062/9155068, 01293-001/01294-001/01305-001) per confrontare le irregolarità o livellare la superficie della parete.



PERICOLO

Eliminate il rischio di lesioni! L'installazione in superficie non è adatta in aree dove il passaggio è stretto o dove l'attenzione dei passanti viene deviata lateralmente. Il produttore non è responsabile per eventuali lesioni!



AVVERTIMENTO



L'unità principale non deve essere rimossa dalla sua base, pertanto la vite rivestita in resina contrassegnata nell'angolo in alto a destra non deve essere rimossa. Qualsiasi manomissione della vite annullerà la garanzia del dispositivo.

L'elemento di terra nell'angolo superiore sinistro dell'unità deve rimanere integro e ancora attaccato.



È vietato utilizzare silicone o altri materiali sigillanti sui punti contrassegnati e sulle aree tratteggiate.



ATTENZIONE

Coprire sempre i fori dei gommini inutilizzati con tappi! Esiste il rischio di infiltrazioni d'acqua da spruzzi (ad es. lavaggio delle facciate). Pertanto, non lasciare le aperture libere nemmeno "da un giorno all'altro" (ad esempio, tra l'installazione e il collegamento dei fili).



SUGGERIMENTO

Se l'apparecchiatura è installata in luoghi a rischio elevato di danneggiamento (ad esempio, in garage pubblici o in aree con frequenti atti di vandalismo), sostituire i tasselli e le viti forniti con elementi di ancoraggio in acciaio.

1.

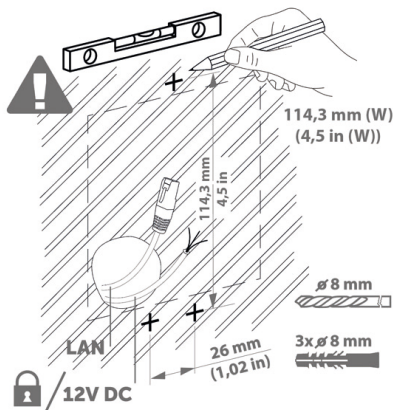

2.

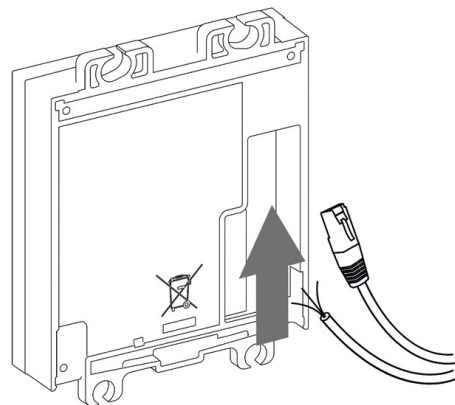

3.

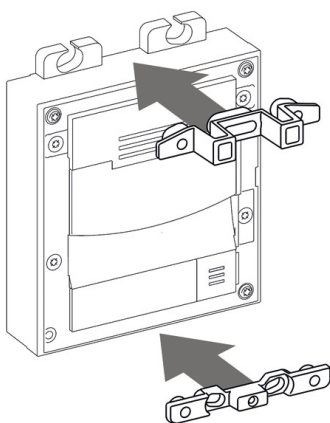

4.

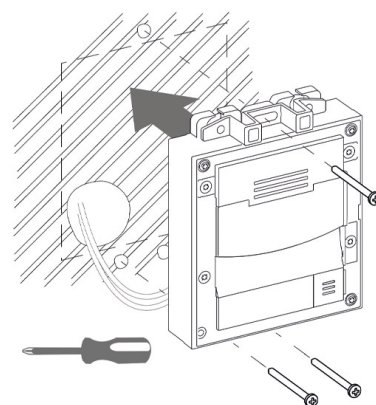

5.

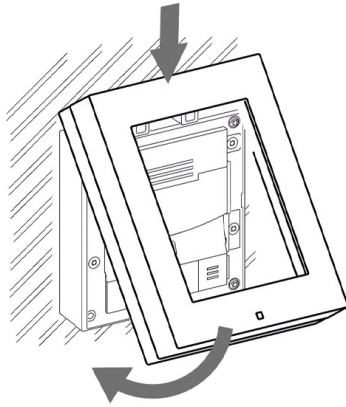

6.

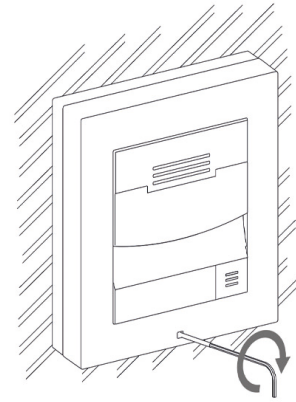

Installazione su supporto di montaggio

1.

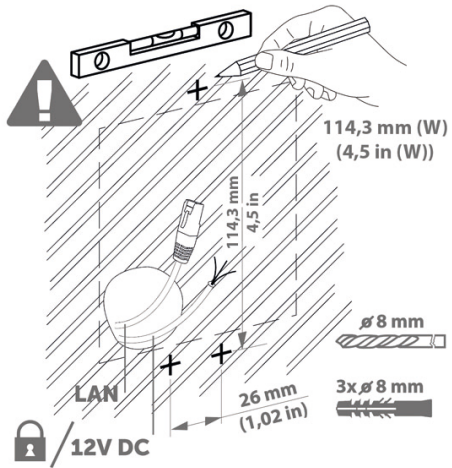

2.

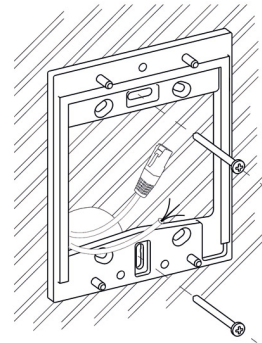

3.

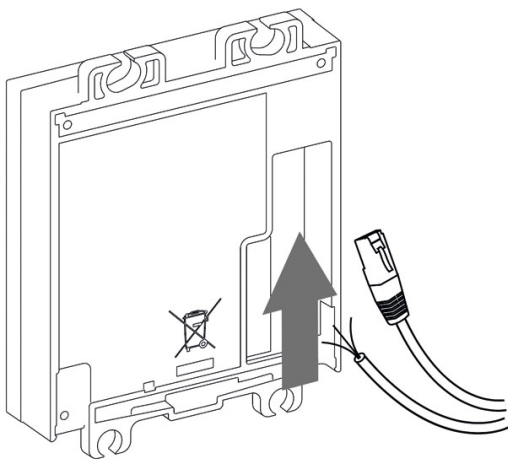

4.

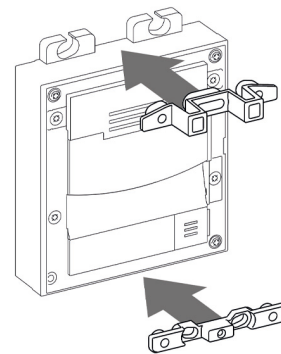

5.

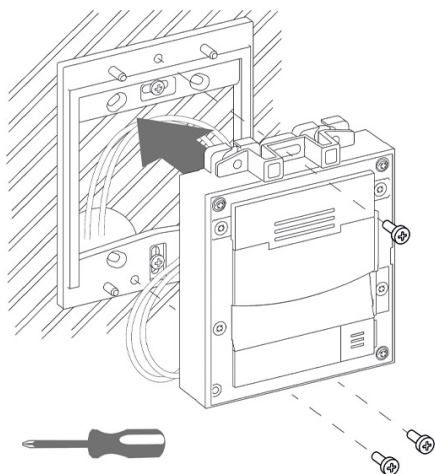

6.

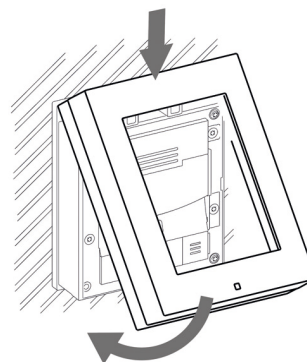

7.

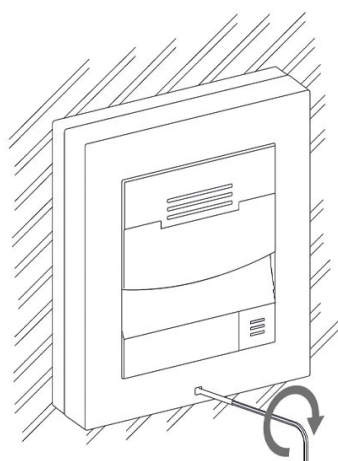

Installazione su vetro

Per l'installazione, è necessario:

- supporto per installazione su vetro (9155074, 02078-001)
- supporto per l'installazione su superficie irregolare (9155068, 01305-001)

Installazione

1.



2.

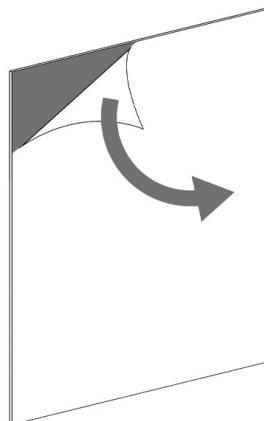

3.

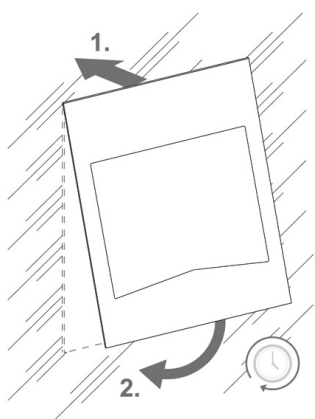

4.

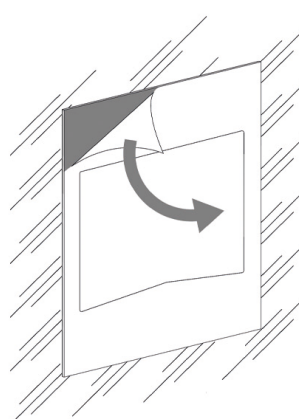

5.

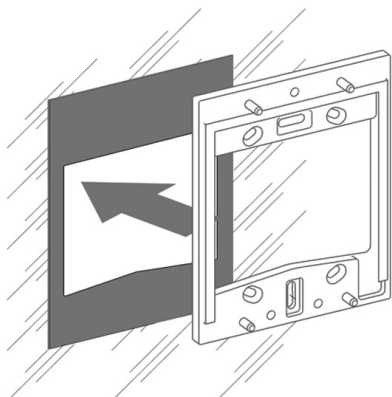

6.

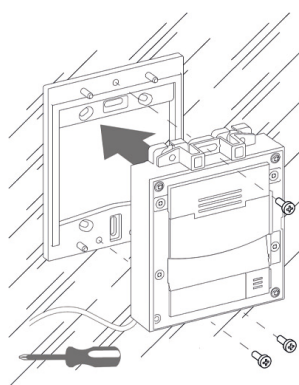

7.

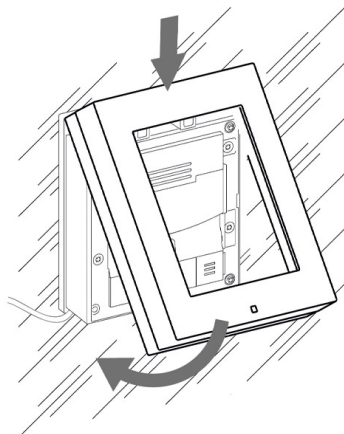

8.

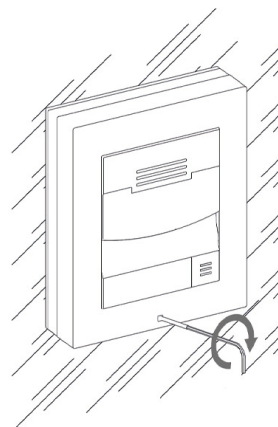

Installazione elettrica

Alimentazione del dispositivo

2N IP Solo può essere alimentato direttamente da una LAN dotata di elementi di rete che supportano la tecnologia PoE 802.3af o in alternativa da una fonte esterna 12 V \pm 15 % / 2 A CC.



ATTENZIONE

- Il dispositivo deve far parte dell'impianto elettrico dell'edificio.
- L'alimentatore esterno dovrebbe soddisfare PS2/LPS.



AVVERTIMENTO

2N IP Solo non è possibile fornire alimentazione da una fonte esterna e PoE contemporaneamente. In caso di collegamento combinato sussiste il pericolo di danni all'apparecchio.

Alimentato da PoE

2N IP Solo è compatibile con la tecnologia PoE 802.3af (Classe 0, max. 12,95 W) e può essere alimentato direttamente dalla rete locale utilizzando elementi di rete compatibili. Se la tua rete non lo consente, è possibile utilizzare alternativamente un iniettore PoE, che viene inserito tra **2N IP Solo** e il più vicino elemento di rete.

Alimentazione da una fonte esterna

Per un funzionamento affidabile del dispositivo, utilizzare una fonte di tensione sicura (SELV) 12 V \pm 15 % dimensionata per il consumo di corrente in base alla potenza richiesta per alimentare il dispositivo .



ATTENZIONE

Assicurarsi che i cavi siano saldamente inseriti nel terminale e che non vi siano contatti allentati.

Collegamento adattatore (1341481, 02520-001)

Il filo contrassegnato in bianco all'estremità dell'adattatore trasporta una carica positiva (+), il filo nero trasporta una carica negativa (-).

Alimentazione combinata

Unità principale	Massimo. consumo mA (dall'alimentazione 12 V)	Massimo. consumo W (da sorgente 12 V)
Stato pacifico	200	2,4
Illuminazione infrarossa ^a .	158	1,9
LED - conversazione	7	0,08
LED - suoneria	5	0,06
LED - serratura	4	0,048
LED - ingresso consentito	5	0,06
Illuminazione del pulsante	4	0,048
Illuminazione del nome	4	0,048
Illuminazione dell'unità	14	0,168
Relè 1	16	0,2
USCITA 1	800	7,2
Audio ^b .	213	2,556
Totale (con telecamera / senza telecamera)	1 230 / 1072 [A]	14,768 / 12,864 [W]

^aDisponibile solo nella variante con telecamera

^bpotenza di uscita 2 W / 4 Ω

Connettori del dispositivo

Collegamento dei connettori dell'unità principale del dispositivo

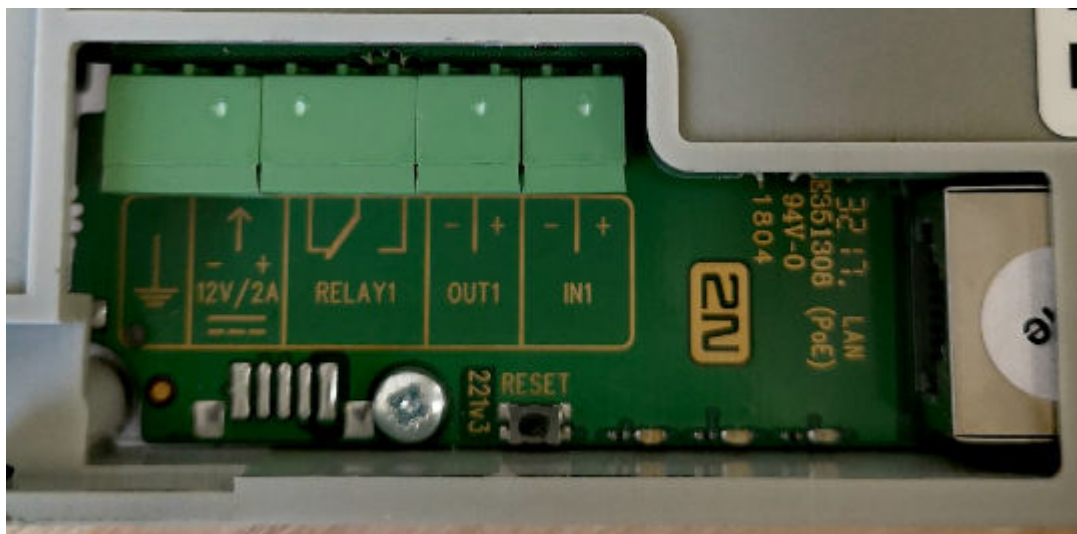

Simbolo della TERRA

Morsetto per il collegamento a terra



ATTENZIONE

Si consiglia di utilizzare un cavo di terra con sezione di 1,5 mm².

LAN (PoE)

Connettore LAN (PoE 802.3af) per connessione LAN

IN1

Terminali IN1 per ingresso utilizzabile in modalità passiva o attiva (da -30 V a +30 V CC)

- OFF = contatto aperto o $U_{IN} > 1,5 \text{ V}$
- ON = contatto chiuso o $U_{IN} < 1,5 \text{ V}$

OUT1

Morsetti OUT1 di uscita attiva per il collegamento del [Relè di sicurezza \(p. 31\)](#) o della serratura elettrica da 8 a 12 V DC secondo l'alimentazione (PoE: 10 V / adattatore: tensione di alimentazione -2 V), max. 600 mA

12 V / 2 A

Morsetti alimentazione esterna 12 V / 2 A CC

RELAY1

Relè con contatto di commutazione NO/NC 30 V / 1 A AC/DC Serve solo per il collegamento di dispositivi non critici (ad esempio, luci).

RESET

Pulsante per ripristinare il dispositivo alle impostazioni di fabbrica

Interruttori disponibili

Posizione	Nome	Descrizione
Unità principale	RELAY1	<p>Interruttore passivo:</p> <ul style="list-style-type: none"> • commutazione ed espandibile contatto • massimo 30 V/1 A CA/CC • utilizzato solo per collegare dispositivi non critici (ad esempio luci)
	OUT1	<p>Uscita di commutazione attiva:</p> <ul style="list-style-type: none"> • 8 – 12 V DC a seconda dell'alimentazione, max. 600 mA • PoE: 10 V CC • adattatore: tensione sorgente -2 V • Da 10 a 12 V CC, 600 mA max

È possibile utilizzare più moduli contrassegnati con un asterisco (*).



PERICOLO

Quando si collegano dispositivi contenenti una bobina, ad esempio relè o serrature elettromagnetiche, è necessario proteggere l'uscita del dispositivo da un picco di tensione durante lo spegnimento del carico induttivo. Per questo metodo di protezione si consiglia un diodo da 1 A / 1000 V (es. 1N4007, 1N5407, 1N5408) collegato in antiparallelo al dispositivo.

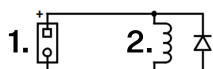

1. Morsetti
2. Bobina, ad esempio relè o serrature elettromagnetiche



AVVERTIMENTO

L'uscita 12V viene utilizzata per collegare la serratura. Tuttavia, se il dispositivo si trova in un luogo in cui esiste il rischio di intrusioni non autorizzate (ad esempio sull'involucro dell'edificio), si consiglia vivamente di utilizzare il relè di sicurezza 2N (9159010, 01386-001) per la massima sicurezza di installazione.

Collegamento per terminali relè

Ai terminali del relè **2N IP Solo** è possibile collegare un dispositivo che verrà controllato da questo relè, ad esempio una serratura elettrica o elettromeccanica.

Nei diagrammi seguenti, gli elementi contrassegnati sono etichettati come segue:

1. Dispositivo relè
2. Dispositivo controllato

Schema elettrico per la commutazione del circuito elettrico del dispositivo controllato

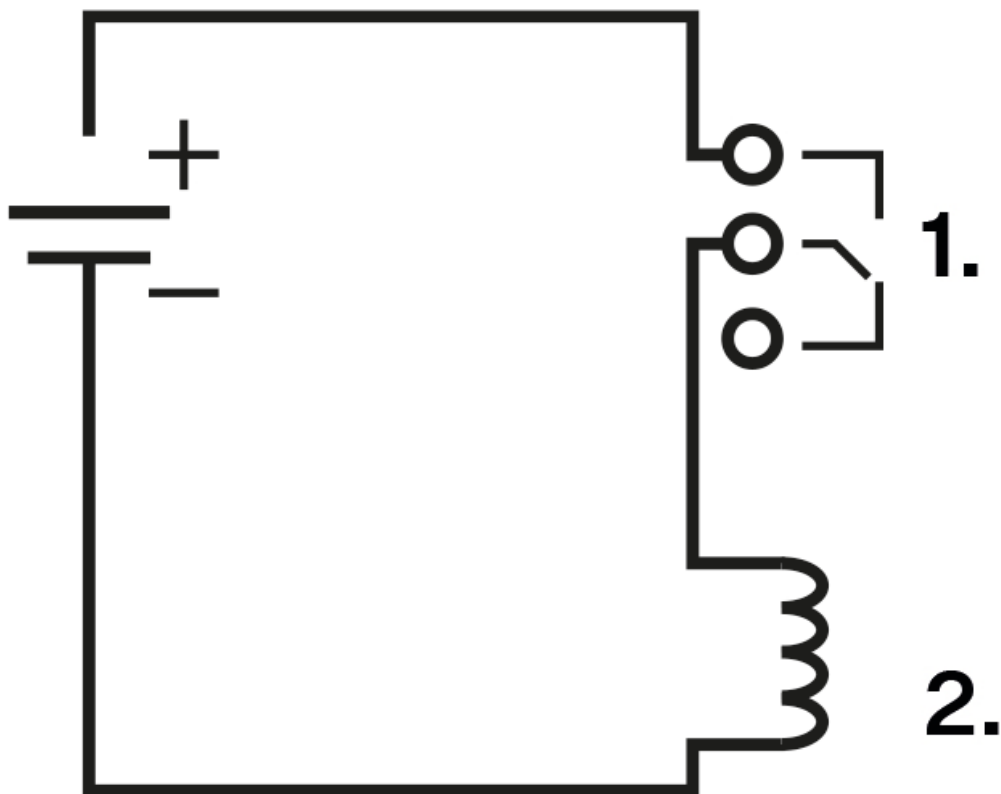

Schema elettrico per espandere il circuito elettrico del dispositivo controllato

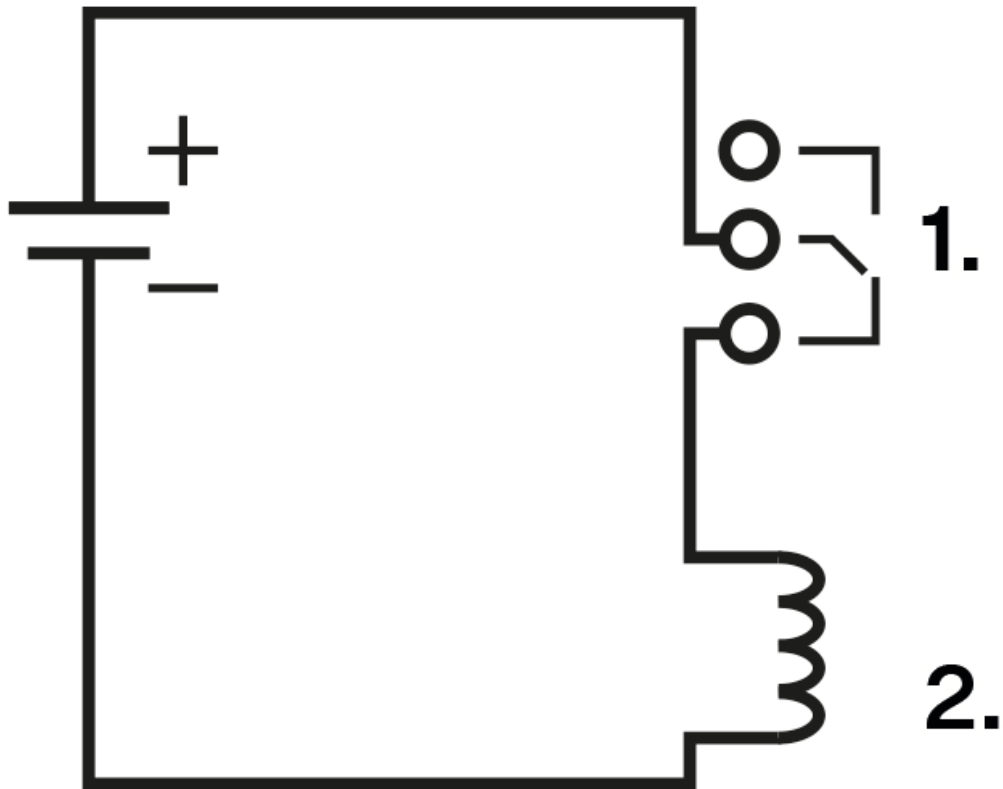

Collegamento degli ingressi per i terminali IN1 (o IN2)

Ai terminali IN1, o IN 2 dispositivo **2N IP Solo** è possibile collegare un pulsante esterno, ad esempio un pulsante di uscita, oppure un sensore di apertura porta.

I seguenti schemi di cablaggio degli ingressi si applicano ai terminali IN1 e IN2.

Schema elettrico di ingresso per i terminali IN1 in modalità attiva

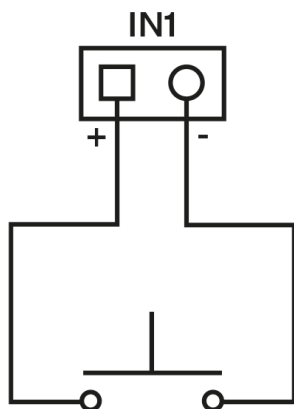

Schema elettrico di ingresso per i terminali IN1 in modalità passiva

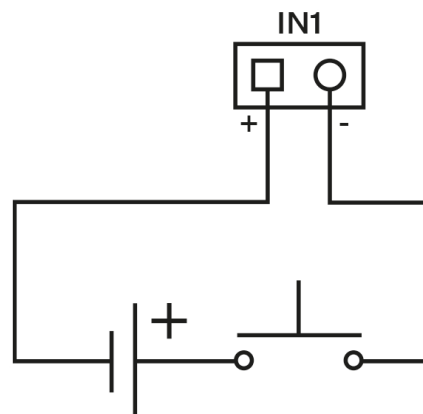

Connessione a una rete locale

2N IP Solo si connette alla rete locale (LAN) inserendo un cavo SSTP (categoria Cat-5e o superiore) terminato con un connettore RJ-45 nella porta LAN contrassegnata del dispositivo. Il dispositivo è dotato della funzione Auto-MDIX, quindi è possibile utilizzare sia la variante diretta che quella incrociata del cavo.

Questo dispositivo deve essere installato in un'infrastruttura di rete che fornisca una protezione adeguata contro gli attacchi denial-of-service (DoS) e minacce informatiche simili. Il dispositivo non dispone di una protezione integrata contro gli attacchi intrusivi o dannosi e lascia le difese all'ambiente di rete circostante: firewall, sistemi di prevenzione delle intrusioni (IPS) o limiti di velocità per l'invio di richieste da un'unica fonte. L'assenza di affiliazioni appropriate per garantire la sicurezza della rete può portare al deterioramento dei servizi o all'indisponibilità. La documentazione per l'utente [descrizione di tutte le interfacce di rete compromesse e di tutti i servizi compromessi tramite le interfacce di rete](#).



AVVERTIMENTO

Questo prodotto non può essere collegato direttamente alle linee di telecomunicazioni (o reti wireless pubbliche) di fornitori di servizi di telecomunicazioni (ad esempio operatori di telefonia mobile, operatori di rete fissa o fornitori di servizi Internet). Assicurarsi di utilizzare un router per connettere questo prodotto a Internet.



ATTENZIONE

- Si consiglia di utilizzare [protezione contro le sovratensioni \(p. 33\)](#) per l'interfaccia LAN.
- Si consiglia di utilizzare un cavo Ethernet SSTP schermato.



SUGGERIMENTO

Per facilitare l'inserimento dell'estremità RJ del cavo SSTP nella scatola del dispositivo, rimuovere il coperchio protettivo del connettore.

Moduli principali e di espansione del dispositivo



ATTENZIONE

Se le versioni firmware del modulo collegato e dell'unità principale non sono compatibili, il modulo non verrà rilevato. Pertanto è necessario aggiornare il firmware del dispositivo dopo aver collegato i moduli. Il firmware può essere aggiornato utilizzando l'interfaccia di configurazione web del dispositivo nella sezione **Sistema > Manutenzione**.

Dispositivo **2N IP Solo** è possibile il collegamento con i seguenti moduli:

- [Relè di sicurezza \(p. 31\)](#)

Specifiche del modulo

Relè di sicurezza

Relè di sicurezza (9159010, 01386-001) serve ad aumentare la sicurezza tra i dispositivi **2N IP Solo** e serratura elettrica collegata. Il relè di sicurezza aumenta notevolmente la sicurezza dell'elettroserratura collegata poiché impedisce lo sbloccaggio della serratura in caso di scasso.



SUGGERIMENTO

FAQ: [Relè di sicurezza 2N: descrizione del dispositivo e utilizzo con citofoni IP 2N](#)

Specifiche

Interruttore passivo	contatto di uscita e contatto di apertura, max. 30 V / 1 A AC/DC
----------------------	------------------------------------------------------------------

Uscita commutata	<ul style="list-style-type: none"> • Quando si alimenta il relè di sicurezza dal dispositivo, in uscita sono disponibili da 8 a 12 V DC a seconda dell'alimentazione, 400 mA DC. • PoE: 10 V • adattatore: tensione di fonte meno 2 V • Quando si alimenta il relè di sicurezza da una fonte esterna, in uscita sono disponibili 12 V/700 mA CC.
------------------	--------------------------------------------------------------------------------------------------------------------------------------------------------------------------------------------------------------------------------------------------------------------------------------------------------------------------------------------------------------------------------------------

Dimensioni	66,5 x 32,5 x 20,5 mm
------------	-----------------------

Massa	24 g
-------	------

Connettori e installazione

Il relè di sicurezza è installato tra il dispositivo (all'esterno della zona sicura) e l'elettroserratura (nella zona sicura). Il relè di sicurezza include un relè che può essere attivato solo quando sull'unità viene rilevata una tessera di accesso valida o un codice di sblocco valido.

Un relè di sicurezza è installato su un cavo bifilare tra il dispositivo e un'elettroserratura nell'area da proteggere (tipicamente dietro una porta). Il relè è alimentato e controllato tramite un cavo a due fili e può quindi essere aggiunto ad un impianto già esistente. Grazie alle sue dimensioni compatte, il dispositivo può essere installato in una scatola di installazione standard.

Il relè di sicurezza è progettato con fori per il montaggio su superficie. Si consiglia di utilizzare una vite di diametro 3 mm con una testa della lente di diametro 6 mm. L'utilizzo di una testa svasata può causare danni irreversibili alla copertura in plastica!

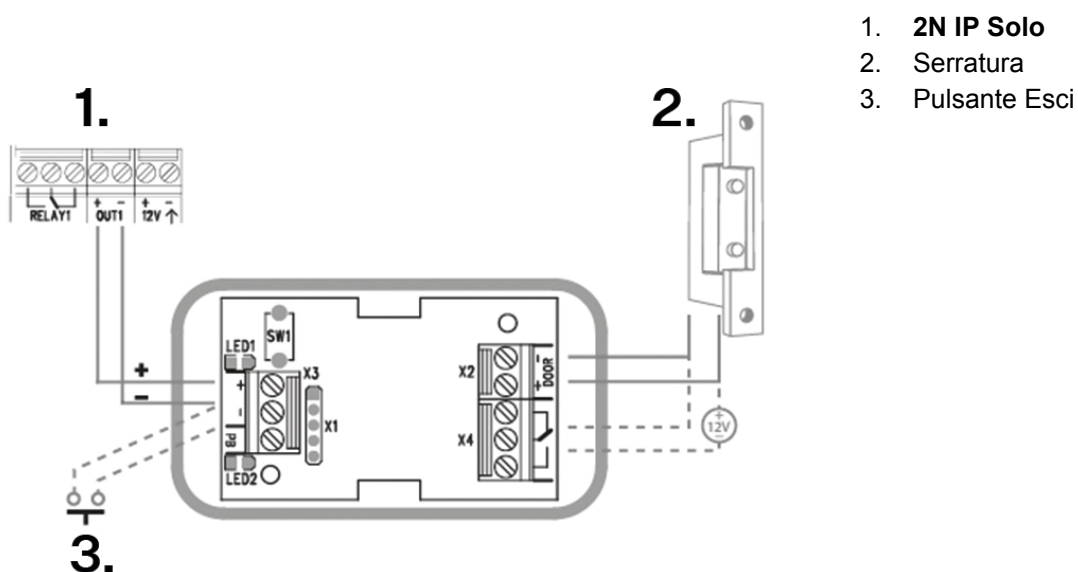

1. 2N IP Solo
2. Serratura
3. Pulsante Esci

Collegare il relè di sicurezza all'unità di accesso come segue:

- all'uscita attiva (Uscita attiva).

Collegare l'elettroserratura al relè di sicurezza come segue:

- all'uscita commutata,
- ad un'uscita passiva in serie con un alimentatore esterno.

Il relè supporta anche un pulsante di partenza collegato ai terminali 'PB' e '- 2N IP intercom'. Quando viene premuto il pulsante di uscita, l'uscita viene attivata per 5 secondi.

<https://www.youtube.com/embed/ardukvQzw5A>

Segnalazione dello stato

LED verde	LED rosso	Stato
lampeggia	non si illumina	Modalità operativa
brilla	non si illumina	Uscita attivata
lampeggia	lampeggia	Modalità di programmazione – in attesa di inizializzazione
brilla	lampeggia	Errore: è stato inserito un codice errato

Configurazione

1. Collegare il relè di sicurezza all'uscita di sicurezza correttamente impostata del dispositivo. L'impostazione è descritta nel manuale di configurazione. Assicurarsi che almeno un LED sia acceso o lampeggiante.
2. Tenere premuto il pulsante RESET per 5 secondi sul relè per mettere il dispositivo in modalità di programmazione (i LED rosso e verde lampeggiano).
3. Attivare l'interruttore di uscita con una tastiera, un telefono, ecc. Il primo codice inviato dall'unità di accesso verrà memorizzato e considerato valido. Dopo l'inizializzazione del codice il relè passa alla modalità operativa (il LED verde lampeggia).



ATTENZIONE

In caso di ripristino delle impostazioni di fabbrica originali su un dispositivo con versione firmware 2.18 o successiva, il modulo di sicurezza deve essere riprogrammato secondo la procedura sopra descritta.

Protezione da sovratensione

Le linee verso gli apparecchi 2N devono essere protette dalle sovratensioni atmosferiche dovute a cause esterne (ad es. fulmini). Le sovratensioni che ne derivano sulle linee non protette possono danneggiare le apparecchiature installate sia all'interno che all'esterno dell'edificio.

Per questo motivo consigliamo di installare una protezione aggiuntiva contro le sovratensioni (OVP = protezione da sovratensione) sulle linee che passano all'esterno dell'edificio, lungo le pareti esterne o sul tetto. Quando si installa un dispositivo di protezione da sovratensione, osservare i seguenti principi:

- Il dispositivo di protezione dalle sovratensioni deve essere posizionato il più vicino possibile alle apparecchiature installate all'esterno dell'edificio.
- Il dispositivo di protezione dalle sovratensioni deve essere posizionato il più vicino possibile alle apparecchiature installate all'esterno dell'edificio.
- Il dispositivo di protezione da sovratensione deve essere posizionato il più vicino possibile al punto in cui la linea esce dall'edificio.

Esempi di installazione di protezione contro le sovratensioni

Schema dell'installazione della protezione contro le sovratensioni durante il montaggio del dispositivo sulla facciata e il cablaggio all'esterno dell'edificio

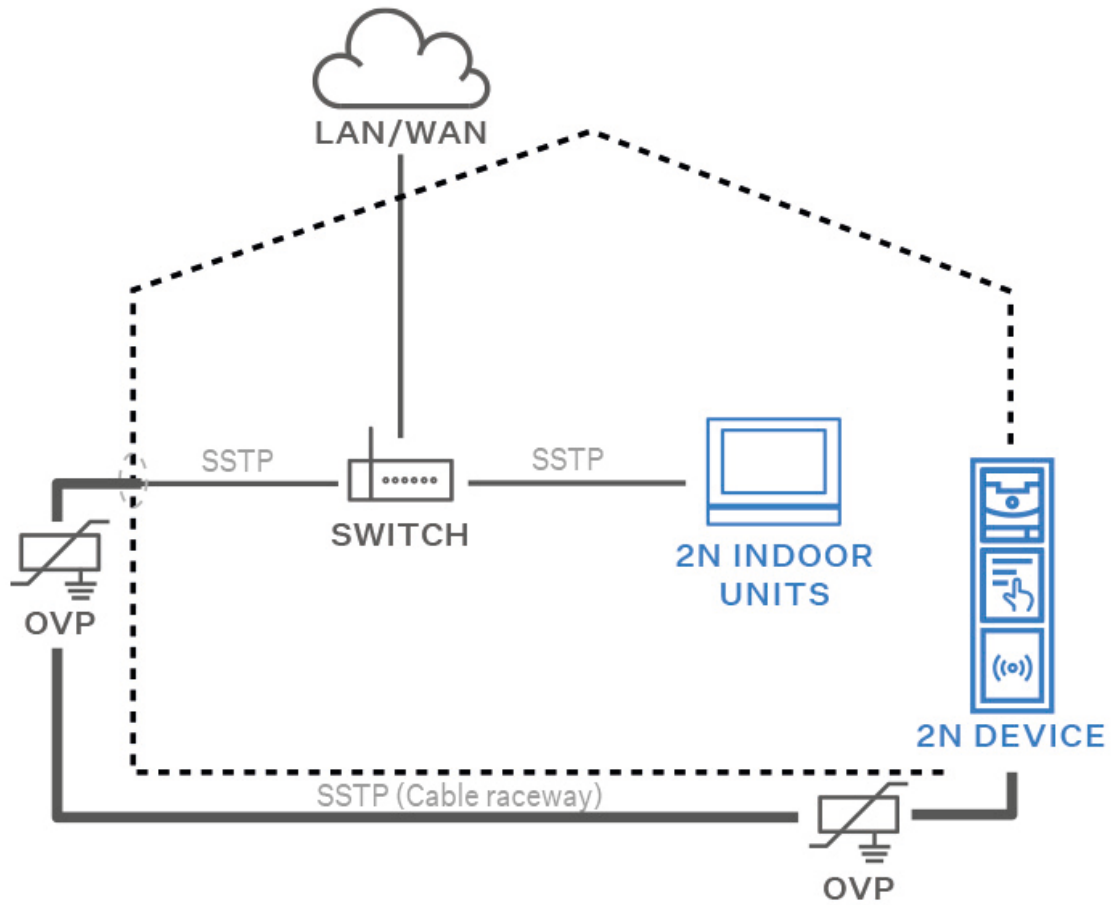

Schema di installazione della protezione contro le sovratensioni durante il montaggio del dispositivo sulla facciata e il cablaggio all'interno dell'edificio

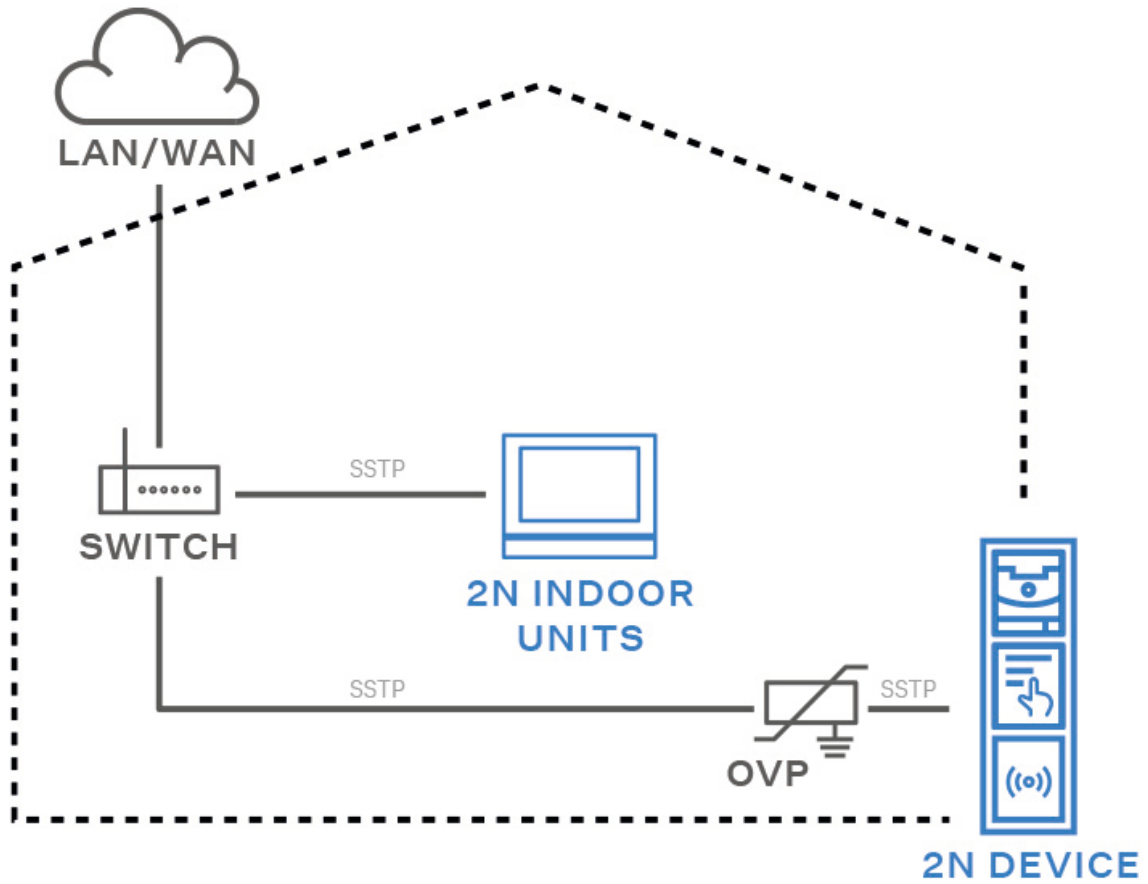

Schema dell'installazione della protezione contro le sovratensioni durante l'installazione di apparecchiature e linee all'esterno dell'edificio

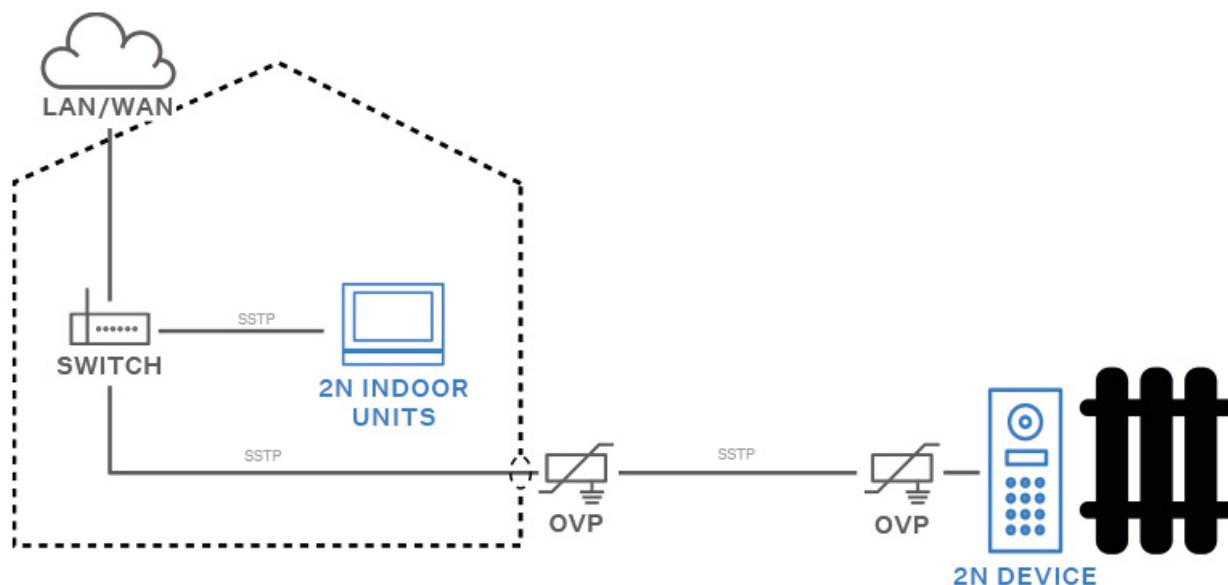

Completamento dell'installazione

Controlla il collegamento di tutti i cavi e l'inserimento del connettore RJ-45 nella presa sulla scheda.



AVVERTIMENTO

- Tutti i connettori non utilizzati devono avere i terminali serrati per evitare risonanze.
- Su una parete irregolare, sigillare la scatola contro la muratura con silicone o altro sigillante. Ciò può impedire che il muro si bagni, cosa che può essere causata da perdite d'acqua.

Cartellini portanome

Stampa di etichette

1. Con ogni dispositivo è incluso un foglio di pellicola traslucida. Stampalo su una stampante laser.

2.



SUGGERIMENTO

Il modello per la stampa di singoli biglietti da visita è su 2N.com nella sezione [Supporto > Download Center](#).

- 1 pulsante: 52,0 (L) x 15,2 (A) mm (Tolleranza: +0; -0,5 mm)
-



ATTENZIONE

- Lo spazio in cui sono posizionati i cartellini è la cosiddetta zona umida. Durante forti piogge, è quindi possibile che l'acqua raggiunga il film. L'acqua in questo spazio non influisce sul funzionamento dell'apparecchiatura e si evapora spontaneamente.
- Quindi, per le etichette, utilizzate sempre una pellicola impermeabile (inclusa o propria). Non utilizzare carta, c'è il rischio che si inzuppi d'acqua! Per lo stesso motivo, non utilizzare la stampa a inchiostro!

Inserimento/sostituzione delle etichette

1. Rimuovere il telaio del modulo.
2. Apri la porta con i pulsanti. Con un modulo a 5 pulsanti è possibile piegare tutti i pulsanti contemporaneamente.
3. Rimuovere l'etichetta usata e inserirne una nuova.
4. Chiudi il pulsante.
5. Fissare il telaio del modulo.
 - a. Fissare il telaio per l'installazione a parete con viti in alto e in basso.
 - b. Per l'installazione su superficie, agganciare il telaio al gancio in alto e poi avvitare in basso.

Inserimento/sostituzione delle etichette

Il vantaggio di **2N IP Solo** è l'accesso intuitivo e semplice alle etichette dei nomi. Durante la sostituzione non è necessario smontare il pannello frontale e non c'è rischio di perdere componenti.

1. Allenta la vite della targhetta, puoi usare la chiave inclusa. La finestra con targhetta può essere ripiegata come una porta. Tuttavia, la vite consentita non cade
2. Rimuovere l'etichetta usata o vuota, inserire l'etichetta descritta.
3. Chiudere la finestra della targhetta, serrare il bullone con una forza ragionevole.
4. Verifica la funzione del pulsante («effetto clic»): se il pulsante non scatta correttamente quando viene premuto (cioè quando si sposta di circa 0,5 mm), l'etichetta inserita è troppo forte o, al contrario, debole. Il pulsante deve fare clic anche quando viene premuto sull'estremità sinistra o destra

Adesivi tattili

Sono inclusi speciali adesivi tattili con superficie in rilievo. Questi adesivi aiutano le persone con disabilità visive a riconoscere i comandi di base del dispositivo.

Si consiglia di posizionare l'adesivo sul tasto di chiamata rapida principale. Posizionare l'adesivo sul bordo del pulsante e regolare il testo dell'etichetta come necessario per renderlo leggibile e non oscurato dall'adesivo.



NOTA

Prima di applicare l'adesivo, pulire la superficie del dispositivo da polvere e sporco.

Una guida veloce

- [Accesso all'interfaccia di configurazione web \(p. 39\)](#)
- [Configurazione di base tramite hardware](#)
- [Trovare l'indirizzo IP del dispositivo \(p. 42\)](#)
- [Passa dall'indirizzo IP statico a quello dinamico del dispositivo](#)
- [Aggiornamento del firmware \(p. 44\)](#)
- [Riavvio del dispositivo \(p. 45\)](#)
- [Ripristina le impostazioni di fabbrica \(p. 45\)](#)
- [Connessione di chiamata \(p. 46\)](#)

Accesso all'interfaccia di configurazione web

2N IP Solo viene configurato utilizzando l'interfaccia di configurazione web. Per accedere è necessario conoscere l'indirizzo IP del dispositivo o il nome di dominio del dispositivo. Il dispositivo deve essere connesso alla rete IP locale e deve essere alimentato.

La configurazione del dispositivo è descritta in dettaglio in [Manuale di configurazione citofoni IP 2N](#).

Nome del dominio

È possibile connettersi al dispositivo inserendo il nome di dominio del dispositivo nel formato «nomehost.local». Il nome host del nuovo dispositivo è costituito dal nome del dispositivo e dal numero di serie del dispositivo. Il numero di serie viene inserito nel nome a dominio senza trattini. Il nome host può essere modificato successivamente nella sezione Sistema > Rete.

Il nome di dominio predefinito del dispositivo 2N IP Solo: 2NIPSolo-{numero di serie senza trattini}.local (per esempio.: «2NIPSolo-000000001.local»)

L'accesso con un nome di dominio ha il vantaggio di utilizzare l'indirizzo IP dinamico del dispositivo. Mentre l'indirizzo IP dinamico cambia, il nome di dominio rimane lo stesso. È possibile generare certificati firmati da un'autorità di certificazione attendibile per un nome di dominio.

indirizzo IP

L'indirizzo IP del dispositivo può essere trovato nei seguenti modi, vale a dire [Trovare l'indirizzo IP del dispositivo \(p. 42\)](#):

- Utilizzando un'applicazione disponibile gratuitamente **2N Network Scanner**.
- Tramite hardware (pulsante RESET).
- Utilizzando il pulsante di chiamata rapida.

Accedi all'interfaccia di configurazione web

1. Immettere l'indirizzo IP o il nome di dominio nel browser Internet **2N IP Solo**.

Verrà visualizzata la schermata di accesso.

Se la schermata di accesso non viene visualizzata, assicurati di aver inserito l'indirizzo IP corretto, la porta corretta o il nome di dominio corretto. Inoltre, la schermata di accesso non viene visualizzata se il server Web dell'interfaccia è disattivato. Se non disponi di un indirizzo IP o nome di dominio certificato generato, potresti visualizzare un avviso di certificato di sicurezza non valido. In questo caso, è necessario confermare di voler accedere all'interfaccia di configurazione web

2. Inserisci le tue informazioni di accesso.

Le credenziali predefinite sono:

Nome utente: **Admin**

Parola d'ordine: **2n**

Dopo il primo accesso è necessario modificare immediatamente la password.

Dopo aver effettuato l'accesso con la password predefinita, l'accesso alle funzioni dell'interfaccia di configurazione web è limitato.



SUGGERIMENTO

Si consiglia di utilizzare una password difficile da decifrare. Si sconsiglia di utilizzare nomi, nomi di luoghi o cose nella password, soprattutto quelli che hanno un collegamento diretto con l'utente.

Per una maggiore sicurezza della password, consigliamo:

- utilizzare un generatore di password casuali,
- lunghezza della password di almeno 12 caratteri,
- una combinazione di caratteri diversi provenienti da set di caratteri diversi (ad esempio lettere minuscole/maiuscole, numeri, caratteri speciali, ecc.).

Configurazione di base tramite hardware

Se la configurazione del software non è disponibile, è possibile effettuare le impostazioni di base utilizzando il pulsante RESET (vedere [Connettori del dispositivo \(p. 26\)](#)).

Il pulsante RESET viene utilizzato per ripristinare le impostazioni di fabbrica originali, riavviare il dispositivo, scoprire l'indirizzo IP del dispositivo e cambiare l'indirizzo IP in modalità statica o dinamica.

Riavviare il dispositivo

Una breve pressione del pulsante RESET (< 1 s) riavvierà solo il dispositivo, senza modifiche alla configurazione.

Trovare l'indirizzo IP utilizzando l'hardware

Per conoscere l'indirizzo IP attuale procedere come segue:

1. Tenere premuto il pulsante RESET.
 - a. Attendere fino a quando i LED rosso e verde sull'apparecchio si accendono contemporaneamente e viene emesso un segnale acustico  (circa 15–35 s).
2. Rilasciare il pulsante RESET.
3. Il dispositivo annuncerà automaticamente l'indirizzo IP corrente tramite voce.





NOTA

L'intervallo di tempo dalla pressione del pulsante RESET alla prima segnalazione luminosa e sonora è compreso tra 15 e 35 s, dipende sempre dal modello specifico del dispositivo.

Passa dall'indirizzo IP statico a quello dinamico del dispositivo

Per impostare la configurazione di rete del dispositivo sulla modalità con indirizzo IP statico (DHCP OFF), procedere come segue:

1. Tenere premuto il pulsante RESET.
 - a. Attendere fino a quando i LED rosso e verde sull'apparecchio si accendono contemporaneamente e viene emesso un segnale acustico 🎵 (circa 15–35 s).
 - b. Attendere finché il LED rosso non si spegne e viene emesso il segnale acustico 🎵 (ca. altri 3 s).
2. Rilasciare il pulsante RESET.

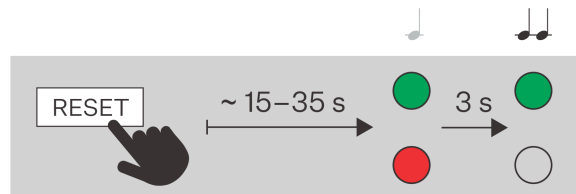

NOTA

Dopo il riavvio il dispositivo avrà i seguenti parametri di rete impostati:

- Indirizzo IP: 192.168.1.100
- Maschera di rete: 255.255.255.0
- Gateway predefinito: 192.168.1.1

Impostazione dell'indirizzo IP dinamico del dispositivo

Per impostare la configurazione di rete di un dispositivo con indirizzo IP dinamico (DCHP ON), seguire i punti seguenti:

1. Tenere premuto il pulsante RESET.
 - a. Attendere fino a quando i LED rosso e verde sull'apparecchio si accendono contemporaneamente e viene emesso un segnale acustico 🎵 (circa 15–35 s).
 - b. Attendere finché il LED rosso non si spegne e viene emesso il segnale acustico 🎵 (ca. altri 3 s).
 - c. Attendere fino a quando il LED verde si spegne, il LED rosso si accende nuovamente e viene emesso un segnale acustico 🎵🎵 (ca. altri 3 s).

2. Rilasciare il pulsante RESET.

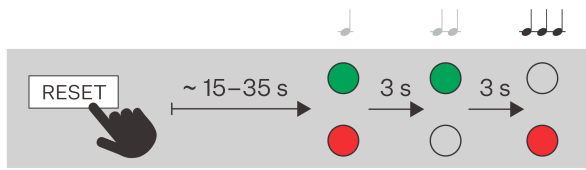

Ripristina le impostazioni di fabbrica

1. Tenere premuto il pulsante RESET.
 - a. Attendere fino a quando i LED rosso e verde sull'apparecchio si accendono contemporaneamente e viene emesso un segnale acustico (circa 15-35 s).
 - b. Attendere finché il LED rosso non si spegne e viene emesso il segnale acustico (ca. altri 3 s).
 - c. Attendere fino a quando il LED verde si spegne, il LED rosso si accende nuovamente e viene emesso un segnale acustico (ca. altri 3 s).
 - d. Attendere finché il LED rosso non si spegne e viene emesso il segnale acustico (ca. altri 3 s).
2. Rilasciare il pulsante RESET.

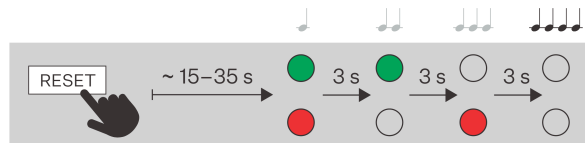

Trovare l'indirizzo IP del dispositivo

L'indirizzo IP del dispositivo può essere trovato nei seguenti modi:

- Utilizzando un'applicazione disponibile gratuitamente **2N Network Scanner**.
- Tramite hardware (pulsante RESET).
- Utilizzando il pulsante di chiamata rapida.

Trovare l'indirizzo IP utilizzando 2N Network Scanner

L'applicazione viene utilizzata per trovare gli indirizzi IP di tutti i dispositivi 2N nella rete locale. Applicazione **2N Network Scanner** può essere scaricato dal sito web 2N.com. Per l'installazione è necessario che sia installato Microsoft .NET Framework 2.0.

1. Esegui il programma di installazione **2N Network Scanner**.
2. L'installazione guidata guida l'utente attraverso il processo di installazione.

3. Dopo aver installato l'applicazione **2N Network Scanner** eseguire l'applicazione dal menu Start del sistema operativo Microsoft Windows.

Dopo l'avvio, l'applicazione inizierà automaticamente a cercare nella rete locale tutti i dispositivi 2N a cui è assegnato un DHCP o un indirizzo IP impostato staticamente. Questi dispositivi vengono successivamente visualizzati nella tabella.

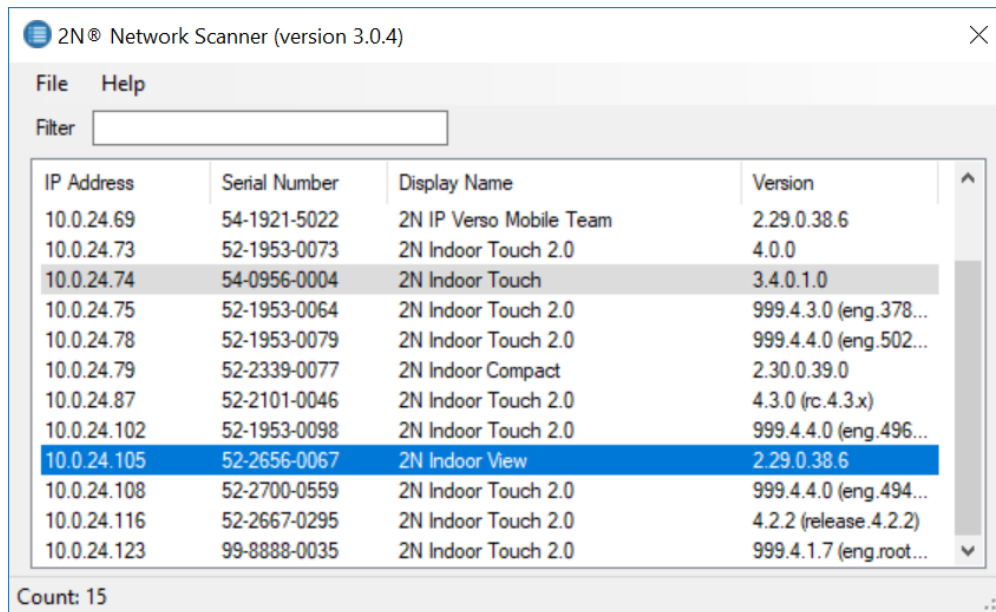

2N® Network Scanner (version 3.0.4)

File Help

Filter

IP Address	Serial Number	Display Name	Version
10.0.24.69	54-1921-5022	2N IP Verso Mobile Team	2.29.0.38.6
10.0.24.73	52-1953-0073	2N Indoor Touch 2.0	4.0.0
10.0.24.74	54-0956-0004	2N Indoor Touch	3.4.0.1.0
10.0.24.75	52-1953-0064	2N Indoor Touch 2.0	999.4.3.0 (eng.378...
10.0.24.78	52-1953-0079	2N Indoor Touch 2.0	999.4.4.0 (eng.502...
10.0.24.79	52-2339-0077	2N Indoor Compact	2.30.0.39.0
10.0.24.87	52-2101-0046	2N Indoor Touch 2.0	4.3.0 (rc.4.3.x)
10.0.24.102	52-1953-0098	2N Indoor Touch 2.0	999.4.4.0 (eng.496...
10.0.24.105	52-2656-0067	2N Indoor View	2.29.0.38.6
10.0.24.108	52-2700-0559	2N Indoor Touch 2.0	999.4.4.0 (eng.494...
10.0.24.116	52-2667-0295	2N Indoor Touch 2.0	4.2.2 (release.4.2.2)
10.0.24.123	99-8888-0035	2N Indoor Touch 2.0	999.4.1.7 (eng.root...

Count: 15

4. Seleziona il dispositivo che desideri configurare dall'elenco e fai clic destro su di esso. Selezionando un elemento *Navigare...* si aprirà una finestra del browser Internet con la quale è possibile accedere all'interfaccia di amministrazione web del dispositivo ed iniziare la configurazione dello stesso.



ATTENZIONE

Se il dispositivo trovato è disattivato, non è possibile configurarne l'indirizzo IP utilizzando questa applicazione. In questo caso, prova a cercare nuovamente il dispositivo selezionando *Aggiorna* e verifica che il multicast sia abilitato sulla tua rete.



SUGGERIMENTO

- L'accesso all'interfaccia web del dispositivo può essere effettuato facilmente anche facendo doppio clic sulla riga selezionata nell'elenco **2N Network Scanner**.
- L'indirizzo IP del dispositivo può essere modificato selezionando la voce *Configurazione* e quindi inserendo l'indirizzo IP statico desiderato o attivando il DHCP.

Le credenziali predefinite sono:

Nome utente: **Admin**

Parola d'ordine: **2n**

Dopo il primo accesso è necessario modificare immediatamente la password.



SUGGERIMENTO

Si consiglia di utilizzare una password difficile da decifrare. Si sconsiglia di utilizzare nomi, nomi di luoghi o cose nella password, soprattutto quelli che hanno un collegamento diretto con l'utente.

Per una maggiore sicurezza della password, consigliamo:

- utilizzare un generatore di password casuali,
- lunghezza della password di almeno 12 caratteri,
- una combinazione di caratteri diversi provenienti da set di caratteri diversi (ad esempio lettere minuscole/maiuscole, numeri, caratteri speciali, ecc.).

Trovare l'indirizzo IP utilizzando l'hardware

Per conoscere l'indirizzo IP attuale procedere come segue:

1. Tenere premuto il pulsante RESET.
 - a. Attendere fino a quando i LED rosso e verde sull'apparecchio si accendono contemporaneamente e viene emesso un segnale acustico  (circa 15–35 s).
2. Rilasciare il pulsante RESET.
3. Il dispositivo annuncerà automaticamente l'indirizzo IP corrente tramite voce.

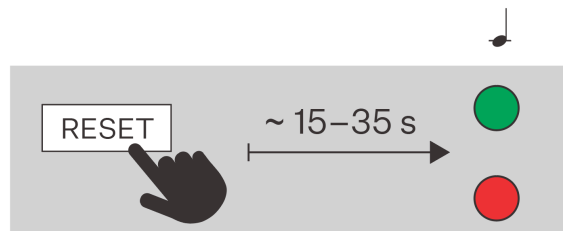

NOTA

L'intervallo di tempo dalla pressione del pulsante RESET alla prima segnalazione luminosa e sonora è compreso tra 15 e 35 s, dipende sempre dal modello specifico del dispositivo.

Trovare l'indirizzo IP utilizzando il pulsante Chiamata rapida

Per scoprire l'indirizzo IP, premere il pulsante Chiamata rapida 5 volte.

Aggiornamento del firmware

Durante l'installazione **2N IP Solo** si consiglia contestualmente di aggiornare il firmware del dispositivo. Sul sito Web è possibile trovare il firmware più recente per il dispositivo 2N.com. Il metodo e lo stato di avanzamento dell'aggiornamento vero e proprio si trovano nel capitolo [Manutenzione](#).

Il firmware può essere aggiornato utilizzando l'interfaccia di configurazione web nella sezione Sistema > Manutenzione, vedere il Manuale di configurazione del dispositivo.

Dopo un aggiornamento firmware riuscito, il dispositivo si riavvierà automaticamente.



SUGGERIMENTO

È possibile eseguire aggiornamenti in blocco di più dispositivi contemporaneamente tramite **2N Access Commander**.

Riavvio del dispositivo

Il dispositivo può essere riavviato:

- utilizzando il pulsante RESET,
- scollegando il dispositivo dall'alimentazione
- utilizzando l'interfaccia di configurazione web.



NOTA

Dopo il riavvio del dispositivo non vi è alcuna modifica nella configurazione impostata.

Riavviare il dispositivo utilizzando il pulsante RESET

Una breve pressione del pulsante RESET (< 1 s) riavvierà solo il dispositivo, senza modifiche alla configurazione.

Riavviare il dispositivo utilizzando l'interfaccia di configurazione web





Il dispositivo può essere riavviato tramite l'interfaccia di configurazione web. Maggiori informazioni su come accedere si trovano in [Accedi all'interfaccia di configurazione web \(p. 39\)](#). Nella sezione Sistema > Manutenzione > Sistema tramite **Riavvia** si procederà al riavvio del dispositivo.

Ripristina le impostazioni di fabbrica

Il ripristino delle impostazioni di fabbrica del dispositivo tramite la configurazione software si effettua nella sezione Sistema > Manutenzione utilizzando il ripristino delle impostazioni di fabbrica.

Per ripristinare le impostazioni di fabbrica del dispositivo **2N IP Solo** seguire la procedura seguente:

Ripristina le impostazioni di fabbrica

1. Tenere premuto il pulsante RESET.
 - a. Attendere fino a quando i LED rosso e verde sull'apparecchio si accendono contemporaneamente e viene emesso un segnale acustico  (circa 15–35 s).
 - b. Attendere finché il LED rosso non si spegne e viene emesso il segnale acustico  (ca. altri 3 s).
 - c. Attendere fino a quando il LED verde si spegne, il LED rosso si accende nuovamente e viene emesso un segnale acustico  (ca. altri 3 s).
 - d. Attendere finché il LED rosso non si spegne e viene emesso il segnale acustico  (ca. altri 3 s).

2. Rilasciare il pulsante RESET.

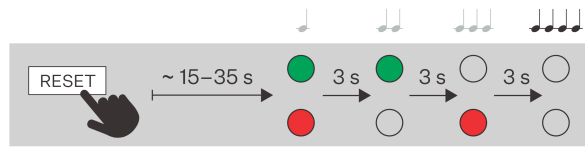

ATTENZIONE

In caso di ripristino delle impostazioni di fabbrica su un dispositivo con versione firmware 2.18 o successiva, il relè di sicurezza 2N deve essere riprogrammato secondo la procedura in [Relè di sicurezza \(p. 31\)](#).

Connessione di chiamata

Per poter telefonare con altri dispositivi finali nelle reti IP, il dispositivo deve essere assegnato ad un contatto nella rubrica.

Connessione con dispositivi 2N nella rete locale

1. Assicurati che la funzione sia abilitata su entrambi i dispositivi 2N Chiamate locali.
2. Fare clic su **Trova dispositivo** sopra la tabella. Nell'elenco, spuntare il dispositivo a cui ci si vuole collegare. Dopo aver aggiunto il dispositivo, si apre la schermata di modifica.
3. In fase di modifica impostare:
 - un numero virtuale se si avvia una chiamata inserendo un numero sul tastierino numerico
 - informazioni di base e opzioni di accesso utente del dispositivo
4. Se si intendono effettuare chiamate con un pulsante sul dispositivo, è necessario assegnare all'utente un pulsante di chiamata rapida in Hardware > Pulsanti, vedere Pulsanti.
5. Affinché la chiamata abbia esito positivo, è necessario che 2N sia abilitato sul dispositivo chiamato Chiamate locali.

Connessione con altri dispositivi

1. Creare un nuovo contatto cliccando su **Aggiungi utente** oppure aprire il dettaglio di un contatto esistente.
2. Fare clic sull'icona della matita accanto al parametro Numero di telefono  aprire la modifica del numero di telefono.
3. Nel campo Destinazione, inserire l'indirizzo della destinazione di chiamata a cui deve essere indirizzata la chiamata. Inserire l'indirizzo IP di destinazione o l'URI SIP nel formato «nome_utente@host» (ad esempio: «johana@2.255.4.255» o «johana@calls.2N.com»). Per le chiamate locali, inserire l'ID del dispositivo 2N chiamato, che si trova nel menu Chiamate locali nell'interfaccia di configurazione web del dispositivo chiamato.
4. In fase di modifica impostare:
 - un numero virtuale se si avvia una chiamata inserendo un numero sul tastierino numerico
 - informazioni di base e opzioni di accesso utente del dispositivo
5. Se si intendono effettuare chiamate con un pulsante sul dispositivo, è necessario assegnare all'utente un pulsante di chiamata rapida in Hardware > Pulsanti, vedere Pulsanti.
6. Per poter effettuare una chiamata con successo è necessario che sul dispositivo chiamato sia abilitato il servizio che garantisce il trasferimento della chiamata.



SUGGERIMENTO

- È possibile assegnare fino a 3 numeri di telefono a ciascun utente. Se l'utente non risponde al primo numero di telefono, la chiamata viene inoltrata al numero successivo. In alternativa, è possibile impostare le chiamate a più numeri di telefono contemporaneamente. Per chiamare contemporaneamente più numeri di telefono dello stesso utente, selezionare la casella Chiama nel gruppo tra i numeri di telefono.
- In caso di indisponibilità di tutti i numeri telefonici dell'utente è possibile impostare l'inoltro di chiamata al Rappresentante.
- Gli utenti possono essere raggruppati in gruppi di chiamata. Il nome del gruppo di chiamata viene visualizzato nella rubrica sul display del dispositivo. È possibile assegnare un gruppo di chiamata a un pulsante di chiamata rapida. Se si vuole che la chiamata di gruppo uscente termini al primo rifiuto da parte di uno degli utenti chiamati è necessario impostare questa funzione in Chiamate > Impostazioni generali.

Controllo del dispositivo

2N IP Solo è un citofono che permette:

- chiamare altri dispositivi utilizzando il pulsante di chiamata rapida
- accettare e rifiutare le chiamate in arrivo
- attivare e disattivare utenti o profili utilizzando l'applicazione mobile **2N My2N**

Pittogrammi LED

La foto seguente mostra la posizione degli elementi sulla parte anteriore del dispositivo.

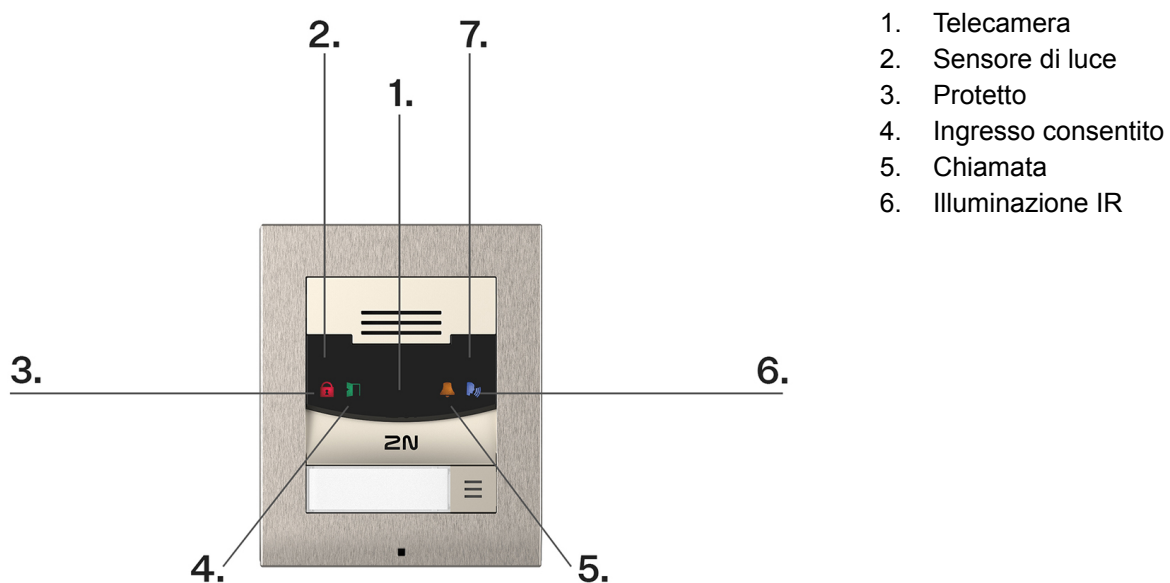

Manutenzione - pulizia

2N IP Solo non contiene componenti dannosi per l'ambiente. Smaltire il dispositivo in conformità con le normative legali applicabili.

Quando si utilizza il dispositivo, la superficie si sporca. Per rimuovere lo sporco è solitamente sufficiente un panno morbido inumidito con acqua pulita.



ATTENZIONE

Utilizzare il prodotto per gli scopi per i quali è stato progettato e realizzato, in conformità con il presente manuale. Il produttore si riserva il diritto di apportare modifiche al prodotto rispetto alla documentazione presentata, che porteranno ad un miglioramento delle proprietà del prodotto.

Raccomandiamo di seguire questi principi durante la pulizia:

- Non utilizzare detergenti aggressivi e detergenti a base di alcol e perossido.
- Non utilizzare detergenti aggressivi (sabbia per stoviglie, Savo, ecc.).
- Per la pulizia dell'obiettivo in vetro, utilizzare prodotti idonei destinati alla pulizia di occhiali, dispositivi ottici, schermi, ecc.
- L'acqua non deve penetrare all'interno del dispositivo.
- Si consiglia di pulire con tempo asciutto, quando l'acqua che penetra si asciugherà rapidamente.



SUGGERIMENTO

Consigliamo di utilizzare Zoono - Microbe Shield Surface Sanitiser Spray per disinfettare la superficie delle apparecchiature da batteri e virus (anticovid) per mantenere le condizioni igieniche delle superfici critiche e dei punti di contatto.

Risoluzione dei problemi

Sul sito web è possibile trovare i problemi risolti più frequentemente <https://www.2n.com/faqs>.

Parametri tecnici

Tipi di alimentazione

PoE IEEE PoE 802.3af (Classe 0, max. 12,95 W)

Fonte esterna 12 V \pm 15 % / 2 A CC



AVVERTIMENTO

2N IP Solo non è possibile fornire alimentazione da una fonte esterna e PoE contemporaneamente. In caso di collegamento combinato sussiste il pericolo di danni all'apparecchio.

Protocollo di segnalazione

FRECCIA UDP, TCP, TLS

Audio

Microfono Integrato

Amplificatore 2 W (class D)

Altoparlante 2 W / 8 Ω

Livello di pressione sonora (SPL max) 71 dB (per 1 kHz a 1 m)

Uscita LINEA 1 VRMS / 600 Ω

Controllo del volume Regolabile, con modalità adattiva automatica

Duplex completo Sì (AEC)

Parametri tecnici

Flusso audio

Protocolli	<ul style="list-style-type: none">• RTP• RTSP
Codec e larghezza di banda utilizzati	<ul style="list-style-type: none">• G.711 (PCMA, PCMU) – 64 kbps (con intestazioni da 85,6 kbps)• G.729 – 16 kbps (con intestazioni da 29,6 kbps)• G.722 – 64 (con intestazioni da 85,6 kbps)• L16/16kHz – 256 kbps (con intestazioni 277,6 kbps)

Telecamera

Sensore	CMOS a colori da 1/3"
Risoluzione JPEG	Fino a 1280 x 960
Risoluzione video	640 x 480
Frequenza dei fotogrammi	30 fps
Sensibilità del sensore	5.6 V/lux-sec (550 nm)
Angolo di visione	128 ° (H), 95 ° (V), 134 ° (D)
Illuminazione a infrarossi	Sì
Sensibilità del sensore senza illuminazione IR	0,1 Lux±20%
Distanza focale	2,25 mm

Flusso video

Protocolli	<ul style="list-style-type: none">• RTP• RTSP• HTTP
------------	-------------------------------------------------------------------------------------

Flusso video

- | | |
|-------------------------|---------------------------------------------------------------------------------------------------------------|
| Codec per videochiamate | <ul style="list-style-type: none"> • H.263 • H.263+ • H.264 • MJPEG |
|-------------------------|---------------------------------------------------------------------------------------------------------------|

Vengono impostati i flussi di dati del codec video per la chiamata **menu Servizi > Telefono > Video**, per lo streaming nel **menu Servizi > Streaming > RTSP**. Il bitrate impostato rappresenta il valore al quale il codec dovrebbe avvicinarsi in media a lungo termine. A seconda della scena ripresa, la velocità dei dati può variare.

- | | |
|-----------------------------------|----------------------------------------------------------------------------------------------|
| Codec per lo streaming ONVIF/RTSP | <ul style="list-style-type: none"> • H.264 • MPEG-4 • MJPEG |
|-----------------------------------|----------------------------------------------------------------------------------------------|

- | | |
|------------------------------|-----------------------------------------------------------------------------------------------------------|
| Funzioni della telecamera IP | <p>Si - profili compatibili:</p> <ul style="list-style-type: none"> • Profilo ONVIF v2.4 S |
|------------------------------|-----------------------------------------------------------------------------------------------------------|

Larghezza di banda utilizzata

- | | |
|-------------|------------------------------------------------------------------------------------------------------------------------------------------------------------------------------------------------------------------------------------------------------------------------------------------------|
| Codec audio | <ul style="list-style-type: none"> • PCMA, PCMU – 64 kbps (con intestazioni da 85,6 kbps) • G.729 – 16 bps (con intestazioni da 29,6 kbps) • G.722 – 64 kbps (con intestazioni da 85,6 kbps) • L16 / 16 kHz – 256 kbps (con intestazioni 277,6 kbps) |
|-------------|------------------------------------------------------------------------------------------------------------------------------------------------------------------------------------------------------------------------------------------------------------------------------------------------|

- | | |
|-------------|---------------------------------------------------------------------------------------------------------------------------------------------------------------------------------------------------------------------------------------------------------------------------------------------------------------------------------------------------------------------------------|
| Codec video | <p>Vengono impostati i flussi di dati del codec video per la chiamata menu Servizi > Chiamate > SIP 1/2. Lo streaming è impostato i menu Servizi > Streaming > RTSP. Il bitrate impostato rappresenta il valore al quale il codec dovrebbe avvicinarsi in media a lungo termine. A seconda della scena ripresa, la velocità dei dati può variare.</p> |
|-------------|---------------------------------------------------------------------------------------------------------------------------------------------------------------------------------------------------------------------------------------------------------------------------------------------------------------------------------------------------------------------------------|

Interfaccia

- | | |
|------------|------------------------------------|
| POSTERIORE | 10/100BASE-TX con Auto-MDIX, RJ-45 |
|------------|------------------------------------|

- | | |
|-----------------------|--------------------|
| Cablaggio consigliato | Cat-5e o superiore |
|-----------------------|--------------------|

Parametri tecnici

Interfaccia

Protocolli supportati	SIP2.0, DHCP opt. 66, SMTP, 802.1x, RTSP, RTP, TFTP, HTTP, HTTPS, Syslog, ONVIF
Interruttore passivo (relè)	contatto di commutazione e di riposo (NO/NC), max.30 V / 1 A AC / DC.

Parametri meccanici

Materiale corporeo	<ul style="list-style-type: none"> • Versione nera: <ul style="list-style-type: none"> • Materiale – Zama 410 – Zn95Al4Cu1 • Finitura superficiale - PUR Rivestimento a umido 15-25 µm, RAL 9005 Nero Jet, lato interno zinco passivato 		
Dimensioni di installazione in superficie	Modulo singolo	107×130×28 mm	
	Dimensioni di installazione ad incasso	Cornice - modulo singolo	130 x 153 x 5 mm
Scatola (foro minimo nel muro) - modulo singolo	108 x 131 x 45 mm		
Massa	max. netto 1 kg		
Temperatura di esercizio	da -40 °C a 60 °C		
Umidità relativa operativa	Dal 10 al 95% (senza condensa)		
Temperatura di conservazione	da -40 °C a 70 °C		
Livello di copertura	IP54		

Parametri tecnici

Parametri meccanici

Livello di resistenza

IK08

Istruzioni generali e avvertenze

Prima di utilizzare questo prodotto, leggere attentamente questo manuale di istruzioni e seguire le istruzioni e le raccomandazioni in esso contenute.

Se il prodotto viene utilizzato in modo diverso da quello specificato nel presente manuale, il prodotto potrebbe non funzionare correttamente o essere danneggiato o distrutto.

Il produttore non si assume alcuna responsabilità per eventuali danni causati da un utilizzo del prodotto diverso da quello specificato nel presente manuale, vale a dire in particolare dal suo uso errato, dal mancato rispetto delle raccomandazioni e delle avvertenze.

Qualsiasi altro utilizzo o collegamento del prodotto, diverso dalle procedure e dai collegamenti specificati nel manuale, è considerato errato e il produttore non si assume alcuna responsabilità per le conseguenze causate da tali azioni.

Il produttore non è responsabile per danni o distruzione del prodotto causata da posizione, installazione inappropriata, funzionamento errato o uso del prodotto contrario a questo manuale di istruzioni.

Il produttore non è responsabile del cattivo funzionamento, del danneggiamento o della distruzione del prodotto a seguito di sostituzioni non professionali di parti o a seguito dell'utilizzo di pezzi di ricambio non originali.

Il produttore non è responsabile per perdite o danni al prodotto dovuti a disastri naturali o altri effetti delle condizioni naturali.

Il produttore non è responsabile per danni al prodotto causati durante il trasporto.

Il produttore non fornisce alcuna garanzia contro la perdita o il danneggiamento dei dati.

Il produttore non si assume alcuna responsabilità per danni diretti o indiretti causati dall'uso del prodotto in violazione di queste istruzioni o per il suo mancato funzionamento derivante dall'uso del prodotto in violazione di queste istruzioni.

Durante l'installazione e l'utilizzo del prodotto è necessario rispettare i requisiti legali o le disposizioni delle norme tecniche per l'installazione elettrica. Il produttore non è responsabile per danni o distruzione del prodotto o per eventuali danni causati al cliente se il prodotto viene maneggiato in violazione delle norme indicate.

Il cliente è tenuto a garantire a proprie spese la sicurezza del software del prodotto. Il produttore non è responsabile per danni causati da una sicurezza insufficiente.

Il cliente è tenuto a modificare la password di accesso al prodotto subito dopo l'installazione. Il produttore non è responsabile per danni derivanti dall'utilizzo della password di accesso originale.

Il produttore non è inoltre responsabile per i costi aggiuntivi sostenuti dal cliente in relazione alle chiamate verso linee con tariffa maggiorata.

Direttive, leggi e regolamenti

2N IP Solo è conforme alle seguenti linee guida e regolamenti:

Unione Europea

- 2012/19/UE sui rifiuti di apparecchiature elettriche ed elettroniche

- 2014/30/UE per la compatibilità elettromagnetica
- 2014/35/UE per il materiale elettrico da utilizzare entro determinati limiti di tensione
- 2011/65/UE sulla restrizione dell'uso di determinate sostanze pericolose nelle apparecchiature elettriche ed elettroniche

Industria canadese

Questo dispositivo di Classe B è conforme alla norma canadese ICES/NMB-003.

NOI

FCC

Questa apparecchiatura è stata certificata conforme ai requisiti per un dispositivo digitale di Classe B, ai sensi della Parte 15 delle Norme FCC.

NOTA: questi requisiti sono progettati per fornire una protezione ragionevole contro interferenze dannose in un'installazione residenziale. Questa apparecchiatura genera, utilizza e può irradiare energia in radiofrequenza e, se non installata e utilizzata in conformità con le istruzioni, può causare interferenze dannose alle comunicazioni radio.

Tuttavia, non è possibile garantire che non si verifichino interferenze in una determinata installazione. Se questa apparecchiatura causa interferenze dannose alla ricezione radiofonica o televisiva, cosa che può essere determinata spegnendo e accendendo l'apparecchiatura, si consiglia all'utente di provare a correggere l'interferenza adottando una o più delle seguenti misure:

- Reindirizzare o riposizionare l'antenna o la linea ricevente.
- Aumentare la distanza tra il dispositivo e il ricevitore.
- Collegare il dispositivo all'uscita di un circuito della rete elettrica diverso da quello a cui è collegato il ricevitore.
- Chiedere aiuto al proprio rivenditore o ad un tecnico radio/TV esperto.

Cambiamenti o modifiche a questa unità non espressamente approvati dalla parte responsabile della conformità potrebbero invalidare il diritto dell'utente a utilizzare questa apparecchiatura.

Legislazione della Thailandia

เครื่องโทรคมนาคมและอุปกรณ์นี้มีความสอดคล้องตามมาตรฐานหรือข้อกำหนดทางเทคนิคของ กสทช.



เครื่องวิทยุคมนาคมนี้ได้รับยกเว้นไม่ต้องได้รับใบอนุญาตให้มีใช้ซึ่งเครื่องวิทยุคมนาคมหรือตั้งสถานีวิทยุคมนาคมตามประกาศ กสทช. เรื่อง เครื่องวิทยุคมนาคม และสถานีวิทยุคมนาคมที่ได้รับยกเว้นไม่ต้องได้รับใบอนุญาตวิทยุคมนาคมตามพระราชบัญญัติวิทยุคมนาคม พ.ศ. 2498



nabt. โทรคมนาคม
กำกับดูแลเพื่อประชาชน
Call Center 1200 (InSW)

Legislazione del Giappone

本製品は、特定無線設備の技術基準適合証明を受けています。

この装置は、クラス A 機器です。この装置を住宅環境で使用すると電波妨害を引き起こすことがあります。この場合には使用者が適切な対策を講ずるよう要求されることがあります。VCCI-A

本製品は、シールドネットワークケーブル(STP)を使用して接続してください。また適切に接地してください。

本製品は電気通信事業者(移動通信会社、固定通信会社、インターネットプロバイダ等)の通信回線(公衆無線 LAN を含む)に直接接続することができません。本製品をインターネットに接続する場合は、必ずルータ等を経由し接続してください。

Gestione dei rifiuti elettrici e delle batterie usate



Gli apparecchi elettrici usati e le batterie non rientrano nei rifiuti urbani. Uno smaltimento improprio potrebbe danneggiare l'ambiente!

Alla fine della loro vita utile, consegnare gli apparecchi elettrici domestici e gli accumulatori usati rimossi dall'apparecchio agli appositi punti di raccolta oppure riconsegnarli al venditore o al produttore, che ne garantirà il trattamento ecologico. Il reso è gratuito e non è vincolato all'acquisto di merce aggiuntiva. I dispositivi consegnati devono essere completi.

Non gettare le batterie nel fuoco, smontarle o cortocircuitarle.



2N IP Solo – Manuale di installazione

© 2N Telekomunikace a. s., 2025

2N.com