

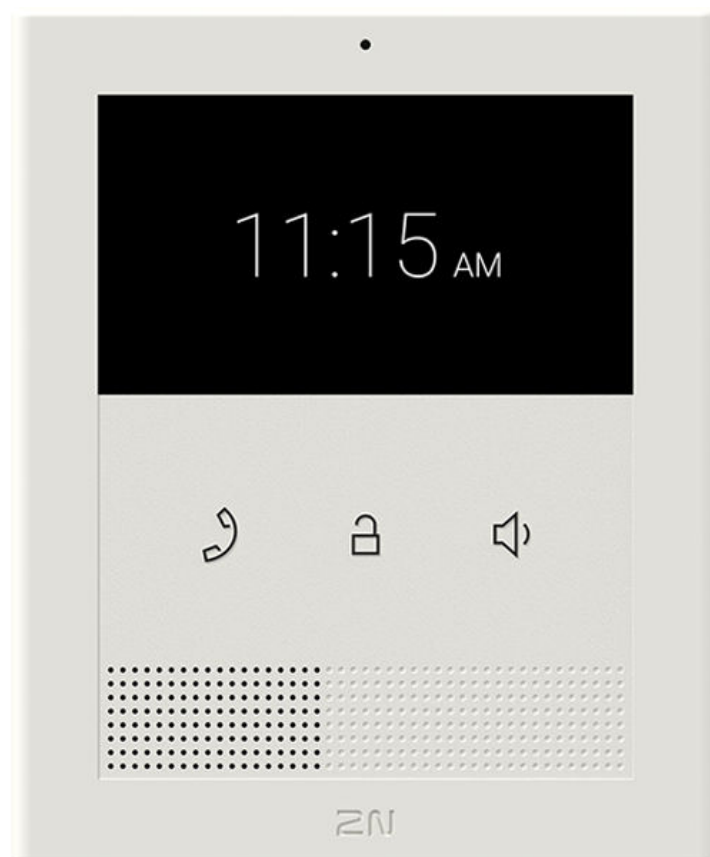

2N Clip

Manuale d'uso



Indice

Simboli e termini utilizzati	4
Presentazione del prodotto	5
Proprietà di base	5
Varianti del prodotto	6
Accessori per l'installazione	6
Controllo del contenuto del pacco	7
Posizionamento degli elementi sul dispositivo	7
Fronte	7
Lato posteriore	8
Installazione meccanica	9
Condizioni per l'installazione	9
Installazione a parete	10
Installazione su scatola monoposto	11
Installazione su rack	13
Adesivi tattili	15
Rimozione del dispositivo	15
Alimentazione del dispositivo	15
Connessione di alimentazione PoE	16
Una guida veloce	18
Trovare l'indirizzo IP del dispositivo	18
Ottenere un indirizzo IP utilizzando 2N IP Utility	18
Trovare l'indirizzo IP utilizzando l'hardware	19
Trovare l'indirizzo IP utilizzando il display del dispositivo	20
Accesso alla configurazione del dispositivo basata sul web	20
Modifica della password	21
Browser consigliati	21
Aggiornamento del firmware	21
Riavvio del dispositivo	22
Riavviare il dispositivo utilizzando l'interfaccia di configurazione web	22
Riavvio del dispositivo utilizzando il controllo del dispositivo	23
Riavviare il dispositivo utilizzando il pulsante RESET	23
Ripristino delle impostazioni di fabbrica	23
Per ripristinare le impostazioni di fabbrica utilizzando l'interfaccia di configurazione web	23
Ripristini le impostazioni di fabbrica utilizzando il pulsante RESET	23
Configurazione di base tramite hardware	24
Riavviare il dispositivo	24
Trovare l'indirizzo IP utilizzando l'hardware	24
Impostazione di un indirizzo IP statico utilizzando il pulsante RESET	25
Impostazione di un indirizzo IP dinamico utilizzando il pulsante RESET	26
Ripristini le impostazioni di fabbrica utilizzando il pulsante RESET	26
Interfaccia di configurazione web	27
Primo accesso	27
Trovare i dispositivi sulla rete	27
Accesso alla configurazione del dispositivo basata sul web	31
Impostazioni di base del dispositivo	32
Aggiornamento del firmware	32
Rubrica	33
Chiamata	33
Impostazioni del display	36
Impostazioni avanzate	36
Impostazioni audio	36
Profili temporali	37
Impostazioni avanzate dell'account SIP	38

Sistema	39
Impostazioni di data e ora	39
Impostazioni di rete	39
Porti utilizzati	40
Controllo del dispositivo	43
Funzioni dei pulsanti	43
Schermo di casa	45
Menù rubrica	46
Menù Impostazioni	48
Menu delle impostazioni della suoneria	49
Stati operativi	50
Segnalazione degli stati operativi	50
Chiamate	51
Modalità riposo	53
Blocco del dispositivo	54
Manutenzione - pulizia	55
Risoluzione dei problemi	56
Parametri tecnici	57
2N Clip	57
Istruzioni generali e avvertenze	60
Direttive, leggi e regolamenti	60
Unione Europea	60
Industria canadese	61
Gestione dei rifiuti elettrici e delle batterie usate	61

Simboli e termini utilizzati

Nel manuale vengono impiegati i seguenti simboli e pittogrammi.



PERICOLO

Rispettare sempre queste istruzioni al fine di evitare pericolo di infortuni.



AVVERTIMENTO

Rispettare sempre queste istruzioni al fine di evitare danni all'apparecchiatura.



ATTENZIONE

Avvertanza importante. La mancata osservanza delle istruzioni può causare l'errato funzionamento dell'apparecchiatura.



SUGGERIMENTO

Informazioni utili per semplificare e velocizzare l'impiego o la regolazione.



NOTA

Procedure e consigli per uno sfruttamento efficace delle proprietà dell'apparecchiatura.

Presentazione del prodotto

In questo capitolo viene presentato il prodotto **2N Clip**, le possibilità del suo utilizzo ed i benefici che derivano dal suo utilizzo.

Proprietà di base

2N Clip È un'unità interna IP/SIP che consente audio e video con gli interfonni IP 2N.

Il dispositivo include un pannello con tre pulsanti, un altoparlante, un microfono di alta qualità che garantisce un'eccellente udibilità e comprensibilità, un'interfaccia ethernet , un'interfaccia Wi-Fi

2N Clip È un prodotto di alta qualità, economicamente accessibile, un'unità interna di risposta caratterizzata da una facile installazione e configurazione. All'interno di una singola installazione è possibile combinare più tipi di unità di risposta prodotti dalla società 2N Telekomunikace a.s.

2N Clip include un'interfaccia di configurazione personalizzata basata sul web, che offre agli utenti una maggiore comodità nella configurazione del dispositivo.

Proprietà di base **2N Clip**:

- display in plexiglass dello spessore di 2 mm
-)
- Gestione e configurazione remota tramite **2N Remote Configuration**
- blocco del dispositivo
- controllo remoto delle serrature delle porte
- visualizzazione dell'ora sul display
- interfaccia di configurazione web integrata
- possibilità di varianti dell'apparecchio con circuito induttivo integrato
- ingresso per pulsante campanello esterno

Schema di collegamento della soluzione completa

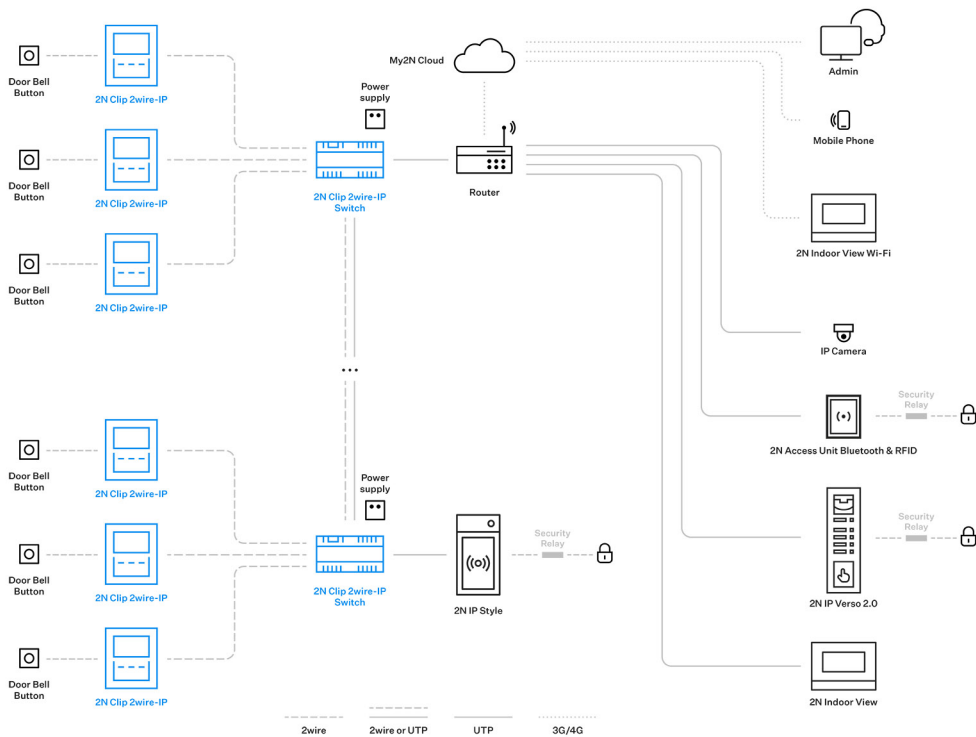

Varianti del prodotto

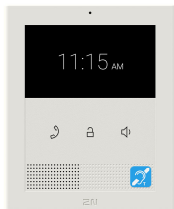

Numero d'ordine: 9138512

N° de referencia Axis 02893-001

2N Clip

Variante con circuito ad induzione

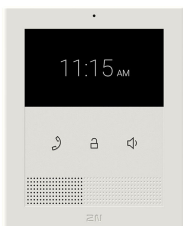

Numero d'ordine: 9138511

N° de referencia Axis 02892-001

2N Clip

Variante senza circuito a induzione

Accessori per l'installazione

È necessario selezionare per l'installazione accessori in base al metodo di installazione previsto.

Presentazione del prodotto

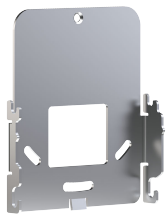

Numero d'ordine: 9138003

N° de referencia Axis 02906-001

Staffa di montaggio

Piastra di installazione Single-Gang Box per **2N Clip**.

Staffa metallica di montaggio per gli USA per **2N Clip**.



Numero d'ordine: 9138002

N° de referencia Axis 02905-001

In piedi

Sostieni **2N Clip**.

Controllo del contenuto del pacco

Prima di iniziare l'installazione verificare che l'imballo del dispositivo sia completo. Contiene:

1x **2N Clip**

1x Certificato di proprietà

1x manuale utente abbreviato

1x staffa metallica per l'UE

2x viti di montaggio della staffa (vite autofilettante 3 x 12 mm con testa della lente)

1x Morsetto di collegamento del campanello (rimovibile)

2x adesivo tattile

Posizionamento degli elementi sul dispositivo

Fronte

Presentazione del prodotto

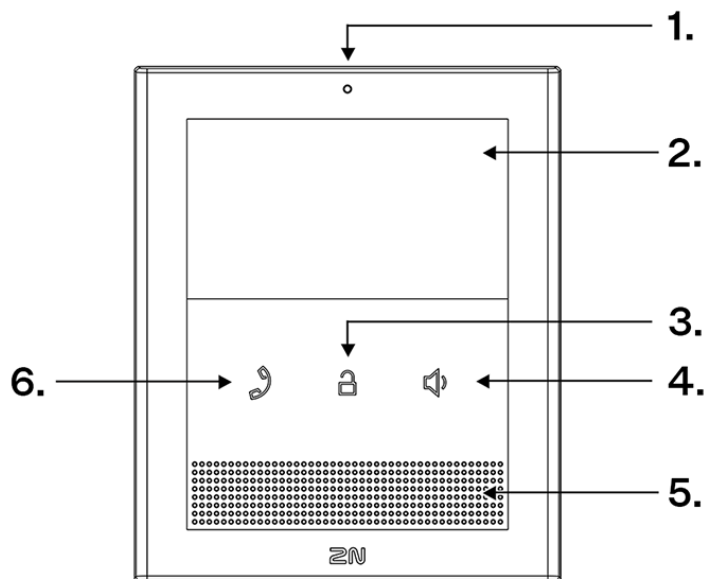

1. Microfono
2. Schermo
3. Pulsante di blocco
4. Pulsante dell'altoparlante
5. Altoparlante
6. Pulsante delle cuffie

Lato posteriore

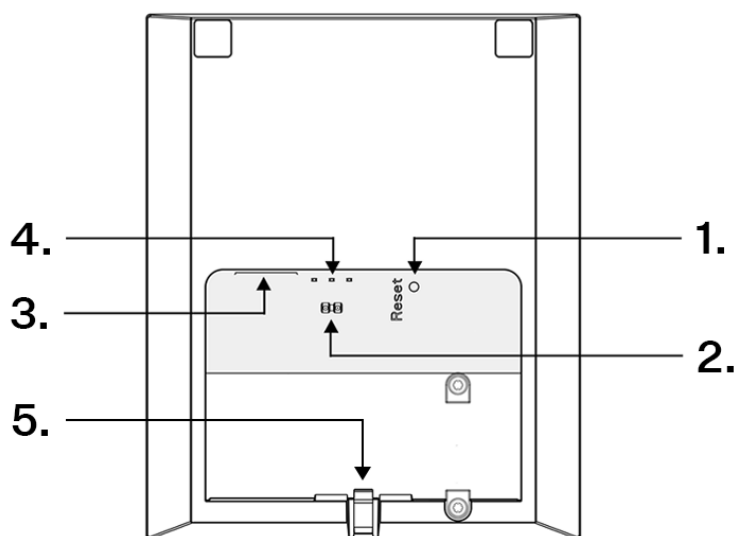

1. Pulsante di reset
2. Ingresso per pulsante campanello
3. LAN Ethernet/PoE
4. LED di stato
5. Fermo di bloccaggio

Installazione meccanica

In questo capitolo vengono trattati i principi della procedura di installazione e di collegamento del dispositivo **2N Clip**.

Il dispositivo può essere installato nei seguenti modi:

- sul muro,
- nel supporto (non incluso nella confezione).

Condizioni per l'installazione



ATTENZIONE

L'installazione e la regolazione di questa apparecchiatura devono essere eseguite solo da persone qualificate.

- Il superamento della temperatura operativa consentita potrebbe non avere un effetto immediato sul funzionamento del dispositivo, ma potrebbe comportarne un invecchiamento più rapido e una ridotta affidabilità del dispositivo. L'intervallo di lavoro consentito delle temperature di lavoro e dell'umidità ambientale può essere trovato nel capitolo [Parametri tecnici \(p. 57\)](#).
- Sopra e sotto l'apparecchio è necessario lasciare spazio libero affinché l'aria possa circolare per dissipare il calore generato.
- Nessuna forte radiazione elettromagnetica nel luogo di installazione.
- La connessione VoIP deve essere configurata correttamente secondo SIP e altre raccomandazioni VoIP.
- Il dispositivo è progettato per essere montato in posizione verticale (perpendicolare al pavimento) fino ad una certa altezza 135 cm dal pavimento. Il funzionamento dell'apparecchio in un'altra posizione di lavoro è possibile solo per un breve periodo, ad esempio in servizio per un controllo rapido.



AVVERTIMENTO

Questo dispositivo deve essere installato in un'infrastruttura di rete che fornisca una protezione adeguata contro gli attacchi denial-of-service (DoS) e minacce informatiche simili. Il dispositivo non dispone di una protezione integrata contro gli attacchi intrusivi o dannosi e lascia le difese all'ambiente di rete circostante: firewall, sistemi di prevenzione delle intrusioni (IPS) o limiti di velocità per l'invio di richieste da un'unica fonte. L'assenza di affiliazioni appropriate per garantire la sicurezza della rete può portare al deterioramento dei servizi o all'indisponibilità. La documentazione per l'utente

[descrizione di tutte le interfacce di rete compromesse e di tutti i servizi compromessi tramite le interfacce di rete](#)

Installazione a parete



AVVERTIMENTO

Dopo aver disimballato il dispositivo **2N Clip** per l'installazione è necessario rimuovere la staffa metallica posta sul retro del dispositivo. Si consiglia di utilizzare entrambe le mani contemporaneamente per rimuovere in sicurezza il supporto metallico. Una rimozione imprudente e una pressione insufficiente del fermo di bloccaggio potrebbero danneggiarlo. Seguire le istruzioni di rimozione di seguito!

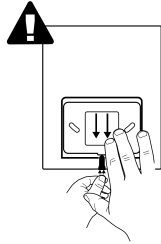

1. Con la mano sinistra, premere la linguetta di bloccaggio al centro del bordo inferiore del dispositivo in modo che si pieghi abbastanza da poter rimuovere il supporto metallico. Non premere il fermo di bloccaggio dall'alto. La rimozione potrebbe causare lesioni.
2. Afferrare il supporto metallico con la mano destra e farlo scorrere verso il basso.

2N Clip si installa direttamente a parete tramite staffa metallica o su scatola di installazione predisposta. La staffa metallica sul retro del dispositivo è compatibile con scatole di cablaggio con una spaziatura dei fori di montaggio di 60 mm. È disponibile una staffa metallica americana per l'installazione con scatole a modulo singolo compatibili.



NOTA

Sono inclusi viti e tasselli per il montaggio a parete.

L'altezza consigliata per l'installazione normale è di 135 cm da terra. L'altezza di installazione può variare a seconda dell'uso del dispositivo.



SUGGERIMENTO

[Dima di foratura](#) è disponibile per il download su 2N.com.

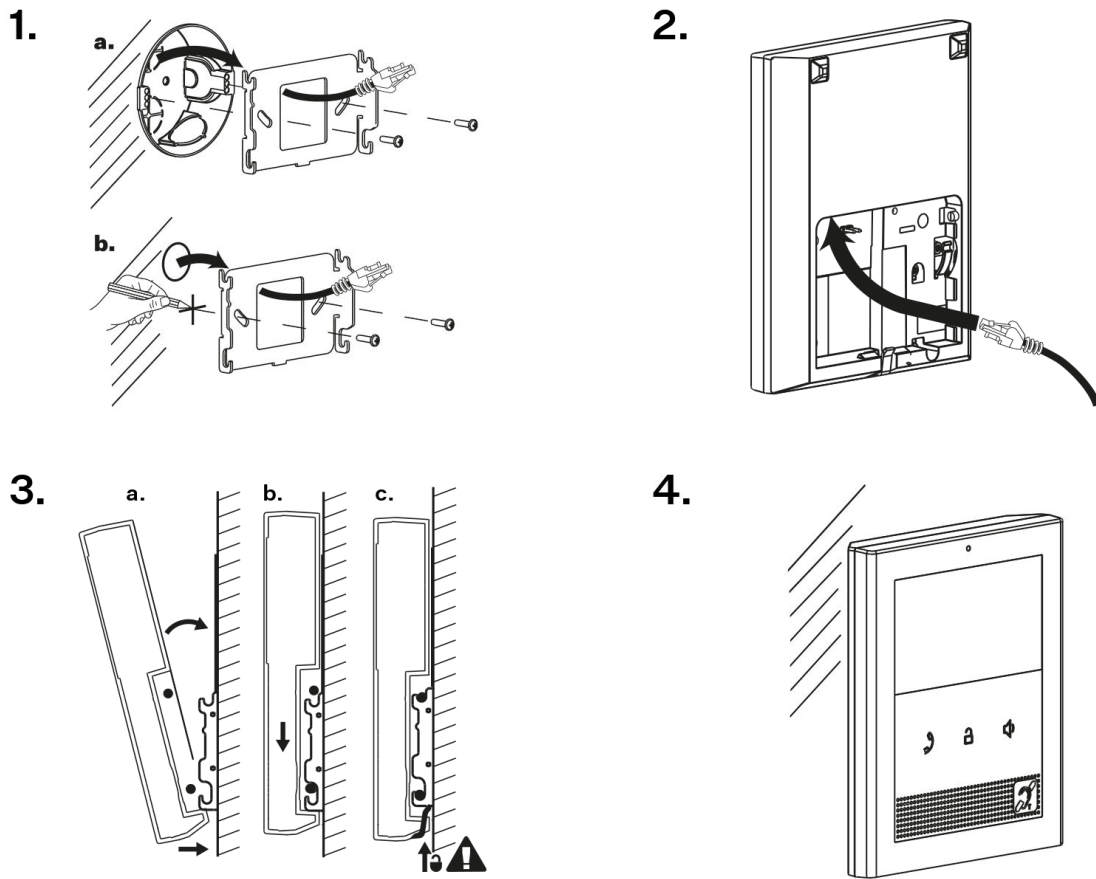

1. Infilare il connettore LAN preparato che esce dalla parete attraverso il supporto metallico. Assicurati che sia orientato correttamente per collegarlo al dispositivo dopo la distribuzione.



SUGGERIMENTO

Quando si installa la staffa sulla parete, è fondamentale garantire il corretto orientamento. L'orientamento corretto è facilmente riconoscibile dal profilo sporgente sul bordo inferiore del supporto.

- Rimuovere il coperchio dalla scatola di installazione a muro. Estrarre il cablaggio preconfezionato, cavo UTP cavo campanello (doppino), alimentazione.
2. Collegare il connettore LAN di rete.
 3.
 - a. Posizionare prima l'apparecchio con il bordo inferiore sotto il supporto. Allineare quindi il dispositivo in posizione verticale contro il muro, mantenendo il bordo inferiore del dispositivo ancora attaccato sotto il supporto.
 - b. Far scorrere delicatamente il dispositivo lungo il muro.
 - c. Facendo clic sul fermo di bloccaggio, il dispositivo è completamente collegato.
 4. Il dispositivo è pronto per il funzionamento di base. Per la piena funzionalità del dispositivo è inoltre necessario eseguire [configurazione del software](#).

Installazione su scatola monoposto

Per installare il dispositivo **2N Clip** negli Stati Uniti è consigliabile utilizzare la staffa metallica di montaggio statunitense (non inclusa). Utilizzando un supporto in metallo, il dispositivo può essere installato in scatole di installazione americane universali a modulo singolo. L'apparecchio può essere installato anche direttamente a parete senza scatola di installazione.

L'altezza consigliata per l'installazione normale è di 135 cm da terra. L'altezza di installazione può variare a seconda dell'uso del dispositivo.



SUGGERIMENTO

Dima di foratura è disponibile per il download su 2N.com.

1a.

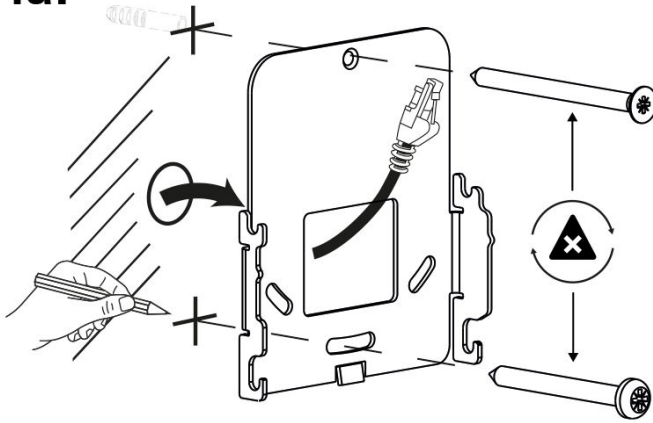

1b.

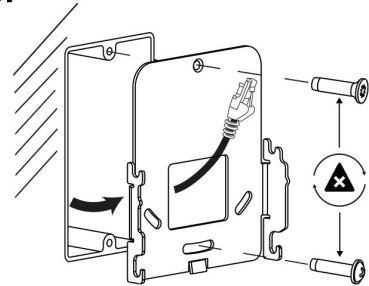

2.

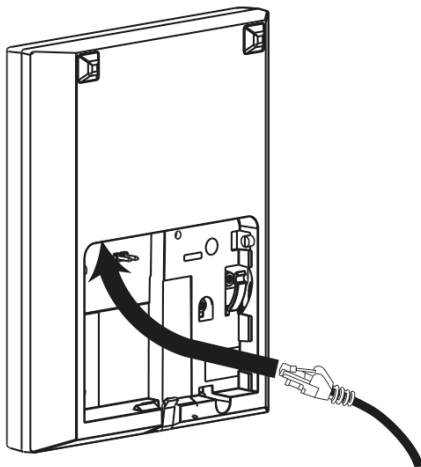

3.

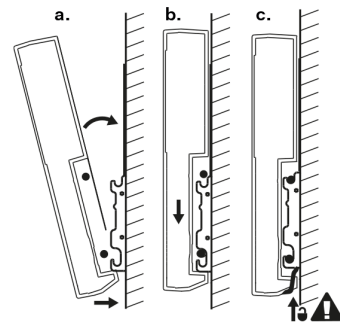

1. Infili il connettore LAN preparato che parte dalla parete attraverso la staffa metallica. Si assicuri che sia orientato correttamente per il collegamento al dispositivo dopo l'installazione. Se necessario, livelli la staffa con una livella e la avviti alla scatola di installazione o alla parete. Le viti e i tasselli per installare il dispositivo sulla parete sono inclusi.



ATTENZIONE

Quando si installa la staffa è **necessariamente** prestare attenzione alla posizione delle viti utilizzate per fissare la staffa metallica alla parete o alla scatola di installazione. Utilizzare una vite con testa piatta nel foro rotondo superiore del supporto, posizionare una vite con testa rialzata nel foro longitudinale inferiore. Se si sostituiscono le viti sussiste il rischio di danneggiare l'apparecchio.

2. Collegare il cavo il connettore LAN di rete al dispositivo.
3.
 - a. Posizionare prima l'apparecchio con il bordo inferiore sotto il supporto. Allineare quindi il dispositivo in posizione verticale contro il muro, mantenendo il bordo inferiore del dispositivo ancora attaccato sotto il supporto.
 - b. Far scorrere delicatamente il dispositivo lungo il muro.
 - c. Facendo clic sul fermo di bloccaggio, il dispositivo è completamente collegato.
4. Il dispositivo è collegato. C'è un leggero spazio tra il dispositivo e la parete a causa delle dimensioni maggiori della staffa metallica, che è pienamente compatibile con l'installazione.
Il dispositivo è pronto per il funzionamento di base. Per la piena funzionalità del dispositivo è inoltre necessario eseguire [configurazione del software](#).

Installazione su rack

In alternativa, il dispositivo può essere installato su un supporto che può essere posizionato, ad esempio, su un tavolo. Questo supporto non è incluso.

Per preparare l'installazione, si prega di rimuovere il cablaggio preconfigurato, il cavo UTP, e l'alimentazione. Si prega di accorciare i cavi alla lunghezza desiderata. Si prega di crimpare il connettore RJ-45 sul cavo UTP. Collegare il cavo a doppino intrecciato al connettore insieme al connettore LAN e al cavo a doppino intrecciato.



AVVERTIMENTO

Dopo aver disimballato il dispositivo **2N Clip** per l'installazione è necessario rimuovere la staffa metallica posta sul retro del dispositivo. Si consiglia di utilizzare entrambe le mani contemporaneamente per rimuovere in sicurezza il supporto metallico. Una rimozione imprudente e una pressione insufficiente del fermo di bloccaggio potrebbero danneggiarlo. Seguire le istruzioni di rimozione di seguito!

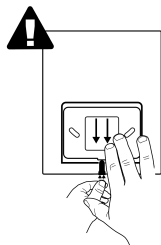

- a. Con la mano sinistra, premere la linguetta di bloccaggio al centro del bordo inferiore del dispositivo in modo che si pieghi abbastanza da poter rimuovere il supporto metallico. Non premere il fermo di bloccaggio dall'alto. La rimozione potrebbe causare lesioni.
- b. Afferrare il supporto metallico con la mano destra e farlo scorrere verso il basso.

1a.

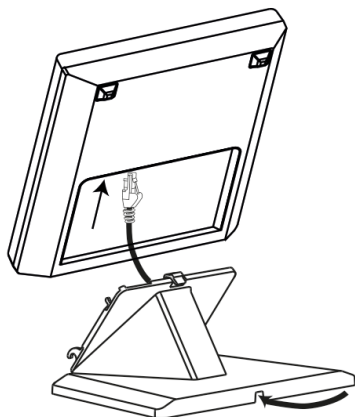

1b.

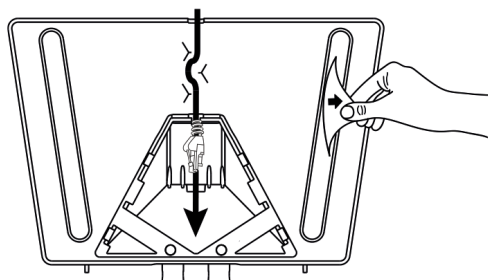

2a.

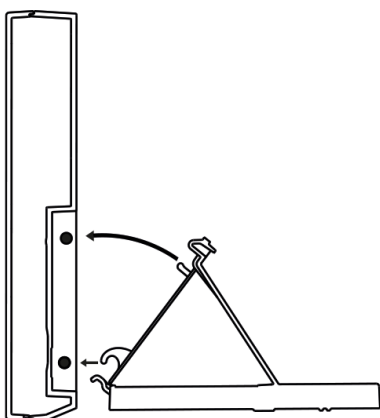

2b.

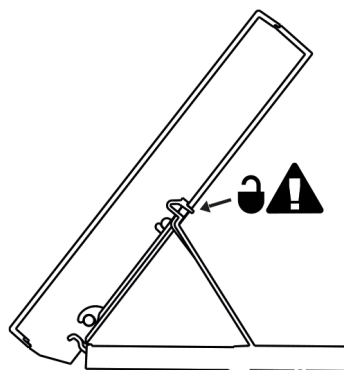

3.

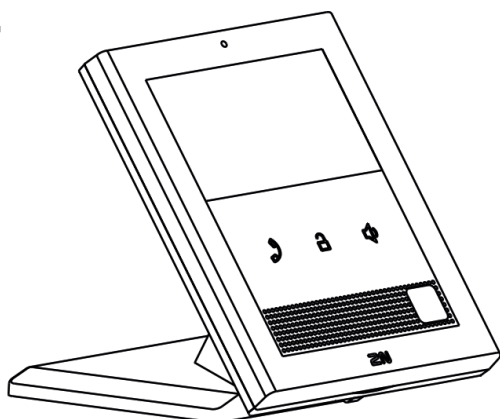

1. Si prega di inserire il cavo , il connettore LAN dotato di morsetto attraverso la parte inferiore del supporto e collegare alla presa per il connettore LAN. Si prega di riporre il cavo nell'apposita scanalatura al centro della base del supporto. Rimuovere la pellicola protettiva dalle superfici antiscivolo del supporto.



ATTENZIONE

A causa delle dimensioni della scanalatura sul fondo del supporto, si consiglia di utilizzare un cavo UTP CAT5e.

2. Posizionare il supporto con il cavo già filettato e collegato sul dispositivo. Innanzitutto agganciare i ganci del supporto, quindi inclinare il supporto verso il dispositivo e inserire le linguette di bloccaggio sul bordo superiore del supporto nel corpo del dispositivo.
3. Il dispositivo è pronto per il funzionamento di base. Per la piena funzionalità del dispositivo è inoltre necessario eseguire [configurazione del software](#).

Adesivi tattili

Sono inclusi speciali adesivi tattili con superficie in rilievo. Questi adesivi aiutano le persone con disabilità visive a riconoscere i comandi di base del dispositivo.

Si consiglia di posizionare l'adesivo accanto al pulsante di chiamata in arrivo.



NOTA

Prima di applicare l'adesivo, pulire la superficie del dispositivo da polvere e sporco.

Rimozione del dispositivo

1.

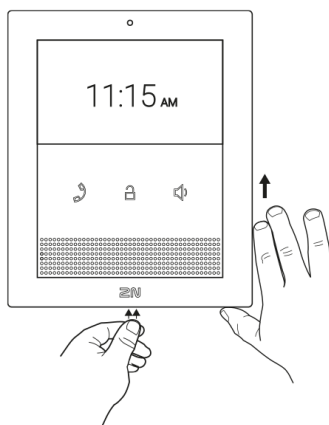

2.

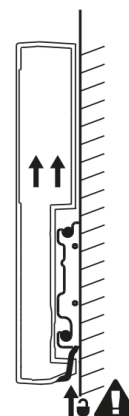

1. Premere il fermo di bloccaggio che si trova al centro del bordo inferiore posteriore del dispositivo. Sganciare il dispositivo dalla staffa metallica o posizionarlo tirando delicatamente verso l'alto
2. Sganciare il dispositivo e rimuoverlo in sicurezza.

Alimentazione del dispositivo

Dispositivo **2N Clip** si alimenta utilizzando un cavo Ethernet collegato a una fonte di alimentazione PoE o uno switch/router Ethernet con supporto di alimentazione PoE.

Ogni interruttore 2N Clip 2wire-IP è alimentato da un alimentatore esterno. Consigliamo di utilizzare il Mean Well HDR-100-48 (1120302, 03479-001) con una potenza nominale di 48 V DC, 1,92 A.

Tipo di alimentazione

PoE, IEEE 802.3af, Classe 0 (0,44-12,95 W)

Panoramica delle specifiche tecniche dell'..



ATTENZIONE

Questo dispositivo non può essere collegato direttamente alle linee di telecomunicazione (o reti wireless pubbliche) di alcun fornitore di servizi di telecomunicazione (ad esempio operatori di telefonia mobile, operatori di rete fissa o fornitori di servizi Internet). Per collegare questo prodotto a Internet è necessario un router.



AVVERTIMENTO

- Il collegamento di un'alimentazione difettosa o errata può causare danni temporanei o permanenti al dispositivo.

Connessione di alimentazione PoE

Per connettere **2N Clip** Per la rete Ethernet viene utilizzato un cavo dritto standard terminato con connettori RJ-45. Il dispositivo supporta i protocolli 10BaseT e 100BaseT.



ATTENZIONE

- In caso di ripristino delle impostazioni di fabbrica, cambierà anche la configurazione dell'interfaccia Ethernet del dispositivo.
- L'utilizzo di un cavo Ethernet difettoso può causare un'elevata perdita di pacchetti nella rete Ethernet e la conseguente instabilità associata a una scarsa qualità delle chiamate.

Connettore del cavo Ethernet

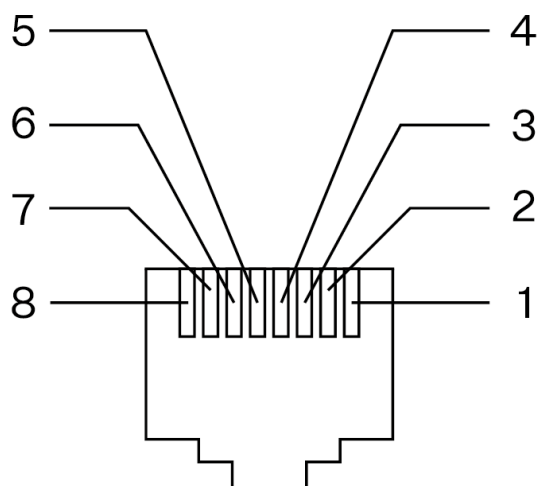

Presa Ethernet

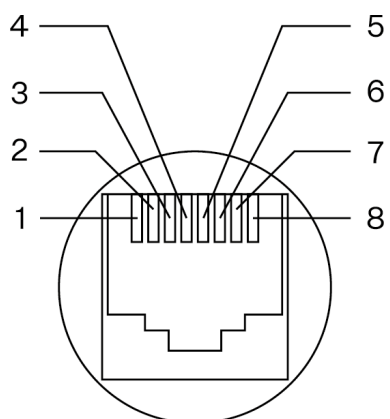

1. Tx+
2. Tx-
3. Rx+
4. non usare
5. non usare
6. Rx-
7. non usare
8. non usare

Una guida veloce

Trovare l'indirizzo IP del dispositivo

L'indirizzo IP del dispositivo può essere trovato nei seguenti modi:

- Utilizzando un'applicazione disponibile gratuitamente 2N IP Utility.
- Visualizzando le informazioni direttamente sul display del dispositivo.
- Tramite hardware (pulsante RESET).

Ottenere un indirizzo IP utilizzando 2N IP Utility

Per conoscere l'indirizzo IP di un dispositivo 2N sulla sua rete locale, utilizzi 2N IP Utility. L'applicazione 2N IP Utility può essere scaricata dal sito web 2N.com. Ai fini dell'installazione è necessario avere previamente installato Microsoft .NET Framework 4.7.2.

1. Esegua il programma di installazione 2N IP Utility.
2. L'installazione guidata guida l'utente attraverso il processo di installazione.
3. Dopo aver installato l'applicazione 2N IP Utility eseguire l'applicazione dal menu Start del sistema operativo Microsoft Windows.

Dopo l'avvio, l'applicazione inizierà automaticamente a cercare nella rete locale tutti i dispositivi 2N e AXIS a cui è assegnato un DHCP o un indirizzo IP impostato staticamente. Questi dispositivi vengono poi mostrati nella tabella.

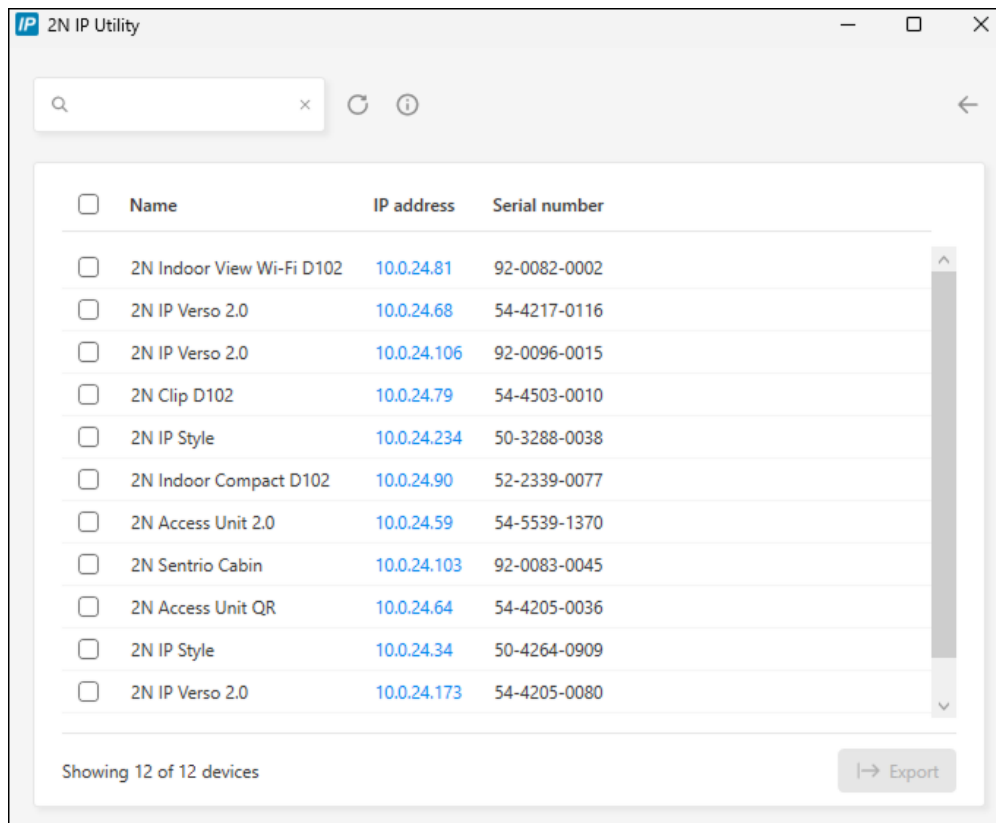

The screenshot shows the 2N IP Utility application window. At the top, there is a search bar and navigation icons. Below is a table listing 12 devices. Each row includes a checkbox, the device name, the IP address, and the serial number. At the bottom left, it says 'Showing 12 of 12 devices' and at the bottom right, there is an 'Export' button.

<input type="checkbox"/>	Name	IP address	Serial number
<input type="checkbox"/>	2N Indoor View Wi-Fi D102	10.0.24.81	92-0082-0002
<input type="checkbox"/>	2N IP Verso 2.0	10.0.24.68	54-4217-0116
<input type="checkbox"/>	2N IP Verso 2.0	10.0.24.106	92-0096-0015
<input type="checkbox"/>	2N Clip D102	10.0.24.79	54-4503-0010
<input type="checkbox"/>	2N IP Style	10.0.24.234	50-3288-0038
<input type="checkbox"/>	2N Indoor Compact D102	10.0.24.90	52-2339-0077
<input type="checkbox"/>	2N Access Unit 2.0	10.0.24.59	54-5539-1370
<input type="checkbox"/>	2N Sentries Cabin	10.0.24.103	92-0083-0045
<input type="checkbox"/>	2N Access Unit QR	10.0.24.64	54-4205-0036
<input type="checkbox"/>	2N IP Style	10.0.24.34	50-4264-0909
<input type="checkbox"/>	2N IP Verso 2.0	10.0.24.173	54-4205-0080

4. Selezioni il dispositivo che desidera configurare dall'elenco e faccia clic con il pulsante sinistro del mouse. Si aprirà la parte destra della finestra di configurazione web.



SUGGERIMENTO

- L'interfaccia di configurazione web è accessibile anche tramite il pulsante **Apri in un browser esterno**, che le permette di aprire l'interfaccia in una finestra separata del browser.
- Clicchi su un dispositivo nell'elenco per visualizzare le informazioni dettagliate. Clicchi sul pulsante **IP settings** per modificare l'indirizzo IP inserendo l'indirizzo IP statico desiderato o attivando il DHCP.
- L'applicazione consente anche di esportare i dispositivi selezionati in un file CSV. Innanzitutto, selezioni il dispositivo spuntando le caselle di ciascun dispositivo nell'elenco, quindi utilizzi il pulsante **Export** che appare nella parte inferiore della finestra. Il file esportato conterrà il nome, l'indirizzo IP e il numero di serie dei dispositivi selezionati.

Le credenziali predefinite sono:

Nome utente: **Admin**

Parola d'ordine: **2n**

Dopo il primo accesso è necessario modificare immediatamente la password.



SUGGERIMENTO

Si consiglia di utilizzare una password difficile da decifrare. Si sconsiglia di utilizzare nomi, nomi di luoghi o cose nella password, soprattutto quelli che hanno un collegamento diretto con l'utente.

Per una maggiore sicurezza della password, consigliamo:

- utilizzare un generatore di password casuali,
- lunghezza della password di almeno 12 caratteri,
- una combinazione di caratteri diversi provenienti da set di caratteri diversi (ad esempio lettere minuscole/maiuscole, numeri, caratteri speciali, ecc.).

Trovare l'indirizzo IP utilizzando l'hardware

Per conoscere l'indirizzo IP attuale procedere come segue:

1. Tenere premuto il pulsante RESET.
 - a. Attendere fino a quando i LED rosso e verde sull'apparecchio si accendono contemporaneamente e viene emesso un segnale acustico  (circa 15–35 s).
2. Rilasciare il pulsante RESET.

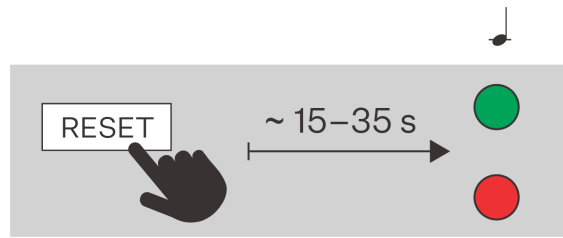

3. Il dispositivo annuncerà automaticamente l'indirizzo IP corrente tramite voce.



NOTA

L'intervallo di tempo dalla pressione del pulsante RESET alla prima segnalazione luminosa e sonora è compreso tra 15 e 35 s, dipende sempre dal modello specifico del dispositivo.

Trovare l'indirizzo IP utilizzando il display del dispositivo

Per individuare l'indirizzo IP sul dispositivo, si prega di disattivare la modalità stand-by del dispositivo premendo un punto qualsiasi dello schermo o il pulsante.   [#UUID-759cd887-e105-ad28-5c22-34065133904b](#) (p. 48) Nella schermata iniziale del display, dopo aver premuto a lungo l'icona delle impostazioni nell'angolo in basso a destra, dopo aver premuto a lungo i pulsanti dell'auricolare e dell'altoparlante, verrà visualizzato il menu Impostazioni. Le informazioni sull'indirizzo IP si trovano nel menu Sistema > Informazioni sul dispositivo.

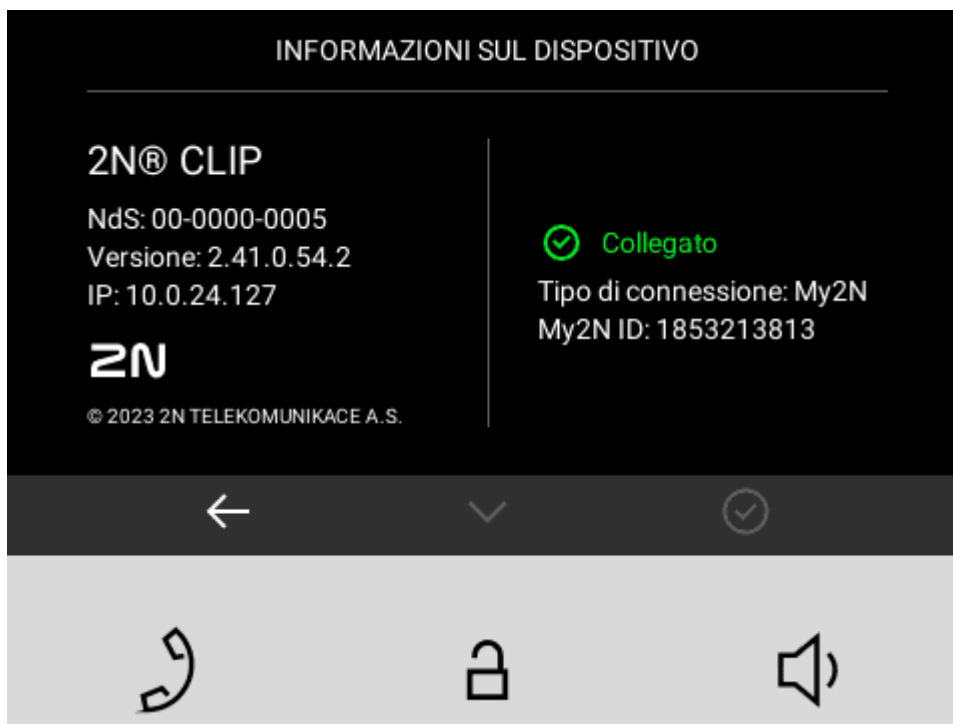

Accesso alla configurazione del dispositivo basata sul web

La configurazione del dispositivo **2N Clip** avviene attraverso un'interfaccia di configurazione basata sul web, accessibile da un browser web.



Per accedere all'interfaccia, deve conoscere l'indirizzo IP del dispositivo o il nome di dominio del dispositivo. Il dispositivo deve essere collegato alla rete IP locale e deve essere alimentato.

L'interfaccia di configurazione basata sul web è accessibile anche dal portale My2N collegato o dallo strumento di configurazione 2N Access Commander.

Acceda all'interfaccia di configurazione web

1. Avvii il suo browser internet.
2. Inserisca l'indirizzo IP del dispositivo o il nome di dominio del dispositivo (veda il capitolo [Trovare i dispositivi sulla rete \(p. 27\)](#)).
3. Se non è stato generato un certificato per l'indirizzo IP, potrebbe ricevere un avviso relativo a un certificato di sicurezza non valido. In questo caso, deve confermare di voler accedere all'interfaccia di configurazione web.
4. Verrà visualizzata la schermata di accesso.
5. Inserisci le tue informazioni di accesso.
Le credenziali predefinite sono:
 - Nome utente: **Admin**
 - Parola d'ordine: **2n**
6. Dopo il primo accesso bisognerà cambiare la password.

Accesso da 2N Access Commander

1. Acceda all'interfaccia di Access Commander.
2. Vada a  Dispositivi.
3. Per il dispositivo selezionato, premere .

Modifica della password

Deve cambiare la password predefinita per accedere completamente alle funzioni dell'interfaccia di configurazione web. Non è possibile configurare il dispositivo senza modificare la password predefinita.



SUGGERIMENTO

Si consiglia di utilizzare una password difficile da decifrare. Si sconsiglia di utilizzare nomi, nomi di luoghi o cose nella password, soprattutto quelli che hanno un collegamento diretto con l'utente.

Per una maggiore sicurezza della password, consigliamo:

- utilizzare un generatore di password casuali,
- lunghezza della password di almeno 12 caratteri,
- una combinazione di caratteri diversi provenienti da set di caratteri diversi (ad esempio lettere minuscole/maiuscole, numeri, caratteri speciali, ecc.).

Browser consigliati

L'interfaccia di configurazione web è ottimizzata per i browser basati su Chrome (come Google Chrome, Microsoft Edge o Opera). Quando si utilizzano altri browser, potrebbero esserci lievi differenze di funzionalità nell'aspetto dell'interfaccia.

Aggiornamento del firmware

Le nuove versioni del firmware sono disponibili sul server di aggiornamento. Se l'interfaccia di configurazione web non ha accesso a Internet, è possibile caricare manualmente il file del firmware sul dispositivo.



NOTA

Gli aggiornamenti del firmware non sono automatici. Per garantire l'integrità del sistema ed eliminare i guasti involontari, tutti gli aggiornamenti devono essere confermati o avviati manualmente dall'utente. Prima di eseguire qualsiasi aggiornamento, controlla le note di rilascio della nuova versione e verifica la compatibilità con la sua infrastruttura esistente.

Ottenere il firmware dal server di aggiornamento

1. Vada su **Sistema > Manutenzione > scheda Firmware**.
2. Clicchi su **Controlla gli aggiornamenti**.
3. Quando un aggiornamento è disponibile, vengono caricate le sue note di rilascio. Per avviare l'aggiornamento, clicchi su **Upgrade** nell'intestazione della finestra.
4. Dopo che il firmware è stato caricato con successo, il dispositivo si riavvia automaticamente. Dopo il riavvio, il dispositivo è completamente disponibile con il nuovo firmware. Gli aggiornamenti del firmware non influiscono sulla configurazione.

Caricare un nuovo firmware dalla memoria

1. Vada su **Sistema > Manutenzione > scheda Firmware**.
2. Clicchi su **Carica il firmware**.
3. Nella finestra di dialogo che si apre, selezioni un file dal suo repository.
4. Confermi il caricamento del file cliccando su **Upload**.
Il dispositivo controlla il file del firmware e non consente il caricamento di un file errato o corrotto.
5. Dopo che il firmware è stato caricato con successo, il dispositivo si riavvia automaticamente. Dopo il riavvio, il dispositivo è completamente disponibile con il nuovo firmware. Gli aggiornamenti del firmware non influiscono sulla configurazione.



NOTA

La funzionalità, l'affidabilità e la sicurezza del dispositivo dipendono dal firmware installato. L'aggiornamento regolare del firmware alla versione attuale fa parte dei termini di utilizzo del prodotto. Gli errori che possono essere causati dall'utilizzo di una versione del firmware non aggiornata non possono essere rivendicati. Il firmware attuale implementa l'esperienza del cliente e i requisiti nell'ambito della sicurezza dei dati personali.

Riavvio del dispositivo

Il dispositivo può essere riavviato:

- scollegando e ricollegando l'alimentazione.
- tramite l'interfaccia di configurazione web
- utilizzando i controlli del dispositivo,
- utilizzando il pulsante RESET,

Dopo il riavvio del dispositivo non vi è alcuna modifica nella configurazione impostata.





Riavviare il dispositivo utilizzando l'interfaccia di configurazione web

1. Apra l'interfaccia di configurazione web.
2. Vada su **Sistema > Manutenzione**.

3. Prema **Riavvia il dispositivo** nella parte superiore della pagina.

Dopo il riavvio verrà visualizzata [la schermata principale \(p. 45\)](#). Il riavvio del dispositivo potrebbe richiedere più tempo dopo aver premuto il pulsante.

Riavvio del dispositivo utilizzando il controllo del dispositivo

Pressione prolungata simultanea del pulsante  E  sul dispositivo verrà visualizzato il menu Impostazioni. Utilizzando il pulsante  è possibile selezionare l'opzione Gestione dispositivo > Riavvio dispositivo (confermare con il pulsante ). È necessario premere nuovamente il pulsante per completare il riavvio del dispositivo . Il dispositivo verrà quindi riavviato.

Dopo il riavvio verrà visualizzata [la schermata principale \(p. 45\)](#). Il riavvio del dispositivo potrebbe richiedere più tempo dopo aver premuto il pulsante.

Riavviare il dispositivo utilizzando il pulsante RESET

Una breve pressione del pulsante RESET (< 1 s) riavvierà solo il dispositivo, senza modifiche alla configurazione.

Il pulsante RESET si trova [sul retro del dispositivo \(p. 7\)](#).

Dopo il riavvio verrà visualizzata [la schermata principale \(p. 45\)](#). Il riavvio del dispositivo potrebbe richiedere più tempo dopo aver premuto il pulsante.

Ripristino delle impostazioni di fabbrica





Le impostazioni di fabbrica possono essere ripristinate

- tramite l'interfaccia di configurazione web
- Tramite hardware (pulsante RESET).

Per ripristinare le impostazioni di fabbrica utilizzando l'interfaccia di configurazione web

Il ripristino delle impostazioni di fabbrica del dispositivo tramite la configurazione software si effettua nella sezione **Sistema > Manutenzione** utilizzando il ripristino delle impostazioni di fabbrica.

Ripristini le impostazioni di fabbrica utilizzando il pulsante RESET

1. Tenere premuto il pulsante RESET.
 - a. Attendere fino a quando i LED rosso e verde sull'apparecchio si accendono contemporaneamente e viene emesso un segnale acustico  (circa 15–35 s).
 - b. Attendere fino allo spegnimento del LED rosso e all'attivazione della segnalazione sonora  (ulteriori 3 s circa).
 - c. Attendere fino allo spegnimento del LED rosso, poi alla sua riaccensione e infine all'attivazione della segnalazione sonora  (ulteriori 3 s circa).
 - d. Attendere finché il LED rosso non si spegne e viene emesso il segnale acustico  (ca. altri 3 s).
2. Rilasciare il pulsante RESET.

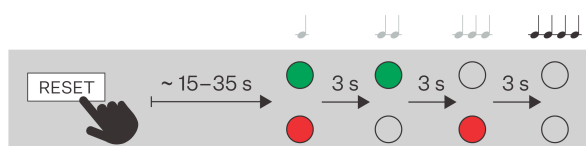

Configurazione di base tramite hardware

Se la configurazione del software non è disponibile, è possibile effettuare le impostazioni di base utilizzando il pulsante RESET (vedere 1.).

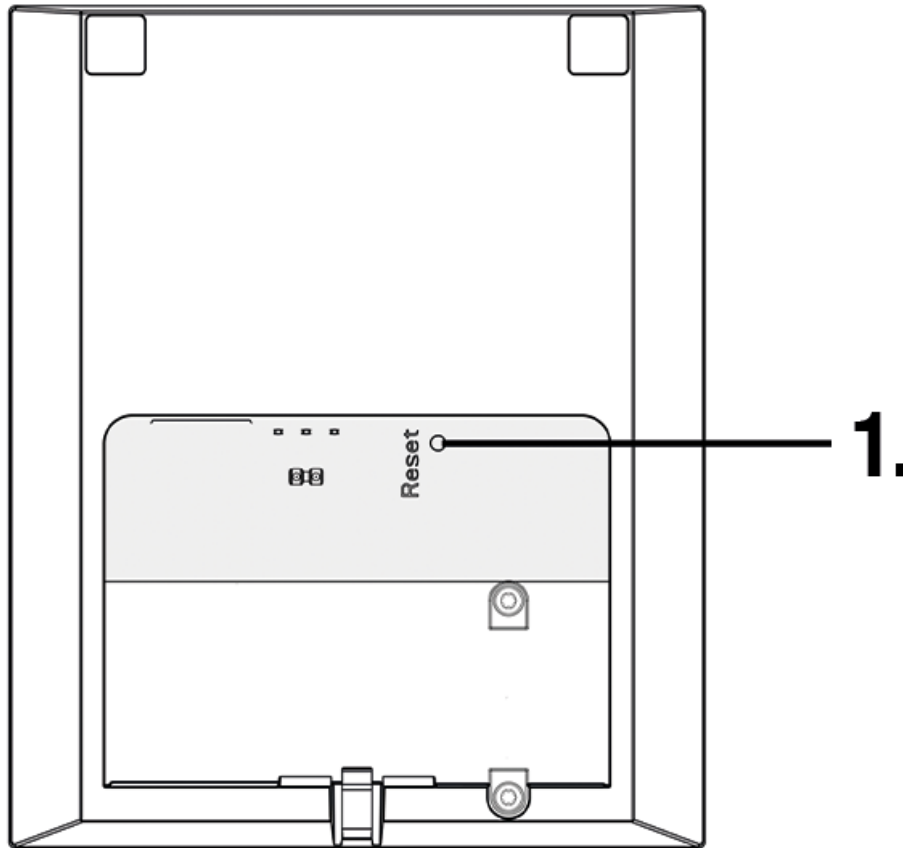

Il pulsante RESET le consente di scoprire l'indirizzo IP del dispositivo, di passare alla modalità di indirizzo IP dinamico/statico o di ripristinare le impostazioni di fabbrica.

Riavviare il dispositivo

Una breve pressione del pulsante RESET (< 1 s) riavvierà solo il dispositivo, senza modifiche alla configurazione.



ATTENZIONE

Non toccare il display durante il riavvio, è in fase di calibrazione.

Trovare l'indirizzo IP utilizzando l'hardware

Per conoscere l'indirizzo IP attuale procedere come segue:

1. Tenere premuto il pulsante RESET.
 - a. Attendere fino a quando i LED rosso e verde sull'apparecchio si accendono contemporaneamente e viene emesso un segnale acustico 🗣️ (circa 15–35 s).

2. Rilasciare il pulsante RESET.
3. Il dispositivo annuncerà automaticamente l'indirizzo IP corrente tramite voce.



NOTA

L'intervallo di tempo dalla pressione del pulsante RESET alla prima segnalazione luminosa e sonora è compreso tra 15 e 35 s, dipende sempre dal modello specifico del dispositivo.

Impostazione di un indirizzo IP statico utilizzando il pulsante RESET

Per impostare la configurazione di rete del dispositivo sulla modalità con indirizzo IP statico (DHCP OFF), procedere come segue:

1. Tenere premuto il pulsante RESET.
 - a. Attendere fino a quando i LED rosso e verde sull'apparecchio si accendono contemporaneamente e viene emesso un segnale acustico (circa 15-35 s).
 - b. Attendere fino allo spegnimento del LED rosso e all'attivazione della segnalazione sonora (ulteriori 3 s circa).
2. Rilasciare il pulsante RESET.

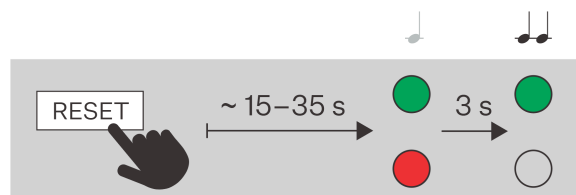

NOTA

Dopo il riavvio il dispositivo avrà i seguenti parametri di rete impostati:

- Indirizzo IP: 192.168.1.100
- Maschera di rete: 255.255.255.0
- Gateway predefinito: 192.168.1.1

Impostazione di un indirizzo IP dinamico utilizzando il pulsante RESET

Per impostare la configurazione di rete di un dispositivo con indirizzo IP dinamico (DCHP ON), seguire i punti seguenti:

1. Tenere premuto il pulsante RESET.
 - a. Attendere fino a quando i LED rosso e verde sull'apparecchio si accendono contemporaneamente e viene emesso un segnale acustico 🎵 (circa 15–35 s).
 - b. Attendere fino allo spegnimento del LED rosso e all'attivazione della segnalazione sonora 🎵🎵 (ulteriori 3 s circa).
 - c. Attendere fino allo spegnimento del LED rosso, poi alla sua riaccensione e infine all'attivazione della segnalazione sonora 🎵🎵🎵 (ulteriori 3 s circa).
2. Rilasciare il pulsante RESET.

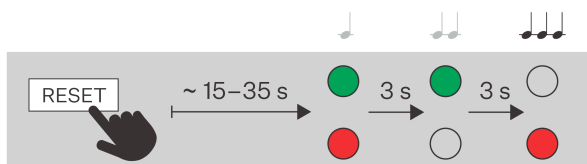

Ripristini le impostazioni di fabbrica utilizzando il pulsante RESET

1. Tenere premuto il pulsante RESET.
 - a. Attendere fino a quando i LED rosso e verde sull'apparecchio si accendono contemporaneamente e viene emesso un segnale acustico 🎵 (circa 15–35 s).
 - b. Attendere fino allo spegnimento del LED rosso e all'attivazione della segnalazione sonora 🎵🎵 (ulteriori 3 s circa).
 - c. Attendere fino allo spegnimento del LED rosso, poi alla sua riaccensione e infine all'attivazione della segnalazione sonora 🎵🎵🎵 (ulteriori 3 s circa).
 - d. Attendere finché il LED rosso non si spegne e viene emesso il segnale acustico 🎵🎵🎵🎵 (ca. altri 3 s).
2. Rilasciare il pulsante RESET.

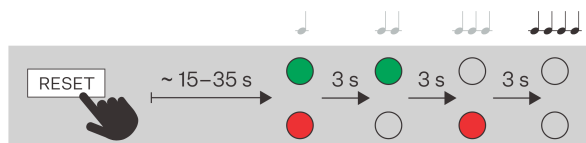

Interfaccia di configurazione web

Unità di risposta

Primo accesso

Trovare i dispositivi sulla rete

Per accedere all'interfaccia, deve conoscere l'indirizzo IP del dispositivo o il nome di dominio del dispositivo. Il dispositivo deve essere collegato alla rete IP locale e deve essere alimentato.

Nome del dominio

Per accedere all'interfaccia di configurazione web, può inserire un nome di dominio nel browser nel formato «hostname.local» invece dell'indirizzo IP. L'hostname di un nuovo dispositivo è costituito dal nome del prodotto e dal numero di serie del dispositivo. Quando inserisce un nome di host, utilizzi solo lettere e numeri; non utilizzi spazi, periodi, trattini o altri caratteri speciali.

Il nome di dominio predefinito del dispositivo 2N Clip: 2NClip-{numero di serie senza trattini}.local (per esempio.: «2NClip-000000001.local»)

Il formato del nome del dispositivo specifico è specificato nel Manuale di installazione del prodotto, nel capitolo Nome di dominio.



SUGGERIMENTO

Può modificare l'hostname in seguito nell'interfaccia di configurazione web all'indirizzo **Sistema > Connessione di rete > scheda Configurazione avanzata > Hostname**.

L'accesso con un nome di dominio ha il vantaggio di utilizzare l'indirizzo IP dinamico del dispositivo. Mentre l'indirizzo IP dinamico cambia, il nome di dominio rimane lo stesso. È possibile generare certificati firmati da un'autorità di certificazione attendibile per un nome di dominio.

Indirizzo IP del dispositivo

Per impostazione predefinita, il dispositivo **2N Clip** utilizza un indirizzo IP dinamico assegnato dal server DHCP.

Per conoscere l'indirizzo IP di un dispositivo 2N sulla sua rete locale, utilizzi 2N IP Utility. L'applicazione 2N IP Utility può essere scaricata dal sito web 2N.com. Ai fini dell'installazione è necessario avere previamente installato Microsoft .NET Framework 4.7.2.

A seconda delle capacità del dispositivo, può anche scoprire l'indirizzo IP in uno dei seguenti modi:

- con il pulsante RESET
- sul display del dispositivo (per la procedura, consulti la Guida all'installazione del prodotto).

Ottenere un indirizzo IP utilizzando 2N IP Utility

Per conoscere l'indirizzo IP di un dispositivo 2N sulla sua rete locale, utilizzi 2N IP Utility. L'applicazione 2N IP Utility può essere scaricata dal sito web 2N.com. Ai fini dell'installazione è necessario avere previamente installato Microsoft .NET Framework 4.7.2.

1. Esegua il programma di installazione 2N IP Utility.
2. L'installazione guidata guida l'utente attraverso il processo di installazione.
3. Dopo aver installato l'applicazione 2N IP Utility eseguire l'applicazione dal menu Start del sistema operativo Microsoft Windows.

Dopo l'avvio, l'applicazione inizierà automaticamente a cercare nella rete locale tutti i dispositivi 2N e AXIS a cui è assegnato un DHCP o un indirizzo IP impostato staticamente. Questi dispositivi vengono poi mostrati nella tabella.

<input type="checkbox"/>	Name	IP address	Serial number
<input type="checkbox"/>	2N Indoor View Wi-Fi D102	10.0.24.81	92-0082-0002
<input type="checkbox"/>	2N IP Verso 2.0	10.0.24.68	54-4217-0116
<input type="checkbox"/>	2N IP Verso 2.0	10.0.24.106	92-0096-0015
<input type="checkbox"/>	2N Clip D102	10.0.24.79	54-4503-0010
<input type="checkbox"/>	2N IP Style	10.0.24.234	50-3288-0038
<input type="checkbox"/>	2N Indoor Compact D102	10.0.24.90	52-2339-0077
<input type="checkbox"/>	2N Access Unit 2.0	10.0.24.59	54-5539-1370
<input type="checkbox"/>	2N Sentries Cabin	10.0.24.103	92-0083-0045
<input type="checkbox"/>	2N Access Unit QR	10.0.24.64	54-4205-0036
<input type="checkbox"/>	2N IP Style	10.0.24.34	50-4264-0909
<input type="checkbox"/>	2N IP Verso 2.0	10.0.24.173	54-4205-0080

Showing 12 of 12 devices Export

4. Selezioni il dispositivo che desidera configurare dall'elenco e faccia clic con il pulsante sinistro del mouse. Si aprirà la parte destra della finestra di configurazione web.



SUGGERIMENTO

- L'interfaccia di configurazione web è accessibile anche tramite il pulsante **Apri in un browser esterno**, che le permette di aprire l'interfaccia in una finestra separata del browser.
- Clicchi su un dispositivo nell'elenco per visualizzare le informazioni dettagliate. Clicchi sul pulsante **IP settings** per modificare l'indirizzo IP inserendo l'indirizzo IP statico desiderato o attivando il DHCP.
- L'applicazione consente anche di esportare i dispositivi selezionati in un file CSV. Innanzitutto, selezioni il dispositivo spuntando le caselle di ciascun dispositivo nell'elenco, quindi utilizzi il pulsante **Export** che appare nella parte inferiore della finestra. Il file esportato conterrà il nome, l'indirizzo IP e il numero di serie dei dispositivi selezionati.

Le credenziali predefinite sono:

Nome utente: **Admin**

Parola d'ordine: **2n**

Dopo il primo accesso è necessario modificare immediatamente la password.



SUGGERIMENTO

Si consiglia di utilizzare una password difficile da decifrare. Si sconsiglia di utilizzare nomi, nomi di luoghi o cose nella password, soprattutto quelli che hanno un collegamento diretto con l'utente.

Per una maggiore sicurezza della password, consigliamo:

- utilizzare un generatore di password casuali,
- lunghezza della password di almeno 12 caratteri,
- una combinazione di caratteri diversi provenienti da set di caratteri diversi (ad esempio lettere minuscole/maiuscole, numeri, caratteri speciali, ecc.).

Trovare l'indirizzo IP utilizzando l'hardware

Per conoscere l'indirizzo IP attuale procedere come segue:

1. Tenere premuto il pulsante RESET.
 - a. Attendere fino a quando i LED rosso e verde sull'apparecchio si accendono contemporaneamente e viene emesso un segnale acustico  (circa 15–35 s).
2. Rilasciare il pulsante RESET.
3. Il dispositivo annuncerà automaticamente l'indirizzo IP corrente tramite voce.



NOTA

L'intervallo di tempo dalla pressione del pulsante RESET alla prima segnalazione luminosa e sonora è compreso tra 15 e 35 s, dipende sempre dal modello specifico del dispositivo.

Commutazione DHCP

Per impostazione predefinita, il dispositivo **2N Clip** utilizza un indirizzo IP dinamico assegnato dal server DHCP.

Indirizzo IP dinamico

Il DHCP (Dynamic Host Configuration Protocol) è un protocollo di rete che mantiene un elenco di indirizzi IP disponibili e li assegna automaticamente ai dispositivi della rete locale. L'indirizzo IP assegnato è dinamico, quindi al dispositivo può essere assegnato un nuovo indirizzo IP dopo un periodo di tempo (tempo di locazione).

Indirizzo IP statico

Se l'indirizzo IP del dispositivo deve rimanere invariato, deve disabilitare l'assegnazione dell'indirizzo IP da parte del server DHCP sul dispositivo. Può disattivare il server DHCP nell'interfaccia di configurazione web o utilizzando l'hardware del dispositivo.



NOTA

I valori specifici per l'indirizzo IP statico possono essere impostati solo nell'interfaccia di configurazione web del dispositivo.

Impostazione dei parametri di rete nell'interfaccia di configurazione web

1. Vada all'interfaccia di configurazione web.
2. Acceda a **Sistema > Connessione di rete > scheda Impostazioni di base > Impostazioni indirizzo IP**.
3. Imposta i parametri di rete desiderati.
4. Salvi le sue modifiche.

Commutazione del DHCP sull'hardware del dispositivo

A seconda delle capacità del dispositivo, l'indirizzo IP può essere commutato come segue:

- con il pulsante RESET





SUGGERIMENTO

Per la posizione del pulsante RESET, faccia riferimento al Manuale di installazione del prodotto.

Impostazione di un indirizzo IP dinamico utilizzando il pulsante RESET

Per impostare la configurazione di rete di un dispositivo con indirizzo IP dinamico (DCHP ON), seguire i punti seguenti:

1. Tenere premuto il pulsante RESET.
 - a. Attendere fino a quando i LED rosso e verde sull'apparecchio si accendono contemporaneamente e viene emesso un segnale acustico  (circa 15–35 s).
 - b. Attendere fino allo spegnimento del LED rosso e all'attivazione della segnalazione sonora  (ulteriori 3 s circa).
 - c. Attendere fino allo spegnimento del LED rosso, poi alla sua riaccensione e infine all'attivazione della segnalazione sonora  (ulteriori 3 s circa).
2. Rilasciare il pulsante RESET.

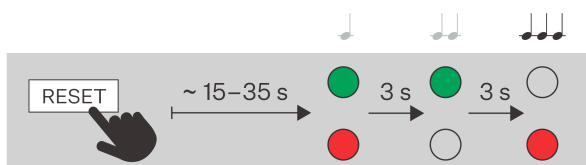

Impostazione di un indirizzo IP statico utilizzando il pulsante RESET

Per impostare la configurazione di rete del dispositivo sulla modalità con indirizzo IP statico (DHCP OFF), procedere come segue:

1. Tenere premuto il pulsante RESET.
 - a. Attendere fino a quando i LED rosso e verde sull'apparecchio si accendono contemporaneamente e viene emesso un segnale acustico 🗣️ (circa 15–35 s).
 - b. Attendere fino allo spegnimento del LED rosso e all'attivazione della segnalazione sonora 🗣️🗣️ (ulteriori 3 s circa).
2. Rilasciare il pulsante RESET.

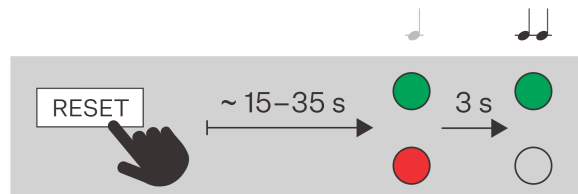

NOTA

Dopo il riavvio il dispositivo avrà i seguenti parametri di rete impostati:

- Indirizzo IP: 192.168.1.100
- Maschera di rete: 255.255.255.0
- Gateway predefinito: 192.168.1.1

Accesso alla configurazione del dispositivo basata sul web

La configurazione del dispositivo **2N Clip** avviene attraverso un'interfaccia di configurazione basata sul web, accessibile da un browser web.

Per accedere all'interfaccia, deve conoscere l'indirizzo IP del dispositivo o il nome di dominio del dispositivo. Il dispositivo deve essere collegato alla rete IP locale e deve essere alimentato.

L'interfaccia di configurazione basata sul web è accessibile anche dal portale My2N collegato o dallo strumento di configurazione 2N Access Commander.

Acceda all'interfaccia di configurazione web



1. Avvii il suo browser internet.
2. Inserisca l'indirizzo IP del dispositivo o il nome di dominio del dispositivo (veda il capitolo [Trovare i dispositivi sulla rete \(p. 27\)](#)).
3. Se non è stato generato un certificato per l'indirizzo IP, potrebbe ricevere un avviso relativo a un certificato di sicurezza non valido. In questo caso, deve confermare di voler accedere all'interfaccia di configurazione web.
4. Verrà visualizzata la schermata di accesso.
5. Inserisci le tue informazioni di accesso.

Le credenziali predefinite sono:

 - Nome utente: **Admin**
 - Parola d'ordine: **2n**

6. Dopo il primo accesso bisognerà cambiare la password.

Accesso da 2N Access Commander

1. Acceda all'interfaccia di Access Commander.
2. Vada a  Dispositivi.
3. Per il dispositivo selezionato, premere .

Modifica della password

Deve cambiare la password predefinita per accedere completamente alle funzioni dell'interfaccia di configurazione web. Non è possibile configurare il dispositivo senza modificare la password predefinita.



SUGGERIMENTO

Si consiglia di utilizzare una password difficile da decifrare. Si sconsiglia di utilizzare nomi, nomi di luoghi o cose nella password, soprattutto quelli che hanno un collegamento diretto con l'utente.

Per una maggiore sicurezza della password, consigliamo:

- utilizzare un generatore di password casuali,
- lunghezza della password di almeno 12 caratteri,
- una combinazione di caratteri diversi provenienti da set di caratteri diversi (ad esempio lettere minuscole/maiuscole, numeri, caratteri speciali, ecc.).

Browser consigliati

L'interfaccia di configurazione web è ottimizzata per i browser basati su Chrome (come Google Chrome, Microsoft Edge o Opera). Quando si utilizzano altri browser, potrebbero esserci lievi differenze di funzionalità nell'aspetto dell'interfaccia.

Impostazioni di base del dispositivo

Aggiornamento del firmware

Le nuove versioni del firmware sono disponibili sul server di aggiornamento. Se l'interfaccia di configurazione web non ha accesso a Internet, è possibile caricare manualmente il file del firmware sul dispositivo.



NOTA

Gli aggiornamenti del firmware non sono automatici. Per garantire l'integrità del sistema ed eliminare i guasti involontari, tutti gli aggiornamenti devono essere confermati o avviati manualmente dall'utente. Prima di eseguire qualsiasi aggiornamento, controlli le note di rilascio della nuova versione e verifichi la compatibilità con la sua infrastruttura esistente.

Ottenere il firmware dal server di aggiornamento

1. Vada su **Sistema > Manutenzione > scheda Firmware**.
2. Clicchi su **Controlla gli aggiornamenti**.
3. Quando un aggiornamento è disponibile, vengono caricate le sue note di rilascio. Per avviare l'aggiornamento, clicchi su **Upgrade** nell'intestazione della finestra.

4. Dopo che il firmware è stato caricato con successo, il dispositivo si riavvia automaticamente. Dopo il riavvio, il dispositivo è completamente disponibile con il nuovo firmware. Gli aggiornamenti del firmware non influiscono sulla configurazione.

Caricare un nuovo firmware dalla memoria

1. Vada su **Sistema > Manutenzione > scheda Firmware**.
2. Clicchi su **Carica il firmware**.
3. Nella finestra di dialogo che si apre, selezioni un file dal suo repository.
4. Confermi il caricamento del file cliccando su **Upload**.
Il dispositivo controlla il file del firmware e non consente il caricamento di un file errato o corrotto.
5. Dopo che il firmware è stato caricato con successo, il dispositivo si riavvia automaticamente. Dopo il riavvio, il dispositivo è completamente disponibile con il nuovo firmware. Gli aggiornamenti del firmware non influiscono sulla configurazione.



NOTA

La funzionalità, l'affidabilità e la sicurezza del dispositivo dipendono dal firmware installato. L'aggiornamento regolare del firmware alla versione attuale fa parte dei termini di utilizzo del prodotto. Gli errori che possono essere causati dall'utilizzo di una versione del firmware non aggiornata non possono essere rivendicati. Il firmware attuale implementa l'esperienza del cliente e i requisiti nell'ambito della sicurezza dei dati personali.

Rubrica

La sezione Directory è una parte fondamentale della configurazione del dispositivo. Nella rubrica, crea gli utenti e i loro parametri per la connessione telefonica.

Aggiungere manualmente un utente a una directory

1. Nella pagina Directory, faccia clic su **Aggiungi utente**.
2. Si aprirà il dettaglio utente. Nella scheda Informazioni personali, dia un nome all'utente.
3. Imposta il numero di telefono del dispositivo del contatto in base a [Creare contatti di chiamata \(p. 33\)](#).

Gestione massiva degli utenti in Access Commander o My2N

Se il dispositivo è gestito tramite gli strumenti di configurazione di massa Access Commander o My2N, qualsiasi modifica apportata all'interfaccia di configurazione basata sul web viene sovrascritta dalle impostazioni dello strumento di configurazione di massa. Un utente creato direttamente nell'interfaccia web sarà cancellato.

La colonna titolare nella tabella della directory elenca lo strumento di configurazione bulk che ha creato l'utente. La colonna del titolare di è nascosta per impostazione predefinita.

Chiamata

Il dispositivo 2N consente diverse modalità di connessione delle chiamate. Prima di creare i contatti e impostare il metodo di composizione, deve prima attivare e impostare i servizi che medieranno la chiamata:

- [Chiamata tramite SIP \(p. 34\)](#)
- [Chiamate locali tra dispositivi 2N \(p. 36\)](#)
- altre integrazioni speciali

Creare contatti di chiamata

La creazione di un contatto chiamante consiste nell'aggiungere un numero di telefono all'utente corrispondente nella rubrica del dispositivo.



SUGGERIMENTO

Può utilizzare la funzione Chiamate locali per collegarsi a un altro dispositivo 2N della sua rete locale, vedere [Aggiunta di un dispositivo locale 2N \(p. 34\)](#).

1. Vada a **Directory**.
2. Apra i dettagli dell'utente cliccando sulla riga o selezioni **Aggiungi utente** per creare un nuovo utente.
3. Nella scheda **Numeri di telefono di** apra la modifica del numero di telefono cliccando sull'icona .
4. Selezioni **Tipo di chiamata**, in cui il contatto deve essere disponibile (SIP, rete locale, MS Teams, VMS, ...).
 - [Chiamata tramite SIP \(p. 34\)](#) - per i servizi e gli account VoIP
 - [Chiamate locali tra dispositivi 2N \(p. 36\)](#) - per le chiamate ai dispositivi 2N
 - MS Teams, VMS,... - per integrazioni speciali
5. Inserisca il numero o l'indirizzo di destinazione che desidera che il dispositivo chiami. Inserisca il numero di interno, l'URI SIP (ad esempio «sip:101@192.168.1.50»), il nome di dominio (ad esempio «2NIPVerso20-22222222») o un altro numero appropriato per il Tipo di chiamata).
6. Nel campo Opzioni, imposti le funzioni di chiamata aggiuntive che influenzano il comportamento della chiamata.

Queste opzioni consentono all'amministratore di configurare la sicurezza, la funzionalità e la logica di composizione in base alle esigenze specifiche della struttura, ad esempio per utilizzare la trasmissione criptata, accelerare la connessione o abilitare l'inversione della porta.
7. Nella sezione Disponibilità di **di**, specifichi il limite di tempo in cui il numero può essere chiamato. Ad esempio, può impostare la disponibilità solo per l'orario di lavoro dell'utente.
8. Salvi la modifica cliccando su **Conferma**.

Aggiunta di un dispositivo locale 2N



ATTENZIONE

Le chiamate locali devono essere abilitate sia su questo che sul dispositivo da ricercare, con l'identica chiave di accesso, vedere [Chiamate locali tra dispositivi 2N \(p. 36\)](#).

1. Nella pagina **Directory** faccia clic su **Aggiungi dispositivo locale**.
2. Nella finestra di dialogo che si apre, selezioni il dispositivo a cui desidera collegarsi.
3. Selezionare **Aggiungi alla directory**.
4. Un nuovo utente appare nella rubrica con un numero di telefono impostato.
5. Clicchi sulla riga dell'utente per modificarla ulteriormente.

Comporre le chiamate sul dispositivo

Il metodo di composizione per determinati contatti viene impostato direttamente nei dettagli del contatto nella rubrica.

Chiamata tramite SIP

Registri un dispositivo al server SIP

La registrazione al server SIP è fondamentale per la piena funzionalità del dispositivo in un ambiente SIP.

1. Vada su **Calling > SIP** dell'account che desidera configurare.
2. Abiliti l'account SIP in alto.

3. Nella scheda , **Identità del dispositivo**, compili:
 - **Nome visualizzato** - questo testo verrà visualizzato dall'interlocutore come ID chiamante.
 - **Numero di telefono (ID)** - questo numero, insieme al dominio, identifica in modo univoco il dispositivo durante le chiamate e la registrazione.
 - **Dominio** - imposta il nome del dominio del servizio presso il quale è registrato il dispositivo. In genere è identico al SIP Proxy o all'indirizzo SIP Registrar.

Questi tre valori insieme identificano il dispositivo nell'ambiente SIP.
4. In **Authentication**, inserisca le credenziali di accesso assegnate dall'amministratore del server SIP per autenticare il dispositivo al server SIP Proxy. Questa autenticazione impedisce l'accesso non autorizzato, le chiamate fraudolente o le frodi di identità.

Se l'ID di autenticazione **non è compilato**, il dispositivo si autenticherà con **Numero di telefono**.
5. In **Opzioni del protocollo di trasporto**, selezioni il protocollo utilizzato dal server SIP.
6. Abilita la funzione della scheda **SIP Registrar**.
7. Inserisca i dettagli della società di registrazione SIP presso la quale desidera registrare il dispositivo 2N. Se lascia vuoto il parametro **Port** o se il valore del parametro è 0, viene applicata la porta predefinita in base al protocollo di trasporto selezionato.

Valori di porta predefiniti in base al protocollo di trasporto

Account	UDP / TCP	TLS
SIP 1	5060	5061
SIP 2	5062	5063
SIP 3	5064	5065
SIP 4	5066	5067

8. L'intestazione della scheda mostra lo stato di registrazione e visualizza i messaggi di errore di registrazione.



NOTA

Ulteriori impostazioni dell'account SIP sono descritte nel capitolo [Impostazioni avanzate dell'account SIP \(p. 38\)](#).

Per impostare l'indirizzo IP pubblico di un dispositivo

Questa impostazione viene utilizzata quando il dispositivo si trova dietro un router (NAT) e comunica con il pannello di controllo al di fuori della rete locale (ad esempio, nel cloud o su Internet). Nella comunicazione SIP, il dispositivo deve specificare l'indirizzo IP pubblico con cui è accessibile da Internet. Se dovesse inviare il suo indirizzo IP interno, il PBX non sarebbe in grado di instradare correttamente la chiamata o il flusso di dati RTP.

Se il dispositivo e il PBX si trovano sulla stessa rete locale, non è necessario impostare un indirizzo IP pubblico.

1. Vada su **Calling > SIP** dell'account che desidera configurare.

2. Nella scheda , **selezioni l'indirizzo IP pubblico** tra le seguenti opzioni:

- **STUN (automatico)**
Inserisca i dettagli del suo server STUN.
- **Inserire manualmente**
Inserisca il suo indirizzo IP esterno per il dispositivo.

Chiamate locali tra dispositivi 2N

È possibile impostare le cosiddette chiamate locali tra i dispositivi IP 2N, che consentono la comunicazione diretta tra i dispositivi 2N all'interno di una rete locale, senza la necessità di collegarsi a un server SIP o a un'infrastruttura esterna.

Per attivare le chiamate locali

1. Vada su **Chiamate > Chiamate locali**.
2. Abiliti la funzione nell'intestazione della pagina.
3. Imposta le chiavi di accesso per garantire una comunicazione sicura con gli altri dispositivi della rete. Le chiavi di accesso assicurano che solo i dispositivi con chiavi identiche possano comunicare tra loro. Questo contribuisce alla sicurezza e alla possibilità di definire gruppi indipendenti di dispositivi.

Impostazioni del display

Per caricare la propria lingua di visualizzazione

L'interfaccia di configurazione basata sul web le consente di personalizzare i testi in lingua visualizzati sul display del dispositivo. In questo modo, può adattare il dispositivo a un ambiente linguistico diverso o visualizzare messaggi personalizzati.

1. Nell'interfaccia di configurazione web, vada su **Personalizzazione > Visualizzazione**.
2. Nella scheda **Lingua** scarichi il modello di file di traduzione. Il modello contiene testi in inglese predefiniti.
3. Apra il file scaricato in un editor di testo.
4. Sostituisca le espressioni inglesi nel file con i suoi testi.



ATTENZIONE

Non cambi la struttura e il formato delle frasi chiave. Se la sintassi è modificata o mancano alcuni elementi, il file di traduzione potrebbe non essere caricato correttamente.

5. Salvi il file modificato nel formato `.ini`.
6. Ritorni alla scheda **Lingua** nell'interfaccia web e selezioni «Personalizzata» dal menu a discesa della lingua.
7. Apparirà l'opzione di caricamento del file - selezioni e carichi il suo file `.ini` modificato.
8. Salvi le modifiche dopo il successo del caricamento.

Impostazioni avanzate

Impostazioni audio

Impostazione del volume del dispositivo

Per regolare il volume del suo dispositivo, vada su **Personalizzazione > Audio**.

Trasmissione audio nelle chiamate

I parametri audio della chiamata vengono impostati direttamente nella scheda del servizio che fornisce la chiamata ([Chiamata tramite SIP \(p. 34\)](#) o [Chiamate locali tra dispositivi 2N \(p. 36\)](#)), nella scheda **Video**.

1. Apra la sezione **Chiamando**.

2. Vada alla pagina del servizio che fornisce la chiamata (account SIP specifico, chiamate locali).
3. Apra la scheda Audio di .
4. In questa scheda, imposti i parametri sonori necessari.

Abilitazione della trasmissione di segnali DTMF

Utilizzando i comandi DTMF inviati a questo dispositivo, è possibile attivare il blocco della porta e quindi aprire la porta.

1. Apra la sezione **Chiamando**.
2. Vada alla pagina del servizio che fornisce la chiamata (account SIP specifico, chiamate locali).
3. Apra la scheda Audio di .
4. Dalla scheda **Invio DTMF**, selezioni **Modalità di invio** per determinare durante quali chiamate possono essere inviati i segnali DTMF.
5. Selezioni i metodi di invio DTMF desiderati.



SUGGERIMENTO

Verifichi di aver abilitato i metodi accettati dal dispositivo che chiamerà.

6. Nella scheda **Ricezione DTMF**, imposta i metodi DTMF che il dispositivo riceverà.
7. Salvi le modifiche.

Suoni dell'utente

Il dispositivo esegue diverse azioni che sono accompagnate da un suono (squillo, commutazione, ecc.). Può modificare i suoni riprodotti in **Personalizzazione > Suoni utente**.

Profili temporali

Alcune delle funzioni svolte dal dispositivo dipendono dal tempo. La sezione Profili orari di **di** le permette di preimpostare degli intervalli di tempo da cui può poi selezionare queste funzioni. Ciò significa che non deve inserire manualmente l'ora ogni volta che la imposta. Può dare un nome al profilo temporale per una maggiore chiarezza.

Creazione del profilo temporale:

1. Vada su **Personalizzazione > Profili orari**.
2. Clicchi su vuoto per creare un nuovo profilo.
3. Inserisca il nome del profilo.
4. Clicchi su **Salva**. Si aprirà il dettaglio del profilo.
5. Imposta gli intervalli in cui il profilo orario deve essere attivo.
 1. Clicchi sull'intervallo desiderato.
 2. Può specificare l'inizio e la fine nel menu aperto.



NOTA

La riga **Festività** è utilizzata per impostare diversi intervalli di tempo durante i giorni selezionati, vedere [Vacanze \(p. 37\)](#).

6. Salvi le modifiche.

Vacanze

Nella configurazione del dispositivo, può definire diversi giorni che saranno contrassegnati come festivi. Per questi giorni vengono quindi impostati degli intervalli speciali nei profili orari. In genere si tratta di giorni come i giorni festivi, le ferie aziendali e altri giorni speciali.

Per ogni festività, può specificare se si applica solo ad un determinato anno o se si ripete nello stesso giorno ogni anno. Le vacanze possono essere pianificate con diversi anni di anticipo.

Ambienti di vacanza:

1. Vada su **Personalizzazione > Profili orari > scheda Ferie**.
2. Selezioni l'anno per il quale desidera impostare la festività.
3. Clicchi sul giorno nel calendario:
 - Il primo clic indica la festività che si ripeterà ogni anno nel giorno e nel mese indicati.
 - Un secondo clic cambia la festività in una festività unica per l'anno selezionato.
4. Salvi le modifiche.

Impostazioni avanzate dell'account SIP

Questa sezione descrive le funzioni opzionali e i parametri dell'account SIP che vengono impostati nella sezione **Chiamate > SIP**.

Le impostazioni avanzate dell'account SIP le consentono di aumentare la sicurezza, ottimizzare la qualità delle chiamate e garantire la compatibilità con diversi PBX. Raccomandiamo che solo gli amministratori esperti modifichino le impostazioni.

1. Vada su **Calling > SIP** dell'account che desidera configurare.

Funzioni SIP

Il metodo REFER consente l'inoltro dinamico delle chiamate attive tra diverse identità SIP, fornendo un controllo più flessibile dei flussi di comunicazione.

Il metodo PRACK fornisce un riconoscimento affidabile degli stati di chiamata continua tra i dispositivi, che migliora la qualità e la stabilità della comunicazione nei sistemi SIP.

Media

Ricevere solo chiamate criptate (SRTP) - permette di ricevere solo chiamate criptate SRTP. Le chiamate non criptate saranno automaticamente rifiutate. Al tempo stesso, per ragioni di ulteriore sicurezza, si consiglia di utilizzare TLS come protocollo di trasporto per SIP.

Chiamate in uscita criptate (SRTP) - imposta le chiamate in uscita su questo account in modo che siano criptate con SRTP. Al tempo stesso, per ragioni di ulteriore sicurezza, si consiglia di utilizzare TLS come protocollo di trasporto per SIP.

Adaptive Video Quality Control - Abilita l'uso di un profilo RTP esteso per il feedback RTCP (RTP/AVPF). Questa opzione consente la gestione interattiva della qualità del video secondo RFC-4585 con la possibilità di adattare il flusso dei dati del video alla qualità in quel momento disponibile in base al collegamento di rete.

Compatibilità con i dispositivi Broadsoft - imposta la modalità di compatibilità con le centrali Broadsoft. Se, in questa modalità, il citofono riceve il re-invite dal centralino, al posto del menu completo risponderà con la ripetizione dell'ultimo SDP inviato con i codec utilizzati al momento.

Utilizza MKI nei pacchetti SRTP – consente l'utilizzo dell'MKI (Master Key Identifier), richiesto dalla controparte per identificare la chiave master durante la rotazione di più chiavi nei pacchetti SRTP.

Non riprodurre i early media in arrivo - disabilita la riproduzione del flusso audio in entrata prima della risposta alla chiamata, che viene inviato da alcuni centralini o da altri dispositivi. In alternativa, verrà riprodotta la suoneria standard.

Configurazione avanzata

Invia pacchetti KeepAlive – imposta se il dispositivo interrogherà ad intervalli regolari lo stato della postazione chiamata durante la chiamata utilizzando le richieste SIP OPTIONS (utilizzate per rilevare un'interruzione della postazione durante una chiamata).

Rotazione record SRV - abilita la rotazione dei record SRV per proxy SIP e registrar. È un metodo alternativo per passare ai server di backup in caso di guasto o indisponibilità dei server principali.

Filtro indirizzo IP - attivare il blocco dei SIP packet ricevuti da indirizzi diversi dal Proxy SIP e dal SIP Registrar. Lo scopo primario della funzione è aumentare la sicurezza di comunicazione ed eliminare chiamate non autorizzate.

Valutazione dello stato dei backup più vecchi -

Valore QoS DSCP - imposta la priorità dei pacchetti SIP nella rete. Il valore impostato è inviato al campo TOS (Type of Service) nel IP packet header. Il valore inserito deve essere un numero decimale.

Sistema

Impostazioni di data e ora



ATTENZIONE

Se il dispositivo è gestito da uno strumento di gestione di massa (2N Access Commander / 2N My2N), l'orario del dispositivo può essere gestito da questo strumento. Le modifiche manuali nell'interfaccia web del dispositivo non influiscono sull'impostazione dell'ora.

Sincronizzazione con NTP

Se il dispositivo è collegato a Internet, l'ora e la data possono essere sincronizzate tramite NTP.

1. Vada su **Sistema > Data e ora**.
2. Nella scheda **delle Impostazioni di sincronizzazione dell'ora** attivi l'opzione **Ora automatica da NTP o Internet**.
3. Inserisca l'indirizzo del server NTP di sua scelta.

Aggiornamento dell'ora in caso di interruzione del servizio

1. Vada su **Sistema > Data e ora**.
2. Nella scheda **delle Impostazioni di sincronizzazione dell'ora** faccia clic su **Sincronizzazione con il browser**.
Questo sincronizza l'ora del dispositivo con quella del computer.



NOTA

I dispositivi 2N sono dotati di un orologio di backup in tempo reale che consente di superare un'interruzione di corrente fino a diversi giorni.

Impostazioni di rete

Per impostazione predefinita, il dispositivo **2N Clip** utilizza un indirizzo IP dinamico assegnato dal server DHCP.

Una corretta configurazione dell'indirizzo IP è fondamentale per garantire che i suoi dispositivi siano collegati alla rete in modo stabile e affidabile.

1. Per impostare i parametri di rete del dispositivo, vada su **Sistema > Connessione di rete**.

2. In Impostazioni di base > Impostazioni indirizzo IP, può attivare o disattivare il server DHCP.

Impostazione indirizzo IP statico:

- a. Disattiva l'opzione **server DHCP**.
- b. Inserisca l'indirizzo IP desiderato, la maschera di sottorete, il gateway predefinito e i server DNS.
- c. Salvi le sue modifiche. Riavvio del dispositivo.

Impostazioni DHCP

- a. Abilita l'opzione **server DHCP**.
- b. Inserisca l'indirizzo IP desiderato, la netmask, il gateway predefinito e i server DNS.
- c. Salvi le sue modifiche. Riavvio del dispositivo.



NOTA

Se utilizza un server RADIUS e un meccanismo di autenticazione basato su 802.1x per i dispositivi collegati alla sua rete, può configurare il dispositivo per utilizzare l'autenticazione EAP-MD5 o EAP-TLS. La scheda 802.1x serve per impostare questa funzione.

Porti utilizzati



Servizio	Porta	Protocollo	Direzione	Abilitato per impostazione predefinita	Regolabile	Impostazioni
802.1x	–	–	In/Out	×	×	–
DHCP	68	UDP	In/Out	✓	×	–
DNS	53	TCP/UDP	In/Out	✓	×	–
Eco (rilevamento dispositivo)*	8002	UDP	In/Out	✓	×	–
2N IP Eye	8003	UDP	Out	×	×	–
HTTP	80	TCP	In/Out	✓	✓	Sistema > Connessioni di rete > scheda SERVER WEB

Servizio	Porta	Protocollo	Direzione	Abilitato per impostazione predefinita	Regolabile	Impostazioni
HTTPS	443	TCP	In/Out	✓	✓	Sistema > Connessioni di rete > scheda SERVER WEB
Audio multicast per il protocollo ICU	8006	UDP	Out	×	×	–
Video multicast per il protocollo ICU	8008	UDP	Out	×	×	–
Video multicast (ampio) per il protocollo ICU	8016	UDP	In/Out	×	×	–
Cliente NTP	123	UDP	In/Out	✓	×	–
Porte RTP+RTCP (SIP)	4900+ (gamma di 64 porte)	UDP	In/Out	×	✓	Chiamate > Impostazioni generali
Cliente RTSP	554	UDP	In/Out	×	✓	
SLP	427	UDP	In/Out	✓	×	–
SIP	5060, 5062	TCP/UDP	In/Out	×	✓	Chiamate > SIP
SIPS	5061	TCP	In/Out	×	✓	Chiamate >SIP
Syslog	514	UDP	Out	×	×	–
My2N Knocker	443	TCP	Out	✓	×	–

Servizio	Porta	Protocollo	Direzione	Abilitato per impostazione predefinita	Regolabile	Impostazioni
My2N Tribble Tunnel	443	TCP	Out	✓	×	–
Sitechannel (protocollo ICU)	8004	UDP	In/Out	×	×	–
Multicast DNS	5353	UDP	In/Out	✓	×	–

Controllo del dispositivo

3 pulsanti sulla parte anteriore del dispositivo vengono utilizzati per il controllo di base del dispositivo:



-  – pulsante del ricevitore utilizzato principalmente per avviare una chiamata in uscita e accettare o rifiutare una chiamata in arrivo,
-  – pulsante di blocco utilizzato principalmente per sbloccare il dispositivo impostato,
-  – pulsante dell'altoparlante utilizzato principalmente per controllare la modifica del volume del dispositivo.







Funzioni dei pulsanti

Distinguiamo tra i pulsanti del dispositivo:

- pressione breve
- premere a lungo
- pressione prolungata simultanea di due pulsanti.

Le singole opzioni per il controllo del dispositivo nella visualizzazione di base della schermata iniziale sono:

Pulsante	Tipo di compressione	Azione innescata
	Pressione breve	Chiamata in uscita al dispositivo A (vedi nota sotto per le impostazioni).
	Premere a lungo	Chiamata in uscita al dispositivo B (vedi nota sotto per le impostazioni).
	Pressione breve	Sblocca il dispositivo A (vedi nota sotto per le impostazioni).
	Premere a lungo	Sblocca il blocco del dispositivo B (vedere la nota di seguito per le impostazioni).

Pulsante	Tipo di compressione	Azione innescata
	Pressione breve	<p>Regola il livello del volume di un livello più alto (dopo aver raggiunto il massimo, passa al valore più basso - rotazione dei valori).</p> <p>Quando il livello del volume viene modificato, il dispositivo emetterà un suono che segnala il nuovo livello del volume. La segnalazione viene visualizzata sul display tramite percentuali.</p> <p>Il livello del volume è lo stesso per tutti gli stati e i suoni.</p> <p>Quando si seleziona il valore di volume più basso (disattivare il dispositivo), il display mostra il segnale di disattivazione in tutti gli stati tranne la modalità inattiva .</p>
	Premere a lungo	Apparirà Menu delle impostazioni della suoneria (p. 49) .
 a 	Pressione prolungata simultanea di entrambi i pulsanti	<p>Attiva/disattiva Blocco del dispositivo (p. 54).</p> <p>L'opzione per attivare il Blocco dispositivo deve essere abilitata nel menu Impostazioni o nell'interfaccia di configurazione web.</p>
 E 	Pressione prolungata simultanea di entrambi i pulsanti	Apparirà Menù Impostazioni (p. 48) .



SUGGERIMENTO

Per impostare i contatti per le chiamate a pressione breve (dispositivo A) o a pressione prolungata (dispositivo B), utilizza i dettagli del contatto nella Directory dell'interfaccia di configurazione web del dispositivo.

Il controllo del dispositivo tramite i pulsanti varia a seconda dello stato operativo o del menu in cui si trova il dispositivo. Puoi trovare informazioni più dettagliate sulle azioni dei pulsanti nei singoli stati o menu nella loro descrizione:

- [Menù Impostazioni \(p. 48\)](#),
- [Menu delle impostazioni della suoneria \(p. 49\)](#),
- [Chiamate \(p. 51\)](#),
- [Modalità riposo \(p. 53\)](#),
- [Blocco del dispositivo \(p. 54\)](#).

Schermo di casa

La schermata iniziale è impostata come schermata di avvio del dispositivo, che viene visualizzata dopo l'attivazione del dispositivo premendo il pulsante dalla modalità standby. Il suo aspetto varia leggermente a seconda della configurazione del dispositivo, come illustrato di seguito.

Da questo stato è possibile attivare il blocco del dispositivo.



Il dispositivo visualizza:

- Ora

Dalla schermata iniziale del dispositivo è possibile accedere ai seguenti menu:

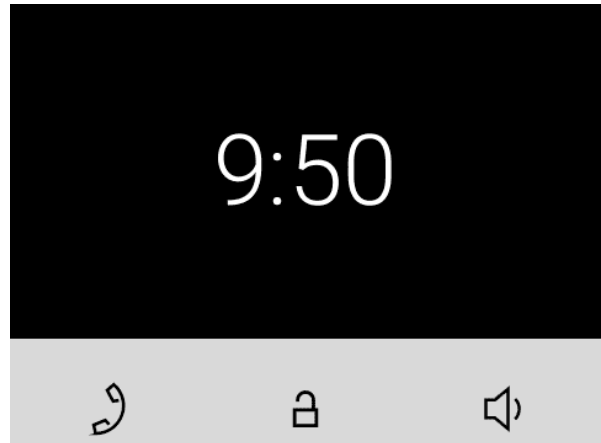
- Impostazione della suoneria
- Rubrica
- Impostazione



Azioni possibili	Esecuzione	Il risultato dell'azione
Visualizzazione del menu Impostazioni suoneria	Premere a lungo il pulsante 	Apparirà Menu delle impostazioni della suoneria (p. 49) .
Visualizza il menu Impostazioni	Premere a lungo i pulsanti  e 	apparirà sul display del dispositivo Menù Impostazioni (p. 48) .

Menù rubrica

Se il dispositivo **2N Clip** ha aggiunto 2 o più dispositivi, verrà visualizzato il menu Rubrica indirizzi invece della schermata iniziale come schermata iniziale del dispositivo. Il menu Directory consente la visualizzazione di 2 dispositivi: dispositivo A e dispositivo B. È possibile selezionare i dispositivi visualizzati, vedere la nota seguente. Se nella directory sono presenti più di 2 dispositivi, oppure se ne vengono selezionati più di 2 per la visualizzazione, vengono ordinati in ordine e poi in ordine alfabetico. Se viene selezionato un gruppo di dispositivi per la visualizzazione, verranno utilizzati il nome e l'icona del primo dispositivo nell'elenco.



SUGGERIMENTO

Per impostare i contatti per le chiamate a pressione breve (dispositivo A) o a pressione prolungata (dispositivo B), utilizzi i dettagli del contatto nella Directory dell'interfaccia di configurazione web del dispositivo.

Il menu Directory contiene un elenco dei dispositivi aggiunti e delle azioni disponibili. Se c'è una chiamata persa dal dispositivo visualizzato, verrà visualizzata l'icona della chiamata persa per quel dispositivo . L'icona scompare quando si esegue qualsiasi azione dalla schermata principale.









Tutte le azioni elencate nel capitolo sono disponibili nel menu Directory [Schermo di casa \(p. 45\)](#).





NOTA

Se nella directory viene aggiunto solo 1 dispositivo, il menu Directory non sostituirà la visualizzazione iniziale del dispositivo. Tuttavia, se c'è una chiamata persa da un determinato dispositivo, accanto all'ora verrà visualizzata l'icona della chiamata persa . L'icona scompare quando si esegue qualsiasi azione dalla schermata principale.

Azioni possibili	Esecuzione	Il risultato dell'azione
Chiamata in uscita al dispositivo A	Pressione breve 	Viene avviata una chiamata al dispositivo A.

Azioni possibili	Esecuzione	Il risultato dell'azione
Chiamata in uscita al dispositivo B	Premere a lungo 	Viene avviata una chiamata al dispositivo B.
Sblocca il primo dispositivo	Pressione breve 	Invia un codice brevemente premuto al pulsante di sblocco e sblocca il blocco del dispositivo che ha impostato questo codice.
Sblocco del blocco del 2° dispositivo	Premere a lungo 	Invia un codice a pressione prolungata e sblocca il blocco del dispositivo che ha impostato questo codice.
Visualizza il menu Impostazioni	Premere a lungo i pulsanti  e 	apparirà sul display del dispositivo Menù Impostazioni (p. 48) .
Attivazione del blocco del dispositivo	Pressione prolungata simultanea dei pulsanti   	Si attiva Blocco del dispositivo (p. 54) .
Visualizzazione del menu Impostazioni suoneria	Pressione prolungata del pulsante 	Apparirà Menu delle impostazioni della suoneria (p. 49) .

Menù Impostazioni

Premendo a lungo i pulsanti  E  il menu Impostazioni verrà visualizzato nella schermata iniziale.

Il menu Impostazioni viene utilizzato per le impostazioni del dispositivo locale e contiene un menu contestuale nella parte inferiore del display, che può essere controllato utilizzando i pulsanti del dispositivo.



Il menu Impostazioni ti consente di:

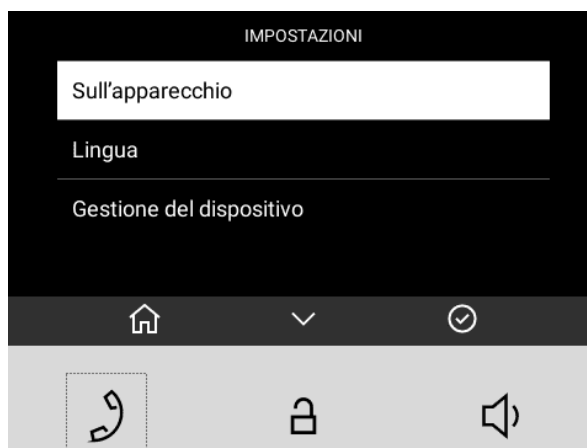



- visualizzare informazioni sul dispositivo (ad es. versione firmware, [indirizzo IP \(p. 20\)](#) eccetera.),
- cambiare la lingua del dispositivo,
- [riavviare il dispositivo \(p. 22\)](#),
- regolare la luminosità del display del dispositivo,
- impostare il ritardo di spegnimento del display del dispositivo, ovvero il ritardo di transizione del dispositivo su [Modalità stand-by \(p. 53\)](#),
- accensione [Blocco del dispositivo \(p. 54\)](#).



NOTA

L'accesso al menu del dispositivo può essere bloccato nel menu [Schermo](#) configurazione web. In tale momento il dispositivo può essere configurato solo tramite software o tramite accesso remoto.



Azioni possibili	Esecuzione	Il risultato dell'azione
Torna alla schermata principale	Pressione breve  o dopo 10 secondi senza premere alcun pulsante o dopo qualsiasi chiamata	La scelta verrà annullata e le azioni nel menu termineranno senza salvare la selezione.
Indietro (torna all'azione precedente)	Pressione breve 	Navigazione nel menu alla sezione di menu precedente.

Azioni possibili	Esecuzione	Il risultato dell'azione
Conferma della selezione	Pressione breve 	Conferma dell'opzione di impostazione selezionata, oppure passaggio alla sezione del menu selezionata.
Passa alla posizione successiva	Pressione breve 	Spostare l'impostazione verso il basso di una posizione. Il movimento viene segnalato tramite un riquadro bianco che evidenzia la posizione attuale. Raggiunta la fine della lista il movimento si sposta nella prima posizione.
Conferma il riavvio del dispositivo	Pressione breve 	Il dispositivo si riavvierà. Apparirà dopo il riavvio schermo di casa (p. 45) .
<div data-bbox="692 813 1417 1028" style="border: 1px solid #ccc; padding: 10px; background-color: #f9f9f9;"> <div style="display: flex; align-items: center;">  <p>NOTA Potrebbe essere necessario molto tempo prima che il dispositivo si riavvii dopo aver premuto il pulsante.</p> </div> </div>		
Uscire dalla finestra di dialogo di riavvio del dispositivo	Pressione breve 	Navigazione nel menu alla sezione di menu precedente.

Menu delle impostazioni della suoneria

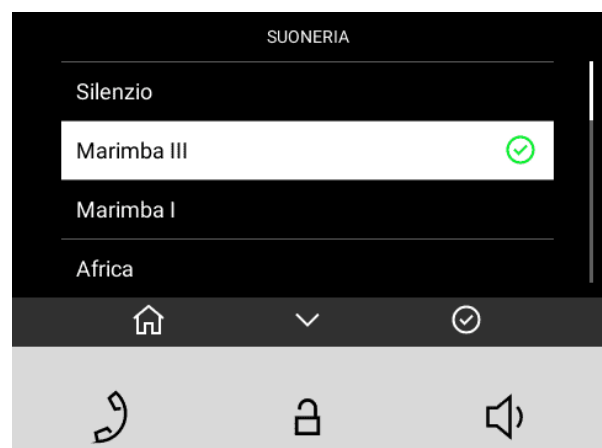
Premendo a lungo il pulsante  apparirà un menu con l'elenco delle suonerie.



Azioni possibili	Esecuzione	Il risultato dell'azione
Annullare l'opzione e riportare alla schermata iniziale di	Pressione breve 	<p>La scelta verrà annullata e le azioni nel menu termineranno senza salvare la selezione.</p> <p>Verrà visualizzata la schermata iniziale di #UUID-aec5c8c6-2fbf-4b59-5c25-b5dd317f53e6 (p. 45).</p>
Passa alla melodia successiva	Pressione breve 	<p>Spostare l'impostazione verso il basso di una posizione.</p> <p>Il movimento viene segnalato tramite un riquadro bianco che evidenzia la posizione attuale. Raggiunta la fine della lista il movimento si sposta nella prima posizione.</p> <p>La posizione della melodia selezionata è evidenziata in bianco nell'elenco. Quando viene raggiunta la fine dell'elenco, la posizione si sposta all'inizio.</p> <p>Un campione della melodia verrà riprodotto mentre ti sposti nella selezione delle impostazioni.</p>
Conferma della selezione	Pressione breve 	<p>La selezione verrà confermata.</p> <p>Il dispositivo imposterà la melodia selezionata.</p> <p>Verrà visualizzata la schermata iniziale di #UUID-aec5c8c6-2fbf-4b59-5c25-b5dd317f53e6 (p. 45).</p>







Stati operativi

Questo capitolo contiene una descrizione di base degli scenari utente e degli stati che si verificano durante l'utilizzo del dispositivo **2N Clip** può verificarsi, un elenco delle opzioni a disposizione dell'utente negli stati indicati e il risultato atteso di tali azioni.

Segnalazione degli stati operativi

Il dispositivo segnala cambiamenti e transizioni tra diversi stati operativi tramite messaggi sonori. Esiste un tipo diverso di messaggio per ciascun tipo di modifica dello stato. L'elenco delle singole segnalazioni è riportato nella seguente tabella:

Segnalazione sonora	Stato
	<p>Avviata l'applicazione interna</p> <p>All'accensione o al riavvio del dispositivo, viene avviata l'applicazione interna.</p>

Segna- lazione sonora	Stato
	<p>Connesso alla rete locale, indirizzo IP ricevuto</p> <p>Dopo aver avviato l'applicazione interna, il dispositivo accede alla rete locale.</p>
	<p>Disconnesso dalla rete locale, indirizzo IP perso</p> <p>Disconnesso dalla rete locale, indirizzo IP perso</p>
	<p>Numero di telefono non valido o codice di attivazione dello switch non valido</p> <p>Il dispositivo consente di inserire un codice per aprire la porta. Questo segnale suona quando vengono immessi valori non validi.</p>
	<p>Ripristina i parametri di rete</p> <p>Dopo aver acceso l'alimentazione, è possibile modificare i parametri di rete utilizzando l'hardware, vedere Una guida veloce (p. 18).</p>
	<p>Segnalazione dell'avvicinarsi della fine della chiamata</p> <p>Il dispositivo consente di impostare un limite di tempo trascorso il quale la chiamata viene terminata, in Chiamate > Impostazioni generali > Limite di tempo della chiamata.</p>
	<p>Segnalazione di conferma dell'interno di chiamata</p> <p>La chiamata può essere estesa premendo un tasto sul telefono VoIP.</p>
	<p>Chiamata connessa quando si chiama da un telefono VoIP a un dispositivo</p> <p>Quando viene effettuata una chiamata da un telefono VoIP al dispositivo, viene riprodotto un breve tono per segnalare che la chiamata è connessa.</p>

Chiamate

In questo stato è in corso una connessione o un tentativo di connessione a un altro dispositivo. Funzione **2N Clip** sono limitati, non è possibile passare alla home page e accedere ai singoli menu. Le possibili azioni sono elencate nella tabella seguente.

Il display mostra l'anteprima della telecamera, se disponibile nella rete locale (LAN).

All'interno di questo stato, sul dispositivo potrebbe essere in corso uno dei seguenti tipi di chiamate:

- **Chiamata in uscita**, che viene avviato dall'unità di risposta **2N Clip**.
- **Chiamata in arrivo**, che tenta di stabilire una connessione con la segreteria telefonica **2N Clip**.
- **Chiamata in corso**, se viene stabilita la connessione tra i dispositivi, il suono viene trasmesso.

Chiamata in uscita

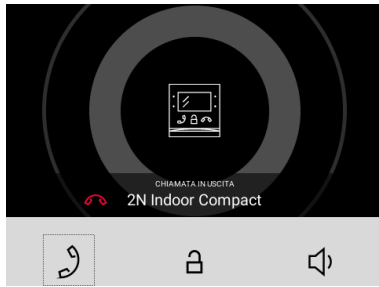



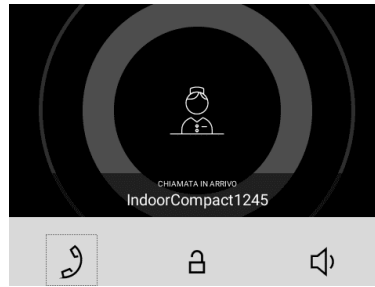

Chiamata in arrivo

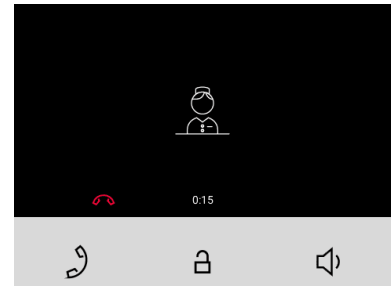

Chiamata in corso



Azioni possibili	Ese- cuzio- ne	Il risultato dell'azione
Ricevere una chiamata in arrivo		La connessione con l'altro dispositivo è stabilita, la chiamata è in corso. È possibile terminare la chiamata solo dopo aver risposto.
Fine della chiamata		La chiamata in corso viene disconnessa. È possibile terminare la chiamata solo dopo aver risposto.
Sblocca il blocco del dispositivo di destinazione		Il codice di sblocco impostato per quel dispositivo di destinazione viene inviato al dispositivo di destinazione e, se il codice è compatibile con il dispositivo, il blocco del dispositivo di destinazione viene sbloccato. Se non è impostato alcun codice di sblocco, al dispositivo verrà inviato il codice di sblocco predefinito. Durante una chiamata, il pulsante di sblocco invia un codice dopo una pressione prolungata, se impostato. Lo sblocco della porta è segnalato da un segnale acustico e dal lampeggiamento verde del pulsante di blocco.
Modificare il volume della chiamata		Regola il livello del volume di un livello più alto (dopo aver raggiunto il massimo, passa al valore più basso - rotazione dei valori).

Azioni possibili	Ese- cuzio- ne	Il risultato dell'azione
Disattiva la suoneria		La suoneria per una chiamata in arrivo interrompe la riproduzione. La chiamata in arrivo non viene terminata. Premendo nuovamente il pulsante di disattivazione dell'audio non verrà più riattivato l'audio.



Modalità riposo

Il dispositivo **2N Clip** entra in modalità Sleep dopo un determinato periodo di tempo in cui non esegue alcuna attività. Può determinare la durata di questo periodo in **Personalizzazione > Retroilluminazione** nella configurazione web o utilizzando il controllo del dispositivo in **Menù Impostazioni (p. 48)**. Durante la modalità Sleep, il consumo di energia che mantiene il dispositivo in funzione viene ridotto.

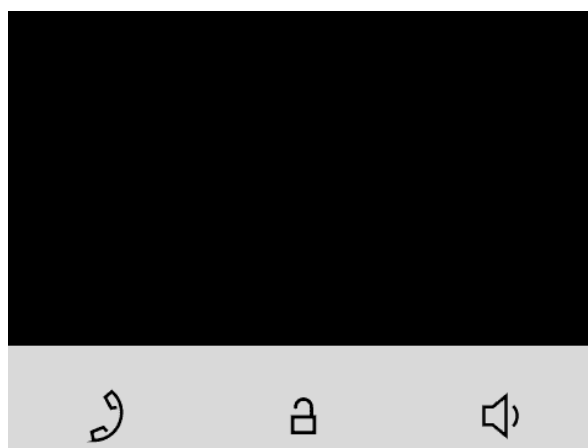
Il dispositivo non mostra alcuna informazione sul display in modalità stand-by.



A **Modalità inattiva (p. 53)**:

- se viene aggiunto solo 1 dispositivo nella rubrica, verrà inviato quando viene premuto il pulsante di sblocco  codice dopo una pressione prolungata.
- se nella rubrica vengono aggiunti 2 dispositivi, verrà inviato alla pressione del pulsante di sblocco  codice dopo una breve pressione.





Azioni possibili	Esecuzione	Il risultato dell'azione
Fine della modalità di sospensione	Premere un pulsante qualsiasi	Il dispositivo esce dalla modalità Sleep. Viene visualizzato Menù rubrica , Schermo di casa (p. 45) o Blocco del dispositivo (p. 54) .

Blocco del dispositivo

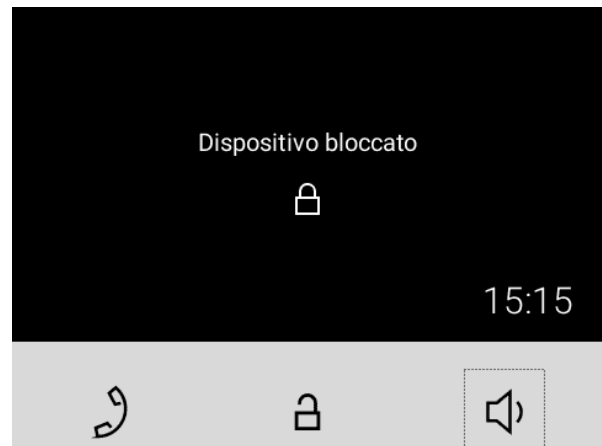
L'opzione per attivare il Blocco dispositivo deve essere abilitata nel menu Impostazioni o nell'interfaccia di configurazione web.

Quando si riceve una chiamata con il dispositivo bloccato, il dispositivo suona e visualizza l'identificativo del chiamante con l'anteprima della telecamera, se disponibile. Non è possibile rispondere alla chiamata finché il dispositivo non viene sbloccato.



Azioni possibili	Esecuzione	Il risultato dell'azione
Impostazioni di blocco del dispositivo	Pressioni simultanee dei pulsanti  e  per 3 secondi	Il blocco è attivo.
Sblocco del blocco del dispositivo	Pressioni simultanee dei pulsanti  e  per 3 secondi	Il dispositivo è sbloccato ed è possibile passare ad altri stati operativi ed eseguire altre azioni.

Manutenzione - pulizia

2N Clip non contiene componenti dannosi per l'ambiente. Smaltire il dispositivo in conformità con le normative legali applicabili.

Quando si utilizza il dispositivo, la superficie si sporca. Per rimuovere lo sporco è solitamente sufficiente un panno morbido inumidito con acqua pulita.



ATTENZIONE

Utilizzare il prodotto per gli scopi per i quali è stato progettato e realizzato, in conformità con il presente manuale. Il produttore si riserva il diritto di apportare modifiche al prodotto rispetto alla documentazione presentata, che porteranno ad un miglioramento delle proprietà del prodotto.

Raccomandiamo di seguire questi principi durante la pulizia:

- Non utilizzare detergenti a base di alcol.
- Non utilizzare detergenti aggressivi (sabbia per stoviglie, Savo, ecc.).
- Si consiglia di pulire con tempo asciutto, quando l'acqua che penetra si asciugherà rapidamente.

Risoluzione dei problemi

Sul sito web è possibile trovare i problemi risolti più frequentemente <https://www.2n.com/faqs>.

Parametri tecnici

2N Clip

Tipo di alimentazione

PoE, IEEE 802.3af, Classe 0 (0,44-12,95 W)

Consumo di energia

in modalità Stand-by quando il display è spento 1,2 W

in modalità Stand-by con il display acceso 2,0 W

quando si chiama senza audio 2,4 W

quando si chiama con l'audio 4,4 W

quando si chiama utilizzando un circuito a induzione 6,4 W

L'interfaccia utente

Controllo 3 pulsanti capacitivi

Schermo 4" con risoluzione 480 x 272 pixel

Protocollo di segnalazione

FRECCIA UDP, TCP, TLS

Parametri tecnici

Audio

Microfono	Integrato
Altoparlante	3 W integrato
Uscita per circuito induttivo	NO (circuito induttivo integrato a seconda del modello)

Flusso audio

Protocolli	RTP
Codec	PCMU, PCMA, G.729, G.722, L16/16kHz

Flusso video

Protocolli	RTP, RTSP, HTTP
Codec	H.264
Risoluzione video	480 x 272 px
Frequenza dei fotogrammi	Fino a 15 fotogrammi/sec

Interfaccia

POSTERIORE	10/100BaseT, RJ-45; Cat5e o superiore
2 fili 10 Mbit	2N 2 fili -IP 10 Mbit, cavo cat3 monofilare 24AWG raccomandato

Parametri tecnici

Ingresso dal campanello

Tipo di ingresso Contatto di commutazione (pulsante o relè)

Tipo di contatto Normalmente aperto (NO)

Parametri di contatto

Min. 12 V / 20 mA, DC

Parametri meccanici

Dimensioni (L x A x P) 124 x 150 x 26 mm

Massa Unità principale 295 g

Temperatura di esercizio da 0 a 50°C

Umidità relativa operativa Dal 10 al 90% senza condensa

Temperatura di conservazione da -20 a 70°C

Altitudine consigliata fino a 2000 m

Istruzioni generali e avvertenze

Prima di utilizzare questo prodotto, leggere attentamente questo manuale di istruzioni e seguire le istruzioni e le raccomandazioni in esso contenute.

Se il prodotto viene utilizzato in modo diverso da quello specificato nel presente manuale, il prodotto potrebbe non funzionare correttamente o essere danneggiato o distrutto.

Il produttore non si assume alcuna responsabilità per eventuali danni causati da un utilizzo del prodotto diverso da quello specificato nel presente manuale, vale a dire in particolare dal suo uso errato, dal mancato rispetto delle raccomandazioni e delle avvertenze.

Qualsiasi altro utilizzo o collegamento del prodotto, diverso dalle procedure e dai collegamenti specificati nel manuale, è considerato errato e il produttore non si assume alcuna responsabilità per le conseguenze causate da tali azioni.

Il produttore non è responsabile per danni o distruzione del prodotto causata da posizione, installazione inappropriata, funzionamento errato o uso del prodotto contrario a questo manuale di istruzioni.

Il produttore non è responsabile del cattivo funzionamento, del danneggiamento o della distruzione del prodotto a seguito di sostituzioni non professionali di parti o a seguito dell'utilizzo di pezzi di ricambio non originali.

Il produttore non è responsabile per perdite o danni al prodotto dovuti a disastri naturali o altri effetti delle condizioni naturali.

Il produttore non è responsabile per danni al prodotto causati durante il trasporto.

Il produttore non fornisce alcuna garanzia contro la perdita o il danneggiamento dei dati.

Il produttore non si assume alcuna responsabilità per danni diretti o indiretti causati dall'uso del prodotto in violazione di queste istruzioni o per il suo mancato funzionamento derivante dall'uso del prodotto in violazione di queste istruzioni.

Durante l'installazione e l'utilizzo del prodotto è necessario rispettare i requisiti legali o le disposizioni delle norme tecniche per l'installazione elettrica. Il produttore non è responsabile per danni o distruzione del prodotto o per eventuali danni causati al cliente se il prodotto viene maneggiato in violazione delle norme indicate.

Il cliente è tenuto a garantire a proprie spese la sicurezza del software del prodotto. Il produttore non è responsabile per danni causati da una sicurezza insufficiente.

Il cliente è tenuto a modificare la password di accesso al prodotto subito dopo l'installazione. Il produttore non è responsabile per danni derivanti dall'utilizzo della password di accesso originale.

Il produttore non è inoltre responsabile per i costi aggiuntivi sostenuti dal cliente in relazione alle chiamate verso linee con tariffa maggiorata.

Direttive, leggi e regolamenti

2N Clip è conforme alle seguenti linee guida e regolamenti:

Unione Europea

- 2012/19/UE sui rifiuti di apparecchiature elettriche ed elettroniche

- 2014/30/UE per la compatibilità elettromagnetica
- 2014/35/UE per il materiale elettrico da utilizzare entro determinati limiti di tensione
- 2011/65/UE sulla restrizione dell'uso di determinate sostanze pericolose nelle apparecchiature elettriche ed elettroniche

Industria canadese

Questo dispositivo di Classe B è conforme alla norma canadese ICES/NMB-003.

Legislazione del Giappone

本製品は、特定無線設備の技術基準適合証明を受けています。

本製品は、シールドネットワークケーブル(STP)を使用して接続してください。また適切に接地してください。

本製品は電気通信事業者（移動通信会社、固定通信会社、インターネットプロバイダ等）の通信回線（公衆無線 LAN を含む）に直接接続することができません。本製品をインターネットに接続する場合は、必ずルータ等を経由し接続してください。

Gestione dei rifiuti elettrici e delle batterie usate



Gli apparecchi elettrici usati e le batterie non rientrano nei rifiuti urbani. Uno smaltimento improprio potrebbe danneggiare l'ambiente!

Alla fine della loro vita utile, consegnare gli apparecchi elettrici domestici e gli accumulatori usati rimossi dall'apparecchio agli appositi punti di raccolta oppure riconsegnarli al venditore o al produttore, che ne garantirà il trattamento ecologico. Il reso è gratuito e non è vincolato all'acquisto di merce aggiuntiva. I dispositivi consegnati devono essere completi.

Non gettare le batterie nel fuoco, smontarle o cortocircuitarle.



2N Clip – Manuale d'uso

© 2N Telekomunikace a. s., 2026

2N.com