



# 2N Access Unit M

Manuale di installazione



# Indice

<b>Simboli e termini utilizzati</b> .....	<b>4</b>
<b>Presentazione del prodotto</b> .....	<b>5</b>
Proprietà di base .....	5
Varianti del prodotto .....	6
Accessori .....	8
Accessori per l'installazione .....	8
Moduli di espansione .....	8
Alimentazione elettrica .....	9
Altri accessori .....	9
Controllo del contenuto del pacco .....	13
Controllo del contenuto del pacco .....	14
<b>Installazione</b> .....	<b>15</b>
Installazione meccanica .....	15
Installazione in superficie .....	16
Installazione superficiale su base di montaggio .....	18
Installazione ad incasso .....	20
Installazione elettrica .....	24
Alimentazione del dispositivo .....	24
Descrizione del cablaggio .....	26
Collegamento dei cavi .....	28
Connessione a una rete locale .....	28
Protezione da sovratensione .....	29
<b>Una guida veloce</b> .....	<b>32</b>
Trovare l'indirizzo IP del dispositivo .....	32
Ottenere un indirizzo IP utilizzando 2N IP Utility .....	32
Trovare l'indirizzo IP utilizzando l'hardware .....	33
Accesso alla configurazione del dispositivo basata sul web .....	34
Modifica della password .....	35
Browser consigliati .....	35
Aggiornamento del firmware .....	35
Riavvio del dispositivo .....	36
Riavviare il dispositivo utilizzando il pulsante RESET .....	36
Riavviare il dispositivo utilizzando l'interfaccia di configurazione web .....	36
Ripristino delle impostazioni di fabbrica .....	36
Ripristini le impostazioni di fabbrica utilizzando il pulsante RESET .....	37
Configurazione di base tramite hardware .....	37
Riavviare il dispositivo .....	37
Trovare l'indirizzo IP utilizzando l'hardware .....	37
Impostazione di un indirizzo IP statico utilizzando il pulsante RESET .....	38
Impostazione di un indirizzo IP dinamico utilizzando il pulsante RESET .....	39
Ripristini le impostazioni di fabbrica utilizzando il pulsante RESET .....	39
<b>Controllo del dispositivo</b> .....	<b>40</b>
Segnalazione degli stati operativi .....	40
<b>Manutenzione - pulizia</b> .....	<b>42</b>
<b>Risoluzione dei problemi</b> .....	<b>43</b>
<b>Parametri tecnici</b> .....	<b>44</b>
<b>Istruzioni generali e avvertenze</b> .....	<b>47</b>
Direttive, leggi e regolamenti .....	47
Unione Europea .....	47
Industria canadese .....	48
Legislazione della Thailandia .....	48



## Simboli e termini utilizzati

Nel manuale vengono impiegati i seguenti simboli e pittogrammi.



### PERICOLO

**Rispettare sempre** queste istruzioni al fine di evitare pericolo di infortuni.



### AVVERTIMENTO

**Rispettare sempre** queste istruzioni al fine di evitare danni all'apparecchiatura.



### ATTENZIONE

**Avvertanza importante.** La mancata osservanza delle istruzioni può causare l'errato funzionamento dell'apparecchiatura.



### SUGGERIMENTO

**Informazioni utili** per semplificare e velocizzare l'impiego o la regolazione.



### NOTA

Procedure e consigli per uno sfruttamento efficace delle proprietà dell'apparecchiatura.

# Presentazione del prodotto

In questo capitolo viene presentato il prodotto **2N Access Unit M**, le possibilità del suo utilizzo ed i benefici che derivano dal suo utilizzo.

## Proprietà di base

**2N Access Unit M** è un sistema di accesso IP elegante e affidabile dotato di una serie di funzioni utili. **2N Access Unit M** è progettato come un sistema di accesso robusto, meccanicamente resistente che resiste agli effetti degli agenti atmosferici senza la necessità di accessori aggiuntivi.

**2N Access Unit M** è un sistema di accesso a modulo singolo in più varianti. Tutte le varianti includono un modulo lettore di carte integrato, che viene utilizzato per controllare l'accesso tramite una carta RFID. Utilizzando impostazioni software aggiuntive, è possibile controllare con la scheda funzioni diverse dall'interruttore serratura porta.

Variante **2N Access Unit M** con tastiera permette di comandare l'interruttore della serratura elettrica tramite il tastierino numerico inserendo un codice numerico valido. Utilizzando impostazioni software aggiuntive, è possibile controllare funzioni diverse dall'interruttore della serratura della porta con un codice numerico.

Variante **2N Access Unit M** con Bluetooth consente di controllare l'interruttore di blocco tramite l'app **2N My2N** installato in uno smartphone. **2N Access Unit M** è progettato come un sistema di accesso durevole con livello di protezione IP55, che resiste alle intemperie senza la necessità di accessori aggiuntivi.

Installazione **2N Access Unit M** è molto semplice, basta connettersi utilizzando un cavo di rete alla rete del computer locale. Il dispositivo può essere alimentato sia da una sorgente a 12 V che direttamente dalla rete locale se supporta la tecnologia PoE.

Configurazione **2N Access Unit M** avviene utilizzando un personal computer dotato di un qualunque browser internet. Le installazioni di dispositivi di grandi dimensioni possono essere facilmente gestite in blocco utilizzando l'app **2N Access Commander**.

Vantaggi d'uso **2N Access Unit M**:

- elegantemontanteprogetto
- livello di copertura del dispositivo
- varie modalità di installazione (installazione ad incasso in parete o cartongesso, installazione in superficie, installazione sul telaio della porta)
- Interruttori di blocco elettronico integrati con ampie opzioni di impostazione
- modulo lettore RFID Kare integrato
- variante del modulo con Bluetooth con una tastiera touch con retroilluminazione
- configurazione tramite l'interfaccia web
- Server HTTP per la configurazione API
- Client SNTP per la sincronizzazione dell'ora con il server
- Client SMTP per l'invio di e-mail
- Client TFTP/HTTP per configurazione automatica e aggiornamento firmware
- alimentazione da rete locale (PoE) o da fonte esterna a 12 V

## Varianti del prodotto



### Numero d'ordine: 9161121

2N Access Unit M 13,56 MHz, predisposto per NFC

Il dispositivo combina un lettore di accesso e un controller e viene utilizzato per controllare l'accesso all'esterno e all'interno degli edifici.

Il dispositivo consente di leggere le carte RFID nella banda 13,56 MHz con supporto NFC.

Questa è una versione con cavo LAN di 3 metri.

Schede RFID supportate 13,56 MHz:

- **ISO14443A** (MIFARE Classic, MIFARE Plus, MIFARE Mini, MIFARE Ultralight, MIFARE DESFire CSN only)
- **PicoPass** (HID iClass CSN, Picopass)
- **FeliCa** (Standard, Lite)
- **ST SR** (SR, SRI, SRIX)
- **My2N**
- **Scheda 2N PI**



### Numero d'ordine: 9161141

2N Access Unit M RFID - 125 kHz, 13,56 MHz, NFC

Il dispositivo combina un lettore di accesso e un controller e viene utilizzato per controllare l'accesso all'esterno e all'interno degli edifici.

Il dispositivo consente di leggere le carte RFID nelle bande 125 kHz e 13,56 MHz con supporto NFC.

Questa è una versione con cavo LAN di 3 metri.

Schede RFID supportate 125 kHz:

- EM4x02
- HID Prox

Schede RFID supportate 13,56 MHz:

- **ISO14443A** (MIFARE Classic, MIFARE Plus, MIFARE Mini, MIFARE Ultralight, MIFARE DESFire CSN only)
- **PicoPass** (HID iClass CSN, Picopass)
- **FeliCa** (Standard, Lite)
- **ST SR** (SR, SRI, SRIX)
- **My2N**
- **Scheda 2N PI**



**Numero d'ordine: 9161151**

2N Access Unit M Bluetooth e RFID - 125 kHz, 13,56 MHz, NFC

Il dispositivo combina un lettore di accesso, una tastiera touch e un controller e viene utilizzato per controllare l'accesso all'esterno e all'interno degli edifici.

Il dispositivo consente di leggere le carte RFID nelle bande 125 kHz e 13,56 MHz con supporto NFC.

Questa è una versione con cavo LAN di 3 metri.

Schede RFID supportate 125 kHz:

- EM4x02
- HID Prox

Schede RFID supportate 13,56 MHz:

- **ISO14443A** (MIFARE Classic, MIFARE Plus, MIFARE Mini, MIFARE Ultralight, MIFARE DESFire CSN only)
- **PicoPass** (HID iClass CSN, Picopass)
- **FeliCa** (Standard, Lite)
- **ST SR** (SR, SRI, SRIX)
- **My2N**
- **Scheda 2N PI**



**Numero d'ordine: 9161161**

2N Access Unit M Tastiera touch e RFID – 125 kHz, 13,56 MHz, NFC

Il dispositivo combina un lettore di accesso, una tastiera touch e un controller e viene utilizzato per controllare l'accesso all'esterno e all'interno degli edifici.

Il dispositivo consente di leggere le carte RFID nelle bande 125 kHz e 13,56 MHz con supporto NFC.

Questa è una versione con cavo LAN di 3 metri.

Schede RFID supportate 125 kHz:

- EM4x02
- HID Prox

Schede RFID supportate 13,56 MHz:

- **ISO14443A** (MIFARE Classic, MIFARE Plus, MIFARE Mini, MIFARE Ultralight, MIFARE DESFire CSN only)
- **PicoPass** (HID iClass CSN, Picopass)
- **FeliCa** (Standard, Lite)
- **ST SR** (SR, SRI, SRIX)
- **My2N**
- **Scheda 2N PI**

## Accessori

### Accessori per l'installazione

Dispositivo **2N Access Unit M** è previsto per l'installazione sul telaio di porte per ambienti esterni ed interni.

È necessario selezionare per l'installazione accessori in base al metodo di installazione previsto.



**Numero d'ordine: 916121**

Scatola per installazione ad incasso

La scatola da incasso serve per collegare e riporre i cavi sotto il dispositivo.



**Numero d'ordine: 916122**

Base di montaggio

Il supporto di montaggio previsto per l'installazione sulla superficie viene utilizzato per collegare e riporre i cavi sotto il dispositivo.

### Moduli di espansione



**Numero d'ordine: 9159010**

Relè di sicurezza

Un relè di sicurezza è un semplice dispositivo aggiuntivo per aumentare la sicurezza. Impedisce la manipolazione non autorizzata della serratura.

Si installa tra il dispositivo protetto, dal quale viene anche alimentato, e la serratura da esso comandata.



**Numero d'ordine: 9155198SET**

Pacchetto di sicurezza per dispositivi 2N

Il pacchetto Security garantisce una maggiore sicurezza della porta.

Il pacchetto di sicurezza comprende un relè di sicurezza, un interruttore di protezione e un modulo I/O.

## Alimentazione elettrica



**Numero d'ordine: 91378100E (con cavo UE)**

**Numero d'ordine: 91378100US (con cavo USA)**

Iniettore POE, porta singola

Per alimentare il citofono tramite cavo Ethernet in assenza di switch PoE.

---



**Numero d'ordine: 91341481E (con cavo UE)**

**Numero d'ordine: 91341481US (con cavo USA)**

Sorgente stabilizzata 12 V / 2 A

Se non si utilizza l'alimentazione PoE è necessario utilizzare un alimentatore.

---



**Numero d'ordine: 932928**

Trasformatore da 12 V

Trasformatore per tensione di rete 230 V.

Progettato per l'alimentazione esterna delle serrature elettriche.

## Altri accessori



**Numero d'ordine: 9159013**

Tasto di uscita

Il pulsante di uscita si collega all'ingresso logico del dispositivo per aprire la porta dall'interno dell'edificio.

---



**Numero d'ordine: 9159012**

Contatto magnetico della porta

Il kit per installazione sulla porta permette di rilevare lo stato di apertura della porta. Viene utilizzato per l'utilizzo di dispositivi come protezione porte, per il rilevamento di porte non chiuse o apertura forzata.

---

Presentazione del prodotto

**Numero d'ordine: 9134173**

Scheda chip RFID MIFARE, 13,56 MHz



Carta con chip RFID, tipo MIFARE Classic 1k, 13,56 MHz.

---

**Numero d'ordine: 9134174**

Portachiavi con chip RFID MIFARE, 13,56 MHz



Portachiavi con chip RFID, tipo MIFARE Classic 1k, 13,56 MHz.

---

**Numero d'ordine: 9134165E**

Scheda chip RFID EM, 125 kHz



Carta con chip RFID, tipo EM4100, 125 kHz.

---

**Numero d'ordine: 9134166E**

Portachiavi con chip RFID EM, 125 kHz



Portachiavi con chip RFID, tipo EM4100, 125 kHz.

---

**Numero d'ordine: 11202601**

Scheda chip RFID MIFARE DESFire, 13,56 MHz

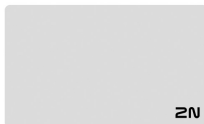

Portachiavi con chip RFID, tipo MIFARE DESFire EV3 4 K, 13,56 MHz (ISO/IEC14443A).

Adatto per crittografare i dati nell'applicazione Comandante PICard.

La confezione contiene 10 pezzi.

---



**Numero d'ordine: 11202602**

RFID fob MIFARE DESFire, 13.56 MHz

Portachiavi RFID, tipo MIFARE DESFire EV3 4 K, 13,56 MHz (ISO/IEC14443A).

Adatto per crittografare i dati nell'applicazione Comandante PICard.

La confezione contiene 10 pezzi.

---



**Numero d'ordine: 9137420E**

Lettore RFID esterno, 125 kHz

Lettore di carte RFID esterno per collegamento a PC tramite interfaccia USB.

Il lettore è adatto per gestire il sistema e aggiungere tessere EM41xx (125 kHz) utilizzando la configurazione web del dispositivo o dell'applicazione Comandante PICard.

---



**Numero d'ordine: 9137421E**

Lettore RFID esterno, 13,56 MHz + 125 kHz, NFC/HCE

Lettore di carte RFID esterno per collegamento a PC tramite interfaccia USB.

Il lettore è adatto per la gestione del sistema e l'aggiunta di schede 13,56 MHz, 125 kHz e dispositivi Android con supporto NFC/HCE tramite la configurazione web o l'app del dispositivo. Accedi al comandante.

Adatto per caricare le carte MIFARE DESFire su un'applicazione di crittografia Comandante PICard.

Legge le carte RFID:

Schede RFID supportate 125 kHz:

- EM4x02
- HID Prox

Schede RFID supportate 13,56 MHz:

- **ISO14443A** (MIFARE Classic, MIFARE Plus, MIFARE Mini, MIFARE Ultralight, MIFARE DESFire CSN only)
- **PicoPass** (HID iClass CSN, Picopass)
- **FeliCa** (Standard, Lite)
- **ST SR** (SR, SRI, SRIX)
- **My2N**
- **Scheda 2N PI**

Il dispositivo può leggere anche carte RFID 2N PICard da 13,56 MHz.

---

**Numero d'ordine: 9137424E**



Lettore RFID esterno sicuro, 13,56 MHz + 125 kHz, NFC/HCE

Lettore di carte RFID esterno per collegamento a PC tramite interfaccia USB.

Il lettore è adatto per la gestione del sistema e l'aggiunta di schede 13,56 MHz, 125 kHz e dispositivi Android con supporto NFC/HCE tramite la configurazione web o l'app del dispositivo Accedi al comandante.

Adatto per caricare le carte MIFARE DESFire su un'applicazione di crittografia Comandante PICard.

Legge le carte RFID:

Schede RFID supportate 125 kHz:

- EM4x02
- Proxy NASCOSTO

Schede RFID supportate 13,56 MHz:

- **ISO14443A** (MIFARE Classic, MIFARE Plus, MIFARE Mini, MIFARE Ultralight, MIFARE DESFire CSN only)
- **PicoPass** (HID iClass CSN, Picopass)
- **FeliCa** (Standard, Lite)
- **ST SR** (SR, SRI, SRIX)
- **My2N**
- **Scheda 2N PI**

---

**Numero d'ordine: 9137410E**



Relè IP esterno, 1 uscita

Un relè IP separato, controllabile dal citofono IP grazie ai comandi HTTP, consente di controllare il dispositivo a qualsiasi distanza.

---

**Numero d'ordine: 9137411E**



Relè IP esterno, 4 uscite, PoE

Un relè IP separato, controllabile dal citofono IP grazie ai comandi HTTP, consente di controllare il dispositivo a qualsiasi distanza.

---

**Numero d'ordine: 9159014EU/US/UK**



2N 2fili (set di 2 adattatori e alimentatore EU/US/UK)

Il convertitore 2N 2Wire consente di utilizzare la distribuzione del cavo a due fili esistente del campanello o del citofono originale e di collegarvi qualsiasi dispositivo IP. Non è necessario configurare nulla, basta avere un'unità 2N 2Wire su ciascun lato del cavo e collegarne almeno una a una fonte di alimentazione. L'unità 2N 2Wire fornisce quindi alimentazione PoE non solo al secondo convertitore, ma anche a tutti i dispositivi IP terminali collegati.

**Numero d'ordine: 9160501**

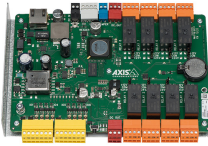

Modulo relè I/O di rete AXIS A9188

Il relè fa parte della soluzione di accesso per ascensori. Un relè può controllare fino a 8 piani. Il citofono o l'unità di accesso IP 2N può essere collegato a un massimo di 8 relè per ascensore AXIS A9188. La soluzione è quindi adatta fino a 64 piani.

**Numero d'ordine: 9154004**



Pulsante in metallo impermeabile

Adatto per lettore di schede RFID interno.

## Controllo del contenuto del pacco

Prima di iniziare l'installazione verificare che l'imballo del dispositivo sia completo. Contiene:

1x **2N Access Unit M**

1x Certificato di proprietà

1x manuale utente abbreviato

1x supporto da parete in metallo (avvitato al dispositivo)

2x tassello 8 mm

2x vite con rondella

## Presentazione del prodotto

1x vite per fissare il dispositivo nel supporto

---

1x Chiave Torx (misura 10/20)

### Controllo del contenuto del pacco

Prima di iniziare l'installazione verificare che l'imballo del dispositivo sia completo. Contiene:

#### Ord. N. 916121

---

2x vite autofilettante in plastica 3,5 x 8 mm con testa a lente e rondella integrata (WN 1411)

---

1x vite autofilettante in plastica 3 x 16 mm con testa a lente (WN 1412)

Imballaggio del cuscinetto di montaggio per **2N Access Unit M** contiene:

#### Ord. N. 916122

---

2x vite autofilettante in plastica 3,5 x 8 mm con testa a lente e rondella integrata (WN 1411)

# Installazione

## Installazione meccanica

### Principi comuni per l'installazione

#### **Per una corretta installazione 2N Access Unit M devono essere soddisfatte le seguenti condizioni di installazione**

- Spazio sufficiente per l'installazione.
- I fori dei tasselli devono avere il diametro corretto. Se i fori sono troppo grandi c'è il rischio di sfilare i tasselli! In tal caso, utilizzare adesivo da costruzione per fissare i tasselli.
- Se i tasselli sono di qualità inferiore sussiste il rischio di staccarsi!
- Assicurati che i fori siano abbastanza profondi!
- Prima di iniziare l'installazione meccanica nel luogo prescelto, assicurarsi che i preparativi ad essa associati (foratura, taglio nel muro) non possano causare interruzioni agli impianti di distribuzione elettrica, gas, acqua o altri esistenti.
- Il dispositivo è previsto per l'installazione in posizione verticale (perpendicolare al pavimento) fino ad una certa altezza 1350 mm dal pavimento. Il funzionamento dell'apparecchio in un'altra posizione di lavoro è possibile solo per un breve periodo, ad esempio in servizio per un controllo rapido.
- Lo spazio interno della parete in cartongesso non deve presentare una grande differenza di pressione rispetto al locale, ad esempio non deve essere collegato a ventilazione in sovrappressione, ecc. In questo caso il dispositivo deve essere separato in pressione (ad esempio utilizzando un impianto scatola) e il passaggio dei cavi deve essere sigillato.
- Il dispositivo non è destinato ad ambienti con elevate vibrazioni, come veicoli, sale macchine, ecc.
- Il dispositivo non è destinato ad ambienti polverosi, ambienti con umidità instabile e sbalzi di temperatura elevati.
- L'apparecchio non deve essere esposto a gas aggressivi, fumi acidi, solventi, ecc.
- Il dispositivo non è destinato alla connessione diretta a reti Internet/WAN. Il dispositivo deve essere collegato a queste reti tramite un elemento di rete attivo separatore (ad es. switch o router).
- Il dispositivo non può essere utilizzato in luoghi esposti alla luce solare diretta o vicino a fonti di calore.
- Sopra e sotto l'apparecchio è necessario lasciare spazio libero affinché l'aria possa circolare per dissipare il calore generato.
- Nel luogo di installazione devono essere evitate forti radiazioni elettromagnetiche.
- La connessione VoIP deve essere configurata correttamente secondo SIP e altre raccomandazioni VoIP.



### ATTENZIONE

- Se la procedura di installazione non viene seguita, esiste il rischio di ingresso di acqua e di distruzione dei componenti elettronici. I circuiti del dispositivo sono permanentemente sotto tensione, quando scorre acqua si verifica una reazione elettrochimica. Un prodotto danneggiato in questo modo non può essere garantito!
- Il superamento della temperatura operativa consentita potrebbe non avere un effetto immediato sul funzionamento del dispositivo, ma potrebbe comportarne un invecchiamento più rapido e una ridotta affidabilità del dispositivo. L'intervallo di lavoro consentito delle temperature di lavoro e dell'umidità ambientale può essere trovato nel capitolo [Parametri tecnici](#).
- Qualsiasi danno meccanico intenzionale al dispositivo (trapanatura di fori, manomissione dell'unità principale, ecc.) comporta la perdita della garanzia.
- Questo dispositivo, il suo montaggio e la sua regolazione non sono destinati a persone con capacità fisiche, sensoriali o mentali ridotte, o a persone con esperienza e conoscenza limitate, a meno che non abbiano ricevuto supervisione o istruzioni sull'uso del dispositivo da una persona responsabile della loro sicurezza.
- L'installazione e la regolazione di questo dispositivo, inclusa qualsiasi manipolazione di questo dispositivo, devono essere eseguite solo da persone qualificate.

## Installazione in superficie

**2N Access Unit M** nella confezione base senza accessori è adatto per l'installazione in superficie (parete, cartongesso, telaio porta).

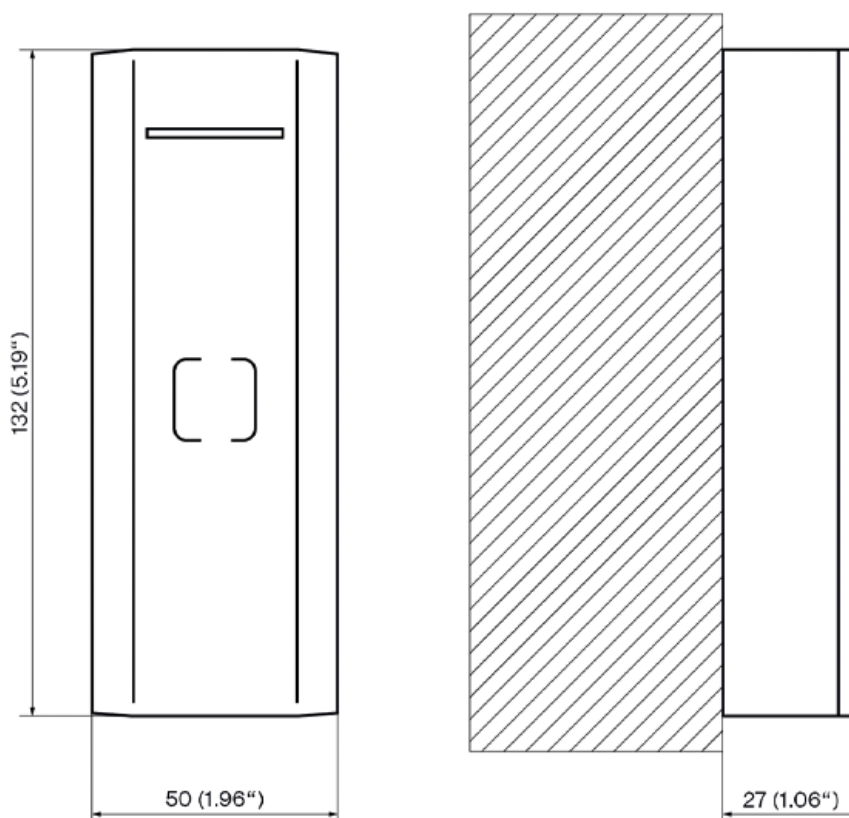

Cosa ti serve per installare:

- **2N Access Unit M**
- supporto da parete in metallo (avvitato al dispositivo)



**SUGGERIMENTO**

Dima di foratura è disponibile per il download su [2N.com](http://2N.com).



**NOTA**

Accorciando il cavo LAN per le unità con n. d'ordine. **9161121**, **9161141**, **9161151** E **9161161** la garanzia non verrà persa.

1.

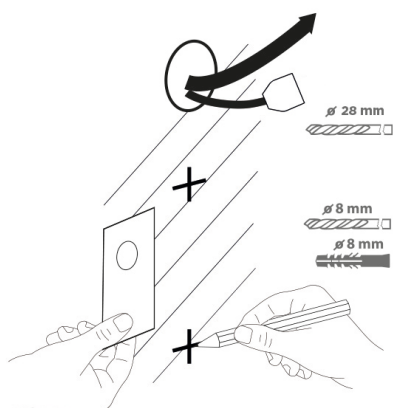

2.

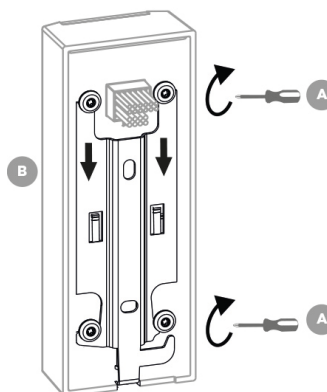

3.

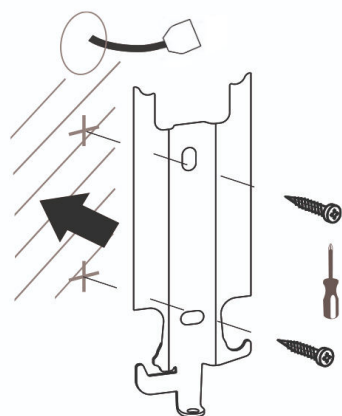

4.

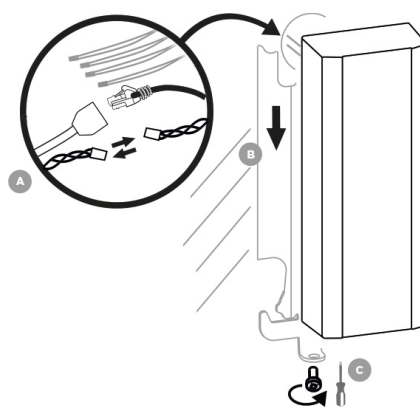

1. Utilizzando la dima di foratura riportata sulla scatola del dispositivo, predisporre i fori delle dimensioni richieste per il cablaggio e i tasselli nella posizione prescelta all'altezza desiderata. Far passare il cablaggio attraverso il foro preparato.

2. Rimuovere il supporto metallico dal retro del dispositivo tirando verso il basso.



**AVVERTIMENTO**

Non manomettere le viti sul retro del dispositivo!

3. Successivamente avvitare il supporto e fissarlo utilizzando le viti in dotazione attraverso i fori previsti a tale scopo.
4. Collegare il cablaggio in uscita al cablaggio **2N Access Unit M**. Posizionare con attenzione il dispositivo dall'alto verso il basso sul supporto avvitato, dopo aver appoggiato sugli elementi di supporto del supporto, fissare la posizione avvitando la vite dal basso attraverso il foro del supporto nel dispositivo.

### Installazione superficiale su base di montaggio

Il supporto di montaggio viene utilizzato per riporre i cavi sotto il dispositivo **2N Access Unit M** durante l'installazione in superficie.



**NOTA**

Accorciando il cavo LAN per le unità con n. d'ordine. **9161121**, **9161141**, **9161151** E **9161161** la garanzia non verrà persa.

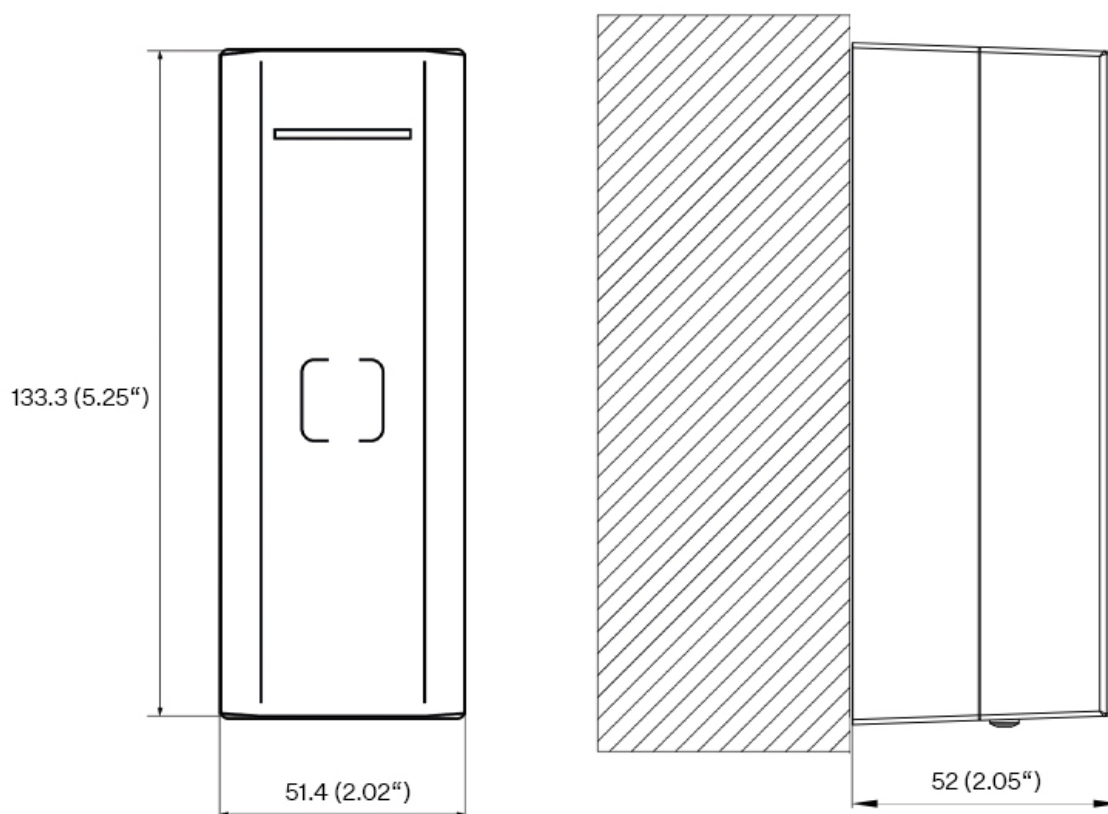

Cosa ti serve per installare:

- **2N Access Unit M**
- supporto di montaggio (cod. **916122**)
- supporto da parete in metallo (avvitato al dispositivo)



**SUGGERIMENTO**

Dima di foratura è disponibile per il download su [2N.com](http://2N.com).

1.

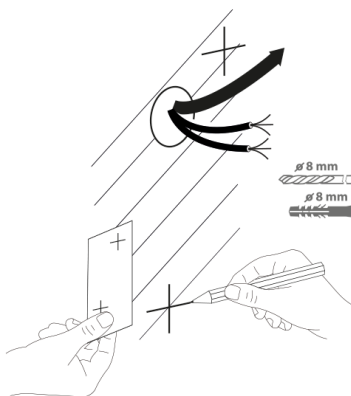

2.

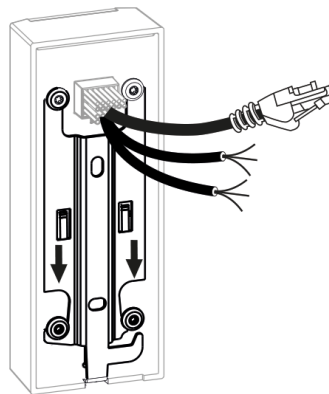

3.

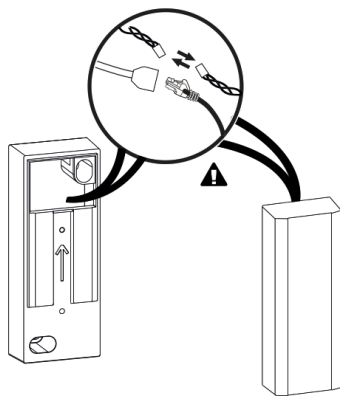

4.

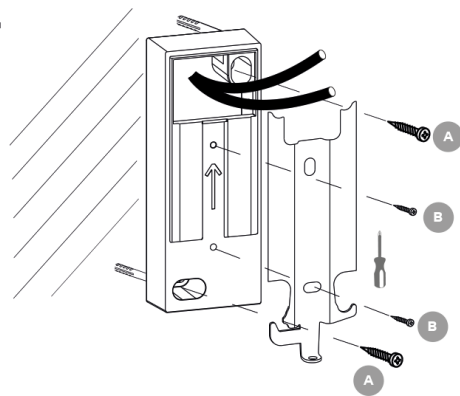

5.

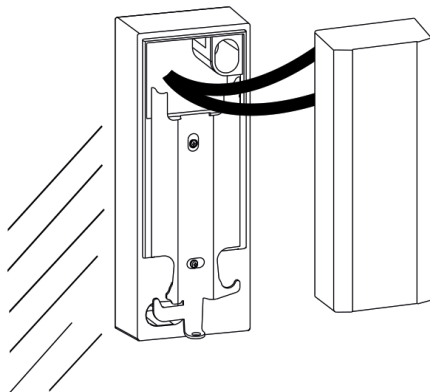

6.

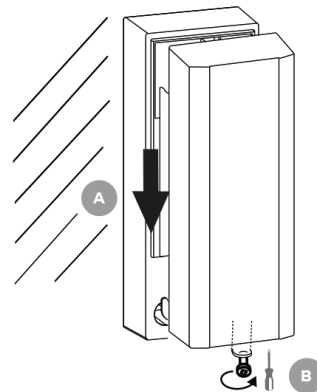



#### AVVERTIMENTO

Non manomettere le viti sul retro del dispositivo!

1. Utilizzando la dima di foratura riportata sulla confezione, predisporre i fori per i tasselli nella posizione prescelta e all'altezza desiderata. Praticare un foro nel tappetino per far passare i cavi.
2. Rimuovere la staffa metallica dal retro del dispositivo tirando verso il basso.
3. Conservare i cavi nel tappetino e posizionare il tappetino contro il muro. Se si collega il dispositivo al cablaggio in uscita, collegare i singoli fili.



#### AVVERTIMENTO

Per preservare il più possibile il grado di protezione, isolare i collegamenti dei cavi con una guaina termoretraibile con colla!

4. Ancorare il materassino alla base utilizzando viti e tasselli. Avvitare il supporto in metallo alla base.
5. Posizionare l'unità contro il cuscinetto e inserire con attenzione il resto dei cavi nel cuscinetto.
6. Posizionare l'unità sulla staffa tirandola dall'alto verso il basso in modo che le alette della staffa passino sotto le teste delle viti sul retro del dispositivo. Dopo l'atterraggio sugli elementi di supporto del supporto, fissare la posizione del dispositivo avvitando la vite dal lato inferiore attraverso il foro del supporto nel dispositivo.

### Installazione ad incasso

La scatola di installazione ad incasso consente di riporre i cavi nella parete sotto l'apparecchio **2N Access Unit M** e installazione di apparecchiature.



#### NOTA

Accorciando il cavo LAN per le unità con n. d'ordine. **9161121**, **9161141**, **9161151** E **9161161** la garanzia non verrà persa.

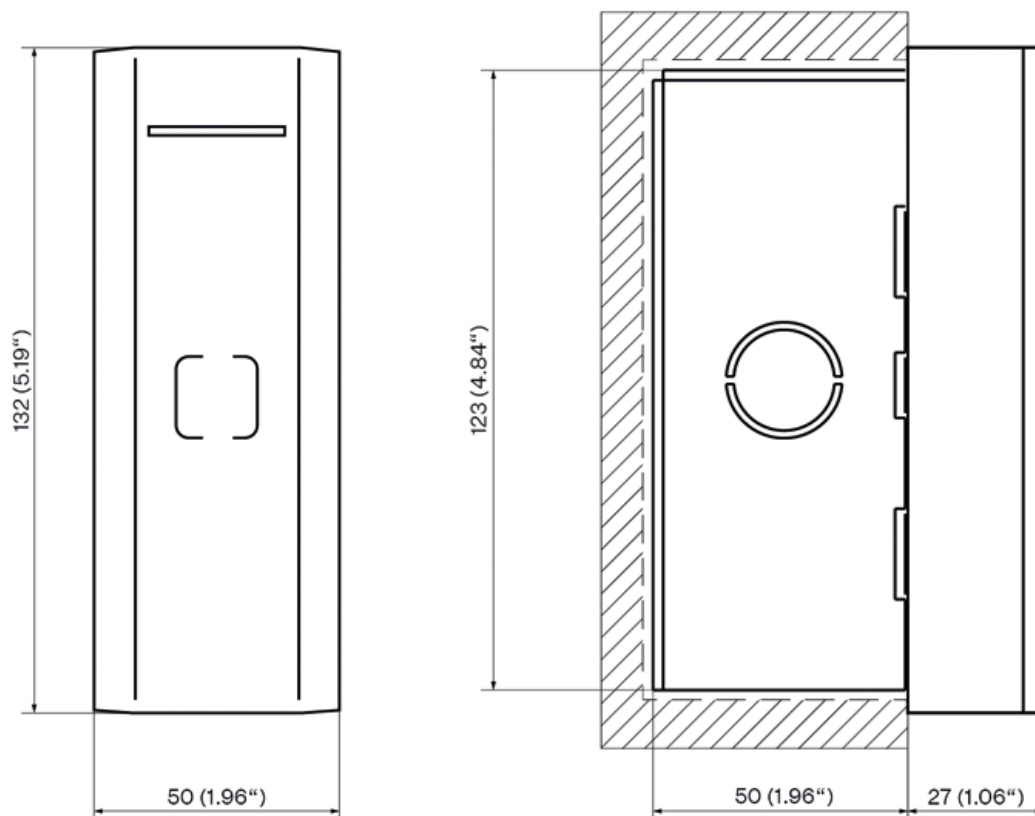

Cosa ti serve per installare:

- **2N Access Unit M**
- scatola da incasso (cod. **916121**)
- supporto da parete in metallo (avvitato al dispositivo)



**SUGGERIMENTO**

[Dima di foratura](#) è disponibile per il download su [2N.com](http://2N.com).

# Installazione

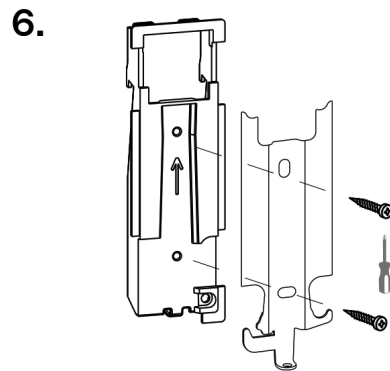
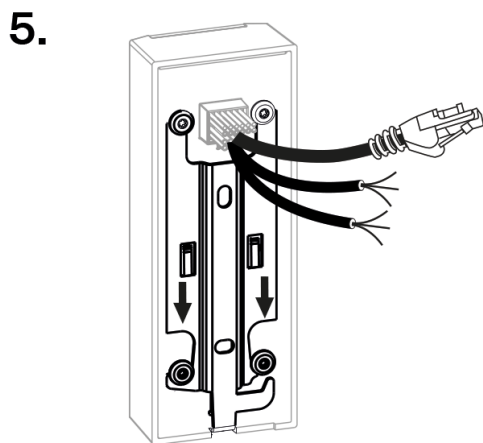
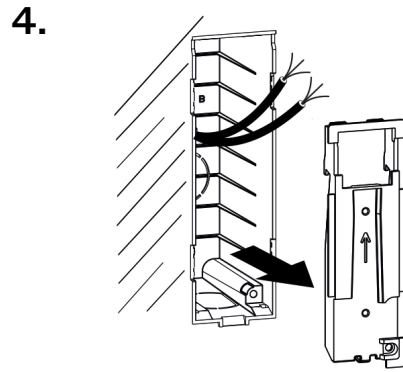
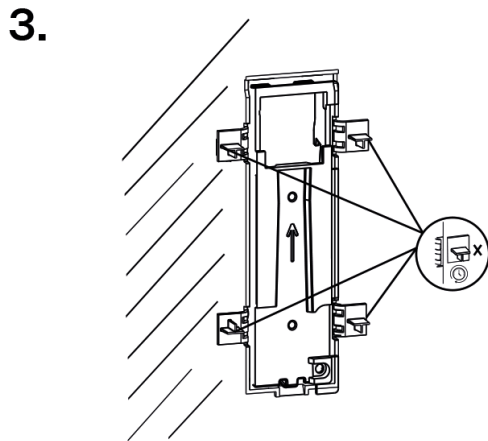
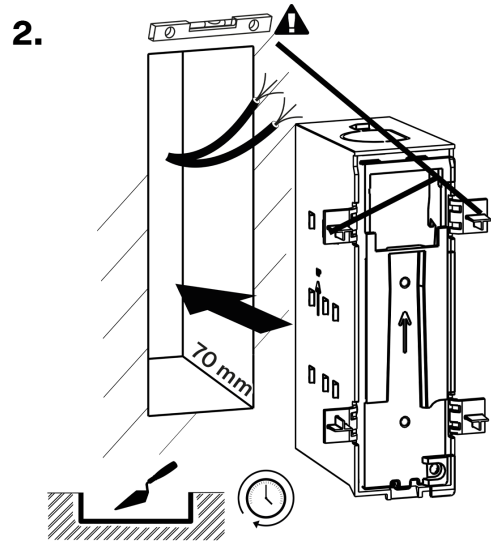
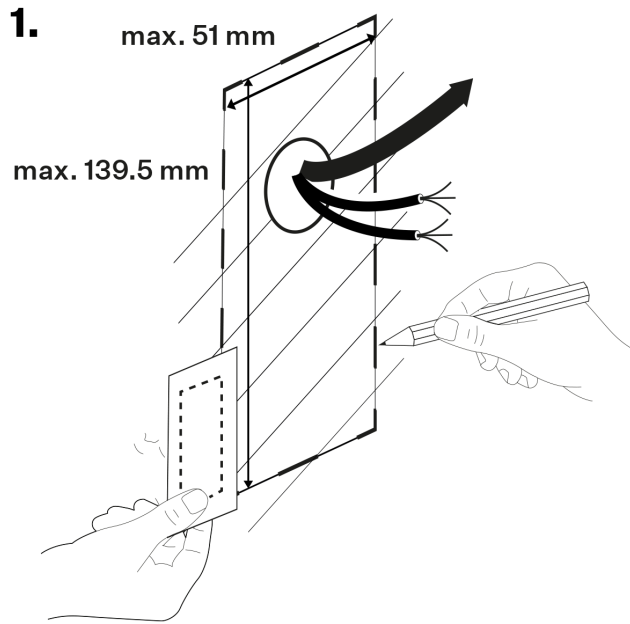

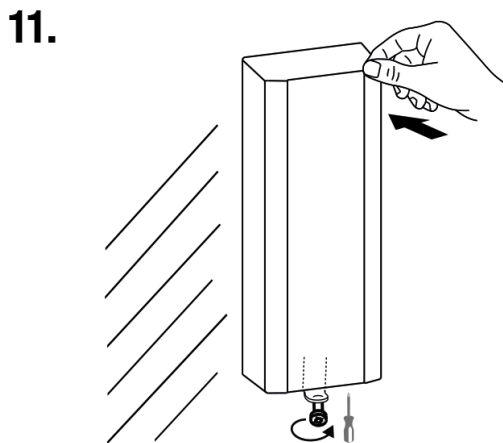
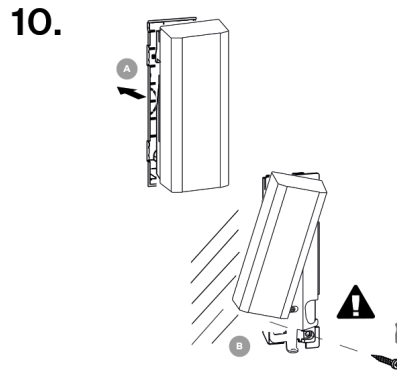
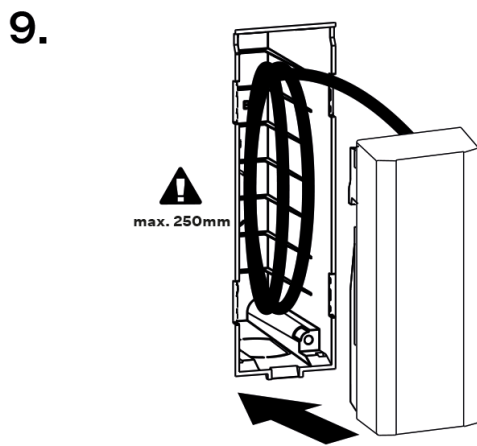
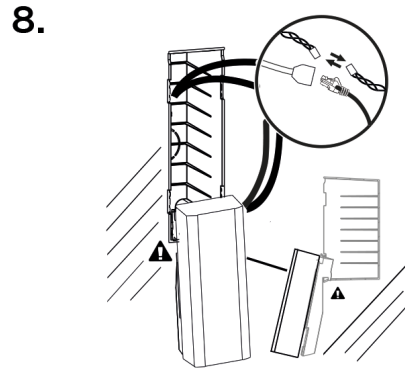
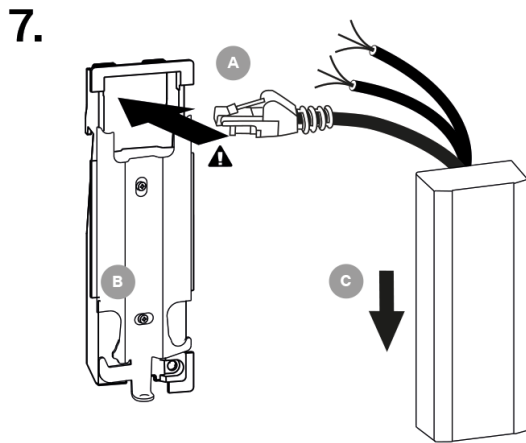

**AVVERTIMENTO**

Non manomettere le viti sul retro del dispositivo!

1. Creare un'apertura di 1300 (a) x 400 (l) x 650 (p) mm per accogliere la scatola. Rimuovere il coperchio della scatola e rimuovere il tappo per il passaggio dei cavi.

2. Rimettere il coperchio sulla scatola, funge da distanziale durante la muratura. Se la posizione della scatola è soddisfacente, murare la scatola.
3. Dopo che il materiale della muratura si è indurito, rompere le staffe laterali.



### AVVERTIMENTO

Per preservare il più possibile il grado di protezione, isolare i collegamenti dei cavi con una guaina termoretraibile con colla!

4. Togliere il tappo dalla scatola.
5. Rimuovere la staffa metallica dal retro del dispositivo tirandola verso il basso.
6. Avvitare il supporto al coperchio della scatola utilizzando le viti incluse.
7. Far passare i cavi provenienti dal dispositivo attraverso il foro nel coperchio. Premere la staffa avvitata al coperchio contro il dispositivo e farla scorrere con attenzione verso l'alto in modo che le linguette della staffa passino sotto le teste delle viti sul retro del dispositivo.
8. Se si collega il dispositivo al cablaggio in uscita, appendere il dispositivo al coperchio utilizzando i ganci del coperchio nei fori nella parete inferiore della scatola da incasso. Collegare i singoli fili.
9. Inserire i cavi nella scatola, la lunghezza massima consigliata dei cavi stoccati è 250 mm.
10. Inserire il coperchio con il dispositivo nella scatola. Tirare delicatamente verso l'alto per rilasciare il dispositivo dal supporto. Senza allontanare l'apparecchio dal muro, ruotare la parte inferiore verso sinistra lungo il muro di circa 30°. Ancorare il coperchio della scatola avvitando la vite nel foro in basso a destra della scatola.
11. Riportare il dispositivo in posizione verticale e posizionarlo sul supporto. Dopo l'atterraggio sugli elementi di supporto del supporto, fissare la posizione del dispositivo avvitando la vite dal lato inferiore attraverso il foro del supporto nel dispositivo. Spingere la parte superiore del dispositivo per fissarlo definitivamente in posizione.

## Installazione elettrica

### Alimentazione del dispositivo

**2N Access Unit M** può essere alimentato direttamente da una LAN dotata di elementi di rete che supportano la tecnologia PoE 802.3af (Class 0, max. 12,95 W) o in alternativa da una fonte esterna 12 V  $\pm$  1 V / 1 A CC.



### ATTENZIONE

- L'alimentatore esterno dovrebbe soddisfare PS2/LPS.



### AVVERTIMENTO

**2N Access Unit M** non è possibile fornire alimentazione da una fonte esterna e PoE contemporaneamente. In caso di collegamento combinato sussiste il pericolo di danni all'apparecchio.

### Alimentato da PoE

**2N Access Unit M** è compatibile con la tecnologia PoE 802.3af (Class 0, max. 12,95 W) (Classe 0, max. 12,95 W) e può essere alimentato direttamente dalla rete locale utilizzando elementi di rete compatibili. Se la tua rete non lo consente, è possibile utilizzare alternativamente un iniettore PoE, che viene inserito tra **2N Access Unit M** e il più vicino elemento di rete. Con questo modo di alimentazione, **2N Access Unit M** ha a disposizione 12 W per alimentare l'unità stessa.

## Alimentazione da una fonte esterna

Per un funzionamento affidabile del dispositivo, utilizzare una fonte di tensione sicura (SELV)  $12\text{ V} \pm 1\text{ V}$  dimensionata per il consumo di corrente in base alla potenza richiesta per alimentare il dispositivo .



### ATTENZIONE

Assicurarsi che i cavi siano saldamente inseriti nel terminale e che non vi siano contatti allentati.

## Collegamento adattatore (1341481, 02520-001)

Il filo contrassegnato in bianco all'estremità dell'adattatore trasporta una carica positiva (+), il filo nero trasporta una carica negativa (-).

## Alimentazione combinata

### Consumo energetico per singole varianti di dispositivi

Stato	Ord. N. 916112/9161121	Ord. N. 916114/9161141	Ord. N. 916115/9161151	Ord. N. 916116/9161161
Stato pacifico	1,6 W	1,5 W	1,5 W	1,5 W
LED - barra bianca 100%	0,12 W	0,12 W	0,12 W	0,12 W
LED - Barra verde 100%	0,15 W	0,15 W	0,15 W	0,15 W
LED - Barra rossa 100%	0,20 W	0,20 W	0,20 W	0,20 W
LED-Bluetooth 100%	–	–	0,06 W	–
LED: retroilluminazione della tastiera al 100%	–	–	–	0,15 W

Stato	Ord. N. 916112/9161121	Ord. N. 916114/9161141	Ord. N. 916115/9161151	Ord. N. 916116/9161161
Relè a temperatura ambiente normale	0,14 W	0,14 W	0,14 W	0,14 W
OUT1 al massimo carico possibile	6 W	6 W	6 W	6 W
Audio	0,7 W	0,7 W	0,7 W	0,7 W

## Descrizione del cablaggio

**Collegamento via cavo per n. ordine: 9161121, 9161141, 9161151, 9161161**

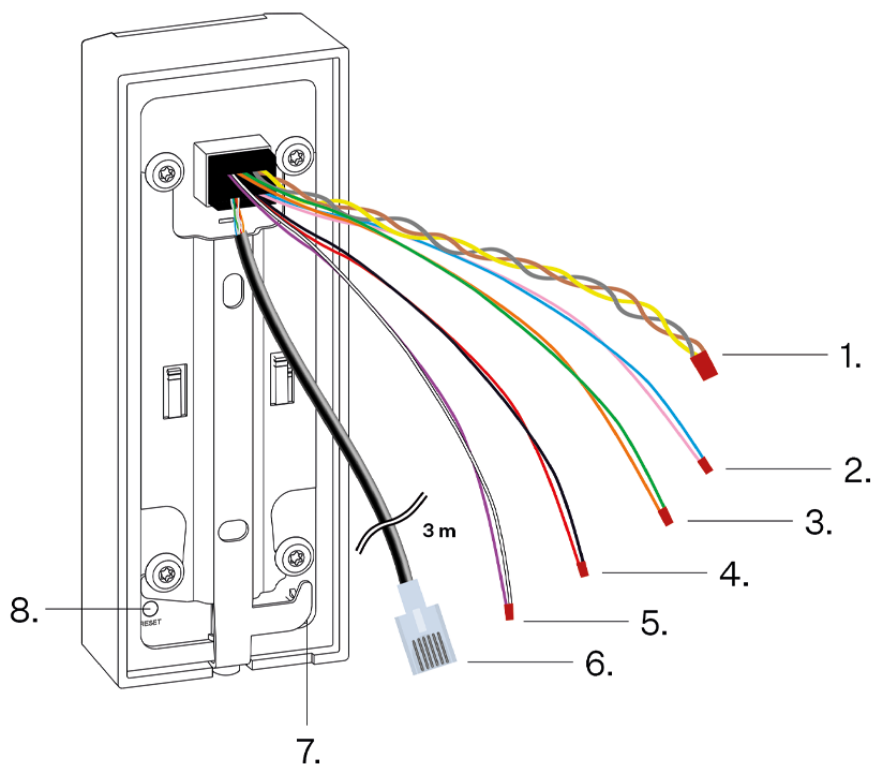

Il cavo LAN è lungo 3 metri e termina con un connettore RJ-45 maschio. Altri cavi disponibili sono lunghi 35 cm.

Se- gnatu- ra sul- la foto	Componen- te	Codifica dei colori	Descrizione
1	RELÈ	giallo NO, marrone NC, grigio COM	Cavo relè con contatto in commutazione 30 V / 1 A AC/DC. Viene utilizzato solo per collegare dispositivi non critici (ad esempio luci).
2/3	Ingresso 1/2	rosa "+", blu "-"  /  verde "+", arancione "-"	I terminali fungono da ingresso che può essere utilizzato in modalità passiva o attiva (da -30 V a +30 V CC) per il collegamento di un pulsante di uscita, un sensore di apertura della porta, un sistema di sicurezza, ecc.  <ul style="list-style-type: none"> <li>• OFF = contatto aperto O <math>U_{IN} &gt; 1,5 V</math></li> <li>• ON = contatto chiuso OPPURE <math>U_{IN} &lt; 1,5 V</math></li> </ul>
4	Estensione Energia	rosso "+", nero "-"	Per il collegamento di un alimentatore esterno (12 V / 1 A).
5	Uscita attiva	bianco "+", viola "-"	Cavo di uscita attivo per il collegamento <b>Relè di sicurezza</b> o serratura elettrica: da 8 a 12 V DC a seconda dell'alimentazione (PoE: 10 V; adattatore: tensione sorgente meno 2 V), 600 mA max.
6	cavo LAN	-	Per collegare i dispositivi a una rete LAN (PoE 802.3af (Classe-13,95 W)).
7	Interruttore antimano- missione	-	Un interruttore che consente di rilevare la rimozione di un dispositivo da una staffa installata.
8	RIPRISTINA	-	Pulsante per dispositivo RESET / FACTORY RESET.



#### AVVERTIMENTO

L'uscita 12V viene utilizzata per collegare la serratura. Tuttavia, se il dispositivo si trova in un luogo in cui esiste il rischio di intrusioni non autorizzate (ad esempio sull'involucro dell'edificio), si consiglia vivamente di utilizzare il relè di sicurezza 2N (9159010, 01386-001) per la massima sicurezza di installazione.



### AVVERTIMENTO

Quando si collegano dispositivi contenenti una bobina, ad esempio relè o serrature elettromagnetiche, è necessario proteggere l'uscita del dispositivo da un picco di tensione durante lo spegnimento del carico induttivo. Per questo metodo di protezione si consiglia un diodo da 1 A / 1000 V (es. 1N4007, 1N5407, 1N5408) collegato in antiparallelo al dispositivo.

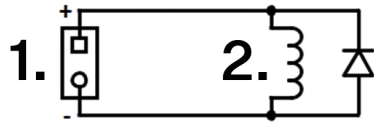

1. Morsetti
2. Bobina, ad esempio relè o serrature elettromagnetiche

## Collegamento dei cavi

**2N Access Unit M** dispone di segnali in uscita tramite fili isolati con 1 cm di spelatura alle estremità (non applicabile al cavo Ethernet con connettore). Per collegare i cavi è possibile utilizzare uno qualsiasi dei metodi menzionati:

- doppino,
- utilizzando una morsettiera,
- saldatura,
- collegamento a vite,
- utilizzando le fascette WAGO,
- crimpando utilizzando manicotti.

## Connessione a una rete locale

**2N Access Unit M** si connette alla rete locale (LAN) inserendo un cavo SSTP (categoria Cat-5e o superiore) terminato con un connettore RJ-45 nella porta LAN contrassegnata del dispositivo. Il dispositivo è dotato della funzione Auto-MDIX, quindi è possibile utilizzare sia la variante diretta che quella incrociata del cavo.

Questo dispositivo deve essere installato in un'infrastruttura di rete che fornisca una protezione adeguata contro gli attacchi denial-of-service (DoS) e minacce informatiche simili. Il dispositivo non dispone di una protezione integrata contro gli attacchi intrusivi o dannosi e lascia le difese all'ambiente di rete circostante: firewall, sistemi di prevenzione delle intrusioni (IPS) o limiti di velocità per l'invio di richieste da un'unica fonte. L'assenza di affiliazioni appropriate per garantire la sicurezza della rete può portare al deterioramento dei servizi o all'indisponibilità. La documentazione per l'utente [descrizione di tutte le interfacce di rete compromesse e di tutti i servizi compromessi tramite le interfacce di rete](#).



### ATTENZIONE

- Si consiglia di utilizzare [protezione contro le sovratensioni \(p. 29\)](#) per l'interfaccia LAN.
- Si consiglia di utilizzare un cavo Ethernet SSTP schermato.

## Protezione da sovratensione

Le linee verso gli apparecchi 2N devono essere protette dalle sovratensioni atmosferiche dovute a cause esterne (ad es. fulmini). Le sovratensioni che ne derivano sulle linee non protette possono danneggiare le apparecchiature installate sia all'interno che all'esterno dell'edificio.

Per questo motivo consigliamo di installare una protezione aggiuntiva contro le sovratensioni (OVP = protezione da sovratensione) sulle linee che passano all'esterno dell'edificio, lungo le pareti esterne o sul tetto. Quando si installa un dispositivo di protezione da sovratensione, osservare i seguenti principi:

- Il dispositivo di protezione dalle sovratensioni deve essere posizionato il più vicino possibile alle apparecchiature installate all'esterno dell'edificio.
- Il dispositivo di protezione dalle sovratensioni deve essere posizionato il più vicino possibile alle apparecchiature installate all'esterno dell'edificio.
- Il dispositivo di protezione da sovratensione deve essere posizionato il più vicino possibile al punto in cui la linea esce dall'edificio.

## Esempi di installazione di protezione contro le sovratensioni

**Schema dell'installazione della protezione contro le sovratensioni durante il montaggio del dispositivo sulla facciata e il cablaggio all'esterno dell'edificio**

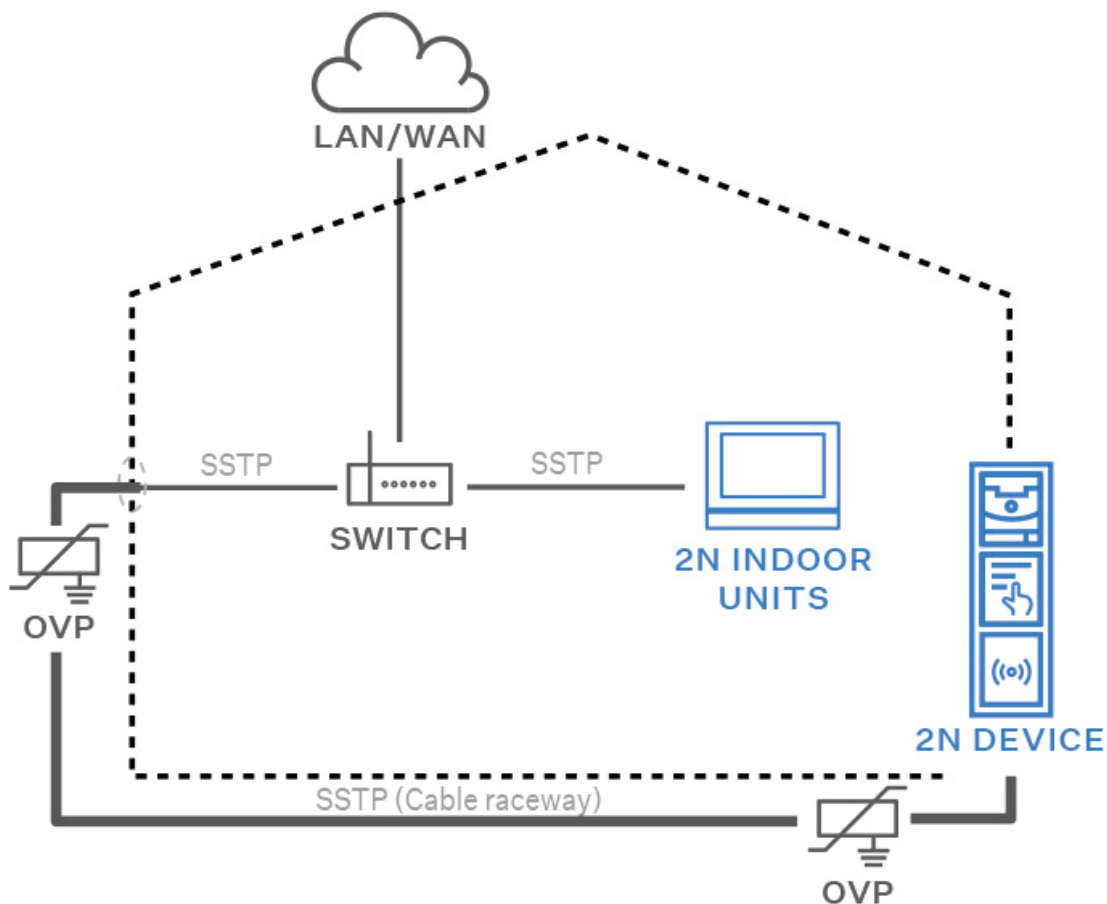

**Schema di installazione della protezione contro le sovratensioni durante il montaggio del dispositivo sulla facciata e il cablaggio all'interno dell'edificio**

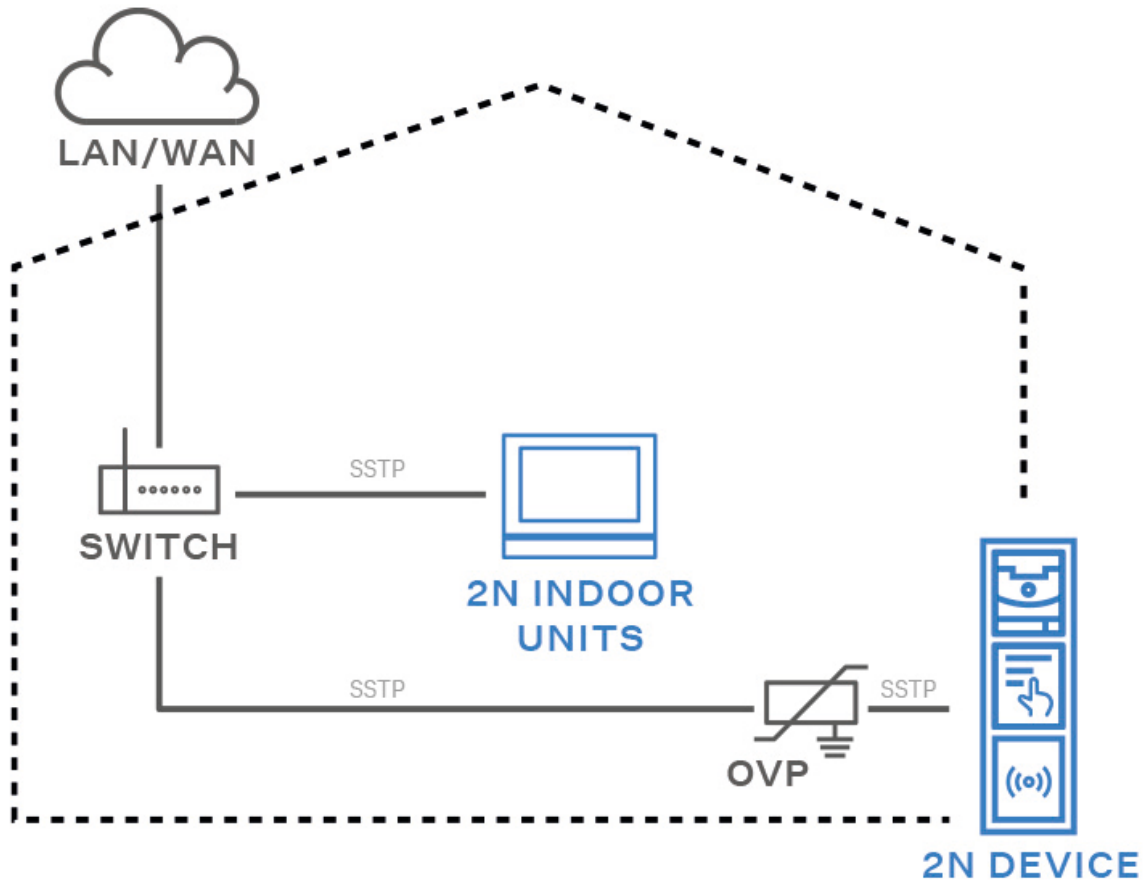

**Schema dell'installazione della protezione contro le sovratensioni durante l'installazione di apparecchiature e linee all'esterno dell'edificio**

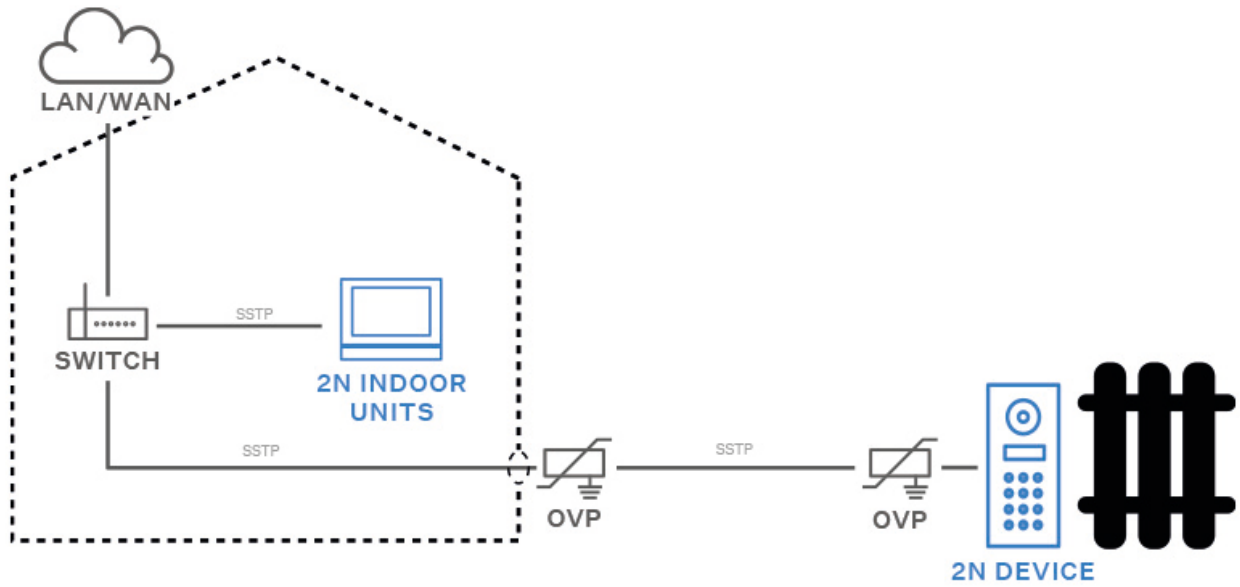

# Una guida veloce

## Trovare l'indirizzo IP del dispositivo

L'indirizzo IP del dispositivo può essere trovato nei seguenti modi:

- Utilizzando un'applicazione disponibile gratuitamente 2N IP Utility.
- Tramite hardware (pulsante RESET).

### Ottenere un indirizzo IP utilizzando 2N IP Utility

Per conoscere l'indirizzo IP di un dispositivo 2N sulla sua rete locale, utilizzi 2N IP Utility. L'applicazione 2N IP Utility può essere scaricata dal sito web [2N.com](http://2N.com). Ai fini dell'installazione è necessario avere previamente installato Microsoft .NET Framework 4.7.2.

1. Esegua il programma di installazione 2N IP Utility.
2. L'installazione guidata guida l'utente attraverso il processo di installazione.
3. Dopo aver installato l'applicazione 2N IP Utility eseguire l'applicazione dal menu Start del sistema operativo Microsoft Windows.

Dopo l'avvio, l'applicazione inizierà automaticamente a cercare nella rete locale tutti i dispositivi 2N e AXIS a cui è assegnato un DHCP o un indirizzo IP impostato staticamente. Questi dispositivi vengono poi mostrati nella tabella.

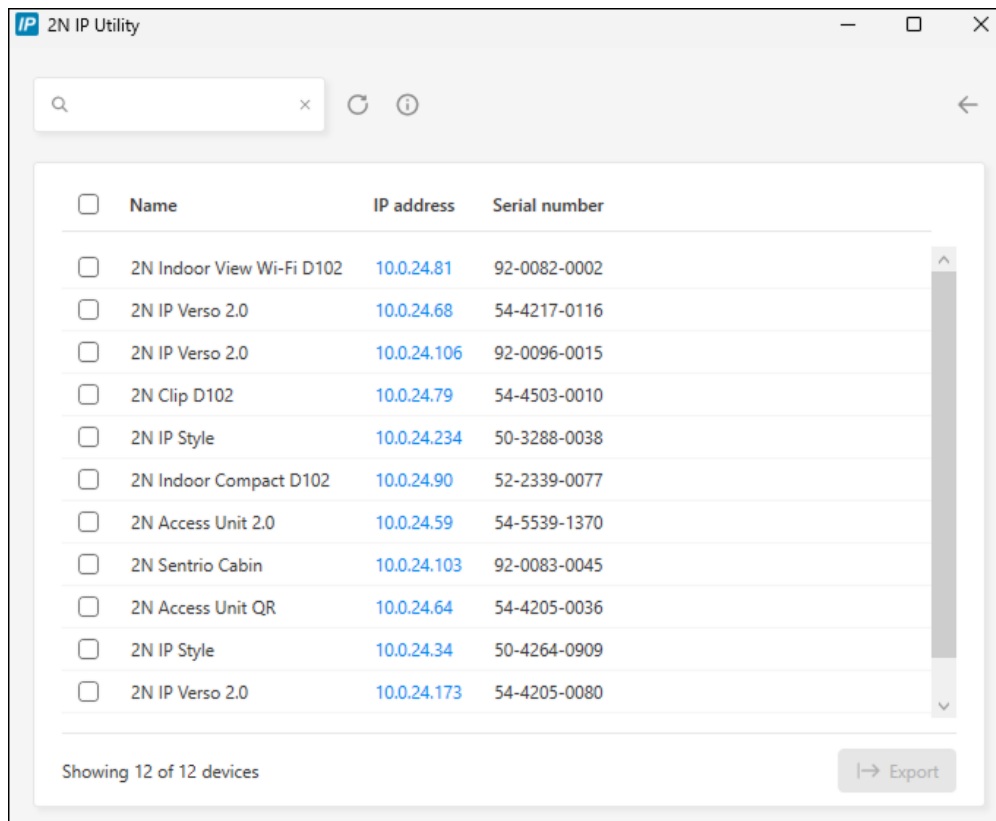

<input type="checkbox"/>	Name	IP address	Serial number
<input type="checkbox"/>	2N Indoor View Wi-Fi D102	10.0.24.81	92-0082-0002
<input type="checkbox"/>	2N IP Verso 2.0	10.0.24.68	54-4217-0116
<input type="checkbox"/>	2N IP Verso 2.0	10.0.24.106	92-0096-0015
<input type="checkbox"/>	2N Clip D102	10.0.24.79	54-4503-0010
<input type="checkbox"/>	2N IP Style	10.0.24.234	50-3288-0038
<input type="checkbox"/>	2N Indoor Compact D102	10.0.24.90	52-2339-0077
<input type="checkbox"/>	2N Access Unit 2.0	10.0.24.59	54-5539-1370
<input type="checkbox"/>	2N Sentries Cabin	10.0.24.103	92-0083-0045
<input type="checkbox"/>	2N Access Unit QR	10.0.24.64	54-4205-0036
<input type="checkbox"/>	2N IP Style	10.0.24.34	50-4264-0909
<input type="checkbox"/>	2N IP Verso 2.0	10.0.24.173	54-4205-0080

Showing 12 of 12 devices Export

4. Selezioni il dispositivo che desidera configurare dall'elenco e faccia clic con il pulsante sinistro del mouse. Si aprirà la parte destra della finestra di configurazione web.



#### SUGGERIMENTO

- L'interfaccia di configurazione web è accessibile anche tramite il pulsante **Apri in un browser esterno**, che le permette di aprire l'interfaccia in una finestra separata del browser.
- Clicchi su un dispositivo nell'elenco per visualizzare le informazioni dettagliate. Clicchi sul pulsante **IP settings** per modificare l'indirizzo IP inserendo l'indirizzo IP statico desiderato o attivando il DHCP.
- L'applicazione consente anche di esportare i dispositivi selezionati in un file CSV. Innanzitutto, selezioni il dispositivo spuntando le caselle di ciascun dispositivo nell'elenco, quindi utilizzi il pulsante **Export** che appare nella parte inferiore della finestra. Il file esportato conterrà il nome, l'indirizzo IP e il numero di serie dei dispositivi selezionati.

Le credenziali predefinite sono:

Nome utente: **Admin**

Parola d'ordine: **2n**

Dopo il primo accesso è necessario modificare immediatamente la password.



#### SUGGERIMENTO

Si consiglia di utilizzare una password difficile da decifrare. Si sconsiglia di utilizzare nomi, nomi di luoghi o cose nella password, soprattutto quelli che hanno un collegamento diretto con l'utente.

Per una maggiore sicurezza della password, consigliamo:

- utilizzare un generatore di password casuali,
- lunghezza della password di almeno 12 caratteri,
- una combinazione di caratteri diversi provenienti da set di caratteri diversi (ad esempio lettere minuscole/maiuscole, numeri, caratteri speciali, ecc.).

## Trovare l'indirizzo IP utilizzando l'hardware

Per conoscere l'indirizzo IP attuale procedere come segue:

1. Tenere premuto il pulsante RESET.
  - a. Attendere fino a quando i LED rosso e verde sull'apparecchio si accendono contemporaneamente e viene emesso un segnale acustico  (circa 15–35 s).
2. Rilasciare il pulsante RESET.

3. Il dispositivo annuncerà automaticamente l'indirizzo IP corrente tramite voce.

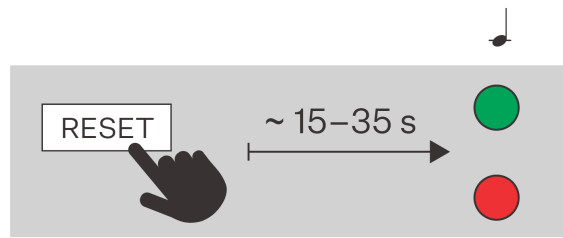

#### NOTA

L'intervallo di tempo dalla pressione del pulsante RESET alla prima segnalazione luminosa e sonora è compreso tra 15 e 35 s, dipende sempre dal modello specifico del dispositivo.

## Accesso alla configurazione del dispositivo basata sul web

La configurazione del dispositivo **2N Access Unit M** avviene attraverso un'interfaccia di configurazione basata sul web, accessibile da un browser web.



Per accedere all'interfaccia, deve conoscere l'indirizzo IP del dispositivo o il nome di dominio del dispositivo. Il dispositivo deve essere collegato alla rete IP locale e deve essere alimentato.

L'interfaccia di configurazione basata sul web è accessibile anche dal portale My2N collegato o dallo strumento di configurazione 2N Access Commander.

### Acceda all'interfaccia di configurazione web

1. Avvii il suo browser internet.
2. Inserisca l'indirizzo IP del dispositivo o il nome di dominio del dispositivo (veda il capitolo [Trovare i dispositivi sulla rete](#)).
3. Se non è stato generato un certificato per l'indirizzo IP, potrebbe ricevere un avviso relativo a un certificato di sicurezza non valido. In questo caso, deve confermare di voler accedere all'interfaccia di configurazione web.
4. Verrà visualizzata la schermata di accesso.
5. Inserisci le tue informazioni di accesso.  
Le credenziali predefinite sono:
  - Nome utente: **Admin**
  - Parola d'ordine: **2n**
6. Dopo il primo accesso bisognerà cambiare la password.

### Accesso da 2N Access Commander

1. Acceda all'interfaccia di Access Commander.
2. Vada a  Dispositivi.
3. Per il dispositivo selezionato, premere .

## Modifica della password

Deve cambiare la password predefinita per accedere completamente alle funzioni dell'interfaccia di configurazione web. Non è possibile configurare il dispositivo senza modificare la password predefinita.



### SUGGERIMENTO

Si consiglia di utilizzare una password difficile da decifrare. Si sconsiglia di utilizzare nomi, nomi di luoghi o cose nella password, soprattutto quelli che hanno un collegamento diretto con l'utente.

Per una maggiore sicurezza della password, consigliamo:

- utilizzare un generatore di password casuali,
- lunghezza della password di almeno 12 caratteri,
- una combinazione di caratteri diversi provenienti da set di caratteri diversi (ad esempio lettere minuscole/maiuscole, numeri, caratteri speciali, ecc.).

## Browser consigliati

L'interfaccia di configurazione web è ottimizzata per i browser basati su Chrome (come Google Chrome, Microsoft Edge o Opera). Quando si utilizzano altri browser, potrebbero esserci lievi differenze di funzionalità nell'aspetto dell'interfaccia.

## Aggiornamento del firmware

Le nuove versioni del firmware sono disponibili sul server di aggiornamento. Se l'interfaccia di configurazione web non ha accesso a Internet, è possibile caricare manualmente il file del firmware sul dispositivo.



### NOTA

Gli aggiornamenti del firmware non sono automatici. Per garantire l'integrità del sistema ed eliminare i guasti involontari, tutti gli aggiornamenti devono essere confermati o avviati manualmente dall'utente. Prima di eseguire qualsiasi aggiornamento, controlli le note di rilascio della nuova versione e verifichi la compatibilità con la sua infrastruttura esistente.

## Ottenere il firmware dal server di aggiornamento



### ATTENZIONE

Nella versione 3.0.0, gli aggiornamenti del firmware dal server di aggiornamento sono disponibili solo dalla versione precedente dell'interfaccia web.

- a. Nell'intestazione dell'interfaccia di configurazione web, clicchi su **Vada alla vecchia interfaccia**.

1. Vada su **Sistema > Manutenzione > scheda Firmware**.
2. Clicchi su **Controlla gli aggiornamenti**.

3. Quando un aggiornamento è disponibile, vengono caricate le sue note di rilascio. Per avviare l'aggiornamento, clicchi su **Upgrade** nell'intestazione della finestra.
4. Dopo che il firmware è stato caricato con successo, il dispositivo si riavvia automaticamente. Dopo il riavvio, il dispositivo è completamente disponibile con il nuovo firmware. Gli aggiornamenti del firmware non influiscono sulla configurazione.

### Caricare un nuovo firmware dalla memoria

1. Vada su **Sistema > Manutenzione > scheda Firmware**.
2. Clicchi su **Carica il firmware**.
3. Nella finestra di dialogo che si apre, selezioni un file dal suo repository.
4. Confermi il caricamento del file cliccando su **Upload**.  
Il dispositivo controlla il file del firmware e non consente il caricamento di un file errato o corrotto.
5. Dopo che il firmware è stato caricato con successo, il dispositivo si riavvia automaticamente. Dopo il riavvio, il dispositivo è completamente disponibile con il nuovo firmware. Gli aggiornamenti del firmware non influiscono sulla configurazione.

### Riavvio del dispositivo

Il dispositivo può essere riavviato:

- utilizzando il pulsante RESET,
- utilizzando l'interfaccia di configurazione web.



#### NOTA

Dopo il riavvio del dispositivo non vi è alcuna modifica nella configurazione impostata.

### Riavviare il dispositivo utilizzando il pulsante RESET

Una breve pressione del pulsante RESET (< 1 s) riavvierà solo il dispositivo, senza modifiche alla configurazione.

### Riavviare il dispositivo utilizzando l'interfaccia di configurazione web

1. Apra l'interfaccia di configurazione web.
2. Vada su **Sistema > Manutenzione**.
3. Prema **Riavvia il dispositivo** nella parte superiore della pagina.

### Ripristino delle impostazioni di fabbrica

Il ripristino delle impostazioni di fabbrica del dispositivo tramite la configurazione software si effettua nella sezione Sistema > Manutenzione utilizzando il ripristino delle impostazioni di fabbrica.

Per ripristinare le impostazioni di fabbrica del dispositivo **2N Access Unit M** seguire la procedura seguente:

## Ripristini le impostazioni di fabbrica utilizzando il pulsante RESET

1. Tenere premuto il pulsante RESET.
  - a. Attendere fino a quando i LED rosso e verde sull'apparecchio si accendono contemporaneamente e viene emesso un segnale acustico 🗣️ (circa 15–35 s).
  - b. Attendere fino allo spegnimento del LED rosso e all'attivazione della segnalazione sonora 🗣️ (ulteriori 3 s circa).
  - c. Attendere fino allo spegnimento del LED rosso, poi alla sua riaccensione e infine all'attivazione della segnalazione sonora 🗣️ (ulteriori 3 s circa).
  - d. Attendere finché il LED rosso non si spegne e viene emesso il segnale acustico 🗣️ (ca. altri 3 s).
2. Rilasciare il pulsante RESET.

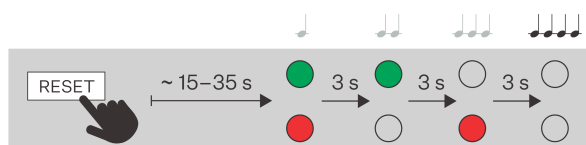

### ATTENZIONE

In caso di ripristino delle impostazioni di fabbrica su un dispositivo con versione firmware 2.18 o successiva, il relè di sicurezza 2N deve essere riprogrammato secondo la procedura in [Relè di sicurezza](#).

## Configurazione di base tramite hardware

Se la configurazione software non è disponibile è possibile effettuare le impostazioni di base tramite il pulsante RESET (vedi cap. ).

Il pulsante RESET viene utilizzato per ripristinare le impostazioni di fabbrica originali, riavviare il dispositivo, scoprire l'indirizzo IP del dispositivo e cambiare l'indirizzo IP in modalità statica o dinamica.

### Riavviare il dispositivo

Una breve pressione del pulsante RESET (< 1 s) riavvierà solo il dispositivo, senza modifiche alla configurazione.

### Trovare l'indirizzo IP utilizzando l'hardware

Per conoscere l'indirizzo IP attuale procedere come segue:

1. Tenere premuto il pulsante RESET.
  - a. Attendere fino a quando i LED rosso e verde sull'apparecchio si accendono contemporaneamente e viene emesso un segnale acustico 🗣️ (circa 15–35 s).
2. Rilasciare il pulsante RESET.

3. Il dispositivo annuncerà automaticamente l'indirizzo IP corrente tramite voce.

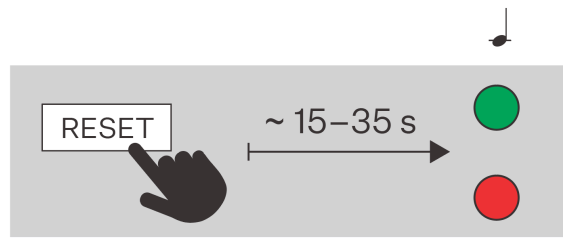

**NOTA**

L'intervallo di tempo dalla pressione del pulsante RESET alla prima segnalazione luminosa e sonora è compreso tra 15 e 35 s, dipende sempre dal modello specifico del dispositivo.

### Impostazione di un indirizzo IP statico utilizzando il pulsante RESET

Per impostare la configurazione di rete del dispositivo sulla modalità con indirizzo IP statico (DHCP OFF), procedere come segue:

1. Tenere premuto il pulsante RESET.
  - a. Attendere fino a quando i LED rosso e verde sull'apparecchio si accendono contemporaneamente e viene emesso un segnale acustico (circa 15-35 s).
  - b. Attendere fino allo spegnimento del LED rosso e all'attivazione della segnalazione sonora (ulteriori 3 s circa).
2. Rilasciare il pulsante RESET.

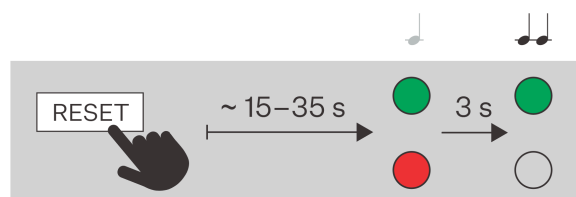

**NOTA**

Dopo il riavvio il dispositivo avrà i seguenti parametri di rete impostati:

- Indirizzo IP: 192.168.1.100
- Maschera di rete: 255.255.255.0
- Gateway predefinito: 192.168.1.1

## Impostazione di un indirizzo IP dinamico utilizzando il pulsante RESET

Per impostare la configurazione di rete di un dispositivo con indirizzo IP dinamico (DCHP ON), seguire i punti seguenti:

1. Tenere premuto il pulsante RESET.
  - a. Attendere fino a quando i LED rosso e verde sull'apparecchio si accendono contemporaneamente e viene emesso un segnale acustico 🎵 (circa 15–35 s).
  - b. Attendere fino allo spegnimento del LED rosso e all'attivazione della segnalazione sonora 🎵🎵 (ulteriori 3 s circa).
  - c. Attendere fino allo spegnimento del LED rosso, poi alla sua riaccensione e infine all'attivazione della segnalazione sonora 🎵🎵🎵 (ulteriori 3 s circa).
2. Rilasciare il pulsante RESET.

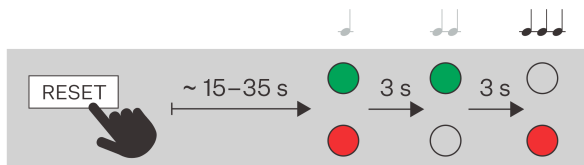

### NOTA

Dopo il riavvio, il dispositivo avrà i parametri di rete predefiniti.

## Ripristini le impostazioni di fabbrica utilizzando il pulsante RESET

1. Tenere premuto il pulsante RESET.
  - a. Attendere fino a quando i LED rosso e verde sull'apparecchio si accendono contemporaneamente e viene emesso un segnale acustico 🎵 (circa 15–35 s).
  - b. Attendere fino allo spegnimento del LED rosso e all'attivazione della segnalazione sonora 🎵🎵 (ulteriori 3 s circa).
  - c. Attendere fino allo spegnimento del LED rosso, poi alla sua riaccensione e infine all'attivazione della segnalazione sonora 🎵🎵🎵 (ulteriori 3 s circa).
  - d. Attendere finché il LED rosso non si spegne e viene emesso il segnale acustico 🎵🎵🎵 (ca. altri 3 s).
2. Rilasciare il pulsante RESET.

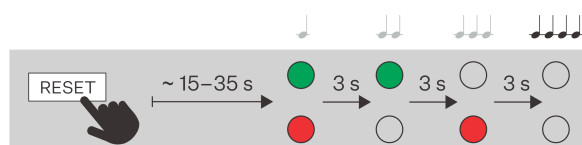

## Controllo del dispositivo



**2N Access Unit M** è un sistema di accesso a modulo singolo in più varianti. Tutte le varianti includono un modulo lettore di carte integrato, che viene utilizzato per controllare l'accesso tramite una carta RFID. Utilizzando impostazioni software aggiuntive, è possibile controllare con la scheda funzioni diverse dall'interruttore serratura porta.

Il dispositivo può essere controllato in base alla variante di prodotto selezionata:

- utilizzando carte e chip RFID – collegando la carta o il chip al dispositivo,
- utilizzando l'app **2N My2N** – premendo la parte touch del dispositivo vicino al dispositivo mobile con l'applicazione registrata **2N My2N**,
- utilizzando la tecnologia NFC,
- inserendo un codice di accesso numerico sulla tastiera

### Segnalazione degli stati operativi

Gli stati di funzionamento di **2N Access Unit M** sono indicati da un segnale luminoso visualizzato sulla parte anteriore del dispositivo. Il segnale luminoso può essere accompagnato da un segnale acustico, se impostato. Il metodo di impostazione è descritto nel Manuale di Configurazione per le Unità di Accesso.

Indicazione visiva dello stato di funzionamento	Descrizione dello stato di funzionamento
	<p>La segnalazione a luce bianca informa sull'alimentazione e sul funzionamento del dispositivo.</p>
	<p>La luce verde viene visualizzata dopo l'inserimento di un codice PIN valido nel caso del modello con tastiera o l'applicazione di una scheda RFID valida, quando l'interruttore di impostazione viene attivato.</p> <p>L'autenticazione valida è accompagnata da un segnale acustico se impostato.</p>
	<p>Una luce rossa viene visualizzata quando viene inserito un codice PIN non valido nel caso del modello con tastiera o viene inserita una scheda RFID non valida e l'interruttore di impostazione non viene attivato.</p> <p>L'autenticazione non valida è accompagnata da un segnale acustico se impostato.</p>



**SUGGERIMENTO**

Può regolare il livello di retroilluminazione del LED di segnale nella configurazione web alla voce **Personalizzazione > Retroilluminazione**.

## Manutenzione - pulizia

**2N Access Unit M** non contiene componenti dannosi per l'ambiente. Smaltire il dispositivo in conformità con le normative legali applicabili.

Quando si utilizza il dispositivo, la superficie si sporca. Per rimuovere lo sporco è solitamente sufficiente un panno morbido inumidito con acqua pulita.



### ATTENZIONE

Utilizzare il prodotto per gli scopi per i quali è stato progettato e realizzato, in conformità con il presente manuale. Il produttore si riserva il diritto di apportare modifiche al prodotto rispetto alla documentazione presentata, che porteranno ad un miglioramento delle proprietà del prodotto.

**Raccomandiamo di seguire questi principi durante la pulizia:**

- Non utilizzare detergenti a base di alcol.
- Non utilizzare detergenti aggressivi (sabbia per stoviglie, Savo, ecc.).
- L'acqua non deve penetrare all'interno del dispositivo.
- Si consiglia di pulire con tempo asciutto, quando l'acqua che penetra si asciugherà rapidamente.



### SUGGERIMENTO

Consigliamo di utilizzare Zoono - Microbe Shield Surface Sanitiser Spray per disinfettare la superficie delle apparecchiature da batteri e virus (anticovid) per mantenere le condizioni igieniche delle superfici critiche e dei punti di contatto.

## Risoluzione dei problemi

Sul sito web è possibile trovare i problemi risolti più frequentemente <https://www.2n.com/faqs>.

## Parametri tecnici

### Tipi di alimentazione

PoE IEEE PoE 802.3af (Class 0, max. 12,95 W) (Classe 0, max. 12,95 W)

Fonte esterna 12 V  $\pm$  1 V / 1 A CC



#### AVVERTIMENTO

**2N Access Unit M** non è possibile fornire alimentazione da una fonte esterna e PoE contemporaneamente. In caso di collegamento combinato sussiste il pericolo di danni all'apparecchio.

### Audio

Altoparlante 1 W / 8  $\Omega$

### Interfaccia

POSTERIORE 10/100BASE-TX con Auto-MDIX, RJ-45 femmina (codino)

Cablaggio consigliato Cat-5e o superiore

Protocolli supportati DHCP opt. 66, SMTP, 802.1x, TFTP, HTTP, HTTPS, Syslog

Interruttore passivo (relè) contatto di commutazione e di riposo (NO/NC), max.30 V / 1 A AC / DC.

Uscita di commutazione attiva da 9,8 a 13,8 V DC a seconda dell'alimentazione, max. 600 mA

- PoE: 11,6 V
- adattatore: tensione sorgente —0,4 V

**Interruttore antimanomissione**  
**(fa parte dell'unità principale 2N Access Unit M)**

Ingressi	<p>Può essere utilizzato in modalità passiva o attiva (da -30 V a +30 V CC)</p> <ul style="list-style-type: none"> <li>• SPENTO = aperto o <math>U_{IN} &gt; 1,5 \text{ V}</math></li> <li>• ON = Cortocircuitato o <math>U_{IN} &lt; 1,5 \text{ V}</math></li> </ul>
----------	---

**Bluetooth**

Bluetooth	5.2 Conforme BLE (Bluetooth a basso consumo energetico).
Sensibilità RX	fino a -98,9 dBm per 1 Mbps
Supporto per applicazioni mobili	Android 10.0 e versioni successive, iOS 17.0 e versioni successive

**Parametri meccanici**

Copertina	Materiale di costruzione durevole ASA/PC, utilizzato anche per componenti automobilistici come specchietti laterali, griglia del radiatore, ecc. + vetro indurito chimicamente da 3 mm di spessore
Massa	460 g
Temperatura di esercizio	da -40 °C a 60 °C
Umidità relativa operativa	Dal 10 al 95% (senza condensa)
Temperatura di conservazione	da -40 °C a 70 °C
Altitudine consigliata	fino a 2000 m di altitudine.
Livello di copertura	IP55

Parametri tecnici

**Parametri meccanici**

Livello di resistenza

IK07

## Istruzioni generali e avvertenze

Prima di utilizzare questo prodotto, leggere attentamente questo manuale di istruzioni e seguire le istruzioni e le raccomandazioni in esso contenute.

Se il prodotto viene utilizzato in modo diverso da quello specificato nel presente manuale, il prodotto potrebbe non funzionare correttamente o essere danneggiato o distrutto.

Il produttore non si assume alcuna responsabilità per eventuali danni causati da un utilizzo del prodotto diverso da quello specificato nel presente manuale, vale a dire in particolare dal suo uso errato, dal mancato rispetto delle raccomandazioni e delle avvertenze.

Qualsiasi altro utilizzo o collegamento del prodotto, diverso dalle procedure e dai collegamenti specificati nel manuale, è considerato errato e il produttore non si assume alcuna responsabilità per le conseguenze causate da tali azioni.

Il produttore non è responsabile per danni o distruzione del prodotto causata da posizione, installazione inappropriata, funzionamento errato o uso del prodotto contrario a questo manuale di istruzioni.

Il produttore non è responsabile del cattivo funzionamento, del danneggiamento o della distruzione del prodotto a seguito di sostituzioni non professionali di parti o a seguito dell'utilizzo di pezzi di ricambio non originali.

Il produttore non è responsabile per perdite o danni al prodotto dovuti a disastri naturali o altri effetti delle condizioni naturali.

Il produttore non è responsabile per danni al prodotto causati durante il trasporto.

Il produttore non fornisce alcuna garanzia contro la perdita o il danneggiamento dei dati.

Il produttore non si assume alcuna responsabilità per danni diretti o indiretti causati dall'uso del prodotto in violazione di queste istruzioni o per il suo mancato funzionamento derivante dall'uso del prodotto in violazione di queste istruzioni.

Durante l'installazione e l'utilizzo del prodotto è necessario rispettare i requisiti legali o le disposizioni delle norme tecniche per l'installazione elettrica. Il produttore non è responsabile per danni o distruzione del prodotto o per eventuali danni causati al cliente se il prodotto viene maneggiato in violazione delle norme indicate.

Il cliente è tenuto a garantire a proprie spese la sicurezza del software del prodotto. Il produttore non è responsabile per danni causati da una sicurezza insufficiente.

Il cliente è tenuto a modificare la password di accesso al prodotto subito dopo l'installazione. Il produttore non è responsabile per danni derivanti dall'utilizzo della password di accesso originale.

Il produttore non è inoltre responsabile per i costi aggiuntivi sostenuti dal cliente in relazione alle chiamate verso linee con tariffa maggiorata.

### **Direttive, leggi e regolamenti**

**2N Access Unit M** è conforme alle seguenti linee guida e regolamenti:

#### **Unione Europea**

- 2012/19/UE sui rifiuti di apparecchiature elettriche ed elettroniche

- 2014/53/UE per le apparecchiature radio
- 2011/65/UE sulla restrizione dell'uso di determinate sostanze pericolose nelle apparecchiature elettriche ed elettroniche

### Industria canadese

Questo dispositivo di Classe B è conforme alla norma canadese ICES/NMB-003.

### Legislazione della Thailandia

เครื่องโทรคมนาคมและอุปกรณ์นี้  
มีความสอดคล้องตามมาตรฐานหรือขอ  
กำหนดทางเทคนิคของ กสทช.

  
**nab.**

เครื่องวิทยุคมนาคมนี้ ได้รับยกเว้น ไม่ต้องได้  
รับใบอนุญาตให้มี ใช้ซึ่งเครื่องวิทยุคมนาคม  
หรือตั้งสถานีวิทยุคมนาคมตามประกาศ กสทช.  
เรื่อง เครื่องวิทยุคมนาคม และสถานีวิทยุ  
คมนาคมที่ได้รับยกเว้นไม่ต้องได้รับใบอนุญาต  
วิทยุคมนาคมตามพระราชบัญญัติวิทยุคมนาคม  
พ.ศ. 2498



**nab.** โทรคมนาคม  
กำกับดูแลเพื่อประชาชน  
Call Center 1200 (InSW)

### Legislazione del Giappone

本製品は、特定無線設備の技術基準適合証明を受けています。

この装置は、クラス B 機器です。この装置は、住宅環境で使用この装置は、クラス B 機器です。この装置は、住宅環境で使用することを目的としていますが、この装置がラジオやテレビジョン受信機に近接して使用されると、受信障害を引き起こすことがあります。取扱説明書に従って正しい取り扱いをして下さい。  
VCCI - B

本製品は、シールドネットワークケーブル(STP)を使用して接続してください。また適切に接地してください。

本製品は電気通信事業者（移動通信会社、固定通信会社、インターネットプロバイダ等）の通信回線（公衆無線 LAN を含む）に直接接続することができません。本製品をインターネットに接続する場合は、必ずルータ等を経由し接続してください。

### Gestione dei rifiuti elettrici e delle batterie usate



Gli apparecchi elettrici usati e le batterie non rientrano nei rifiuti urbani. Uno smaltimento improprio potrebbe danneggiare l'ambiente!

Alla fine della loro vita utile, consegnare gli apparecchi elettrici domestici e gli accumulatori usati rimossi dall'apparecchio agli appositi punti di raccolta oppure riconsegnarli al venditore o al produttore, che ne

## Istruzioni generali e avvertenze

garantirà il trattamento ecologico. Il reso è gratuito e non è vincolato all'acquisto di merce aggiuntiva. I dispositivi consegnati devono essere completi.

Non gettare le batterie nel fuoco, smontarle o cortocircuitarle.



2N Access Unit M – Manuale di installazione

© 2N Telekomunikace a. s., 2026

**2N.com**