



2N Access Unit QR

Manuale di installazione



Indice

Simboli e termini utilizzati	4
Presentazione del prodotto	5
Proprietà di base	5
Varianti del prodotto	6
Accessori	6
Accessori per l'installazione	6
Cornici	9
Moduli di espansione	11
Alimentazione elettrica	19
Licenza	19
Altri accessori	20
Controllo del contenuto del pacco	25
Controllo del contenuto del pacco	25
Installazione	27
Installazione meccanica	27
Installazione ad incasso	29
Installazione in superficie	61
Installazione elettrica	78
Alimentazione del dispositivo	78
Installazione di energia	79
Connettori del dispositivo	80
Connessione a una rete locale	84
Protezione da sovratensione	84
Completamento dell'installazione	87
Attaccare il telaio	88
Gli errori di installazione più comuni	88
Moduli principali e di espansione del dispositivo	89
Interconnessione dei moduli	89
Alimentazione del modulo	91
Specifiche del modulo	94
Modulo lettore di carte RFID 125 kHz	95
Modulo lettore di carte RFID 13,56 MHz, NFC	95
Modulo lettore per carte RFID sicure 13,56 MHz, NFC	96
Modulo Bluetooth e lettore RFID 125 kHz, 13,56 MHz, NFC	96
Modulo Bluetooth e lettore RFID 125 kHz, sicuro 13,56 MHz, NFC	97
Modulo Tastiera touch e lettore RFID 125 kHz, 13,56 MHz, NFC	97
Modulo Tastiera touch e lettore RFID 125 kHz, sicuro 13,56 MHz, NFC	98
Modulo Tastiera touch e lettore Bluetooth e RFID 125 kHz, 13,56 MHz, NFC	98
Modulo Tastiera touch e Bluetooth e lettore RFID 125 kHz, sicuro 13,56 MHz, NFC	99
Modulo tastiera touch	100
Modulo lettore biometrico di impronte digitali	100
Modulo touch screen	101
Modulo tastiera	102
Modulo I/O	102
Modulo Wiegand	103
Relè di sicurezza	107
Modulo interruttore di protezione	109
Modulo del pannello informativo	111
Una guida veloce	112
Trovare l'indirizzo IP del dispositivo	112
Ottenere un indirizzo IP utilizzando 2N IP Utility	112
Trovare l'indirizzo IP utilizzando il pulsante CONTROL	113
Accesso alla configurazione del dispositivo basata sul web	114

Modifica della password	114
Browser consigliati	115
Aggiornamento del firmware	115
Riavvio del dispositivo	116
Riavviare il dispositivo utilizzando l'interfaccia di configurazione web	116
Ripristino delle impostazioni di fabbrica	116
Per ripristinare le impostazioni di fabbrica utilizzando l'interfaccia di configurazione web	116
Ripristina le impostazioni di fabbrica utilizzando il pulsante CONTROL	116
Configurazione di base tramite hardware	117
Trovare l'indirizzo IP utilizzando il pulsante CONTROL	118
Impostazione di un indirizzo IP statico con il pulsante CONTROLLO	118
Impostazione di un indirizzo IP dinamico con il pulsante CONTROLLO	119
Ripristina le impostazioni di fabbrica utilizzando il pulsante CONTROL	119
Controllo del dispositivo	121
Pittogrammi LED	122
Segnalazione a colori	122
Manutenzione - pulizia	123
Risoluzione dei problemi	124
Parametri tecnici	125
Istruzioni generali e avvertenze	131
Direttive, leggi e regolamenti	131
Unione Europea	131
Industria canadese	132
Legislazione della Thailandia	132
Gestione dei rifiuti elettrici e delle batterie usate	132

Simboli e termini utilizzati

Nel manuale vengono impiegati i seguenti simboli e pittogrammi.



PERICOLO

Rispettare sempre queste istruzioni al fine di evitare pericolo di infortuni.



AVVERTIMENTO

Rispettare sempre queste istruzioni al fine di evitare danni all'apparecchiatura.



ATTENZIONE

Avvertanza importante. La mancata osservanza delle istruzioni può causare l'errato funzionamento dell'apparecchiatura.



SUGGERIMENTO

Informazioni utili per semplificare e velocizzare l'impiego o la regolazione.



NOTA

Procedure e consigli per uno sfruttamento efficace delle proprietà dell'apparecchiatura.

Presentazione del prodotto

In questo capitolo viene presentato il prodotto **2N Access Unit QR**, le possibilità del suo utilizzo ed i benefici che derivano dal suo utilizzo.

Proprietà di base

2N Access Unit QR è un'unità di accesso dotata di telecamera Full HD che funge da elegante lettore di codici QR. Grazie alla sua modularità può essere integrato con un altro modulo nell'insieme **Unità di accesso 2N 2.0** (moduli **2N IP Verso** sono anche compatibili ad eccezione del modulo **2N IP Verso - Circuito a induzione**) e assemblare il tutto esattamente secondo le esigenze individuali. Garantirà un controllo affidabile e innovativo degli accessi all'edificio e consentirà un facile collegamento con altri sistemi, che possono raggiungere una sicurezza ancora maggiore dell'edificio. **2N Access Unit QR** può essere utilizzato come unità di accesso per edifici adibiti ad uffici, edifici residenziali o altre applicazioni.

In base alle sue esigenze, l'utente specifica un elenco di moduli e accessori, che poi assembla in modalità plug and play. Questo approccio consente la configurazione individuale del sistema, eventualmente anche l'aggiunta graduale di funzionalità.

Il dispositivo ha una licenza Gold che include una licenza per Enhanced Video, Enhanced Integration e Lift Control.

I principali vantaggi di questo dispositivo sono:

Fotocamera grandangolare con risoluzione Full HD – consente ai visitatori dell'edificio un accesso semplificato tramite la lettura dei codici QR. La fotocamera è elegantemente nascosta dietro un vetro scuro, quindi non si nota. La fotocamera può essere utilizzata anche per connettersi a VMS.

Tastiera – il dispositivo può essere dotato di un modulo tastierino numerico, con il quale il dispositivo può essere utilizzato come serratura a codice per chiudere l'interruttore di blocco.

Lettore di schede – il dispositivo può essere dotato di un modulo lettore di carte, che porta funzionalità di controllo degli accessi utilizzando una carta o un chip RFID. Utilizzando impostazioni software aggiuntive, è possibile controllare con la scheda funzioni diverse dalla serratura della porta.

Interruttore serratura elettrica – questo interruttore può essere controllato tramite codici QR, tastierino numerico o applicazioni PC. Se necessario, il dispositivo può essere integrato con moduli con uscite aggiuntive. L'ampia gamma di impostazioni della modalità di commutazione consente una vasta gamma di applicazioni.

Resistenza – il dispositivo è concepito come un citofono robusto, meccanicamente resistente e in grado di resistere agli agenti atmosferici senza la necessità di accessori aggiuntivi.

Installazione di apparecchiature – è molto semplice. Basta assemblarlo dai singoli moduli e collegarlo alla rete locale del computer utilizzando un cavo di rete. I singoli moduli sono plug and play, quindi non è necessario configurarli separatamente. Il dispositivo può essere alimentato sia da una sorgente a 12 V che direttamente dalla rete locale se supporta la tecnologia PoE.

Configurazione del dispositivo – avviene utilizzando un personal computer dotato di un qualunque browser internet.

Altri vantaggi del dispositivo

- design industriale e vari metodi di assemblaggio,
- ampia gamma di tensioni di alimentazione e alimentazione tramite PoE,

Presentazione del prodotto

- amplificatore di potenza integrato 10 W,
- la possibilità di collegare un amplificatore esterno,
- la possibilità di collegare un microfono esterno o altra sorgente di segnale audio,
- uscita RELAY isolata galvanicamente,
- due uscite attive controllate da 12 V,
- due ingressi logici galvanicamente isolati,
- uscite per tre led di segnalazione,
- collegamento fino a 16 pulsanti esterni o tastiera a matrice,
- integrato unico portodue porte interruttore LAN,
- design elegante,
- resistenza agli agenti atmosferici,
- diverse modalità di installazione (a parete, su cartongesso, a superficie),
- un microfono sensibile per il rilevamento del rumore e un altoparlante per segnalare e riprodurre le voci preimpostate,
- colore integrato Pieno HD una fotocamera con obiettivo grandangolare,
- tastierino numerico opzionale con retroilluminazione,
- la possibilità di avere più moduli dello stesso tipo - ad esempio un lettore di carte per l'ingresso e l'uscita dell'edificio,
- interruttori di blocco elettronici integrati con ampie opzioni di impostazione,
- modulo lettore di carte RFID integrato opzionale,
- alimentazione da reti locali (PoE) O di una sorgente esterna da 12 V,
- configurazione tramite interfaccia web
- fino a 54 pulsanti per chiamare i numeri telefonici impostati,
- fino a 10.000 utenti aggiunti,
- fino a 20 profili temporali utente,
- Server HTTPS per la configurazione,
- Client SNTP per la sincronizzazione dell'ora con il server,
- Client SMTP per l'invio di e-mail,
- Server di streaming video RTSP,
- TFTP/HTTP client per l'aggiornamento automatico della configurazione.

Varianti del prodotto



Numero d'ordine: 916201

Unità di accesso 2N QR

Viene utilizzato per verificare l'immissione tramite un codice QR.

Con il dispositivo viene sempre fornita una spina.

Accessori

Accessori per l'installazione

Dispositivo **2N Access Unit QR** è destinato ad ambienti esterni ed interni e non richiede alcuna tettoia aggiuntiva.

Accessori elencati 2N Verso sono compatibili con 2N Access Unit 2.0 e 2N Access Unit QR.

È necessario selezionare per l'installazione telaio ed eventualmente altri accessori in base al metodo di installazione previsto.

Presentazione del prodotto

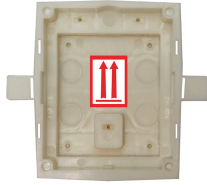

Numero d'ordine: 9155014

Scatola di montaggio a parete, modulo singolo

La scatola è prevista per il fissaggio a parete o per installazione in cartongesso per un singolo modulo.

Viene fornito con accessori per collegare più scatole in un blocco.

Deve essere ordinato insieme al telaio di montaggio a parete per modulo singolo (9155011/9155011B, 01278-001/01279-001).



Numero d'ordine: 9155015

Scatola di montaggio a parete, modulo doppio

La scatola è prevista per il fissaggio a parete o per l'installazione in cartongesso per un modulo doppio.

Viene fornito con accessori per collegare più scatole in un blocco.

Deve essere ordinato insieme al telaio di montaggio a parete per il modulo doppio (9155012/9155012B, 01280-001/01281-001).



Numero d'ordine: 9155016

Scatola di montaggio a parete, tri-modulo

La scatola è prevista per il fissaggio a parete o per l'installazione in cartongesso per il modulo triplo.

Viene fornito con accessori per collegare più scatole in un blocco.

Deve essere ordinato insieme al telaio di montaggio a parete per il tri-modulo (9155013/9155013B, 01282-001/01283-001).

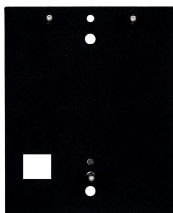

Numero d'ordine: 9155061

Rondella di montaggio per modulo singolo

Pad sotto modulo singolo per installazione in superficie su vetro o superficie irregolare.



Numero d'ordine: 9155062

Rondella di montaggio per modulo doppio

Pad sotto il modulo doppio per installazione a superficie su vetro o su superficie irregolare.

Presentazione del prodotto



Numero d'ordine: 9155063

Rondella di montaggio per tri-modulo

Tampone sotto il modulo triplo per installazione a superficie su vetro o su superficie irregolare.

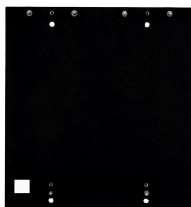

Numero d'ordine: 9155064

Supporto per il montaggio di 2 moduli doppi affiancati

Pad per 2 (L) X 2 (H) moduli per installazione superficiale su vetro o superficie irregolare.

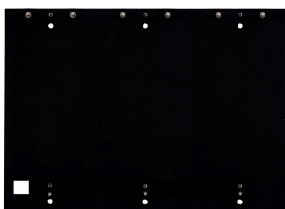

Numero d'ordine: 9155065

Supporto per il montaggio di 3 moduli doppi affiancati

Pad per 3 (L) X 2 (H) moduli per installazione superficiale su vetro o superficie irregolare.



Numero d'ordine: 9155066

Supporto di montaggio per 2 tri-moduli affiancati

Pad per 2 (L) X 3 (H) moduli per installazione superficiale su vetro o superficie irregolare.

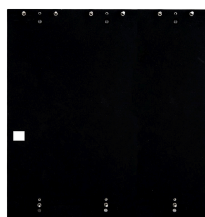

Numero d'ordine: 9155067

Supporto di montaggio per 3 moduli tridimensionali affiancati

Pad per 3 (L) X 3 (H) moduli per installazione superficiale su vetro o superficie irregolare.



Numero d'ordine: 9155072

Piastra a cuneo per modulo doppio

La piastra a cuneo sotto il modulo doppio funge da supporto per l'installazione con inclinazione di 25°.

Numero d'ordine: 9155050/9155054/9155055



Cavo di collegamento - lunghezza 1/3/5 m

Cavo di collegamento per l'installazione più remota dei moduli.

Nell'installazione può essere presente un solo cavo di collegamento.

La lunghezza massima dell'autobus è di 7 m.

Cornici

Accessori elencati 2N Verso sono compatibili con 2N Access Unit 2.0 e 2N Access Unit QR.

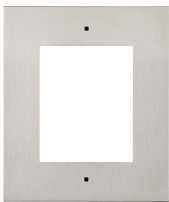

Numero d'ordine: 9155011

Cornice per installazione a parete, modulo singolo

Cornice per un modulo a copertura di una scatola destinata al montaggio a parete o all'installazione nel cartongesso.

Viene utilizzato un telaio con le dimensioni di un modulo, ad esempio:

- quando si aggiunge un modulo aggiuntivo a un'installazione esistente,
- per il montaggio del modulo stesso su un cavo di collegamento prolungato, ad esempio per un lettore in uscita.

Da ordinare insieme alla scatola per installazione a parete per un modulo (9155014, 01284-001).

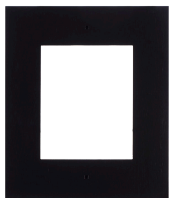

Numero d'ordine: 9155011B

Cornice per installazione a parete, modulo singolo - versione nera

Cornice per un modulo a copertura di una scatola destinata al montaggio a parete o all'installazione nel cartongesso.

Viene utilizzato un telaio con le dimensioni di un modulo, ad esempio:

- quando si aggiunge un modulo aggiuntivo a un'installazione esistente,
- per il montaggio del modulo stesso su un cavo di collegamento prolungato, ad esempio per un lettore in uscita.

Da ordinare insieme alla scatola per installazione a parete per un modulo (9155014, 01284-001).



Numero d'ordine: 9155012

Cornice per installazione a parete, modulo doppio

Cornice per due moduli a copertura della scatola destinata al fissaggio a parete, oppure per installazione in cartongesso.

Da ordinare insieme alla scatola per installazione a parete per due moduli (9155015, 01285-001).



Numero d'ordine: 9155012B

Cornice per installazione a parete, modulo doppio - versione nera

Cornice per due moduli a copertura della scatola destinata al fissaggio a parete, oppure per installazione in cartongesso.

Da ordinare insieme alla scatola per installazione a parete per due moduli (9155015, 01285-001).



Numero d'ordine: 9155013

Cornice per installazione a parete, modulo triplo

Cornice per tre moduli a copertura della scatola destinata all'installazione a parete, oppure per installazione in cartongesso.

Da ordinare insieme alla scatola per installazione a parete per tre moduli (9155016, 01286-001).



Numero d'ordine: 9155013B

Cornice per installazione a parete, modulo triplo - versione nera

Cornice per tre moduli a copertura della scatola destinata all'installazione a parete, oppure per installazione in cartongesso.

Da ordinare insieme alla scatola per installazione a parete per tre moduli (9155016, 01286-001).

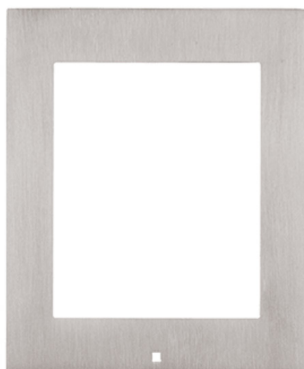

Numero d'ordine: 9155021

Cornice per installazione a superficie, modulo singolo

Viene utilizzato un telaio con le dimensioni di un modulo, ad esempio:

- quando si aggiunge un modulo aggiuntivo a un'installazione esistente,
- quando si monta il modulo stesso su un cavo di collegamento prolungato, ad esempio per un lettore in uscita.



Numero d'ordine: 9155021B

Cornice per installazione a superficie, modulo singolo - versione nera

Viene utilizzato un telaio con le dimensioni di un modulo, ad esempio:

- quando si aggiunge un modulo aggiuntivo a un'installazione esistente,
- quando si monta il modulo stesso su un cavo di collegamento prolungato, ad esempio per un lettore in uscita.



Numero d'ordine: 9155022

Cornice per installazione a superficie, modulo doppio



Numero d'ordine: 9155022B

Cornice per installazione a superficie, modulo doppio - versione nera



Numero d'ordine: 9155023

Cornice per installazione a superficie, modulo triplo



Numero d'ordine: 9155023B

Cornice per installazione da superficie, modulo triplo - variante nera

Moduli di espansione



NOTA

Dispositivo **2N Access Unit QR** supporta anche moduli interfonici aggiuntivi **2N IP Verso**.



Numero d'ordine: 9155030

2N IP Verso – Infopanel

Il modulo pannello informativo consente di inserire nell'installazione del dispositivo informazioni relative al numero civico, agli orari di apertura, ecc.

Il pannello informativo è retroilluminato, la retroilluminazione è controllata dal software.



Numero d'ordine: 9155031

2N IP Verso - Tastiera

Il modulo tastierino numerico consente all'utente di selezionare una posizione nella rubrica o un numero di telefono. È anche possibile controllare la serratura o altre funzioni tramite un codice numerico.

Numeri e simboli sono retroilluminati.



Numero d'ordine: 9155031B

2N IP Verso - Tastiera - nero

Il modulo tastierino numerico consente all'utente di selezionare una posizione nella rubrica o un numero di telefono. È anche possibile controllare la serratura o altre funzioni tramite un codice numerico.

Numeri e simboli sono retroilluminati.



Numero d'ordine: 9155047

2N IP Verso - Tastiera tattile

Il modulo tastierino numerico touch consente all'utente di selezionare una posizione nella rubrica o un numero di telefono. È anche possibile controllare la serratura o altre funzioni tramite un codice numerico.

Numeri e simboli sono retroilluminati.

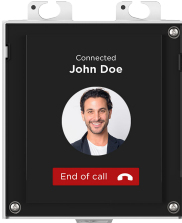

Numero d'ordine: 9155036

2N IP Verso - Display tattile

Il modulo touch screen consente ai visitatori di selezionare gli utenti chiamati, in modo simile a un telefono cellulare.

Il display può visualizzare tastiera.



Numero d'ordine: 91550941

2N IP Verso 125 kHz

Utilizzato per controllare l'accesso utilizzando carte contactless o portachiavi.

Schede RFID supportate 125 kHz:

- EM4x02
 - HID Prox
-



Numero d'ordine: 91550941US

2N IP Verso 125 kHz

Utilizzato per controllare l'accesso utilizzando carte contactless o portachiavi.

Schede RFID supportate 125 kHz:

- EM4x02
 - HID Prox
-



Numero d'ordine: 91550942

2N IP Verso 13.56 MHz, NFC ready

Utilizzato per controllare l'accesso utilizzando carte contactless o portachiavi. Il modulo supporta schede o altre portanti di frequenza dello standard 13,56 MHz.

Schede RFID supportate 13,56 MHz:

- **ISO14443A** (MIFARE Classic, MIFARE Plus, MIFARE Mini, MIFARE Ultralight, MIFARE DESFire CSN only)
 - **ISO14443B** (Calypso)
 - **PicoPass** (HID iClass CSN, Picopass)
 - **FeliCa** (Standard, Lite)
 - **ST SR** (SR, SRI, SRIX)
 - **My2N**
 - **2N PICard**
-



Numero d'ordine: 91550942-S

2N IP Verso 13.56 MHz, secured NFC ready

Utilizzato per controllare l'accesso utilizzando carte contactless o portachiavi. Il modulo supporta schede o altre portanti di frequenza dello standard 13,56 MHz.

Schede RFID supportate 13,56 MHz:

- **ISO14443A** (MIFARE Classic, MIFARE Plus, MIFARE Mini, MIFARE Ultralight, MIFARE DESFire CSN only)
- **ISO14443B** (Calypso)
- **PicoPass** (HID iClass CSN, Picopass)
- **FeliCa** (Standard, Lite)
- **ST SR** (SR, SRI, SRIX)
- **HID PAC** (HID SEOS, HID iClass SE, iClass SR, HID MIFARE DESFire with SIO, HID MIFARE Classic with SIO)
- **My2N**
- **2N PICard**



Numero d'ordine: 91550451

2N IP Verso - Lettore biometrico di impronte digitali

Utilizzato per autenticare le impronte digitali umane per il controllo degli accessi, il controllo dell'interfono e i dispositivi di terze parti.



Numero d'ordine: 9155086

2N IP Verso RFID – secured 13.56 MHz, NFC

Utilizzato per controllare l'accesso utilizzando carte contactless o portachiavi. Il modulo supporta schede o altre portanti di frequenza dello standard 13,56 MHz.

Il modulo è compatibile con la versione firmware 2.13 e successive.

Schede RFID supportate 13,56 MHz:

- **ISO14443A** (MIFARE Classic, MIFARE Plus, MIFARE Mini, MIFARE Ultralight, MIFARE DESFire CSN only)
- **ISO14443B** (Calypso)
- **PicoPass** (HID iClass CSN, Picopass)
- **FeliCa** (Standard, Lite)
- **ST SR** (SR, SRI, SRIX)
- **My2N**
- **2N PICard**



Numero d'ordine: 91550945

2N IP Verso Bluetooth e RFID - 125 kHz, 13.56 MHz, NFC

Il modulo combinato tastiera touch e lettore di carte consentirà il controllo degli accessi utilizzando un codice numerico, carte contactless o portachiavi. Il modulo supporta schede o altre portanti di frequenza degli standard 125 kHz e 13,56 MHz.

Schede RFID supportate 125 kHz:

- EM4x02
- HID Prox

Schede RFID supportate 13,56 MHz:

- **ISO14443A** (MIFARE Classic, MIFARE Plus, MIFARE Mini, MIFARE Ultralight, MIFARE DESFire CSN only)
- **ISO14443B** (Calypso)
- **PicoPass** (HID iClass CSN, Picopass)
- **FeliCa** (Standard, Lite)
- **ST SR** (SR, SRI, SRIX)
- **My2N**
- **2N PICard**



Numero d'ordine: 91550945-S

2N IP Verso Bluetooth e RFID - 125 kHz, secured 13.56 MHz, NFC

Il modulo Bluetooth combinato e i lettori di carte vengono utilizzati per controllare l'ingresso inserendo un codice di accesso, utilizzando un'applicazione My2N in uno smartphone o una scheda di accesso. Il modulo supporta schede o altre portanti di frequenza degli standard 125 kHz e 13,56 MHz.

Schede RFID supportate 125 kHz:

- EM4x02
- HID Prox

Schede RFID supportate 13,56 MHz:

- **ISO14443A** (MIFARE Classic, MIFARE Plus, MIFARE Mini, MIFARE Ultralight, MIFARE DESFire CSN only)
 - **ISO14443B** (Calypso)
 - **PicoPass** (HID iClass CSN, Picopass)
 - **FeliCa** (Standard, Lite)
 - **ST SR** (SR, SRI, SRIX)
 - **HID PAC** (HID SEOS, HID iClass SE, iClass SR, HID MIFARE DESFire with SIO, HID MIFARE Classic with SIO)
 - **My2N**
 - **2N PICard**
-



Numero d'ordine: 91550946

2N IP Verso Touch keypad & RFID – 125 kHz, 13.56 MHz, NFC

Il modulo combinato tastiera touch e lettore di carte consentirà il controllo degli accessi utilizzando un codice numerico, carte contactless o portachiavi. Il modulo supporta schede o altre portanti di frequenza degli standard 125 kHz e 13,56 MHz.

Schede RFID supportate 125 kHz:

- EM4x02
- HID Prox

Schede RFID supportate 13,56 MHz:

- **ISO14443A** (MIFARE Classic, MIFARE Plus, MIFARE Mini, MIFARE Ultralight, MIFARE DESFire CSN only)
- **ISO14443B** (Calypso)
- **PicoPass** (HID iClass CSN, Picopass)
- **FeliCa** (Standard, Lite)
- **ST SR** (SR, SRI, SRIX)
- **My2N**
- **2N PICard**



Numero d'ordine: 91550946-S

2N IP Verso Touch keypad & RFID – 125 kHz, secured 13.56 MHz, NFC

Il modulo combinato tastiera touch e lettore di carte consentirà il controllo degli accessi utilizzando un codice numerico, carte contactless o portachiavi. Il modulo supporta schede o altre portanti di frequenza degli standard 125 kHz e 13,56 MHz.

Schede RFID supportate 125 kHz:

- EM4x02
- Proxy NASCOSTO

Schede RFID supportate 13,56 MHz:

- **ISO14443A** (MIFARE Classic, MIFARE Plus, MIFARE Mini, MIFARE Ultralight, MIFARE DESFire CSN only)
- **ISO14443B** (Calypso)
- **PicoPass** (HID iClass CSN, Picopass)
- **FeliCa** (Standard, Lite)
- **ST SR** (SR, SRI, SRIX)
- **HID PAC** (HID SEOS, HID iClass SE, iClass SR, HID MIFARE DESFire with SIO, HID MIFARE Classic with SIO)
- **My2N**
- **2N PICard**



Numero d'ordine: 91550947

2N IP Verso Touch keypad & Bluetooth & RFID – 125 kHz, 13.56 MHz, NFC

Il modulo combinato tastiera, Bluetooth e lettore di carte viene utilizzato per controllare l'ingresso inserendo un codice di accesso, utilizzando un'applicazione **My2N** in uno smartphone o una scheda di accesso. Il modulo supporta schede o altri supporti con una frequenza di 125 kHz e 13,56 MHz.

Schede RFID supportate 125 kHz:

- EM4x02
- HID Prox

Schede RFID supportate 13,56 MHz:

- **ISO14443A** (MIFARE Classic, MIFARE Plus, MIFARE Mini, MIFARE Ultralight, MIFARE DESFire CSN only)
- **ISO14443B** (Calypso)
- **PicoPass** (HID iClass CSN, Picopass)
- **FeliCa** (Standard, Lite)
- **ST SR** (SR, SRI, SRIX)
- **My2N**
- **2N PICard**



Numero d'ordine: 91550947-S

2N IP Verso Touch keypad & Bluetooth & RFID – 125 kHz, secured 13.56 MHz, NFC

Il modulo combinato tastiera, Bluetooth e lettore di carte viene utilizzato per controllare l'ingresso inserendo un codice di accesso, utilizzando un'applicazione **My2N** in uno smartphone o una scheda di accesso. Il modulo supporta schede o altri supporti con una frequenza di 125 kHz e 13,56 MHz.

Schede RFID supportate 125 kHz:

- EM4x02
- Proxy NASCOSTO

Schede RFID supportate 13,56 MHz:

- **ISO14443A** (MIFARE Classic, MIFARE Plus, MIFARE Mini, MIFARE Ultralight, MIFARE DESFire CSN only)
- **ISO14443B** (Calypso)
- **PicoPass** (HID iClass CSN, Picopass)
- **FeliCa** (Standard, Lite)
- **ST SR** (SR, SRI, SRIX)
- **HID PAC** (HID SEOS, HID iClass SE, iClass SR, HID MIFARE DESFire with SIO, HID MIFARE Classic with SIO)
- **My2N**
- **2N PICard**

Presentazione del prodotto



Numero d'ordine: 9155039

2N IP Verso - Tappo di protezione

Il modulo di copertura serve a riempire lo spazio in eccesso nell'installazione.

L'unità principale viene fornita con un modulo di chiusura.



Numero d'ordine: 9155034

Modulo I/O

Il modulo con ingressi e uscite logici viene utilizzato per l'integrazione di diversi sensori o altri dispositivi.

Il modulo è installato sotto un altro modulo, ad es. che non è necessario riservargli un posto separato.



Numero d'ordine: 9155037

Modulo Wiegand

Il modulo Wiegand viene utilizzato per il collegamento con altri sistemi tramite l'interfaccia Wiegand.

Il modulo è installato sotto un altro modulo, ad es. che non è necessario riservargli un posto separato.

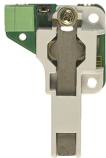

Numero d'ordine: 9155038

Interruttore di sicurezza

L'interruttore di protezione è un modulo che rileva l'apertura del citofono o la rimozione della cornice superiore.

Il modulo è installato sotto un altro modulo, ad es. che non è necessario riservargli un posto separato.

Insieme all'interruttore di protezione è necessario acquistare il modulo I/O (9155034, 01257-001).



Numero d'ordine: 9159010

Relè di sicurezza

Un relè di sicurezza è un semplice dispositivo aggiuntivo per aumentare la sicurezza. Impedisce la manipolazione non autorizzata della serratura.

Si installa tra il dispositivo protetto, dal quale viene anche alimentato, e la serratura da esso comandata.

Presentazione del prodotto



Numero d'ordine: 9155198SET

Pacchetto di sicurezza per dispositivi 2N

Il pacchetto Security garantisce una maggiore sicurezza della porta.

Il pacchetto di sicurezza comprende un relè di sicurezza, un interruttore di protezione e un modulo I/O.

Alimentazione elettrica



Numero d'ordine: 91378100E (con cavo UE)

Numero d'ordine: 91378100US (con cavo USA)

Iniettore POE, porta singola

Per alimentare il citofono tramite cavo Ethernet in assenza di switch PoE.



Numero d'ordine: 91341481E (con cavo UE)

Numero d'ordine: 91341481US (con cavo USA)

Sorgente stabilizzata 12 V / 2 A

Se non si utilizza l'alimentazione PoE è necessario utilizzare un alimentatore.

Licenza



Numero d'ordine: 9137909

Licenza Gold

Include la licenza per video avanzato, integrazione avanzata e controllo dell'ascensore.



Numero d'ordine: 9137910

Licenza InformaCast



SUGGERIMENTO

- Contattate il vostro distributore 2N locale per ulteriori accessori e consigli specifici.

Altri accessori

Numero d'ordine: 9159013



Tasto di uscita

Il pulsante di uscita si collega all'ingresso logico del dispositivo per aprire la porta dall'interno dell'edificio.

Numero d'ordine: 9159012



Contatto magnetico della porta

Il kit per installazione sulla porta permette di rilevare lo stato di apertura della porta. Viene utilizzato per l'utilizzo di dispositivi come protezione porte, per il rilevamento di porte non chiuse o apertura forzata.

Numero d'ordine: 9134173



Scheda chip RFID MIFARE, 13,56 MHz

Carta con chip RFID, tipo MIFARE Classic 1k, 13,56 MHz.

Numero d'ordine: 9134174



Portachiavi con chip RFID MIFARE, 13,56 MHz

Portachiavi con chip RFID, tipo MIFARE Classic 1k, 13,56 MHz.

Presentazione del prodotto

Numero d'ordine: 9134165E

Scheda chip RFID EM, 125 kHz

Carta con chip RFID, tipo EM4100, 125 kHz.



Numero d'ordine: 9134166E

Portachiavi con chip RFID EM, 125 kHz

Portachiavi con chip RFID, tipo EM4100, 125 kHz.



Numero d'ordine: 11202601

Scheda chip RFID MIFARE DESFire, 13,56 MHz

Portachiavi con chip RFID, tipo MIFARE DESFire EV3 4 K, 13,56 MHz (ISO/IEC14443A).

Adatto per crittografare i dati nell'applicazione Comandante PICard.

La confezione contiene 10 pezzi.

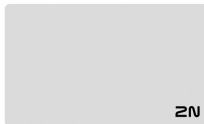

Numero d'ordine: 11202602

RFID fob MIFARE DESFire, 13.56 MHz

Portachiavi RFID, tipo MIFARE DESFire EV3 4 K, 13,56 MHz (ISO/IEC14443A).

Adatto per crittografare i dati nell'applicazione Comandante PICard.

La confezione contiene 10 pezzi.



Numero d'ordine: 9137420E

Lettore RFID esterno, 125 kHz

Lettore di carte RFID esterno per collegamento a PC tramite interfaccia USB.

Il lettore è adatto per gestire il sistema e aggiungere tessere EM41xx (125 kHz) utilizzando la configurazione web del dispositivo o dell'applicazione Comandante PICard.





Numero d'ordine: 9137421E

Lettore RFID esterno, 13,56 MHz + 125 kHz, NFC/HCE

Lettore di carte RFID esterno per collegamento a PC tramite interfaccia USB.

Il lettore è adatto per la gestione del sistema e l'aggiunta di schede 13,56 MHz, 125 kHz e dispositivi Android con supporto NFC/HCE tramite la configurazione web o l'app del dispositivo
Accedi al comandante.

Adatto per caricare le carte MIFARE DESFire su un'applicazione di crittografia Comandante PICard.

Legge le carte RFID:

Schede RFID supportate 125 kHz:

- EM4x02
- HID Prox

Schede RFID supportate 13,56 MHz:

- **ISO14443A** (MIFARE Classic, MIFARE Plus, MIFARE Mini, MIFARE Ultralight, MIFARE DESFire CSN only)
- **ISO14443B** (Calypso)
- **PicoPass** (HID iClass CSN, Picopass)
- **FeliCa** (Standard, Lite)
- **ST SR** (SR, SRI, SRIX)
- **My2N**
- **2N PICard**

Il dispositivo può leggere anche carte RFID 2N PICard da 13,56 MHz.

Numero d'ordine: 9137424E



Lettore RFID esterno sicuro, 13,56 MHz + 125 kHz, NFC/HCE

Lettore di carte RFID esterno per collegamento a PC tramite interfaccia USB.

Il lettore è adatto per la gestione del sistema e l'aggiunta di schede 13,56 MHz, 125 kHz e dispositivi Android con supporto NFC/HCE tramite la configurazione web o l'app del dispositivo
Accedi al comandante.

Adatto per caricare le carte MIFARE DESFire su un'applicazione di crittografia Comandante PICard.

Legge le carte RFID:

Schede RFID supportate 125 kHz:

- EM4x02
- Proxy NASCOSTO

Schede RFID supportate 13,56 MHz:

- **ISO14443A** (MIFARE Classic, MIFARE Plus, MIFARE Mini, MIFARE Ultralight, MIFARE DESFire CSN only)
- **ISO14443B** (Calypso)
- **PicoPass** (HID iClass CSN, Picopass)
- **FeliCa** (Standard, Lite)
- **ST SR** (SR, SRI, SRIX)
- **HID PAC** (HID SEOS, HID iClass SE, iClass SR, HID MIFARE DESFire with SIO, HID MIFARE Classic with SIO)
- **My2N**
- **2N PICard**

Numero d'ordine: 9137410E



Relè IP esterno, 1 uscita

Un relè IP separato, controllabile dal citofono IP grazie ai comandi HTTP, consente di controllare il dispositivo a qualsiasi distanza.

Numero d'ordine: 9159014EU/US/UK



2N 2fili (set di 2 adattatori e alimentatore EU/US/UK)

Il convertitore 2N 2Wire consente di utilizzare la distribuzione del cavo a due fili esistente del campanello o del citofono originale e di collegarvi qualsiasi dispositivo IP. Non è necessario configurare nulla, basta avere un'unità 2N 2Wire su ciascun lato del cavo e collegarne almeno una a una fonte di alimentazione. L'unità 2N 2Wire fornisce quindi alimentazione PoE non solo al secondo convertitore, ma anche a tutti i dispositivi IP terminali collegati.

Numero d'ordine: 1120103/1120103EU



NVT PoLRE LPC Switch

Lo switch consente una soluzione IP con cablaggio analogico.

La confezione viene fornita con 2 adattatori SIP. È possibile ordinare più adattatori, ordinare n. **1120104**.

Numero d'ordine: 1120104

NVT PhyLink Adapter

Adattatore SIP per l'uso con switch, ordine n. **1120103**.



La confezione contiene 6 pezzi.

Numero d'ordine: 9160501

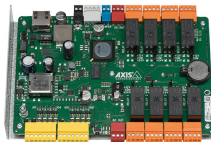

Modulo relè I/O di rete AXIS A9188

Il relè fa parte della soluzione di accesso per ascensori. Un relè può controllare fino a 8 piani. Il citofono o l'unità di accesso IP 2N può essere collegato a un massimo di 8 relè per ascensore AXIS A9188. La soluzione è quindi adatta fino a 64 piani.

Numero d'ordine: 9155051



2N Access Unit QR Soppressione con un solo tasto

Un pulsante vuoto consente di cancellare un pulsante sull'unità principale.

Numero d'ordine: 9155051B



2N Access Unit QR Un pulsante vuoto, variante nera

Un pulsante vuoto consente di cancellare un pulsante sull'unità principale.

Numero d'ordine: 9154004



Pulsante in metallo impermeabile

Adatto per lettore di schede RFID interno.

Controllo del contenuto del pacco

Prima di iniziare l'installazione verificare che l'imballo del dispositivo sia completo. Contiene:

1x **2N Access Unit QR**

1x Certificato di proprietà

1x manuale utente abbreviato

2x fissaggio per il telaio

Controllo del contenuto del pacco

Prima di iniziare l'installazione verificare che l'imballo del dispositivo sia completo. Contiene:

1x vite autofilettante in acciaio inox per plastica 3 x 8 mm con testa a lente

Telai da imballaggio per **2N Access Unit QR** contiene:

Ord. N. 9155011, 9155011B, 9155012, 9155012B, 9155013, 9155013B

3x vite autofilettante in acciaio inox per plastica 4 x 20 mm con testa a lente

Ord. N. 9155021, 9155021B, 9155022, 9155022B, 9155023, 9155023B

2x vite in acciaio inox 4 x 50 mm con testa piatta

2x tassello 8 mm



ATTENZIONE

In caso di mancata osservanza dell'esatto tipo di pezzo di ricambio secondo le specifiche specificate, c'è il rischio di perdere la garanzia dell'apparecchio.

Installazione

Per una funzionalità ottimale si consiglia di posizionare il dispositivo ad un'altezza secondo il seguente schema:

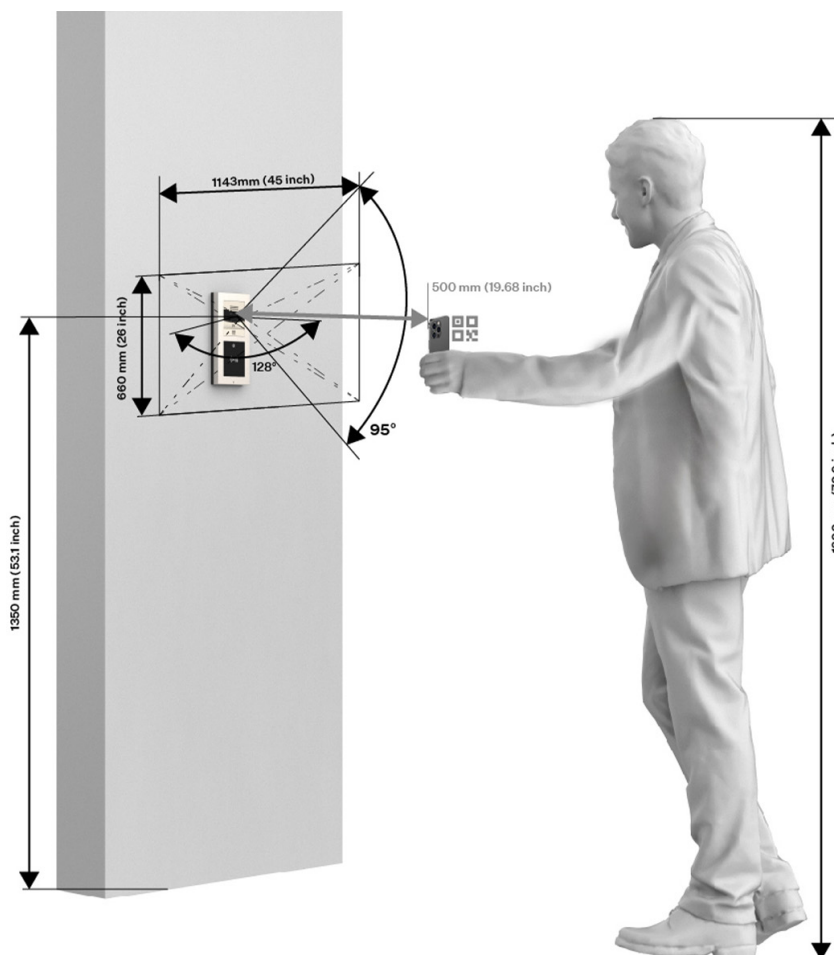

Installazione meccanica

Principi comuni per l'installazione

Per una corretta installazione 2N Access Unit QR devono essere soddisfatte le seguenti condizioni di installazione

- Spazio sufficiente per l'installazione.
- I fori dei tasselli devono avere il diametro corretto. Se i fori sono troppo grandi c'è il rischio di sfilare i tasselli! In tal caso, utilizzare adesivo da costruzione per fissare i tasselli.
- Se i tasselli sono di qualità inferiore sussiste il rischio di staccarsi!
- Assicurati che i fori siano abbastanza profondi!
- Prima di iniziare l'installazione meccanica nel luogo prescelto, assicurarsi che i preparativi ad essa associati (foratura, taglio nel muro) non possano causare interruzioni agli impianti di distribuzione elettrica, gas, acqua o altri esistenti.

- Il dispositivo è previsto per l'installazione in posizione verticale (perpendicolare al pavimento) fino ad una certa altezza 1350 mm dal pavimento. Il funzionamento dell'apparecchio in un'altra posizione di lavoro è possibile solo per un breve periodo, ad esempio in servizio per un controllo rapido.
- Lo spazio interno della parete in cartongesso non deve presentare una grande differenza di pressione rispetto al locale, ad esempio non deve essere collegato a ventilazione in sovrappressione, ecc. In questo caso il dispositivo deve essere separato in pressione (ad esempio utilizzando un impianto scatola) e il passaggio dei cavi deve essere sigillato.
- Il dispositivo non è destinato ad ambienti con elevate vibrazioni, come veicoli, sale macchine, ecc.
- Il dispositivo non è destinato ad ambienti polverosi, ambienti con umidità instabile e sbalzi di temperatura elevati.
- L'apparecchio non deve essere esposto a gas aggressivi, fumi acidi, solventi, ecc.
- Il dispositivo non è destinato alla connessione diretta a reti Internet/WAN. Il dispositivo deve essere collegato a queste reti tramite un elemento di rete attivo separatore (ad es. switch o router).
- Il dispositivo non può essere utilizzato in luoghi esposti alla luce solare diretta o vicino a fonti di calore.
- Sopra e sotto l'apparecchio è necessario lasciare spazio libero affinché l'aria possa circolare per dissipare il calore generato.
- Dopo aver smontato il pannello frontale è necessario fare attenzione che non penetri sporco all'interno, soprattutto sulla superficie della guarnizione.
- Nel luogo di installazione devono essere evitate forti radiazioni elettromagnetiche.
- La connessione VoIP deve essere configurata correttamente secondo SIP e altre raccomandazioni VoIP.



AVVERTIMENTO



- L'unità principale non deve essere rimossa dalla sua base, pertanto la vite rivestita in resina contrassegnata nell'angolo in alto a destra non deve essere rimossa. Qualsiasi manomissione della vite annullerà la garanzia del dispositivo.
- L'elemento di terra nell'angolo superiore sinistro dell'unità deve rimanere integro e ancora attaccato.



- È vietato utilizzare silicone o altri materiali sigillanti sui punti contrassegnati e sulle aree tratteggiate.



ATTENZIONE

- Se la procedura di installazione non viene seguita, esiste il rischio di ingresso di acqua e di distruzione dei componenti elettronici. I circuiti del dispositivo sono permanentemente sotto tensione, quando scorre acqua si verifica una reazione elettrochimica. Un prodotto danneggiato in questo modo non può essere garantito!
- Il superamento della temperatura operativa consentita potrebbe non avere un effetto immediato sul funzionamento del dispositivo, ma potrebbe comportarne un invecchiamento più rapido e una ridotta affidabilità del dispositivo. L'intervallo di lavoro consentito delle temperature di lavoro e dell'umidità ambientale può essere trovato nel capitolo [Parametri tecnici](#).
- Qualsiasi danno meccanico intenzionale al dispositivo (trapanatura di fori, manomissione dell'unità principale, ecc.) comporta la perdita della garanzia.
- Questo dispositivo, il suo montaggio e la sua regolazione non sono destinati a persone con capacità fisiche, sensoriali o mentali ridotte, o a persone con esperienza e conoscenza limitate, a meno che non abbiano ricevuto supervisione o istruzioni sull'uso del dispositivo da una persona responsabile della loro sicurezza.
- L'installazione e la regolazione di questo dispositivo, inclusa qualsiasi manipolazione di questo dispositivo, devono essere eseguite solo da persone qualificate.

Suggerimenti per l'installazione

- L'altezza consigliata per l'installazione normale è di 135 cm (per persone a mobilità ridotta 100-120 cm) dal piano terra all'altezza della telecamera del dispositivo. L'altezza di installazione può variare a seconda dell'uso del dispositivo.

Angolo di visione

125° (H), 105° (V)

Installazione ad incasso

Per l'installazione ad incasso è necessario che la scatola sia adeguatamente incassata, ovvero in modo che il bordo della scatola poggi sulla superficie del muro. Per questo corretto posizionamento vengono utilizzati i pacchi posti ai lati della scatola. Devono essere interrotti dopo essere stati murati. Per una tenuta funzionale il telaio deve essere appoggiato esattamente sulla scatola e non a contatto con la parete. Istruzioni dettagliate con immagini sono incluse nella confezione.



AVVERTIMENTO

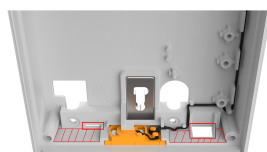

È vietato utilizzare silicone o altri materiali sigillanti sui punti contrassegnati e sulle superfici tratteggiate (in particolare sul bordo inferiore del dispositivo).

Installazione ad incasso – in muratura classica, mattoni forati, su facciata coibentata, ecc.

Cosa ti serve per installare:

- **2N Access Unit QR**
- foro perforato o tagliato secondo le istruzioni nella confezione,
- gesso, adesivo da costruzione, schiuma di montaggio o malta - a tua discrezione,
- scatola per installazione a parete e relativo telaio
 - per modulo singolo: scatola (9155014, 01284-001), cornice (9155011/9155011B, 01278-001/01279-001)
 - per moduli doppi: scatola (9155015, 01285-001), cornice (9155012/9155012B, 01280-001/01281-001)
 - per moduli tripli: scatola (9155016, 01286-001), cornice (9155013/9155013B, 01282-001/01283-001)



NOTA

Il telaio a modulo singolo è adatto per l'installazione singola di moduli aggiuntivi, ad es. per lettori di uscita, ecc. Per l'installazione dell'unità principale è necessario un telaio a modulo doppio.

Per installare il dispositivo **2N Access Unit QR** la scatola per installazione a muro deve essere prima incassata nel muro. Successivamente, è possibile installare l'attrezzatura al suo interno.

Installazione a modulo singolo

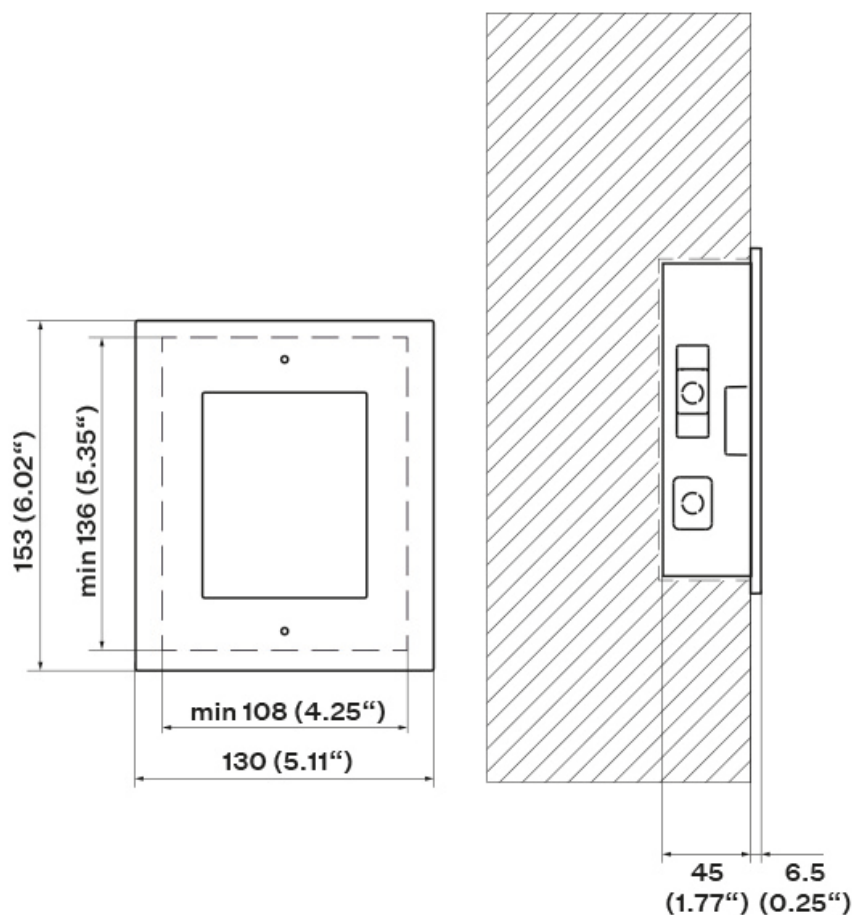

Installazione della scatola

1x

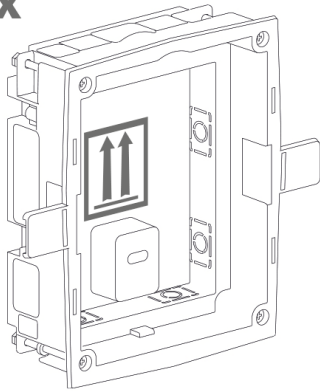

1.

min 108(W) x 136(H) x 45(D) mm
min 4.25(W) x 5.35(H) x 1.77(D) in

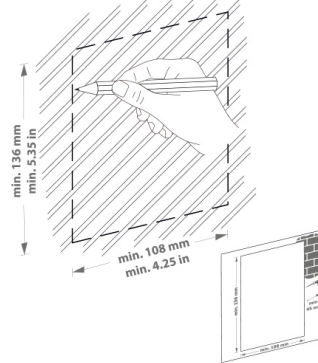

2.

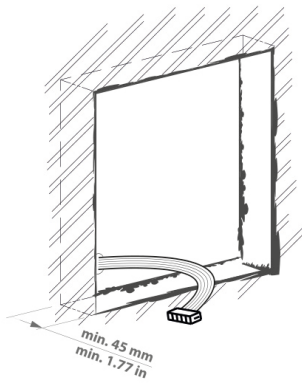

3.

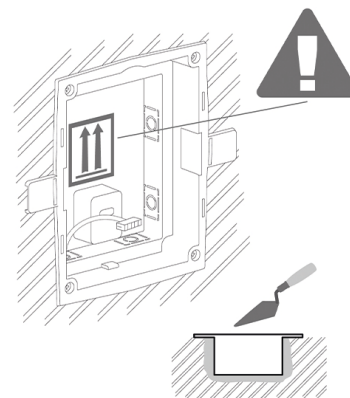

4.

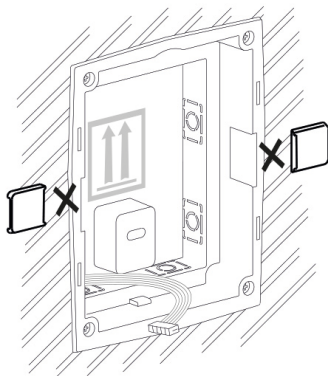

5.

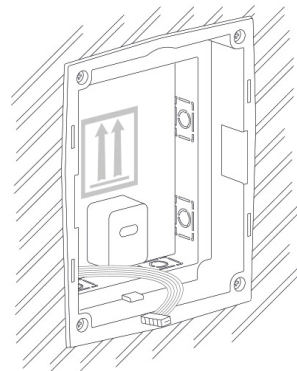

AVVERTIMENTO

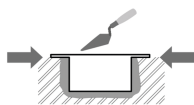

I bordi della scatola da incasso non devono essere a filo muro, ma devono estendersi fino alla superficie del muro. Se la scatola viene incorporata in modo errato, l'acqua potrebbe penetrare nelle apparecchiature installate e distruggerle. Le staffe laterali servono per una corretta installazione a parete.



ATTENZIONE

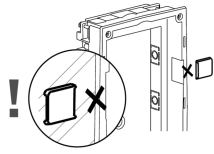

Dopo che il materiale della muratura si è indurito, rompere i perni laterali.

Installazione di un singolo modulo in una scatola

1.

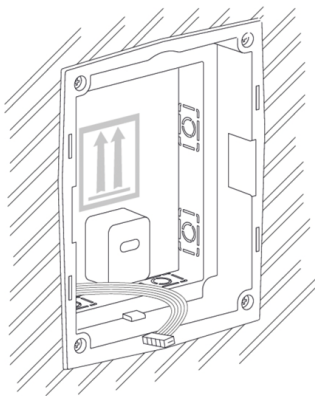

2.

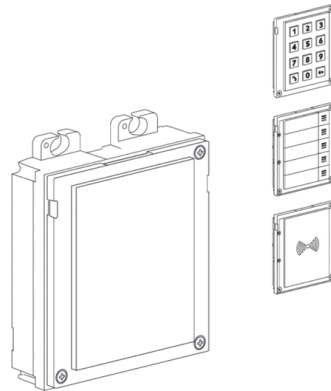

3.

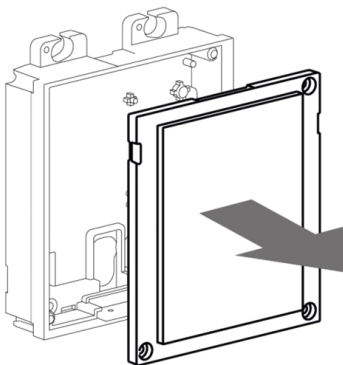

4.

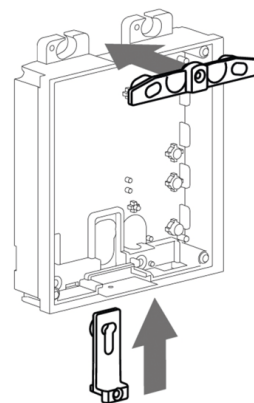

5.

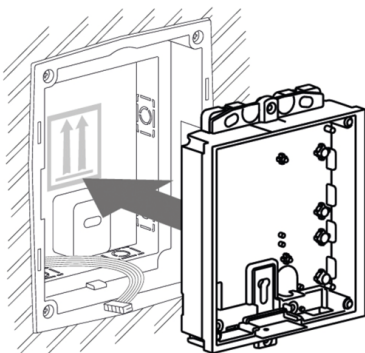

6.

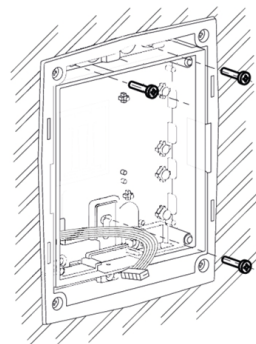

Installazione

7.

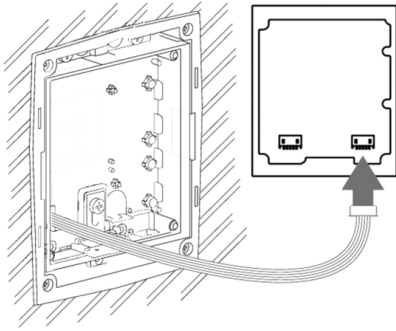

8.

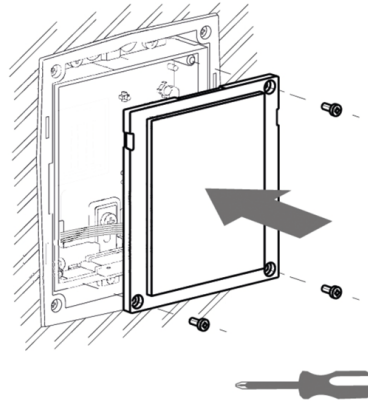

9.

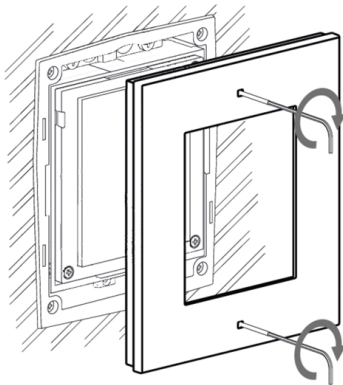

10.

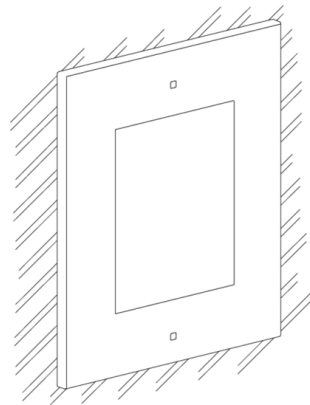

Installazione a doppio modulo

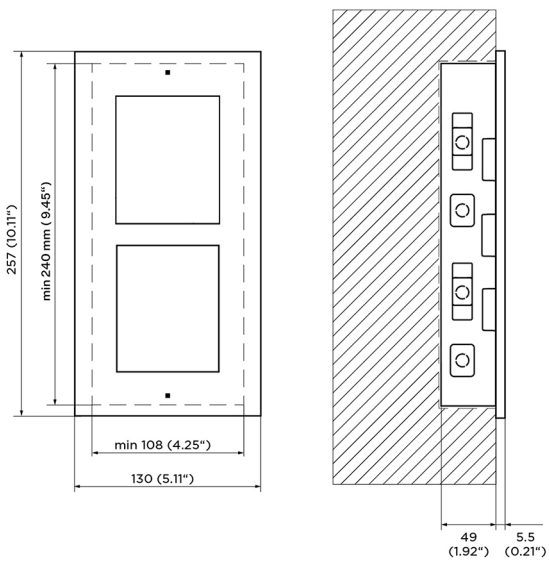

Installazione della scatola

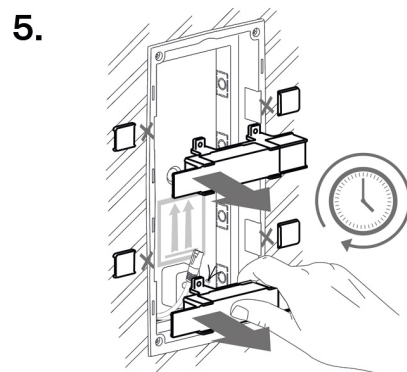
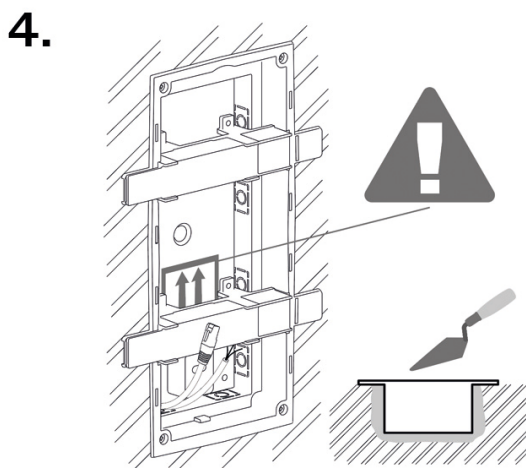
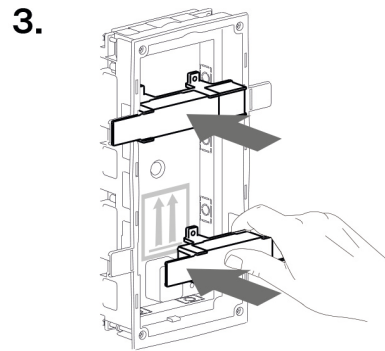
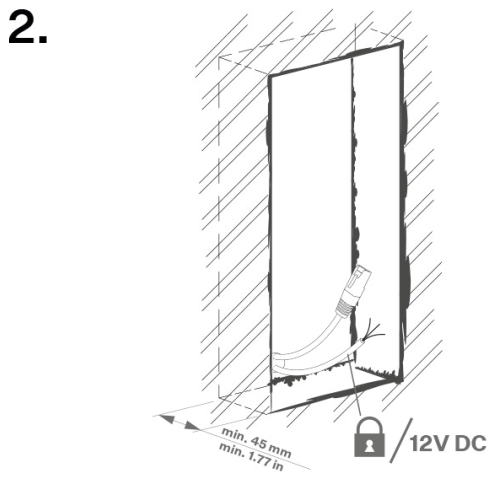
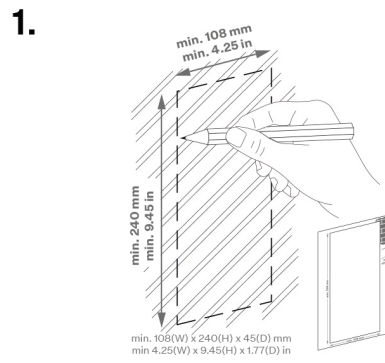
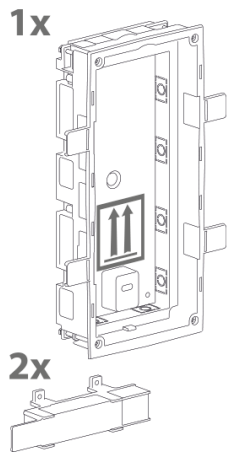

6.

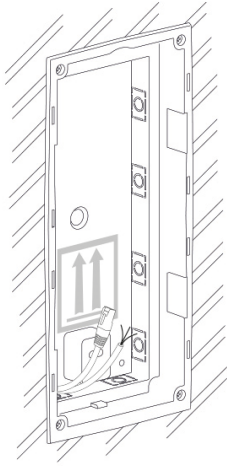

AVVERTIMENTO

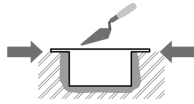

I bordi della scatola da incasso non devono essere a filo muro, ma devono estendersi fino alla superficie del muro. Se la scatola viene incorporata in modo errato, l'acqua potrebbe penetrare nelle apparecchiature installate e distruggerle. Le staffe laterali servono per una corretta installazione a parete.



ATTENZIONE

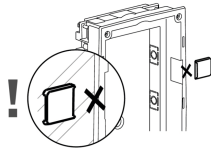

Dopo che il materiale della muratura si è indurito, rompere i perni laterali.

Installazione del modulo doppio nella scatola

1.

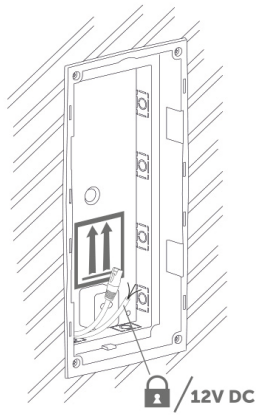

2.

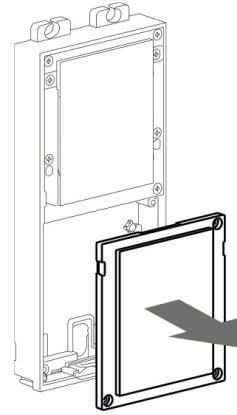

3.

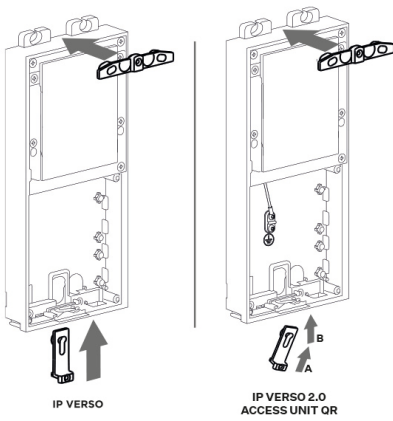

4.

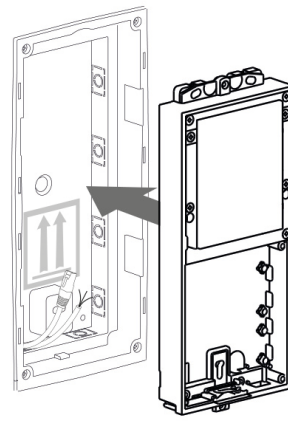

5.

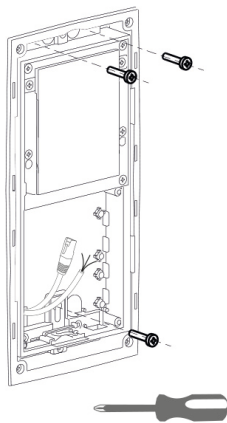

6.

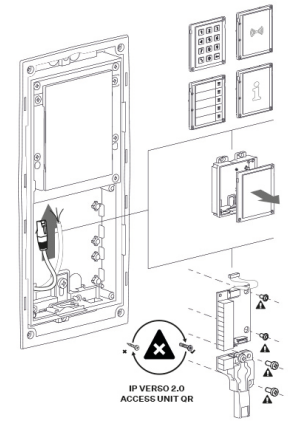

Installazione

7.

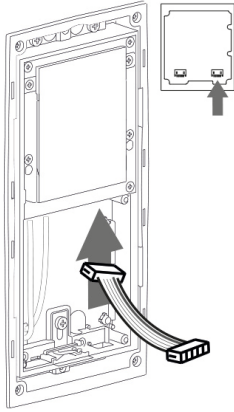

8.

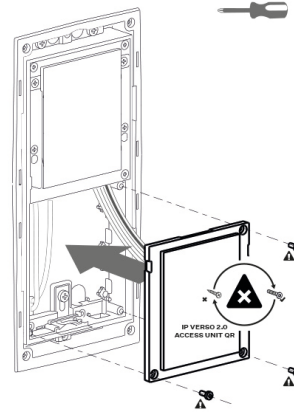

9.

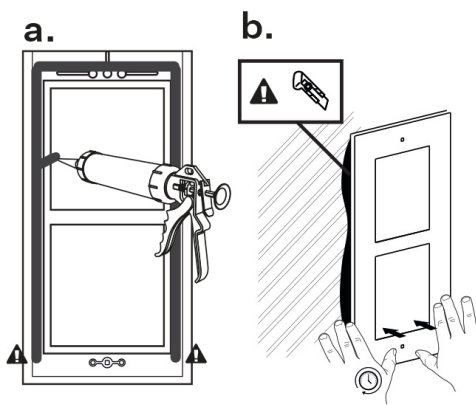

10.

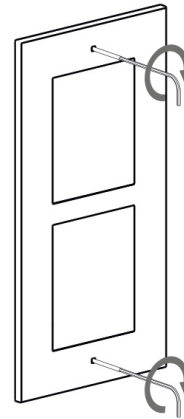

Installazione di più moduli doppi in una scatola

1.

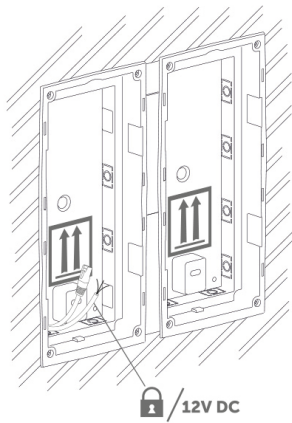

2.

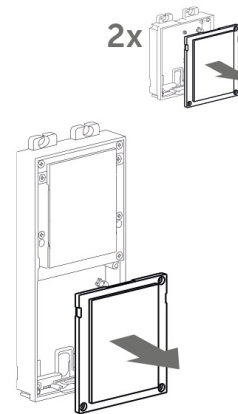

Installazione

3.

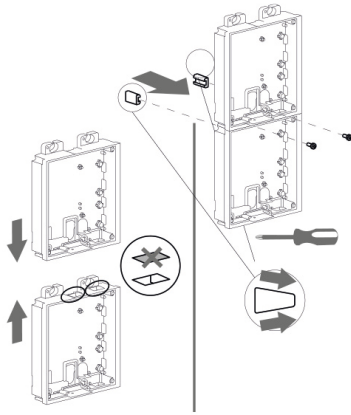

4.

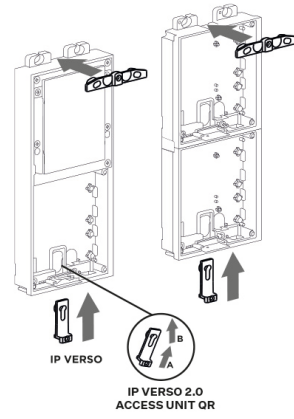

5.



6.

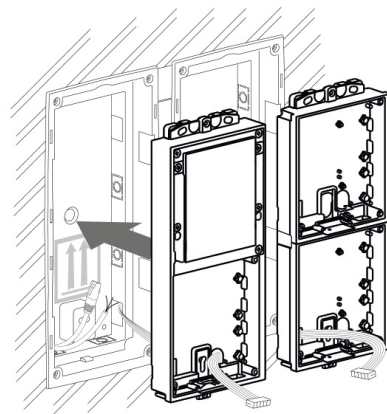

7.

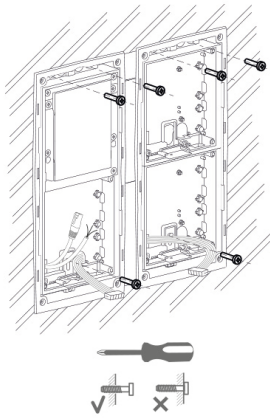

8.

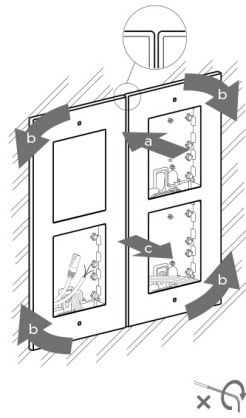

9.

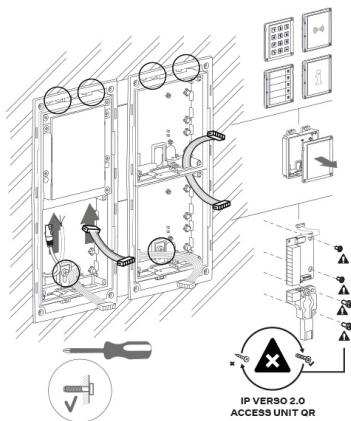

10.

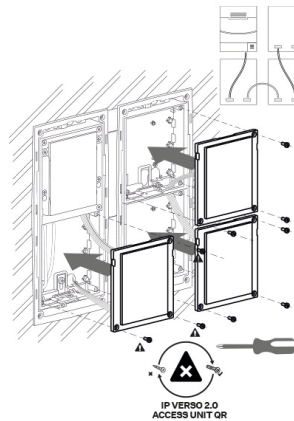

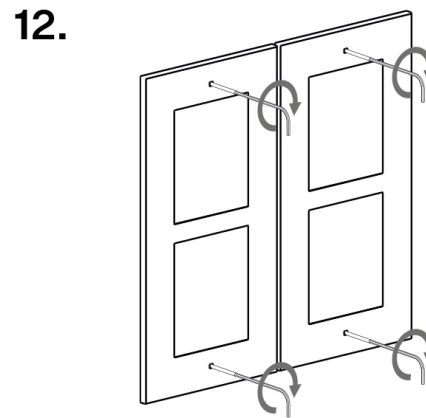
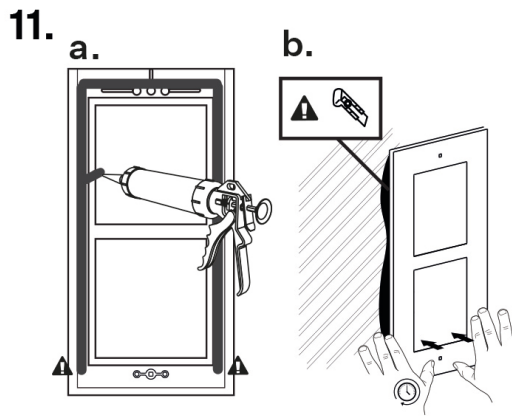

Attaccare il telaio

Controllare la guarnizione prima di fissare il telaio.

Il telaio per l'installazione ad incasso viene avvitato con viti nella parte superiore e inferiore del telaio.

Il telaio per l'installazione a superficie viene prima agganciato al gancio in alto e poi avvitato alla parte inferiore del telaio.

Installazione del modulo triplo

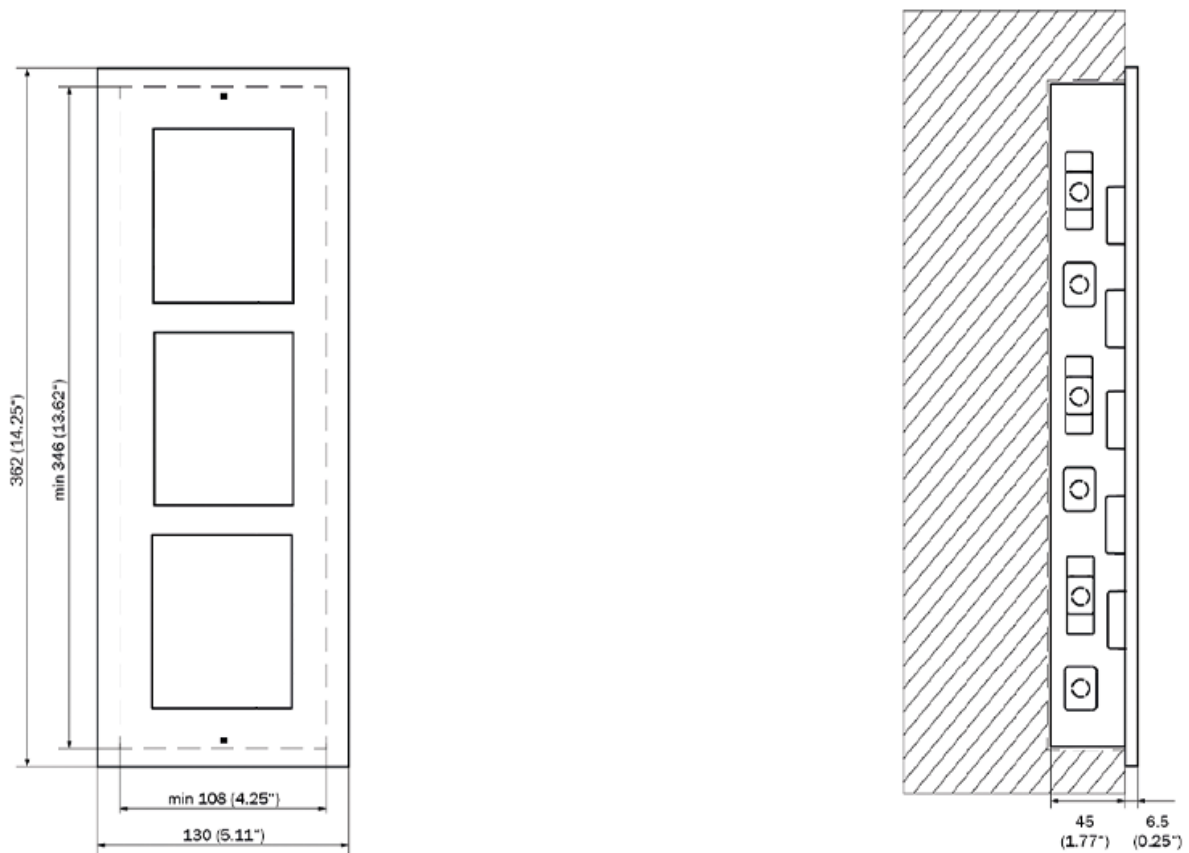

Installazione della scatola

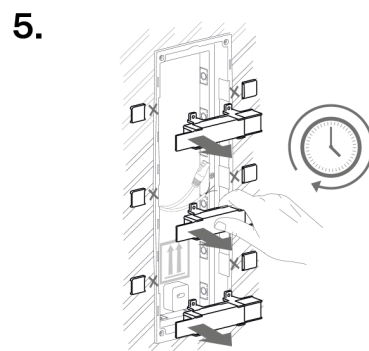
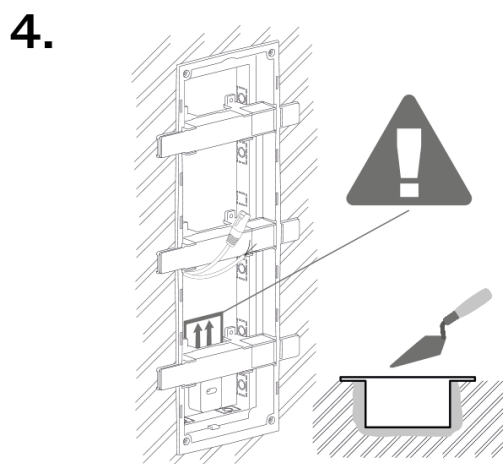
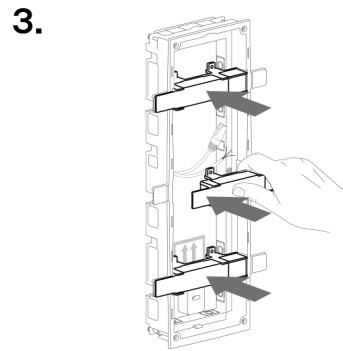
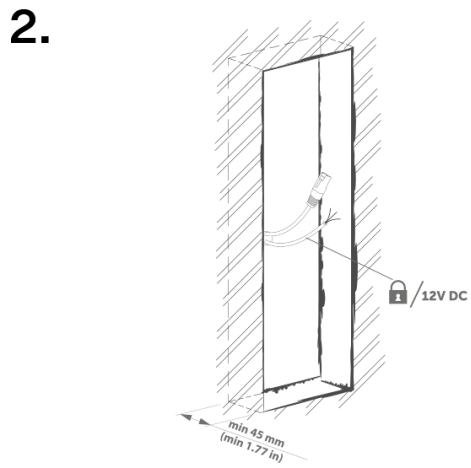
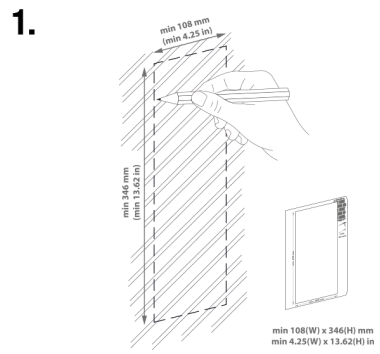
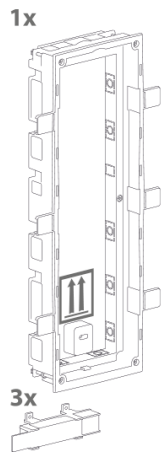

6.

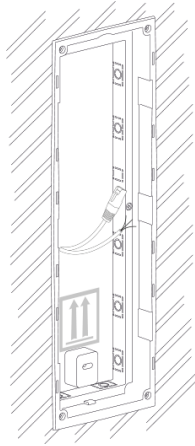

AVVERTIMENTO

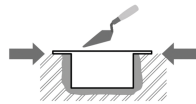

I bordi della scatola da incasso non devono essere a filo muro, ma devono estendersi fino alla superficie del muro. Se la scatola viene incorporata in modo errato, l'acqua potrebbe penetrare nelle apparecchiature installate e distruggerle. Le staffe laterali servono per una corretta installazione a parete.



ATTENZIONE

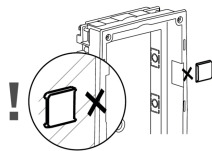

Dopo che il materiale della muratura si è indurito, rompere i perni laterali.

Installazione di più scatole di moduli tripli uno accanto all'altro

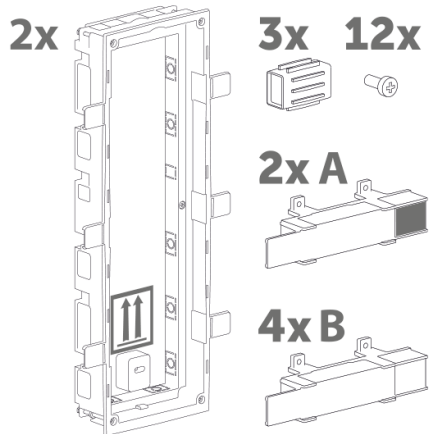
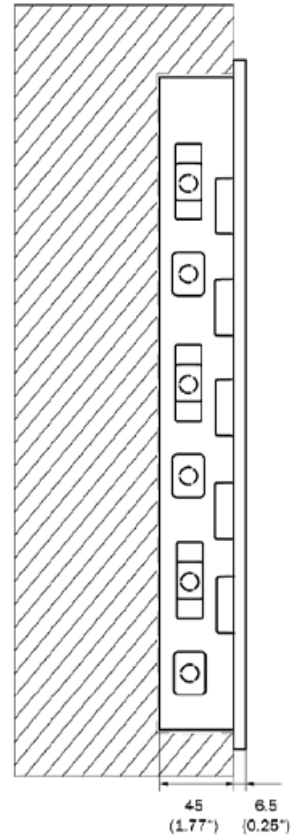
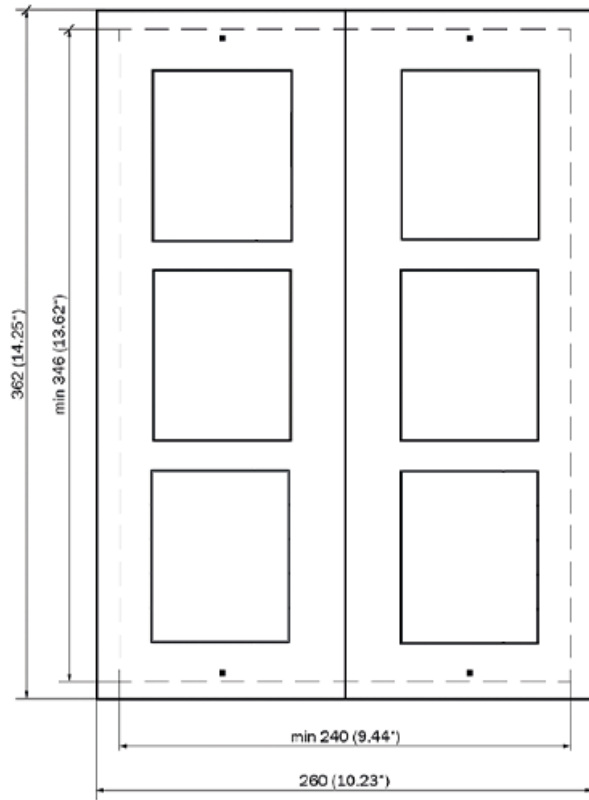

1.

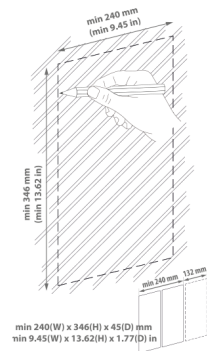

Installazione

2.

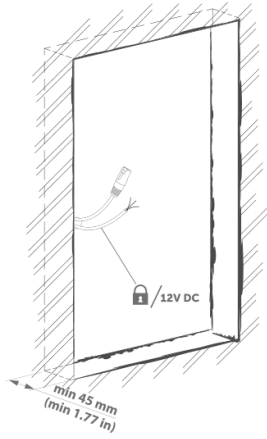

3.

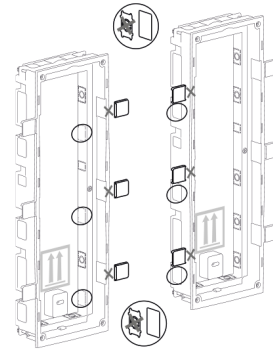

4.

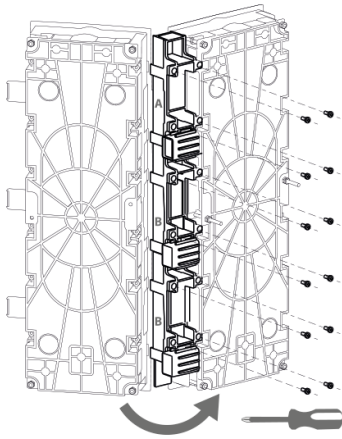

5.

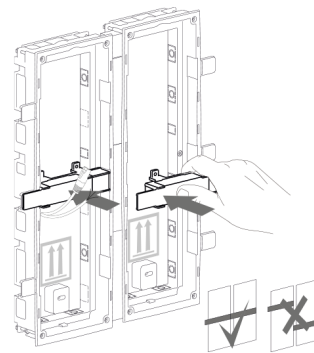

6.

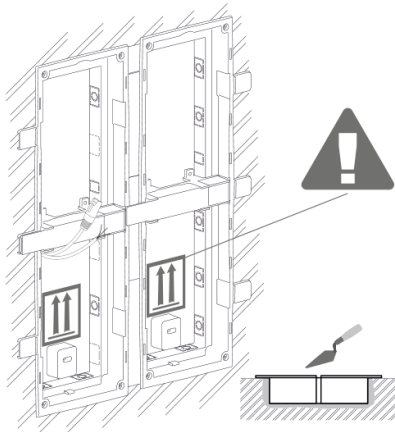

7.

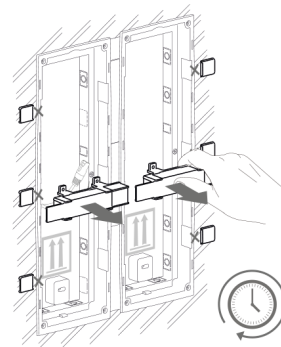

8.

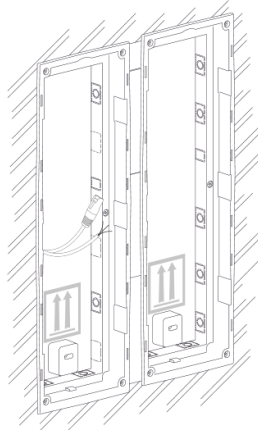

AVVERTIMENTO

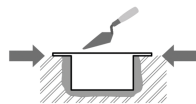

I bordi della scatola da incasso non devono essere a filo muro, ma devono estendersi fino alla superficie del muro. Se la scatola viene incorporata in modo errato, l'acqua potrebbe penetrare nelle apparecchiature installate e distruggerle. Le staffe laterali servono per una corretta installazione a parete.



ATTENZIONE

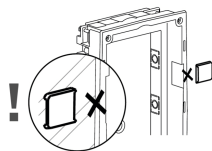

Dopo che il materiale della muratura si è indurito, rompere i perni laterali.

Installazione del modulo triplo nel box

1.

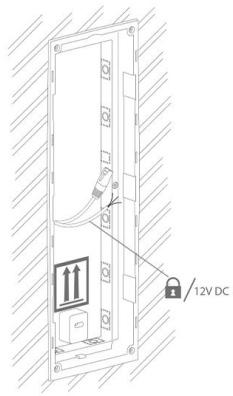

2.

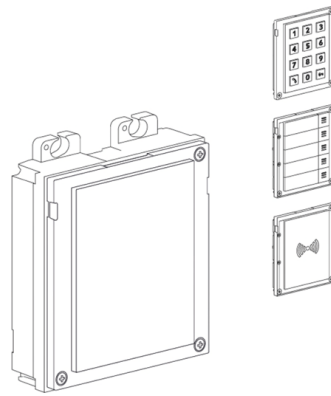

3.

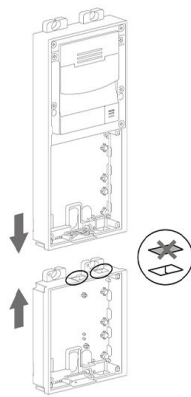

4.

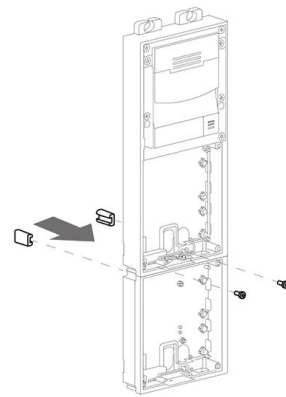

5.

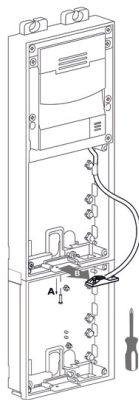

6.

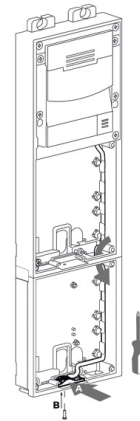

7.

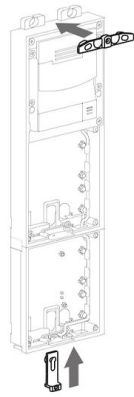

8.

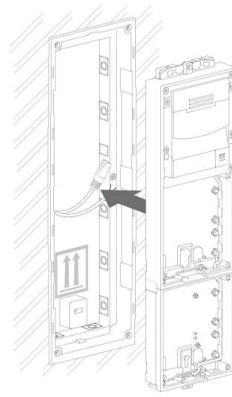

9.

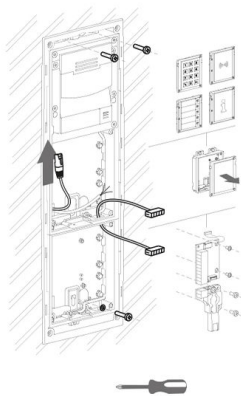

10.

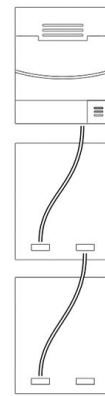

11.

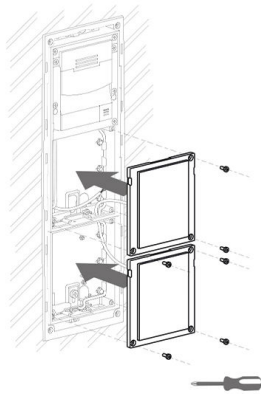

12.



Attaccare il telaio

Controllare la guarnizione prima di fissare il telaio.

Il telaio per l'installazione ad incasso viene avvitato con viti nella parte superiore e inferiore del telaio.

Il telaio per l'installazione a superficie viene prima agganciato al gancio in alto e poi avvitato alla parte inferiore del telaio.

Installazione ad incasso - in cartongesso

Cosa ti serve per installare:

- **2N Access Unit QR**
- forato secondo le istruzioni contenute nella confezione della scatola,
- scatola per installazione a parete e relativo telaio
 - per modulo singolo: scatola (9155014, 01284-001), cornice (9155011/9155011B, 01278-001/01279-001)
 - per moduli doppi: scatola (9155015, 01285-001), cornice (9155012/9155012B, 01280-001/01281-001)
 - per moduli tripli: scatola (9155016, 01286-001), cornice (9155013/9155013B, 01282-001/01283-001)



NOTA

Il telaio a modulo singolo è adatto per l'installazione singola di moduli aggiuntivi, ad es. per lettori di uscita, ecc. Per l'installazione dell'unità principale è necessario un telaio a modulo doppio.

Per installare il dispositivo **2N Access Unit QR** la scatola per installazione a muro deve essere prima incassata nel muro. Successivamente, è possibile installare l'attrezzatura al suo interno.

Installazione a doppio modulo

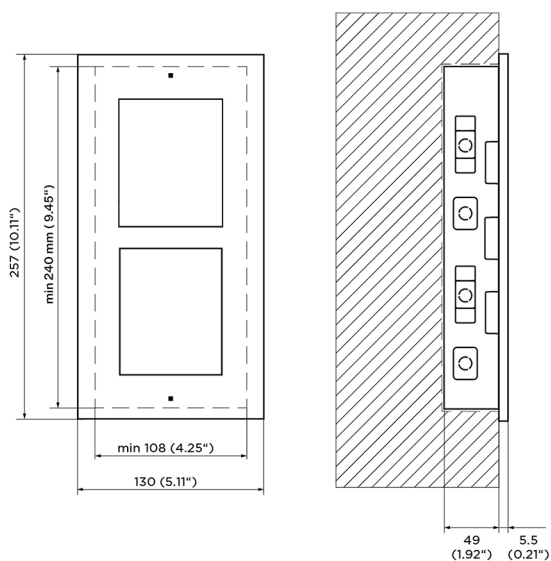

Installazione della scatola

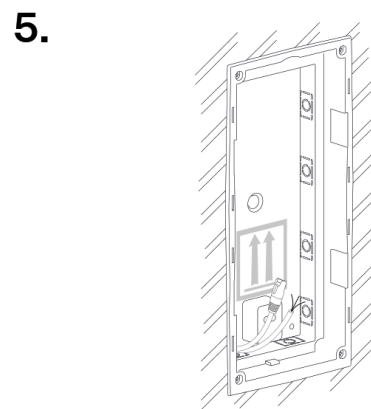
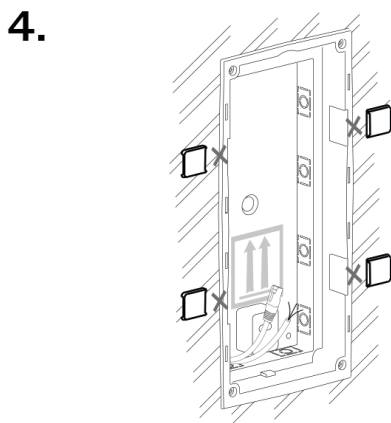
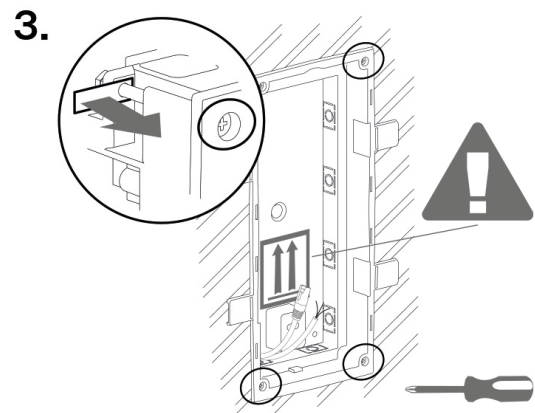
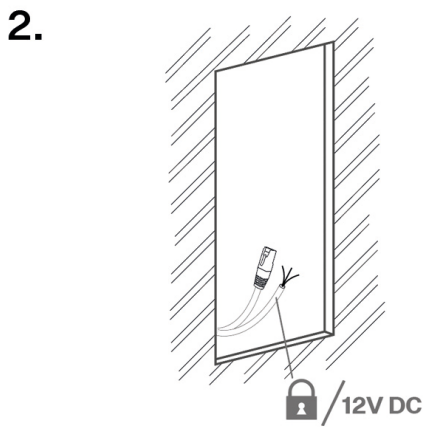
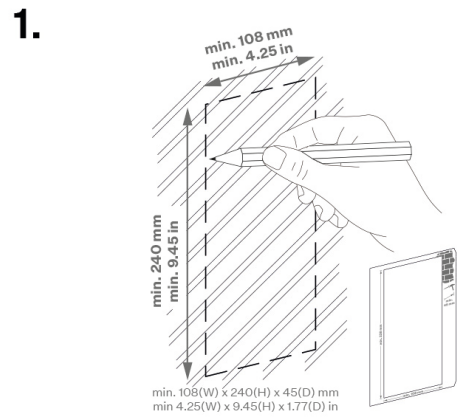
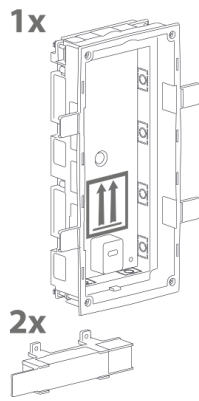

AVVERTIMENTO

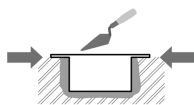

I bordi della scatola da incasso non devono essere a filo muro, ma devono estendersi fino alla superficie del muro. Se la scatola viene incorporata in modo errato, l'acqua potrebbe penetrare nelle apparecchiature installate e distruggerle. Le staffe laterali servono per una corretta installazione a parete.



ATTENZIONE

Dopo che il materiale della muratura si è indurito, rompere i perni laterali.

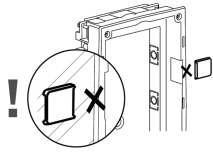

Installazione del modulo doppio nella scatola

1.

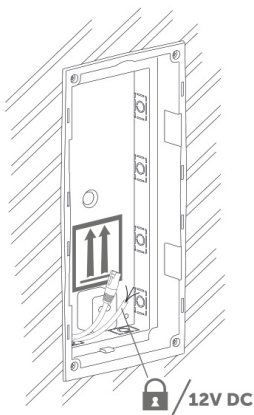

2.

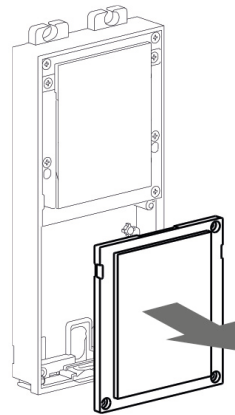

3.

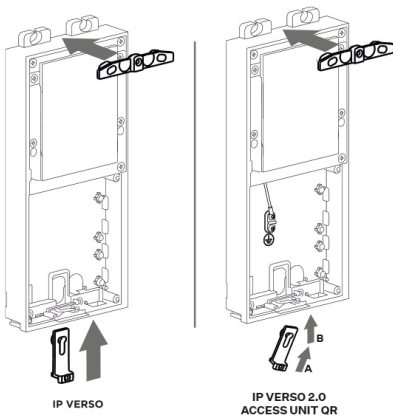

4.

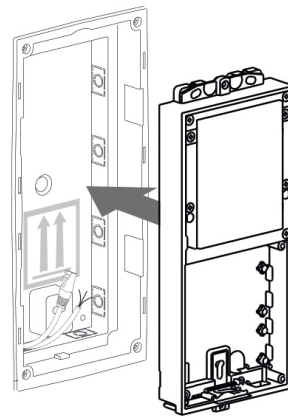

5.

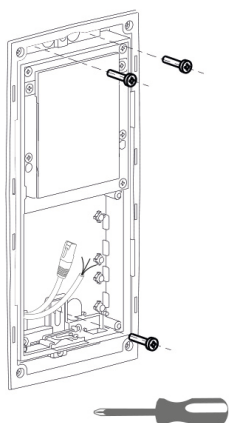

6.

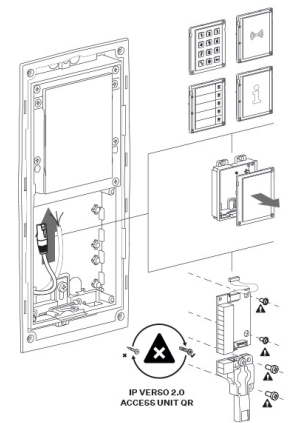

7.

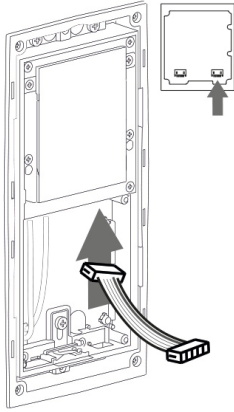

8.

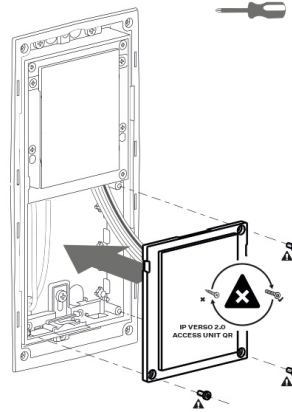

9.

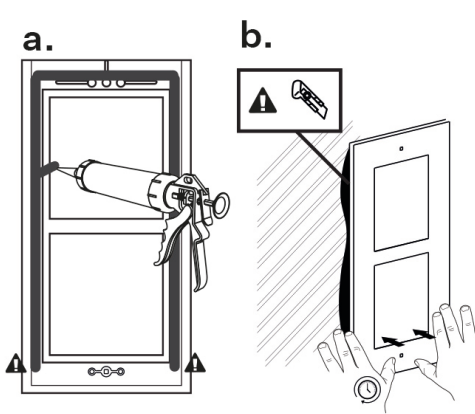

10.

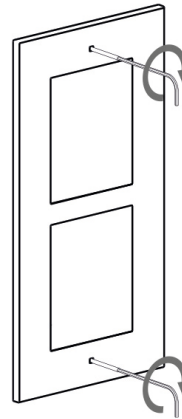

Attaccare il telaio

Controllare la guarnizione prima di fissare il telaio.

Il telaio per l'installazione ad incasso viene avvitato con viti nella parte superiore e inferiore del telaio.

Il telaio per l'installazione a superficie viene prima agganciato al gancio in alto e poi avvitato alla parte inferiore del telaio.

Installazione di più scatole doppio modulo una accanto all'altra

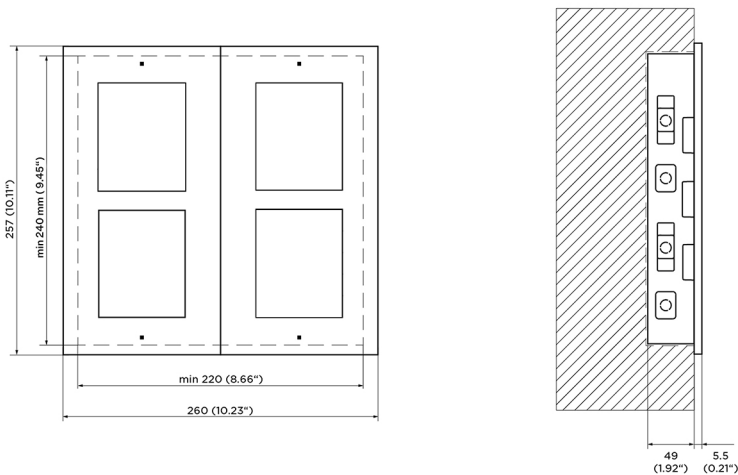

Installazione

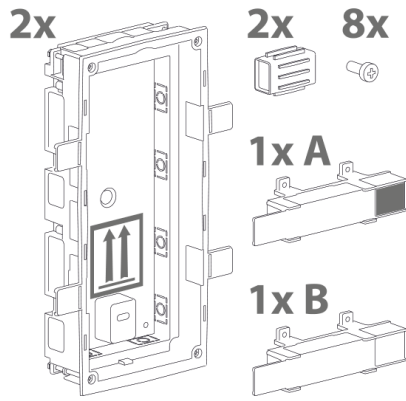

1.

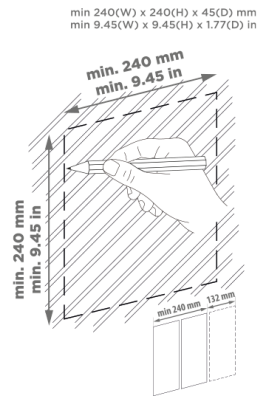

2.

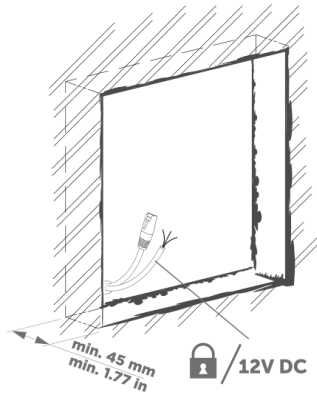

3.

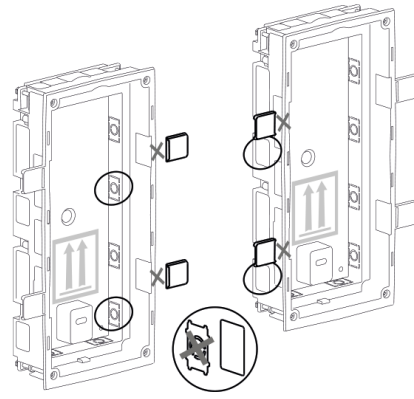

4.

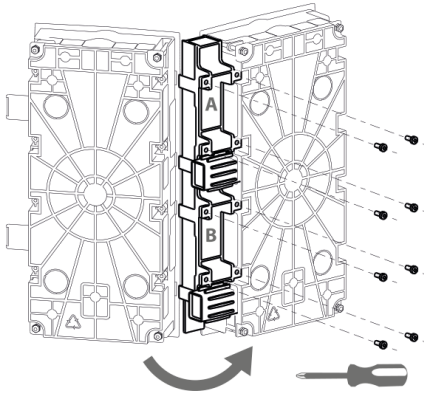

5.

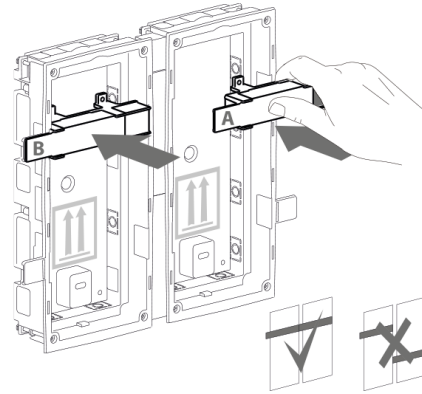

6.

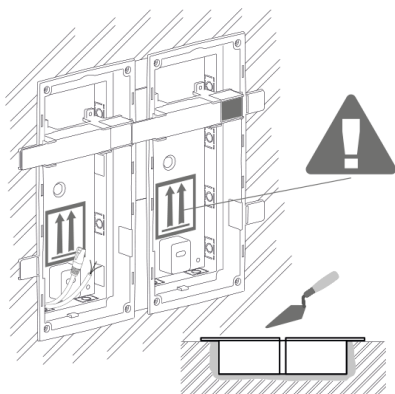

7.

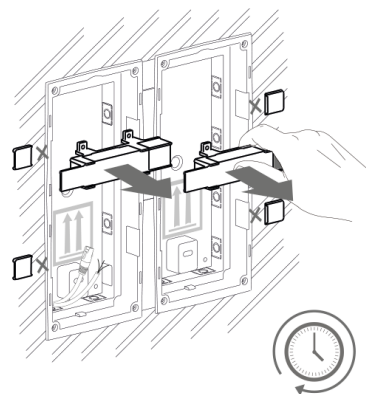



AVVERTIMENTO

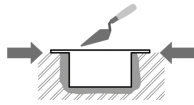

I bordi della scatola da incasso non devono essere a filo muro, ma devono estendersi fino alla superficie del muro. Se la scatola viene incorporata in modo errato, l'acqua potrebbe penetrare nelle apparecchiature installate e distruggerle. Le staffe laterali servono per una corretta installazione a parete.



ATTENZIONE

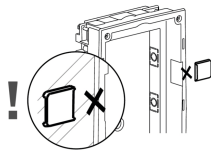

Dopo che il materiale della muratura si è indurito, rompere i perni laterali.

Installazione di più moduli doppi in una scatola

1.

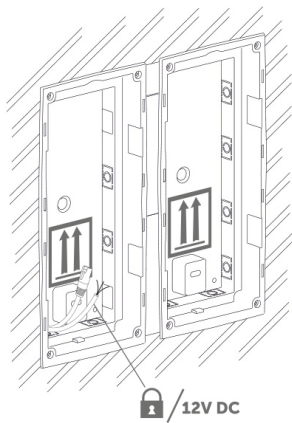

2.

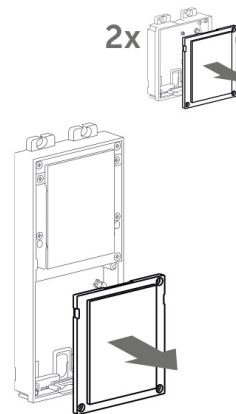

3.

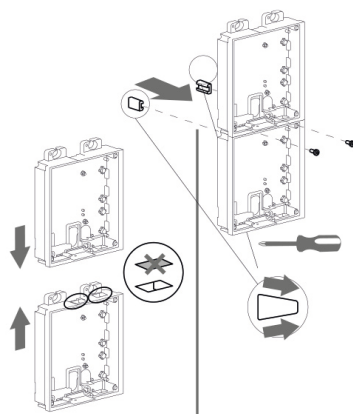

4.

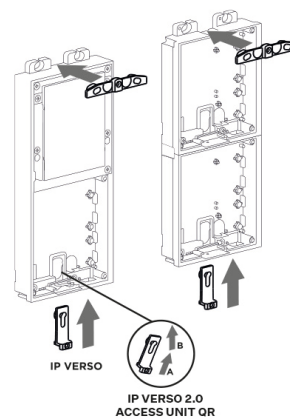

5.



6.

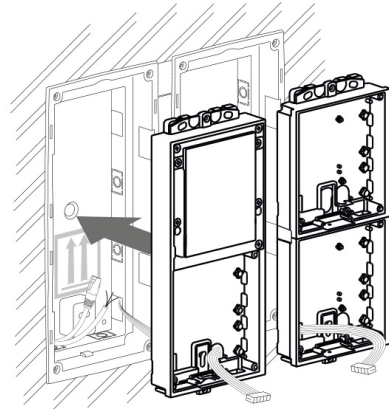

7.

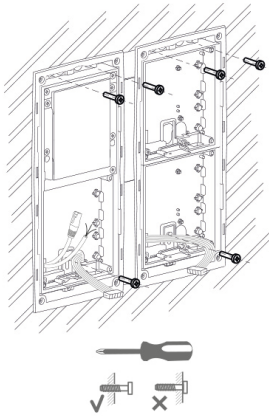

8.

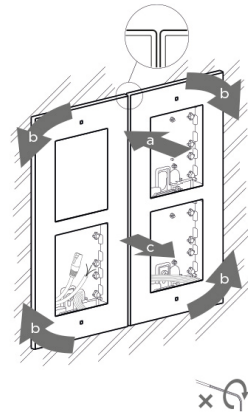

9.

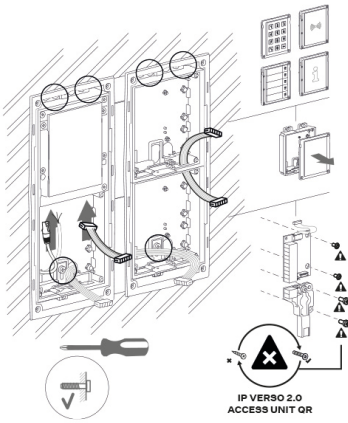

10.

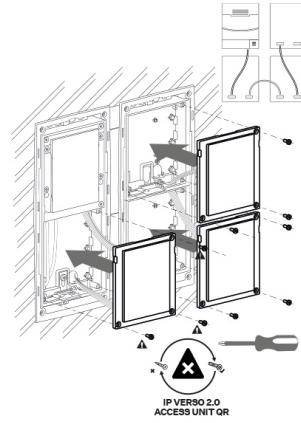

11.

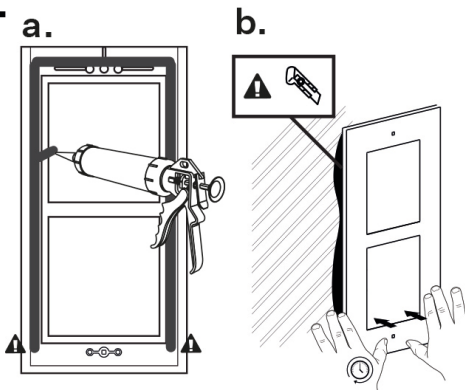

12.

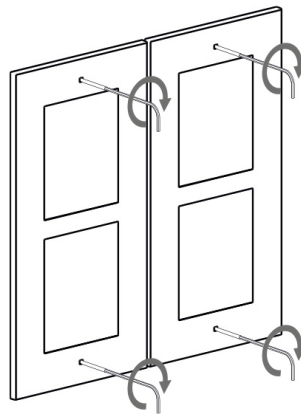

Installazione del modulo triplo

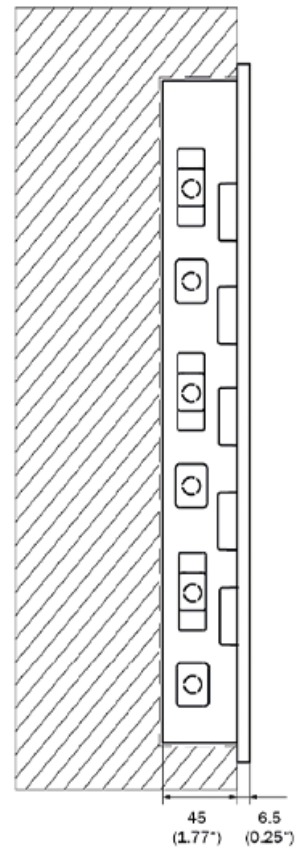
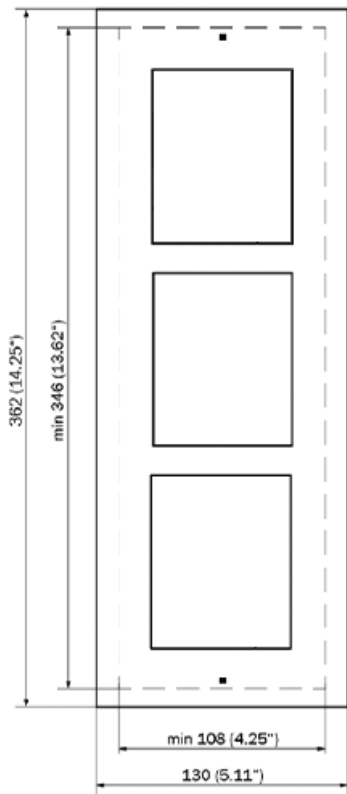

Installazione della scatola

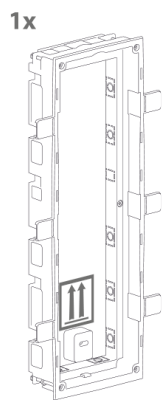

1.

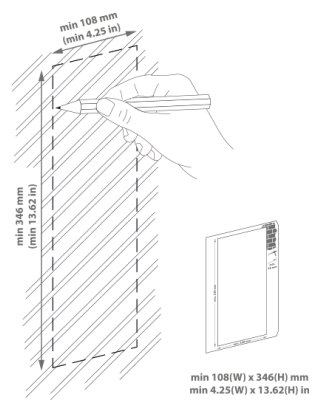

2.

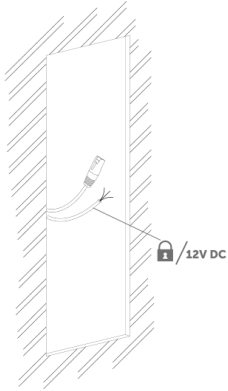

3.

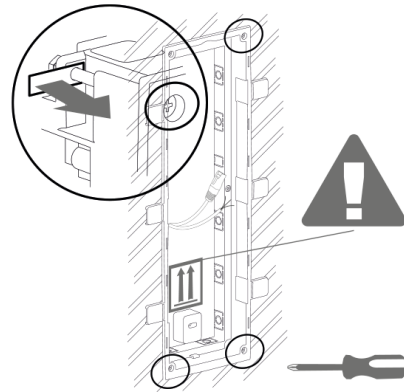

4.

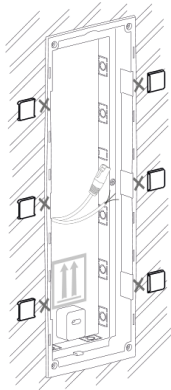

5.

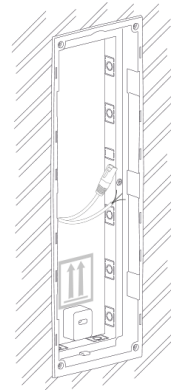

AVVERTIMENTO

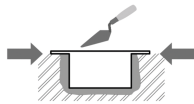

I bordi della scatola da incasso non devono essere a filo muro, ma devono estendersi fino alla superficie del muro. Se la scatola viene incorporata in modo errato, l'acqua potrebbe penetrare nelle apparecchiature installate e distruggerle. Le staffe laterali servono per una corretta installazione a parete.



ATTENZIONE

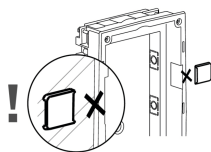

Dopo che il materiale della muratura si è indurito, rompere i perni laterali.

Installazione di tre moduli in una scatola

1.

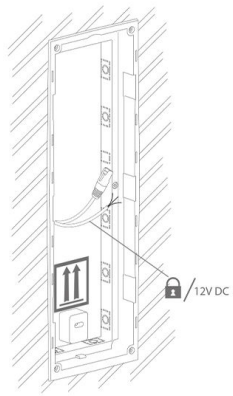

2.

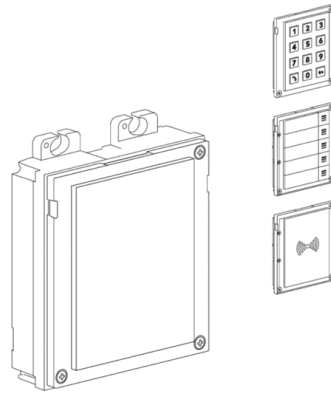

3.

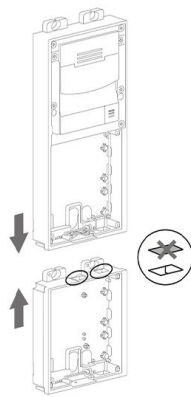

4.

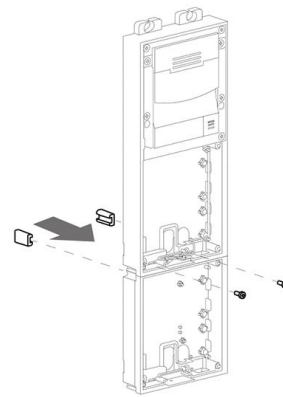

5.

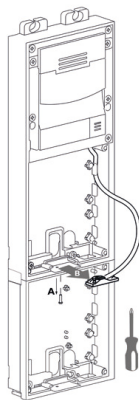

6.

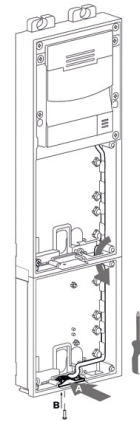

7.

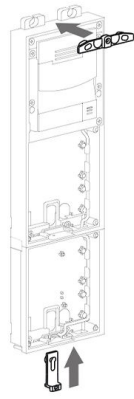

8.

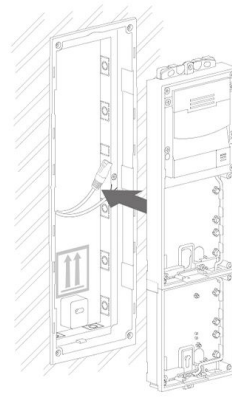

9.

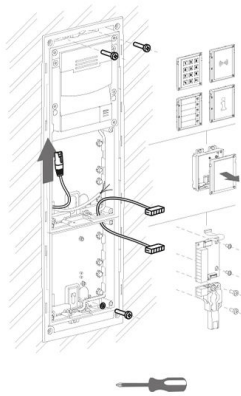

10.

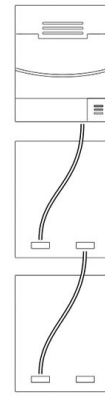

11.

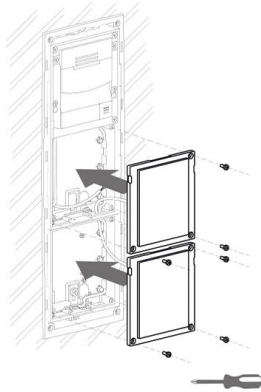

12.



Attaccare il telaio

Controllare la guarnizione prima di fissare il telaio.

Il telaio per l'installazione ad incasso viene avvitato con viti nella parte superiore e inferiore del telaio.

Il telaio per l'installazione a superficie viene prima agganciato al gancio in alto e poi avvitato alla parte inferiore del telaio.

Installazione a modulo singolo

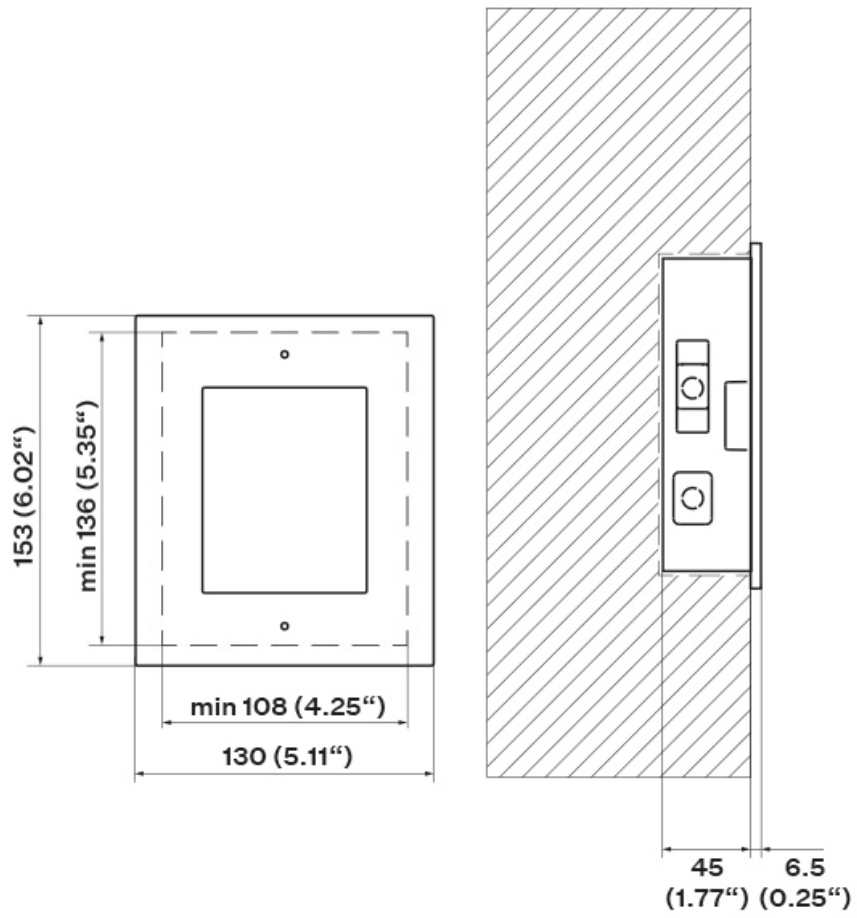

Installazione della scatola

1x

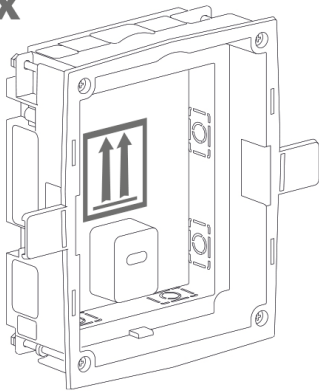

1.

min 108(W) x 136(H) x 45(D) mm
min 4.25(W) x 5.35(H) x 1.77(D) in

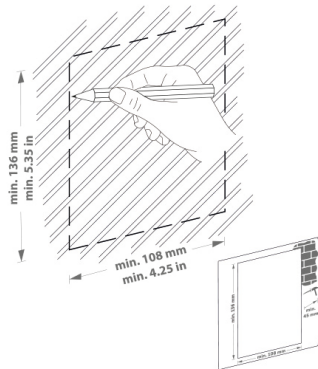

2.

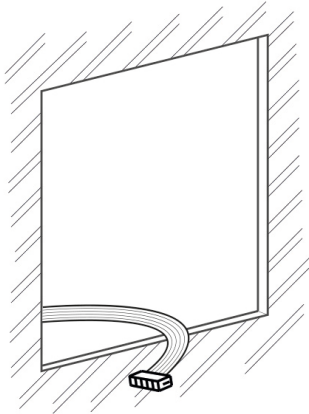

3.

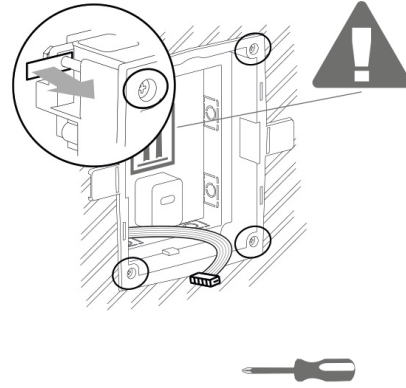

4.

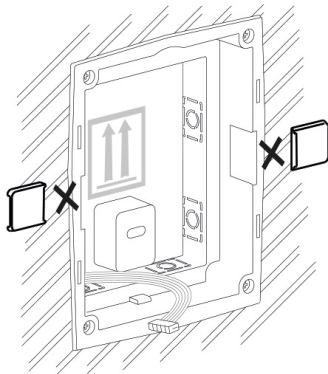

5.

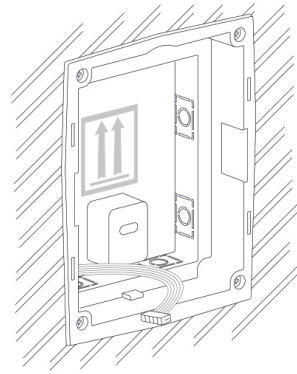

AVVERTIMENTO

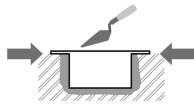

I bordi della scatola da incasso non devono essere a filo muro, ma devono estendersi fino alla superficie del muro. Se la scatola viene incorporata in modo errato, l'acqua potrebbe penetrare nelle apparecchiature installate e distruggerle. Le staffe laterali servono per una corretta installazione a parete.



ATTENZIONE

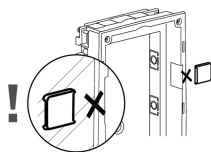

Dopo che il materiale della muratura si è indurito, rompere i perni laterali.

Installazione di un singolo modulo in una scatola

1.

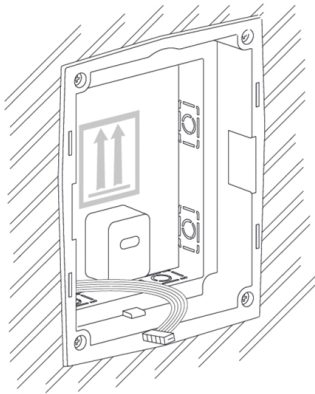

2.

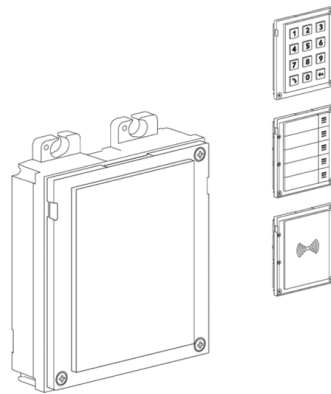

3.

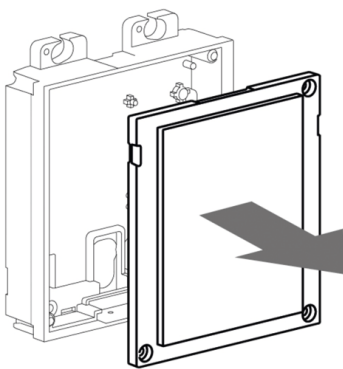

4.

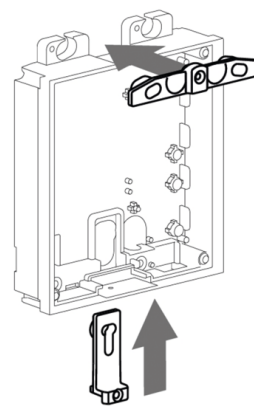

5.

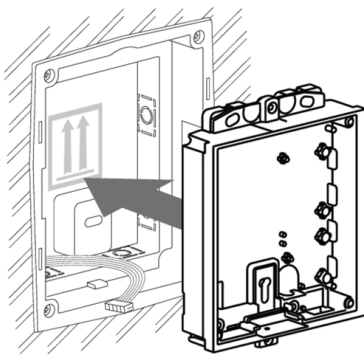

6.

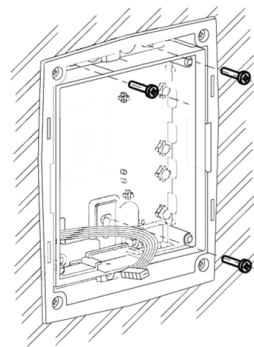

7.

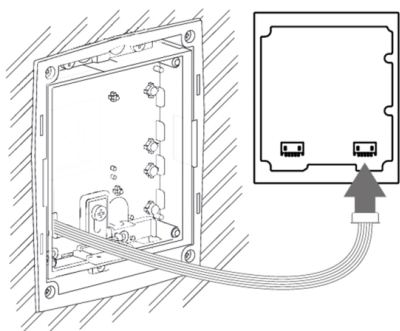

8.

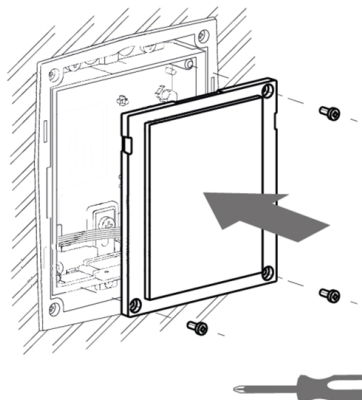

9.

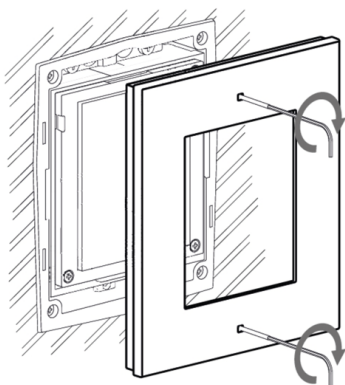

10.

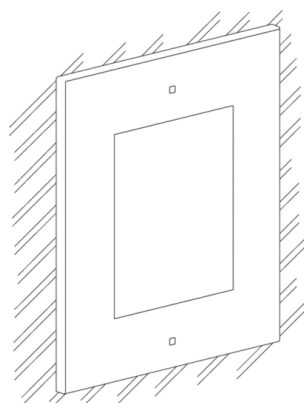

Attaccare il telaio

Controllare la guarnizione prima di fissare il telaio.

Il telaio per l'installazione ad incasso viene avvitato con viti nella parte superiore e inferiore del telaio.

Il telaio per l'installazione a superficie viene prima agganciato al gancio in alto e poi avvitato alla parte inferiore del telaio.

Installazione in superficie

Cosa ti serve per installare:

- **2N Access Unit QR**
- dima di foratura
- quadro pertinente,
 - per modulo singolo: cornice (9155021/9155021B, 01287-001/01288-001)
 - per moduli doppi: cornice (9155022/9155022B, 01289-001/01290-001)
 - per moduli tripli: cornice (9155023/9155023B, 01291-001/01292-001)



NOTA

Il telaio a modulo singolo è adatto per l'installazione singola di moduli aggiuntivi, ad es. per lettori di uscita, ecc. Per l'installazione dell'unità principale è necessario un telaio a modulo doppio.

Se la superficie non è uniforme, utilizzare un tampone (9155061/9155062, 01293-001/01294-001) a seconda del numero di moduli.



PERICOLO

Eliminare il rischio di lesioni! L'installazione a superficie non è adatta in luoghi in cui il passaggio è stretto o dove l'attenzione dei passanti è deviata lateralmente. Il produttore non è responsabile per eventuali lesioni!



AVVERTIMENTO

- La superficie per la posa in superficie deve essere piana con un dislivello massimo di 0,5 mm (es. pannelli prefabbricati, vetro, pietra tagliata, ecc.). Se la superficie per l'installazione non è piana, utilizzare una versione ad incasso oppure utilizzare un tampone (9155061/9155062/9155068, 01293-001/01294-001/01305-001) per confrontare le irregolarità o livellare la superficie della parete.

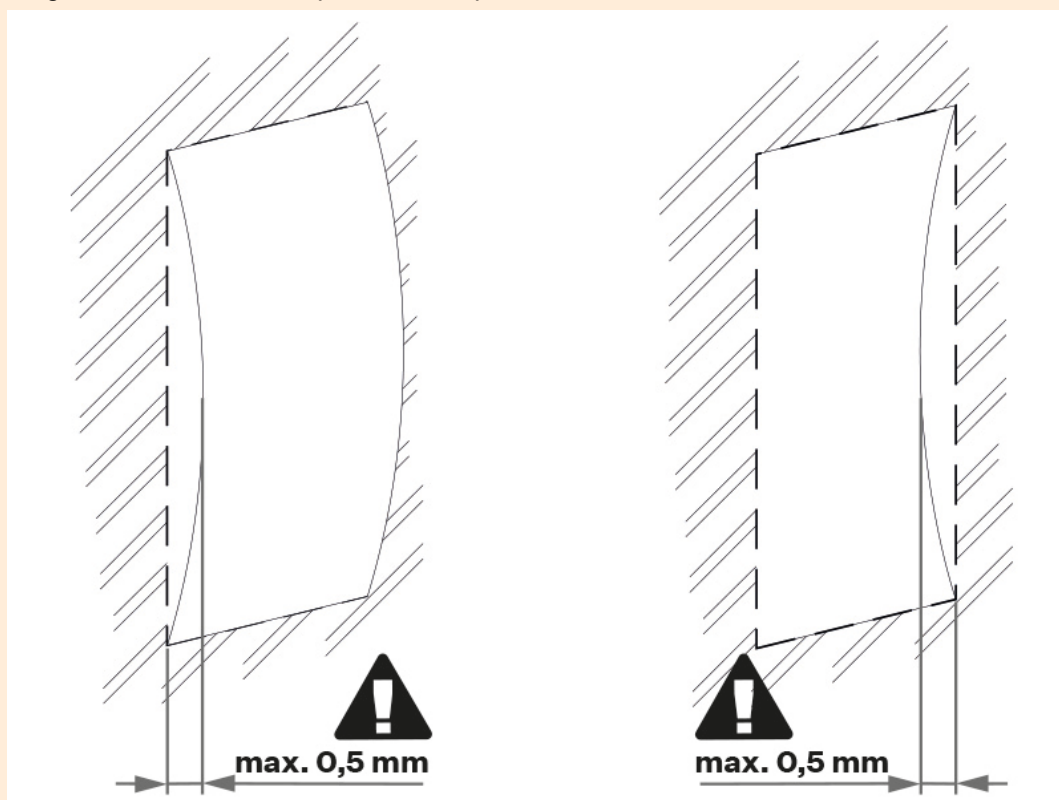

- L'installazione in superficie è sempre un problema se c'è rischio di vandalismo (garage pubblici, ecc.). In questo caso utilizzare elementi di ancoraggio in acciaio al posto dei tasselli e delle viti in dotazione.

Installazione a modulo singolo

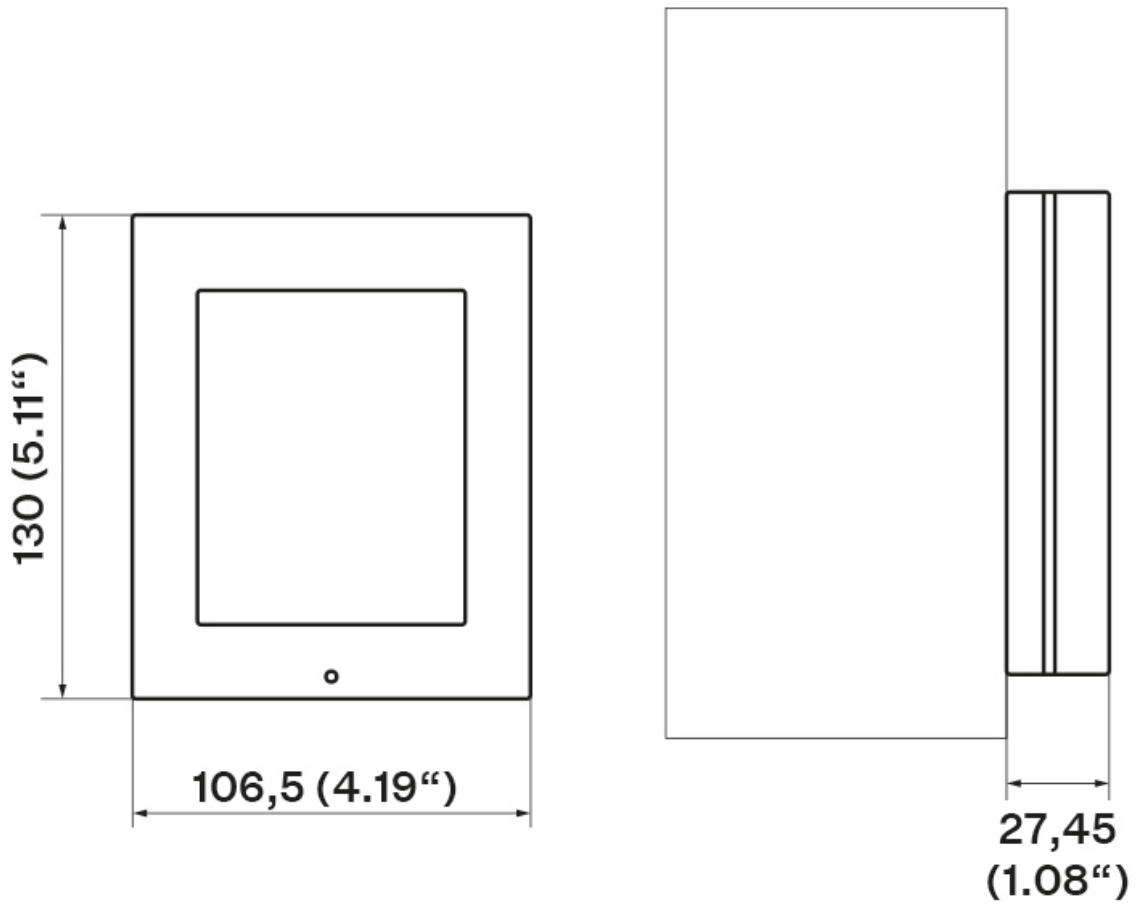

SUGGERIMENTO

Dima di foratura è disponibile per il download su 2N.com.

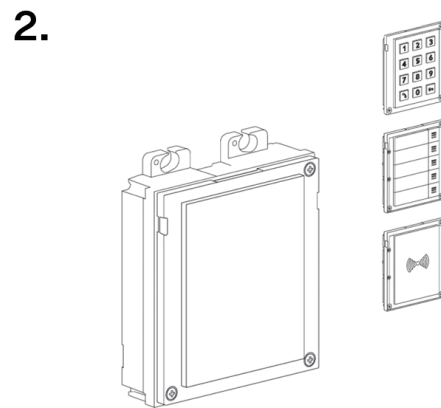
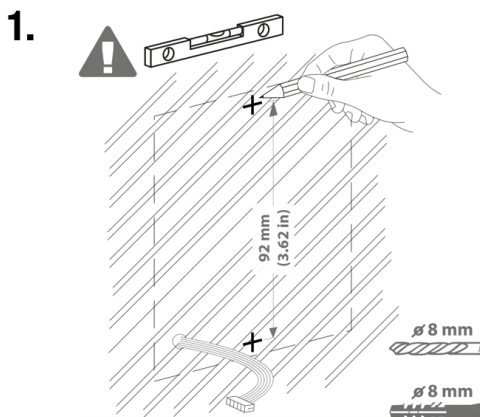

Installazione

3.

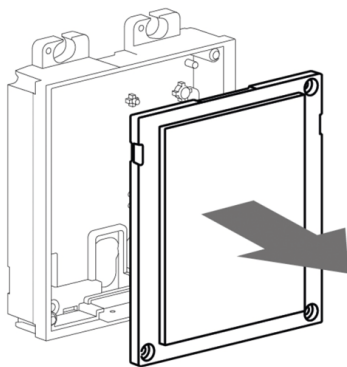

4.

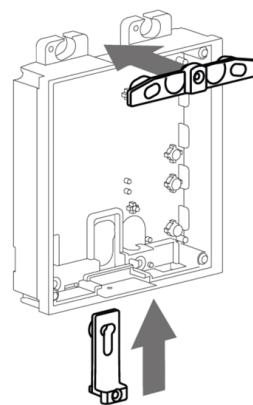

5.

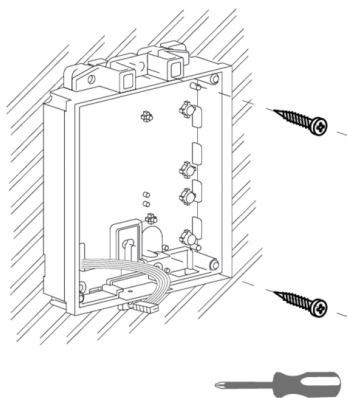

6.

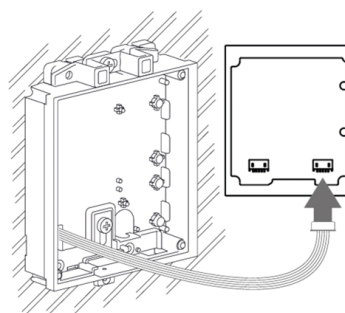

7.

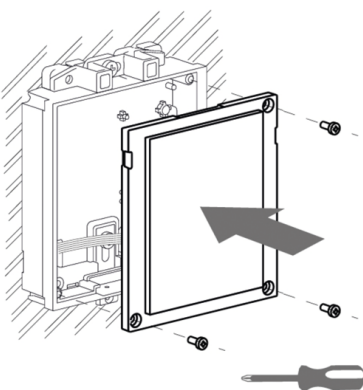

8.

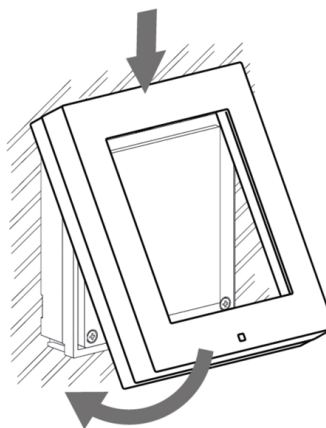

9.

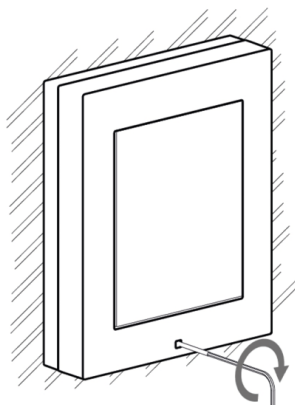

10.

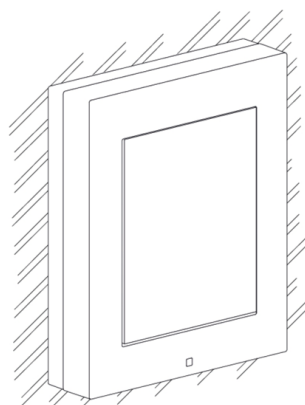

Attaccare il telaio

Controllare la guarnizione prima di fissare il telaio.

Il telaio per l'installazione ad incasso viene avvitato con viti nella parte superiore e inferiore del telaio.

Il telaio per l'installazione a superficie viene prima agganciato al gancio in alto e poi avvitato alla parte inferiore del telaio.

Installazione a doppio modulo

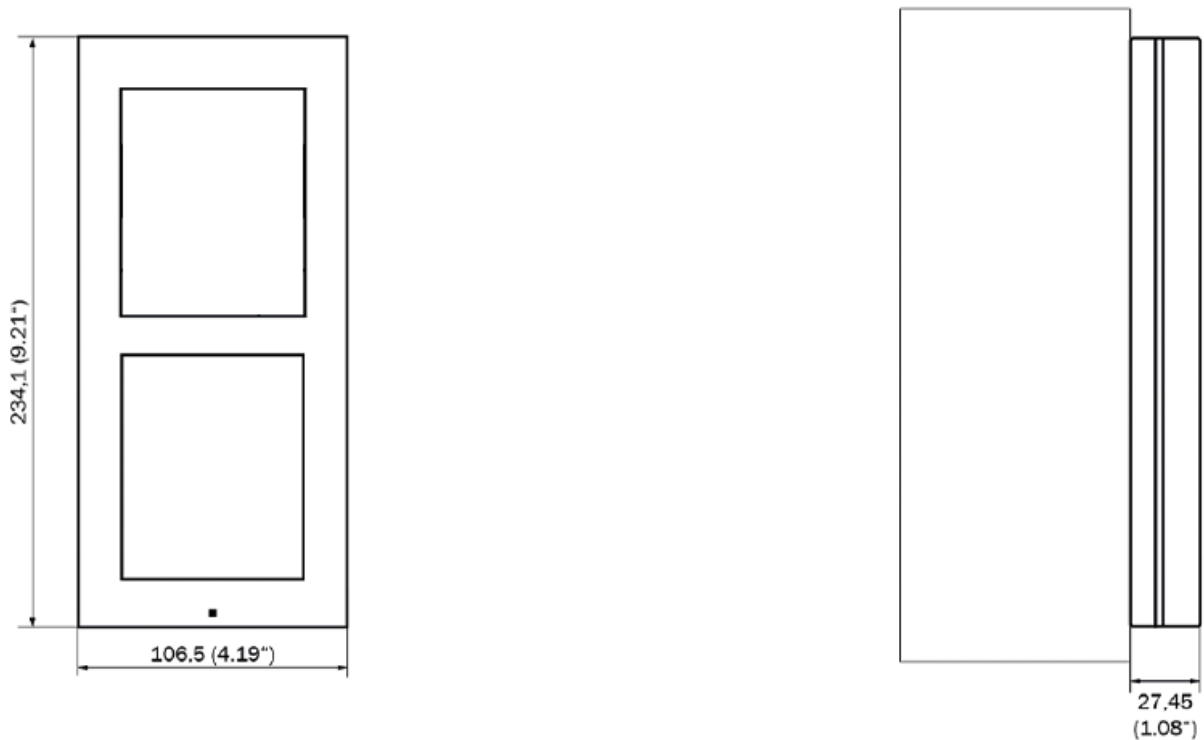

SUGGERIMENTO

[Dima di foratura](#) è disponibile per il download su 2N.com.

Installazione

1.

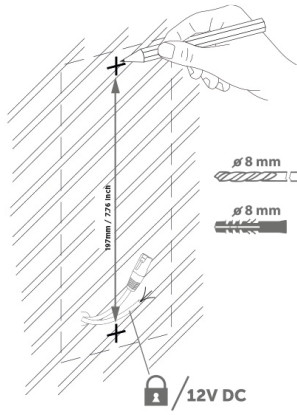

2.

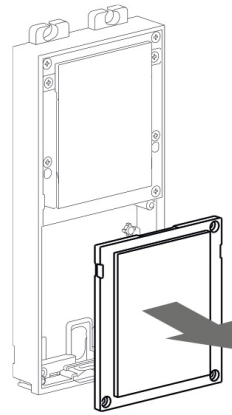

3.

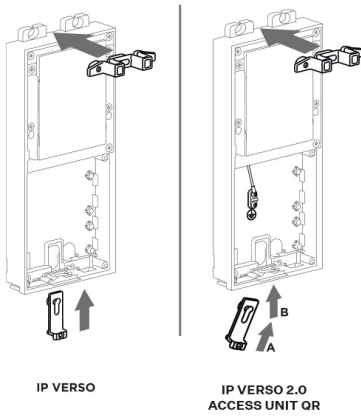

4.

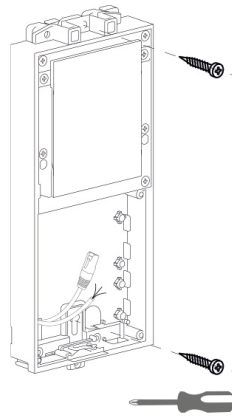

5.

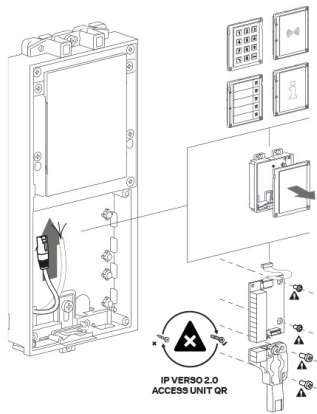

6.

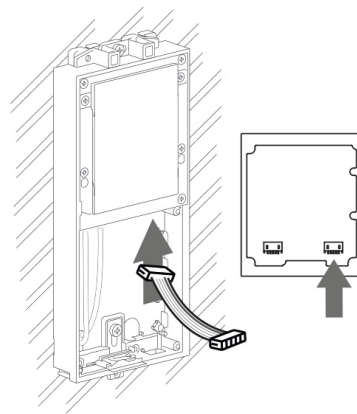

7.

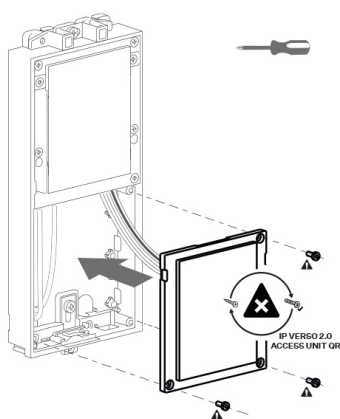

8.

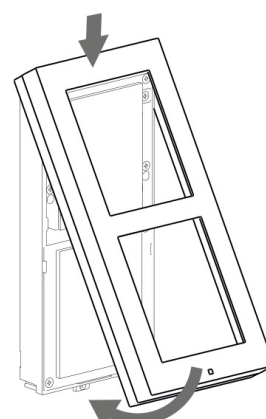

9.

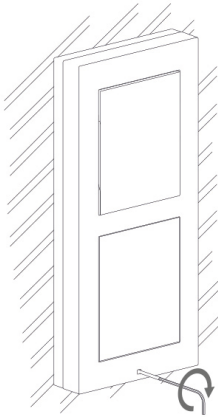

10.

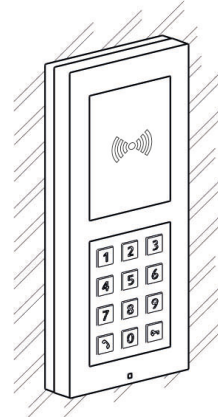

Attaccare il telaio

Controllare la guarnizione prima di fissare il telaio.

Il telaio per l'installazione ad incasso viene avvitato con viti nella parte superiore e inferiore del telaio.

Il telaio per l'installazione a superficie viene prima agganciato al gancio in alto e poi avvitato alla parte inferiore del telaio.

Installazione di più moduli gemelli uno accanto all'altro

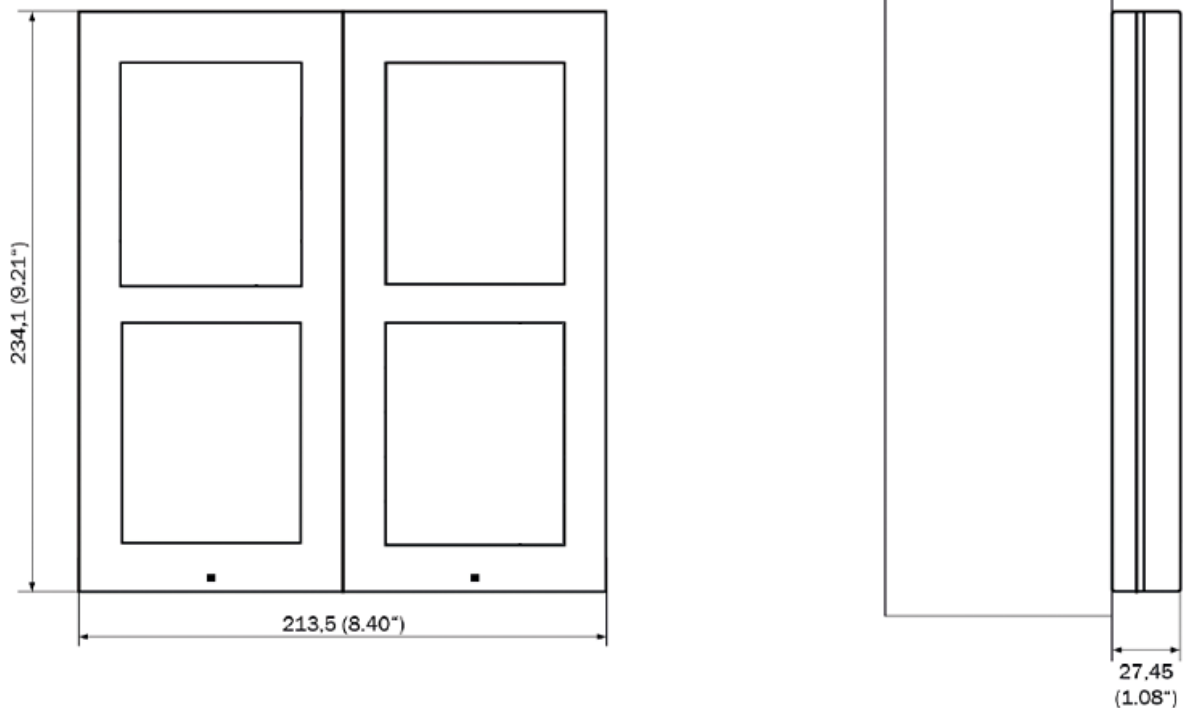

Installazione

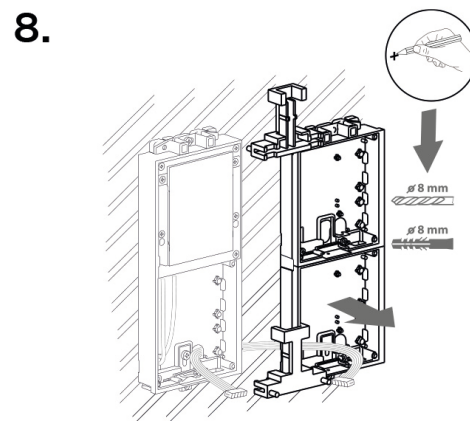
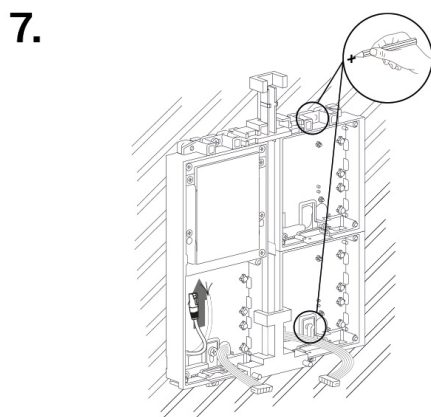
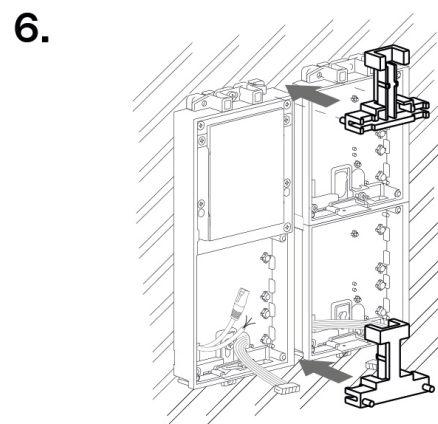
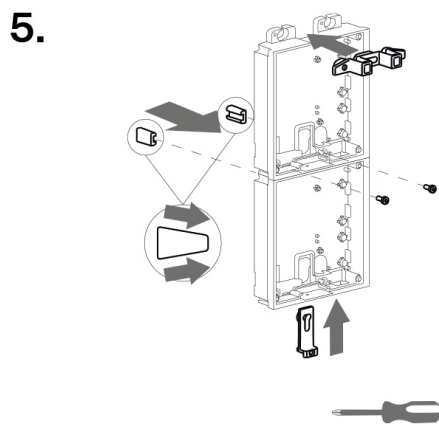
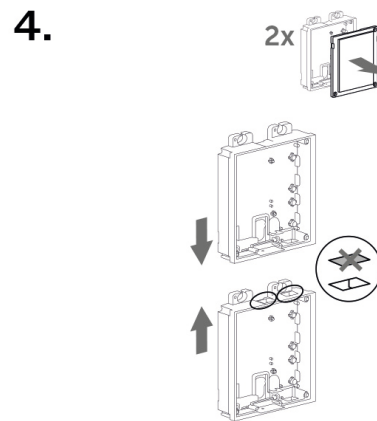
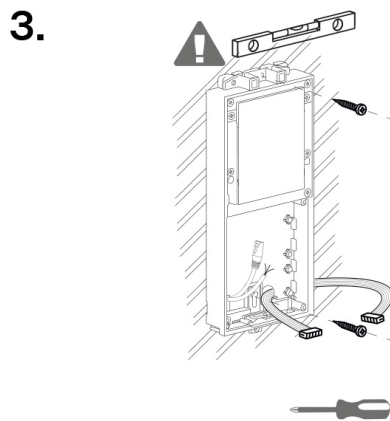
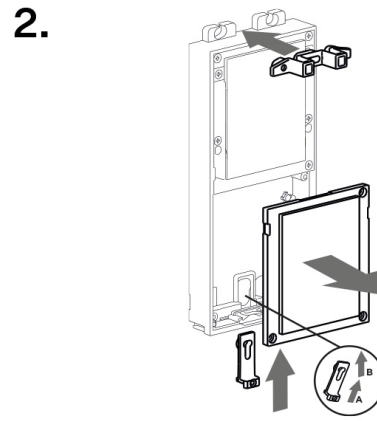
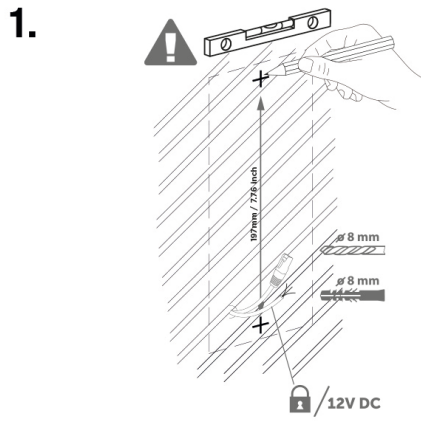

9.

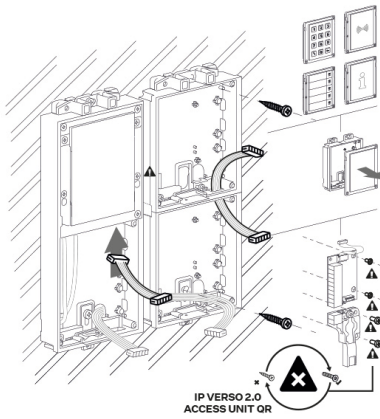

10.

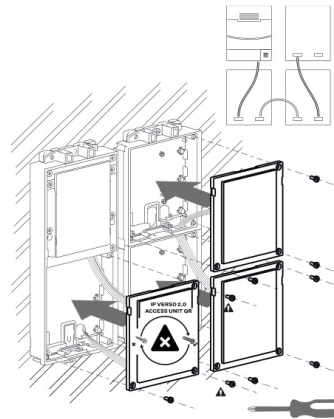

11.

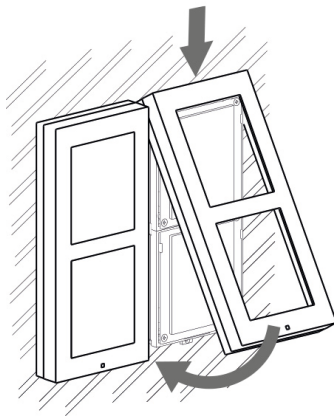

12.

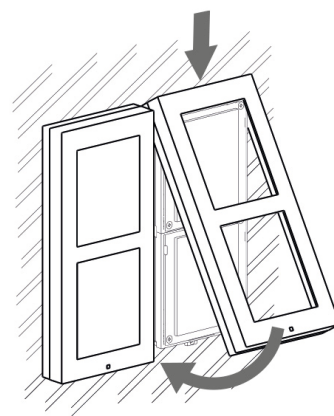

Attaccare il telaio

Controllare la guarnizione prima di fissare il telaio.

Il telaio per l'installazione ad incasso viene avvitato con viti nella parte superiore e inferiore del telaio.

Il telaio per l'installazione a superficie viene prima agganciato al gancio in alto e poi avvitato alla parte inferiore del telaio.

Installazione del modulo triplo

Per installare un modulo triplo è necessario collegare insieme un modulo doppio con un modulo singolo.

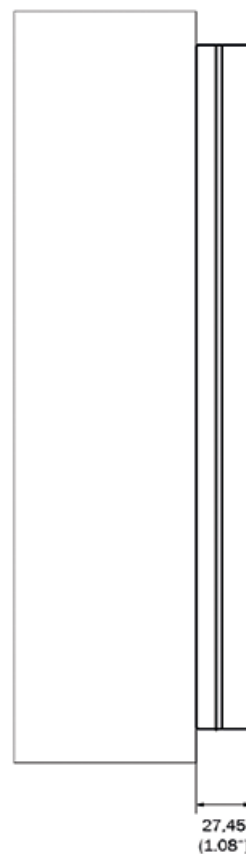
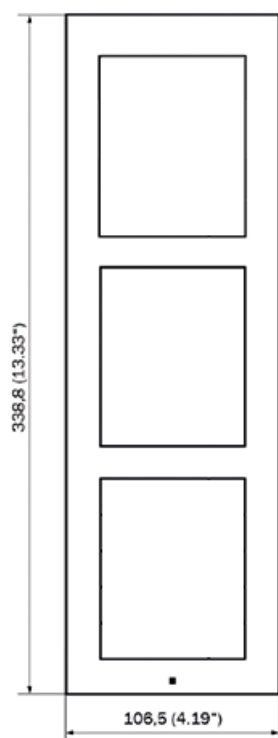

SUGGERIMENTO

Vrtací šablona je ke stažení na 2N.com.

1.

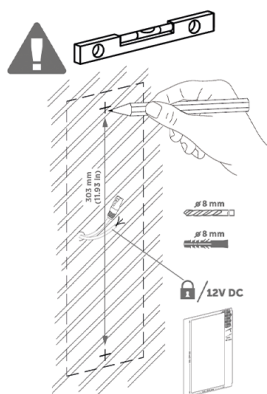

2.

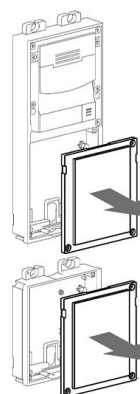

Installazione

3.

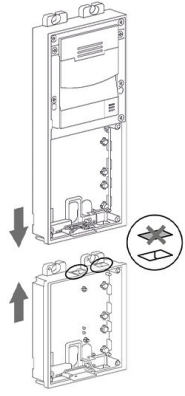

4.

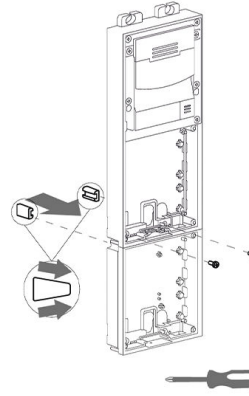

5.

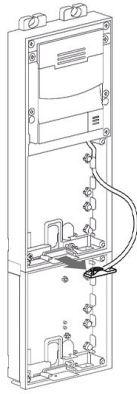

6.

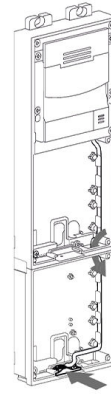

7.

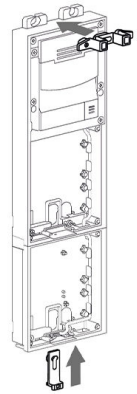

8.

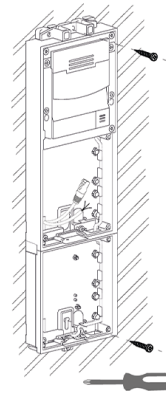

9.

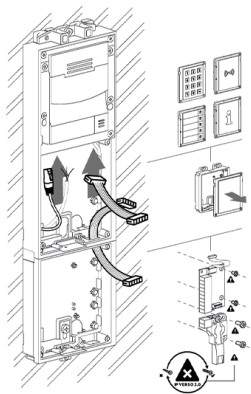

10.

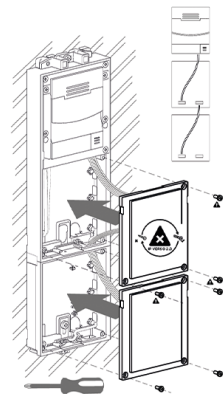

11.

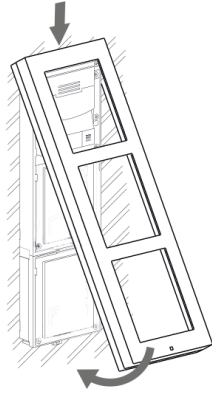

12.

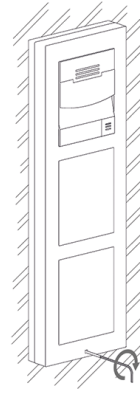

Attaccare il telaio

Controllare la guarnizione prima di fissare il telaio.

Il telaio per l'installazione ad incasso viene avvitato con viti nella parte superiore e inferiore del telaio.

Il telaio per l'installazione a superficie viene prima agganciato al gancio in alto e poi avvitato alla parte inferiore del telaio.

Installazione di più moduli tripli uno accanto all'altro

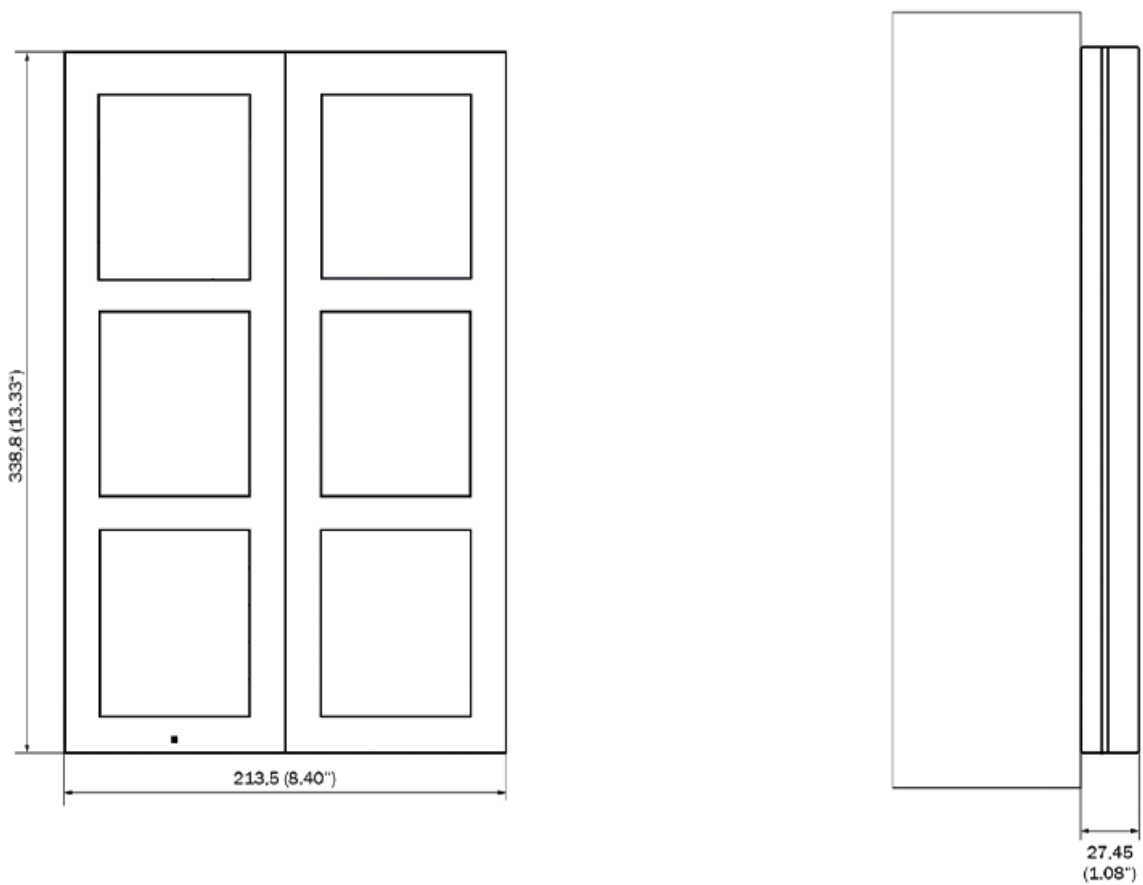

Installazione

1.

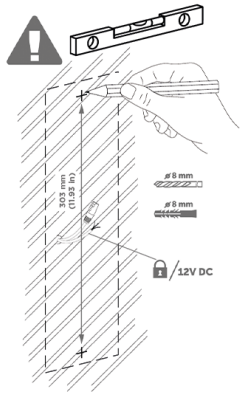

2.

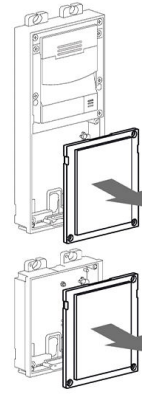

3.

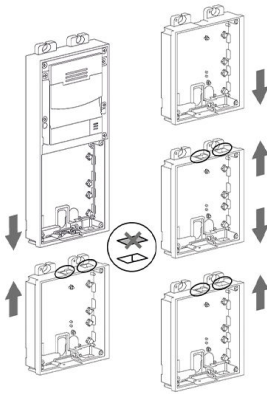

4.

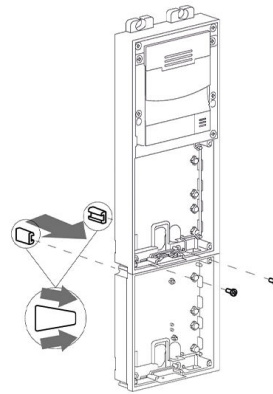

5.

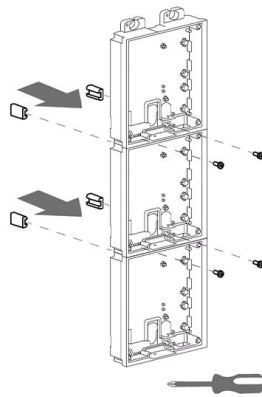

6.

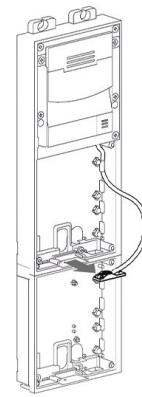

7.

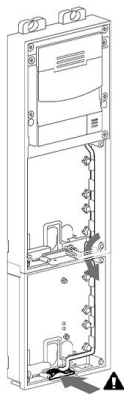

8.

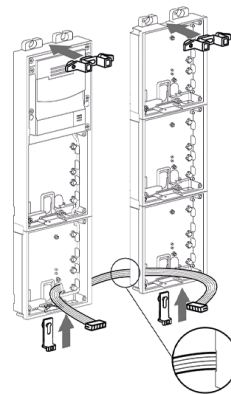

9.

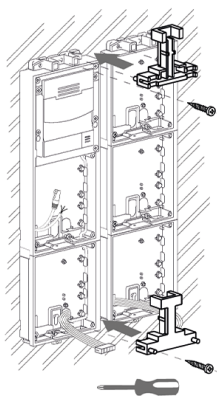

10.

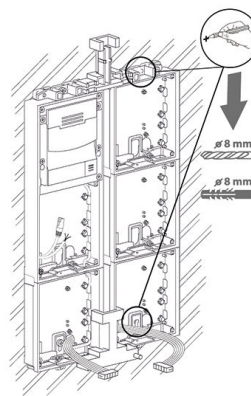

11.

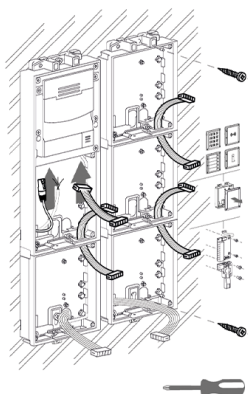

12.

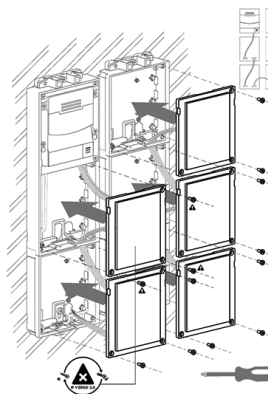

13.

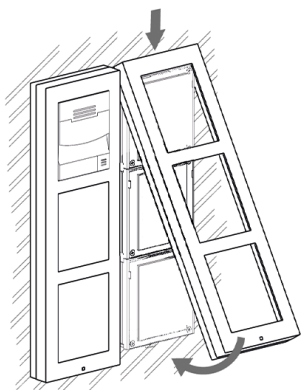

14.



Attaccare il telaio

Controllare la guarnizione prima di fissare il telaio.

Il telaio per l'installazione ad incasso viene avvitato con viti nella parte superiore e inferiore del telaio.

Il telaio per l'installazione a superficie viene prima agganciato al gancio in alto e poi avvitato alla parte inferiore del telaio.

Utilizzando un tappetino

Se la superficie non è uniforme, utilizzare un tampone (9155061/9155062, 01293-001/01294-001) a seconda del numero di moduli.

Su un muro irregolare

1.

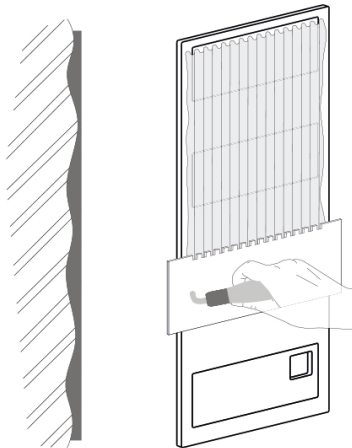

2.

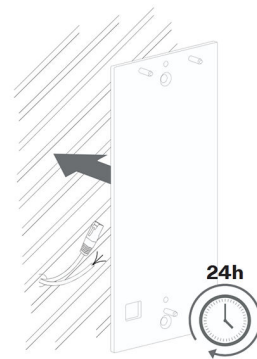

3.

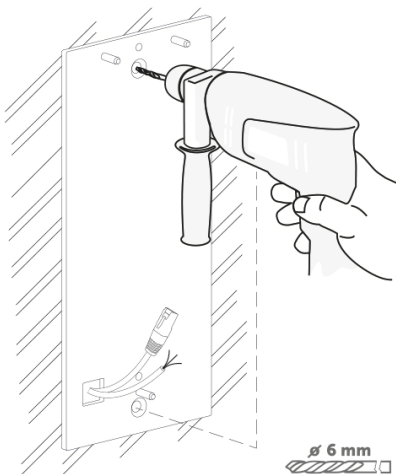

4.

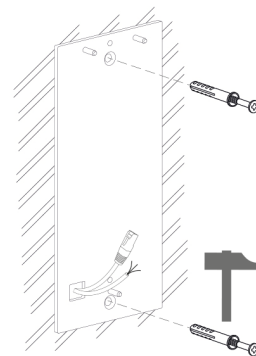

5.

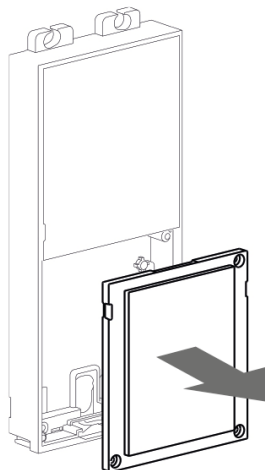

6.

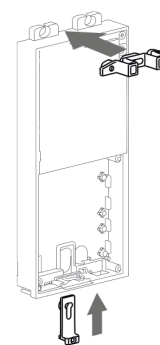

7.

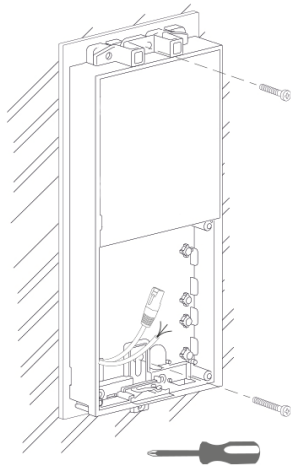

Sul vetro

Il cuscinetto per superficie irregolare può essere utilizzato anche per l'installazione su vetro.

1.

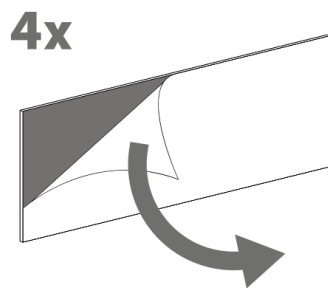

2.

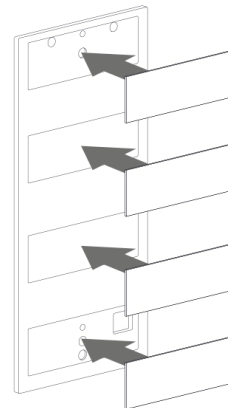

3.

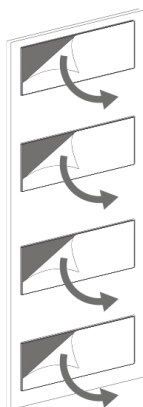

4.

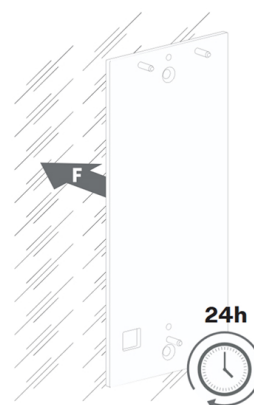

5.

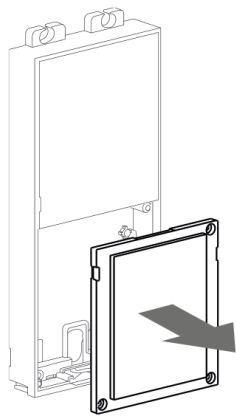

6.

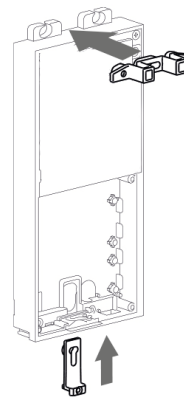

7.

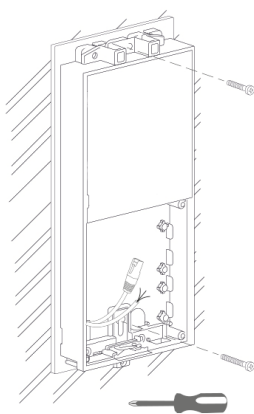

8.

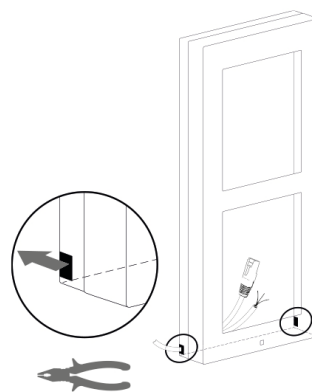

Installazione in superficie su pad inclinato

La piastra a cuneo sotto il modulo doppio funge da supporto per l'installazione con inclinazione di 25°.



SUGGERIMENTO

[Dima di foratura](#) è disponibile per il download su 2N.com.

1.

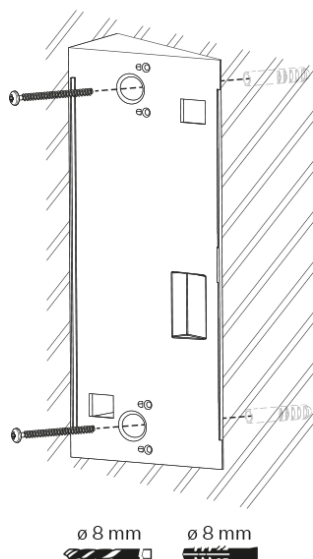

2.

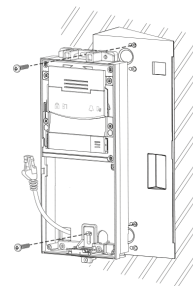

3.

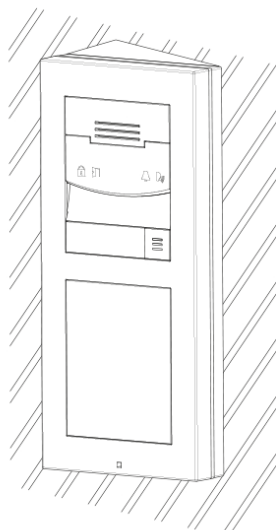

Installazione elettrica

Alimentazione del dispositivo

2N Access Unit QR può essere alimentato direttamente da una LAN dotata di elementi di rete che supportano la tecnologia PoE 802.3af (Class 0, max. 12,95 W) o in alternativa da una fonte esterna 12 V \pm 15 % / 3 A CC.



ATTENZIONE

- Il dispositivo deve far parte dell'impianto elettrico dell'edificio.
- L'alimentatore esterno dovrebbe soddisfare PS2/LPS.

Alimentato da PoE

2N Access Unit QR è compatibile con la tecnologia PoE 802.3af (Class 0, max. 12,95 W) (Classe 0, max. 12,95 W) e può essere alimentato direttamente dalla rete locale utilizzando elementi di rete compatibili. Se

la tua rete non lo consente, è possibile utilizzare alternativamente un iniettore PoE, che viene inserito tra **2N Access Unit QR** e il più vicino elemento di rete. Con questo modo di alimentazione, **2N Access Unit QR** ha a disposizione 12 W per alimentare l'unità stessa e i moduli collegati.

Alimentazione da una fonte esterna

Per un funzionamento affidabile del dispositivo, utilizzare una fonte di tensione sicura (SELV) 12 V \pm 15 % dimensionata per il consumo di corrente in base alla potenza richiesta per alimentare il dispositivo .



ATTENZIONE

Assicurarsi che i cavi siano saldamente inseriti nel terminale e che non vi siano contatti allentati.

Collegamento adattatore (1341481, 02520-001)

Il filo contrassegnato in bianco all'estremità dell'adattatore trasporta una carica positiva (+), il filo nero trasporta una carica negativa (-).

Alimentazione combinata

2N Access Unit QR è possibile essere alimentato da una fonte esterna e PoE contemporaneamente. In questo contesto è disponibile la massima potenza per l'alimentazione moduli collegati.

Alimentazione combinata

Installazione di energia

Predisposizione per l'installazione elettrica

1. Svitiamo il coperchio del secondo modulo alla base del dispositivo.
2. Utilizzare un cacciavite piatto per sollevare il coperchio del secondo modulo.

Installazione elettrica del modulo doppio

1. Fissiamo la base del doppio modulo alla scatola per installazione a muro / sui fori preforati con tasselli e facciamo passare i cavi di alimentazione attraverso i fori nella parte inferiore.
2. Inserire gli elementi metallici di fissaggio in alto e in basso e avvitare la base. Quando si installa una base, è possibile livellare parzialmente la base.

Installazione elettrica del modulo triplo

1. Per il modulo singolo aggiuntivo svitiamo la spina.
2. Utilizzare un cacciavite piatto per sollevare questo coperchio.
3. Inseriamo il modulo singolo alla base del modulo doppio, fissiamo i cunei laterali e le viti.
4. Estraiamo il microfono dal doppio modulo e liberiamo il suo cavo.
5. Guidiamo il microfono (secondo le immagini [installazione meccanica \(p. 27\)](#)) alla base del singolo modulo.
6. Mettiamo le basi collegate sulla scatola per installazione a muro / sui fori preforati con tasselli e facciamo passare i cavi attraverso i fori nella parte inferiore.
Il cavo Ethernet può essere instradato dalla base aggiuntiva alla base a doppio modulo, ma solo senza connettore.

Installazione elettrica di più moduli uno accanto all'altro

1. Per basi aggiuntive, svitiamo il coperchio e lo facciamo leva utilizzando un cacciavite piatto.
2. Inseriamo le basi l'una nell'altra in base al numero di basi previste nella colonna, fissiamo i cunei sul lato e le viti.
3. Mettiamo il coperchio sulla scatola per installazione a muro / su fori preforati con tasselli e facciamo passare gli eventuali cavi attraverso i fori nella parte inferiore.
4. Passiamo l'autobus utilizzando il passacavo già predisposto nella scatola per l'installazione a muro.

Connettori del dispositivo

Collegamento dei connettori dell'unità principale del dispositivo

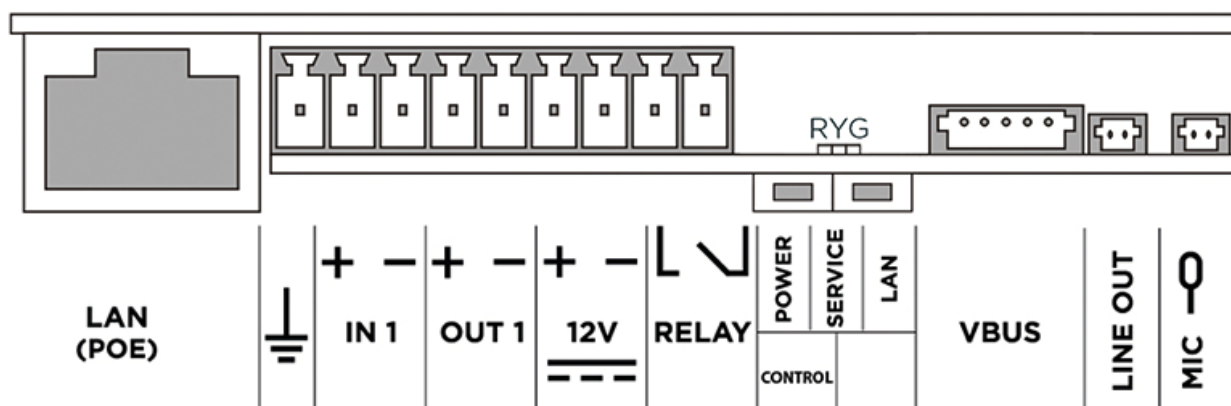

Simbolo
della
TERRA

Morsetto per il collegamento a terra



ATTENZIONE

Si consiglia di utilizzare un cavo di terra con sezione di 1,5 mm².

Installazione

IN1 Terminali IN1 per ingresso utilizzabile in modalità passiva o attiva (da -30 V a $+30\text{ V CC}$)

- OFF = contatto aperto o $U_{IN} > 1,5\text{ V}$
- ON = contatto chiuso o $U_{IN} < 1,5\text{ V}$

OUT1 Morsetti OUT1 di uscita attiva per il collegamento del [Relè di sicurezza \(p. 107\)](#) o della serratura elettrica da 8 a 12 V DC secondo l'alimentazione (PoE: 10 V / adattatore: tensione di alimentazione -2 V), max. 600 mA

12 V Morsetti alimentazione esterna 12 V / 3 A CC

RELAY Relè con contatto di commutazione NO 30 V / 1 A AC/DC

POWER/
SERVI-
CE/LAN Indicatore LED (rosso/verde/giallo)

CON-
TROL Pulsante di configurazione hardware

BOOT Il pulsante viene utilizzato per operazioni diagnostiche hardware avanzate, ma non risponde alle normali pressioni dell'utente

LINE
OUT Connettore LINE OUT (1 V_{RMS}), tipo di connettore JST SHR-02V-S



ATTENZIONE

Dispositivo Unità di accesso 2N QR **non lo** è compatibile con il modulo di espansione del circuito a induzione 2N, ma è possibile collegarvi un circuito a induzione esterno.

MIC Connettore MIC per il collegamento di un microfono

Interruttori disponibili

Posizione	Nome	Descrizione
Unità principale	RELAY	Interruttore passivo: <ul style="list-style-type: none"> • commutazione contatto • massimo 30 V/1 A CA/CC
	OUT	Uscita di commutazione attiva: <ul style="list-style-type: none"> • Da 10 a 12 V CC, 600 mA max
Modulo I/O* (9155034, 01257-001)	Estensione relè1	Interruttore passivo: <ul style="list-style-type: none"> • stabilire e interrompere il contatto • massimo 30 V/1 A CA/CC • utilizzato solo per collegare dispositivi non critici (ad esempio luci)
	Estensione relè2	Interruttore passivo: <ul style="list-style-type: none"> • stabilire e interrompere il contatto • massimo 30 V/1 A CA/CC • utilizzato solo per collegare dispositivi non critici (ad esempio luci)

È possibile utilizzare più moduli contrassegnati con un asterisco (*).



PERICOLO

Quando si collegano dispositivi contenenti una bobina, ad esempio relè o serrature elettromagnetiche, è necessario proteggere l'uscita del dispositivo da un picco di tensione durante lo spegnimento del carico induttivo. Per questo metodo di protezione si consiglia un diodo da 1 A / 1000 V (es. 1N4007, 1N5407, 1N5408) collegato in antiparallelo al dispositivo.

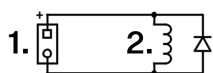

1. Morsetti
2. Bobina, ad esempio relè o serrature elettromagnetiche



AVVERTIMENTO

L'uscita 12V viene utilizzata per collegare la serratura. Tuttavia, se il dispositivo si trova in un luogo in cui esiste il rischio di intrusioni non autorizzate (ad esempio sull'involucro dell'edificio), si consiglia vivamente di utilizzare il relè di sicurezza 2N (9159010, 01386-001) per la massima sicurezza di installazione.

Collegamento per terminali relè

Ai terminali del relè **2N Access Unit QR** è possibile collegare un dispositivo che verrà controllato da questo relè, ad esempio una serratura elettrica o elettromeccanica.

Nei diagrammi seguenti, gli elementi contrassegnati sono etichettati come segue:

1. Dispositivo relè
2. Dispositivo controllato

Schema elettrico di uscita per terminali relè per la commutazione del circuito elettrico del dispositivo controllato

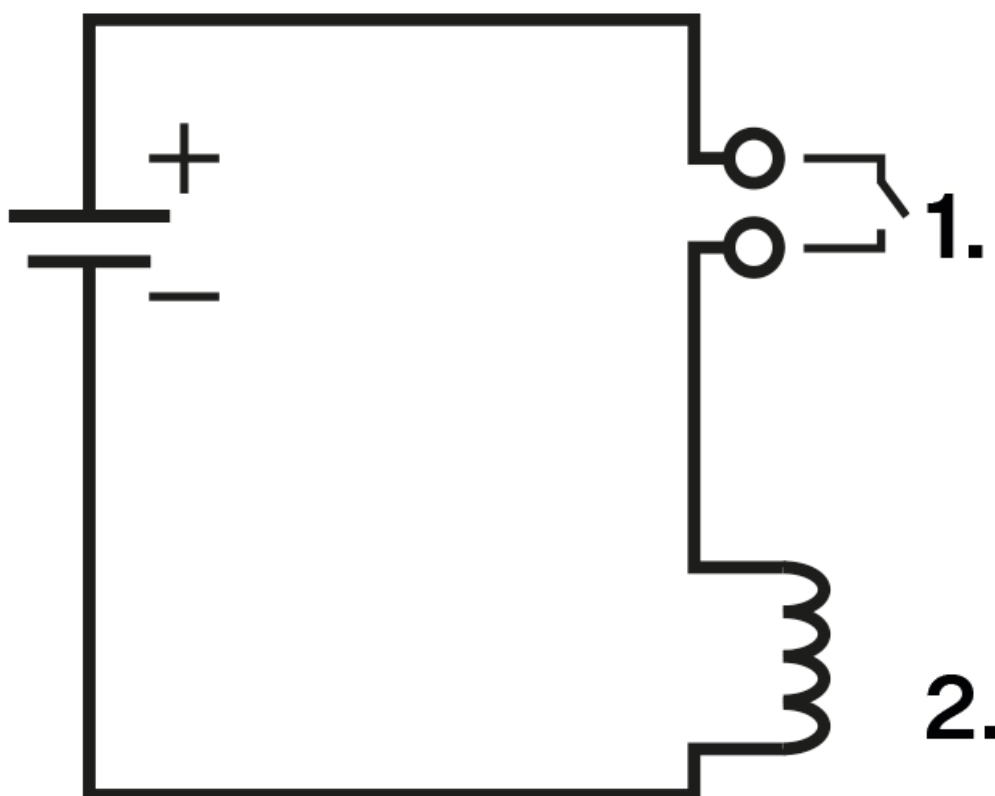

Collegamento degli ingressi per i terminali IN1 (o IN2)

Ai terminali IN1, o IN 2 dispositivo **2N Access Unit QR** è possibile collegare un pulsante esterno, ad esempio un pulsante di uscita, oppure un sensore di apertura porta.

I seguenti schemi di cablaggio degli ingressi si applicano ai terminali IN1 e IN2.

Schema elettrico di ingresso per i terminali IN1 in modalità attiva

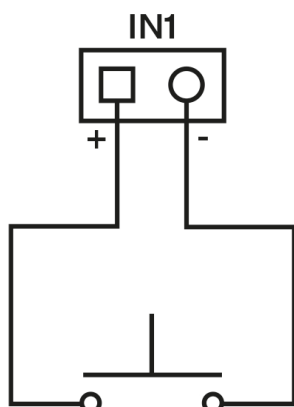

Schema elettrico di ingresso per i terminali IN1 in modalità passiva

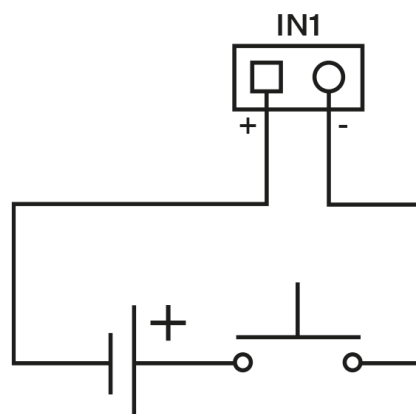

Connessione a una rete locale

2N Access Unit QR si connette alla rete locale (LAN) inserendo un cavo SSTP (categoria Cat-5e o superiore) terminato con un connettore RJ-45 nella porta LAN contrassegnata del dispositivo. Il dispositivo è dotato della funzione Auto-MDIX, quindi è possibile utilizzare sia la variante diretta che quella incrociata del cavo.

Questo dispositivo deve essere installato in un'infrastruttura di rete che fornisca una protezione adeguata contro gli attacchi denial-of-service (DoS) e minacce informatiche simili. Il dispositivo non dispone di una protezione integrata contro gli attacchi intrusivi o dannosi e lascia le difese all'ambiente di rete circostante: firewall, sistemi di prevenzione delle intrusioni (IPS) o limiti di velocità per l'invio di richieste da un'unica fonte. L'assenza di affiliazioni appropriate per garantire la sicurezza della rete può portare al deterioramento dei servizi o all'indisponibilità. La documentazione per l'utente [descrizione di tutte le interfacce di rete compromesse e di tutti i servizi compromessi tramite le interfacce di rete](#).



ATTENZIONE

- Si consiglia di utilizzare [protezione contro le sovratensioni \(p. 84\)](#) per l'interfaccia LAN.
- Si consiglia di utilizzare un cavo Ethernet SSTP schermato.

Protezione da sovratensione

Le linee verso gli apparecchi 2N devono essere protette dalle sovratensioni atmosferiche dovute a cause esterne (ad es. fulmini). Le sovratensioni che ne derivano sulle linee non protette possono danneggiare le apparecchiature installate sia all'interno che all'esterno dell'edificio.

Per questo motivo consigliamo di installare una protezione aggiuntiva contro le sovratensioni (OVP = protezione da sovratensione) sulle linee che passano all'esterno dell'edificio, lungo le pareti esterne o sul tetto. Quando si installa un dispositivo di protezione da sovratensione, osservare i seguenti principi:

- Il dispositivo di protezione dalle sovratensioni deve essere posizionato il più vicino possibile alle apparecchiature installate all'esterno dell'edificio.
- Il dispositivo di protezione dalle sovratensioni deve essere posizionato il più vicino possibile alle apparecchiature installate all'esterno dell'edificio.
- Il dispositivo di protezione da sovratensione deve essere posizionato il più vicino possibile al punto in cui la linea esce dall'edificio.

Esempi di installazione di protezione contro le sovratensioni

Schema dell'installazione della protezione contro le sovratensioni durante il montaggio del dispositivo sulla facciata e il cablaggio all'esterno dell'edificio

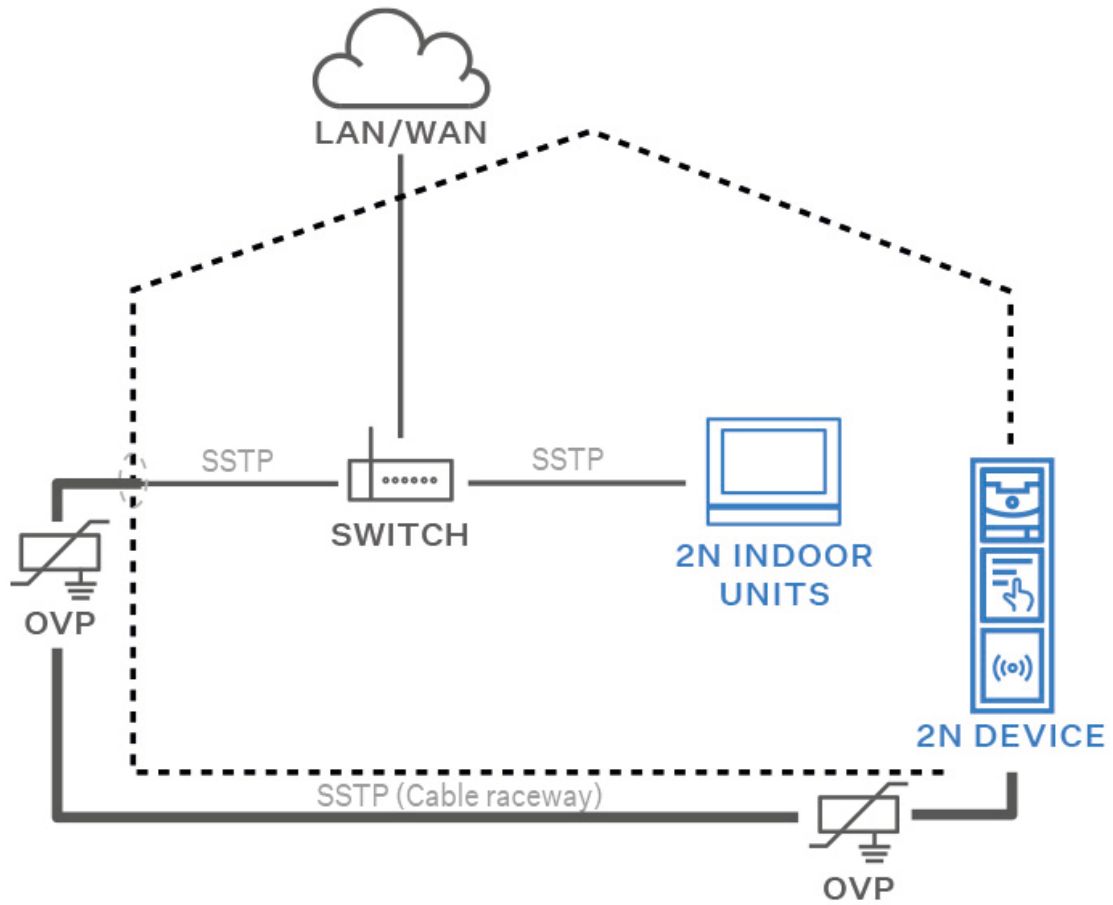

Schema di installazione della protezione contro le sovratensioni durante il montaggio del dispositivo sulla facciata e il cablaggio all'interno dell'edificio

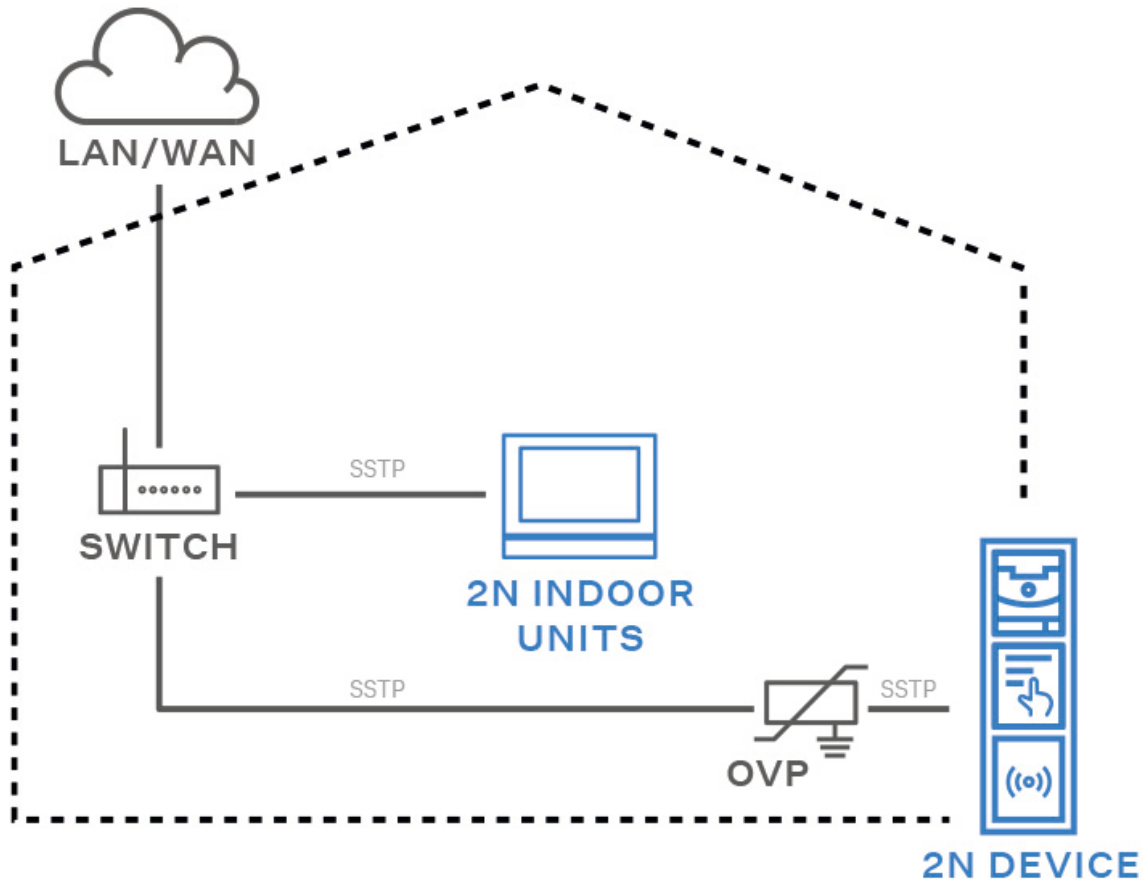

Schema dell'installazione della protezione contro le sovratensioni durante l'installazione di apparecchiature e linee all'esterno dell'edificio

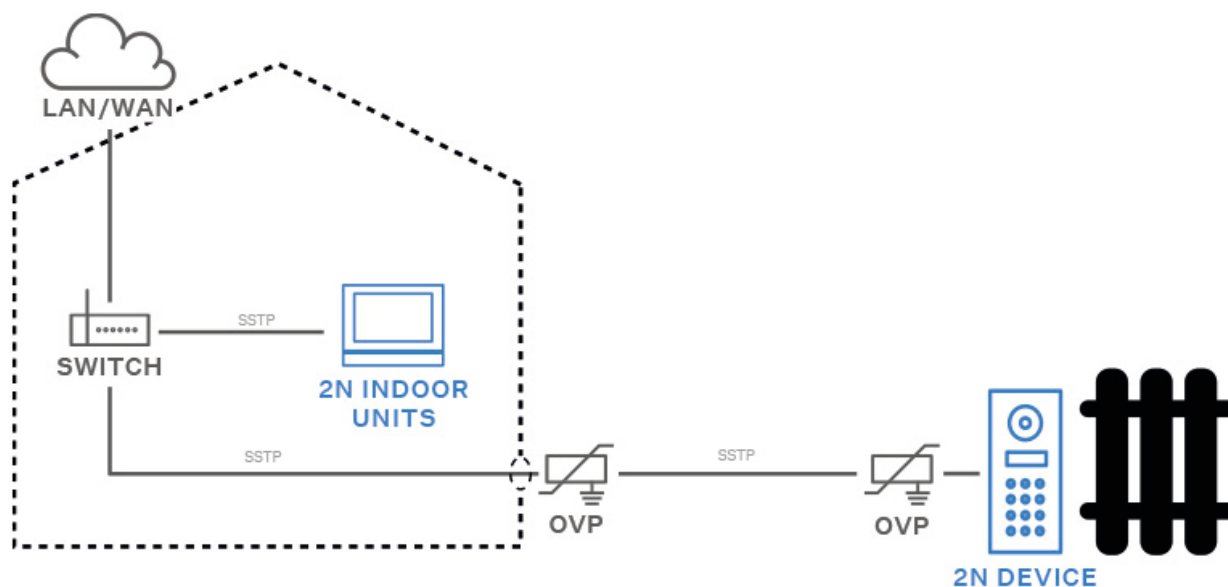

Completamento dell'installazione

Controlla il collegamento di tutti i cavi e l'inserimento del connettore RJ-45 nella presa sulla scheda.



AVVERTIMENTO

- Tutti i connettori non utilizzati devono avere i terminali serrati per evitare risonanze.
- Un'installazione non corretta può rendere il dispositivo impermeabile. Le perdite d'acqua possono danneggiare l'elettronica.
- Su una parete irregolare, sigillare la scatola contro la muratura con silicone o altro sigillante. Ciò può impedire che il muro si bagni, cosa che può essere causata da perdite d'acqua.



Prima di montare il telaio, verificare che l'anello di tenuta nero sia al suo posto. Si consiglia di avvitare il microfono con la vite in dotazione.

Attaccare il telaio

Controllare la guarnizione prima di fissare il telaio.

Il telaio per l'installazione ad incasso viene avvitato con viti nella parte superiore e inferiore del telaio.

Il telaio per l'installazione a superficie viene prima agganciato al gancio in alto e poi avvitato alla parte inferiore del telaio.

Gli errori di installazione più comuni

Quando si collegano i moduli, è necessario prima posizionare i perni metallici, allineare le basi su una superficie piana e **Dopo** avvitare le viti.



AVVERTIMENTO

Le basi devono essere livellate, altrimenti c'è il rischio di infiltrazioni d'acqua e di distruzione dei componenti elettronici.



Il disegno sopra mostra una vista laterale del collegamento corretto ed errato delle basi. Particolare attenzione dovrebbe essere prestata al dettaglio del collegamento delle basi. La situazione si verifica soprattutto nei casi in cui non si segue la procedura e si avvitano prima le viti.

Moduli principali e di espansione del dispositivo



ATTENZIONE

Se le versioni firmware del modulo collegato e dell'unità principale non sono compatibili, il modulo non verrà rilevato. Pertanto è necessario aggiornare il firmware del dispositivo dopo aver collegato i moduli. Il firmware può essere aggiornato utilizzando l'interfaccia di configurazione web del dispositivo nella sezione **Sistema > Manutenzione**.



SUGGERIMENTO

Per una lettura più rapida delle tessere di accesso, consigliamo di selezionare solo i tipi di tessera utilizzati nelle impostazioni del relativo modulo.



NOTA

Dispositivo **2N Access Unit QR** supporta anche moduli interfonici aggiuntivi **2N IP Verso**.

Dispositivo **2N Access Unit QR** è possibile il collegamento con i seguenti moduli:

- Modulo lettore di carte RFID 125 kHz (p. 95)
- Modulo lettore di carte RFID 13,56 MHz, NFC (p. 95)
- Modulo lettore per carte RFID sicure 13,56 MHz, NFC (p. 96)
- Modulo Bluetooth e lettore RFID 125 kHz, 13,56 MHz, NFC (p. 96)
- Modulo Bluetooth e lettore RFID 125 kHz, sicuro 13,56 MHz, NFC (p. 97)
- Modulo Tastiera touch e lettore RFID 125 kHz, 13,56 MHz, NFC (p. 97)
- Modulo Tastiera touch e lettore RFID 125 kHz, sicuro 13,56 MHz, NFC (p. 98)
- Modulo Tastiera touch e lettore Bluetooth e RFID 125 kHz, 13,56 MHz, NFC (p. 98)
- Modulo Tastiera touch e Bluetooth e lettore RFID 125 kHz, sicuro 13,56 MHz, NFC (p. 99)
- Modulo tastiera touch (p. 100)
- Modulo lettore biometrico di impronte digitali (p. 100)
- Modulo touch screen (p. 101)
- Modulo tastiera (p. 102)
- Modulo I/O (p. 102)
- Modulo Wiegand (p. 103)
- Relè di sicurezza (p. 107)
- Modulo interruttore di protezione (p. 109)
- Modulo del pannello informativo (p. 111)
- ???

Interconnessione dei moduli

Tutti i moduli collegabili al dispositivo sono collegati tra loro tramite un bus. Il bus inizia dall'unità principale e viene instradato attraverso tutti i moduli. L'ordine di collegamento dei moduli non ha importanza. Quando si

collegano i moduli non è importante quale connettore bus viene utilizzato sul modulo come ingresso e quale come uscita.

I moduli contengono un cavo di collegamento bus lungo 220 mm.

Il modulo Wiegand, OSDP e I/O contiene un cavo bus lungo 80 mm. Questi moduli possono essere nascosti all'interno di uno dei moduli descritti di seguito (Infopanel, tastiera, lettore RFID, Bluetooth) oppure possono essere posizionati liberamente dietro il dispositivo (ad esempio nella scatola di installazione). A uno di questi moduli, che non è collegato tramite bus, è collegato un modulo Protective Switch.

È possibile ordinare cavi bus separati con una lunghezza di 1 m, 3 m o 5 m (9155050/9155054/9155055, 01267-001/01268-001/01269-001), destinati all'installazione più remota dei moduli del dispositivo. Vengono tipicamente utilizzati, ad esempio, per installare un lettore di carte RFID sul lato opposto della parete rispetto a dove è installato il dispositivo comunicatore. Il cavo può essere utilizzato al massimo una volta sul bus. Per un'installazione prolungata tutti i cavi bus utilizzati non devono superare la lunghezza massima di 7 m.

In ogni base è possibile abbinare i moduli secondo la seguente tabella:

Modulo	Montaggio esterno nella base del dispositivo (il modulo è visibile):	Montaggio interno nella base del dispositivo (il modulo non è visibile):	Montaggio interno sul bordo inferiore della base del dispositivo
Pannello informativo	✓	✗	✗
Tastiera	✓	✗	✗
Tocca la tastiera	✓	✗	✗
Lettore di carte RFID 125kHz	✓	✗	✗
Lettore di carte RFID 13,56 MHz	✓	✗	✗
Lettore di carte RFID 13,56 MHz NFC	✓	✗	✗
Lettore di carte RFID sicuro 13,56 MHz	✓	✗	✗
Lettore Bluetooth e RFID 125kHz, 13,56MHz, NFC	✓	✗	✗

Moduli principali e di espansione del dispositivo

Modulo	Montaggio esterno nella base del dispositivo (il modulo è visibile):	Montaggio interno nella base del dispositivo (il modulo non è visibile):	Montaggio interno sul bordo inferiore della base del dispositivo
Lettore Bluetooth e RFID 125kHz, sicuro 13,56MHz, NFC	✓	✗	✗
Tastiera touch e lettore RFID 125kHz, 13,56MHz, NFC	✓	✗	✗
Tastiera touch e lettore RFID 125kHz, sicuro 13,56MHz, NFC	✓	✗	✗
Lettore Bluetooth	✓	✗	✗
Toccare lo schermo	✓	✗	✗
lettore di impronte digitali	✓	✗	✗
I/O	✗	✓	✗
Wiegand	✗	✓	✗
Interruttore di protezione	✗	✗	✓
Tappo	✓	✗	✗

Alimentazione del modulo

Tutti i moduli collegati al dispositivo, ad eccezione del modulo interruttore di protezione, sono alimentati dal bus. L'alimentazione è disponibile sul bus in base al metodo di alimentazione.

L'unità principale con scheda madre consente di utilizzare un alimentatore esterno per aumentare la potenza disponibile ai moduli collegati.

Moduli principali e di espansione del dispositivo

Alimentazione elettrica	Specifiche	Prestazioni disponibili
Fonte esterna	12 V \pm 15 % / 3 A CC	24 W (36 W)
PoE	802.3af (Classe 0-12,95 W)	12 W
Combinato	Sorgente esterna + PoE	30 W (42 W)

Calcoli di esempio

Il numero di moduli sul bus è limitato dall'alimentazione disponibile, con un massimo di 30 moduli sul bus.

Unità principale con scheda madre	Consumo massimo [W]
Stato pacifico	2,376
LED - serratura	0,072
LED - protetto	0,096
Retroilluminazione dell'unità	0,072
Relè 1	0,132
USCITA1	4,8
In totale	7,548

Modulo	Consumo massimo al minimo [W]	Pieno carico [W]
Unità principale con fotocamera	2,36	11,57

Moduli principali e di espansione del dispositivo

Modulo	Consumo massimo al minimo [W]	Pieno carico [W]
Pannello informativo	0,17	0,35
Tastiera	0,12	1,54
Tocca la tastiera	0,12	1,54
lettore di impronte digitali	0,73	1,54
Lettore di carte RFID 125kHz	0,52	1,31
Lettore di carte RFID 13,56 MHz	0,44	0,82
Lettore di carte RFID 13,56 MHz, NFC	0,44	0,82
Lettore di carte RFID sicuro 13,56 MHz, NFC	0,44	0,82
Schermo tattile	1,16	2,02
Circuito di induzione	0,18	2,99
Lettore di impronte digitali	0,73	1,54
Modulo I/O	0,31 (+ 0,13 per la commutazione del relè)	0,65
Modulo Wiegand	0,46	0,46
Interruttore di protezione	0,31	0,65
Tappo	×	×

Calcolo del consumo di una configurazione campione

Modulo	Consumo massimo [W]	Consumo massimo [W]
Unità principale con fotocamera	2,36	11,57 12,5
Lettore di carte RFID 13,56 MHz	0,44	0,82
I/O	0,31	0,65
Toccare lo schermo	1,16	2,02
Interruttore di protezione	0,31	0,65
Wiegand	0,46	0,46
Lettore Bluetooth	0,2	0,67
In totale	5,24	16,84

Nella configurazione di esempio si può vedere che se alimentati da una fonte esterna, tutti i moduli hanno prestazioni sufficienti. Se alimentassimo questa configurazione di esempio da PoE, la potenza non sarebbe più sufficiente per il pieno funzionamento di tutti i moduli: si verificherebbe una riduzione automatica del livello di retroilluminazione, della corrente fornita all'uscita attiva, del livello del volume e della luminosità dei diodi di segnalazione.

Alcuni moduli necessitano di una certa potenza per il loro funzionamento specifico, ad esempio il modulo I/O necessita di 0,13 W per commutare il relè (non conteggiato nel consumo minimo).

Specifiche del modulo**ATTENZIONE**

2N Access Unit QR supporta la connessione di un solo modulo Bluetooth. Il collegamento di più moduli Bluetooth può causare comportamenti indesiderati.



SUGGERIMENTO

Per una lettura più rapida delle tessere di accesso, consigliamo di selezionare solo i tipi di tessera utilizzati nelle impostazioni del relativo modulo.

Modulo lettore di carte RFID 125 kHz

Modulo lettore di carte RFID da 125 kHz (91550941, 02140-001) viene utilizzato per leggere i numeri ID delle carte RFID nella banda dei 125 kHz.

Per una lettura più rapida delle tessere di accesso, consigliamo di selezionare solo i tipi di tessera utilizzati nelle impostazioni del relativo modulo.



ATTENZIONE

Per aumentare la distanza di lettura di questo lettore in combinazione con un touch screen in un'unica installazione, si consiglia di non incrociare il cavo M-Bus e LAN, ma di far passare ciascun cavo separatamente attraverso un passacavo.

Proprietà

- Il modulo contiene due connettori per il collegamento al bus **2N Access Unit QR**.
- Entrambi questi connettori sono completamente intercambiabili e possono essere utilizzati come direzione di ingresso dall'unità principale o come direzione di uscita verso altri moduli.
- Se questo modulo è l'ultimo sul bus, uno di questi due connettori rimane scollegato.
- Nella confezione del modulo è compreso un cavo di collegamento lungo 220 mm.

Schede RFID supportate 125 kHz:

- EM4x02
- HID Prox

Modulo lettore di carte RFID 13,56 MHz, NFC

Modulo lettore di carte RFID da 13 MHz (91550942, 02139-001) viene utilizzato per leggere i numeri ID delle carte RFID nella banda 13,56 MHz.

Per una lettura più rapida delle tessere di accesso, consigliamo di selezionare solo i tipi di tessera utilizzati nelle impostazioni del relativo modulo.

Proprietà

- Il modulo contiene due connettori per il collegamento al bus **2N Access Unit QR**.
- Entrambi questi connettori sono completamente intercambiabili e possono essere utilizzati come direzione di ingresso dall'unità principale o come direzione di uscita verso altri moduli.
- Se questo modulo è l'ultimo sul bus, uno di questi due connettori rimane scollegato.
- Nella confezione del modulo è compreso un cavo di collegamento lungo 220 mm.

Schede RFID supportate 13,56 MHz:

- **ISO14443A** (MIFARE Classic, MIFARE Plus, MIFARE Mini, MIFARE Ultralight, MIFARE DESFire CSN only)
- **ISO14443B** (Calypso)

- **PicoPass** (HID iClass CSN, Picopass)
- **FeliCa** (Standard, Lite)
- **ST SR** (SR, SRI, SRIX)
- **My2N**
- **2N PICard**

Modulo lettore per carte RFID sicure 13,56 MHz, NFC

Modulo lettore di carte RFID 13,56 MHz (91550942-S/9155086, 02141-001/01712-001) viene utilizzato per leggere i numeri ID delle carte RFID sicure nella banda dei 13,56 MHz.

Proprietà

- Il modulo contiene due connettori per il collegamento al bus **2N Access Unit QR**.
- Entrambi questi connettori sono completamente intercambiabili e possono essere utilizzati come direzione di ingresso dall'unità principale o come direzione di uscita verso altri moduli.
- Se questo modulo è l'ultimo sul bus, uno di questi due connettori rimane scollegato.
- Nella confezione del modulo è compreso un cavo di collegamento lungo 220 mm.

Schede RFID supportate 13,56 MHz:

- **ISO14443A** (MIFARE Classic, MIFARE Plus, MIFARE Mini, MIFARE Ultralight, MIFARE DESFire CSN only)
- **ISO14443B** (Calypso)
- **PicoPass** (HID iClass CSN, Picopass)
- **FeliCa** (Standard, Lite)
- **ST SR** (SR, SRI, SRIX)
- **HID PAC** (HID SEOS, HID iClass SE, iClass SR, HID MIFARE DESFire with SIO, HID MIFARE Classic with SIO)
- **My2N**
- **2N PICard**

Modulo Bluetooth e lettore RFID 125 kHz, 13,56 MHz, NFC

Il Bluetooth con un lettore di schede combinato di tipo 125 kHz e 13,56 MHz (91550945, 02778-001) viene utilizzato per controllare l'accesso tramite uno smartphone o un tablet con un'applicazione **My2N**, per controllare l'accesso con una scheda di accesso, per chiamare gli utenti o per controllare altre funzioni.

Per una lettura più rapida delle tessere di accesso, consigliamo di selezionare solo i tipi di tessera utilizzati nelle impostazioni del relativo modulo.

Proprietà

- NFC: solo app **2N My2N** per Android, questa è una funzionalità concessa in licenza.
- Il modulo contiene due connettori per il collegamento al bus **2N Access Unit QR**.
- Entrambi questi connettori sono completamente intercambiabili e possono essere utilizzati come direzione di ingresso dall'unità principale o come direzione di uscita verso altri moduli.
- Se questo modulo è l'ultimo sul bus, uno di questi due connettori rimane scollegato.
- Nella confezione del modulo è compreso un cavo di collegamento lungo 220 mm.

Schede RFID supportate 125 kHz:

- EM4x02
- HID Prox

Schede RFID supportate 13,56 MHz:

- **ISO14443A** (MIFARE Classic, MIFARE Plus, MIFARE Mini, MIFARE Ultralight, MIFARE DESFire CSN only)

- **ISO14443B** (Calypso)
- **PicoPass** (HID iClass CSN, Picopass)
- **FeliCa** (Standard, Lite)
- **ST SR** (SR, SRI, SRIX)
- **My2N**
- **2N PICard**

Modulo Bluetooth e lettore RFID 125 kHz, sicuro 13,56 MHz, NFC

Bluetooth con lettore di carte combinato da 125 kHz e lettore di carte sicuro da 13,56 MHz (91550945-S, 02444-001) serve per controllare l'ingresso tramite smartphone o tablet con un'applicazione **2N My2N**, per verificare l'ingresso con tessera di accesso, chiamare utenti o comandare altre funzioni.

Per una lettura più rapida delle tessere di accesso, consigliamo di selezionare solo i tipi di tessera utilizzati nelle impostazioni del relativo modulo.

Proprietà

- NFC: solo app **2N My2N** per Android, questa è una funzionalità concessa in licenza.
- Il modulo contiene due connettori per il collegamento al bus **2N Access Unit QR**.
- Entrambi questi connettori sono completamente intercambiabili e possono essere utilizzati come direzione di ingresso dall'unità principale o come direzione di uscita verso altri moduli.
- Se questo modulo è l'ultimo sul bus, uno di questi due connettori rimane scollegato.
- Nella confezione del modulo è compreso un cavo di collegamento lungo 220 mm.

Schede RFID supportate 125 kHz:

- EM4x02
- HID Prox

Schede RFID supportate 13,56 MHz:

- **ISO14443A** (MIFARE Classic, MIFARE Plus, MIFARE Mini, MIFARE Ultralight, MIFARE DESFire CSN only)
- **ISO14443B** (Calypso)
- **PicoPass** (HID iClass CSN, Picopass)
- **FeliCa** (Standard, Lite)
- **ST SR** (SR, SRI, SRIX)
- **HID PAC** (HID SEOS, HID iClass SE, iClass SR, HID MIFARE DESFire with SIO, HID MIFARE Classic with SIO)
- **My2N**
- **2N PICard**

Modulo Tastiera touch e lettore RFID 125 kHz, 13,56 MHz, NFC

Tastiera touch con lettore di carte combinato da 125 kHz e 13,56 MHz (91550946, 02779-001) viene utilizzato per controllare l'ingresso tramite codice o tessera di accesso, le chiamate degli utenti o il controllo di altre funzioni. La superficie della tastiera touch è molto sensibile, ma allo stesso tempo resistente alle intemperie.

Per una lettura più rapida delle tessere di accesso, consigliamo di selezionare solo i tipi di tessera utilizzati nelle impostazioni del relativo modulo.

Proprietà

- NFC: solo app **2N My2N** per Android, questa è una funzionalità concessa in licenza.
- Il modulo contiene due connettori per il collegamento al bus **2N Access Unit QR**.
- Entrambi questi connettori sono completamente intercambiabili e possono essere utilizzati come direzione di ingresso dall'unità principale o come direzione di uscita verso altri moduli.

Moduli principali e di espansione del dispositivo

- Se questo modulo è l'ultimo sul bus, uno di questi due connettori rimane scollegato.
- Nella confezione del modulo è compreso un cavo di collegamento lungo 220 mm.

Schede RFID supportate 125 kHz:

- EM4x02
- HID Prox

Schede RFID supportate 13,56 MHz:

- **ISO14443A** (MIFARE Classic, MIFARE Plus, MIFARE Mini, MIFARE Ultralight, MIFARE DESFire CSN only)
- **ISO14443B** (Calypso)
- **PicoPass** (HID iClass CSN, Picopass)
- **FeliCa** (Standard, Lite)
- **ST SR** (SR, SRI, SRIX)
- **My2N**
- **2N PICard**

Modulo Tastiera touch e lettore RFID 125 kHz, sicuro 13,56 MHz, NFC

Tastiera touch con lettore di carte combinato da 125 kHz e lettore di carte sicuro da 13,56 MHz (91550946-S, 02443-001) viene utilizzato per controllare l'ingresso tramite codice o tessera di accesso, le chiamate degli utenti o il controllo di altre funzioni. La superficie della tastiera touch è molto sensibile, ma allo stesso tempo resistente alle intemperie.

Per una lettura più rapida delle tessere di accesso, consigliamo di selezionare solo i tipi di tessera utilizzati nelle impostazioni del relativo modulo.

Proprietà

- NFC: solo app **2N My2N** per Android, questa è una funzionalità concessa in licenza.
- Il modulo contiene due connettori per il collegamento al bus **2N Access Unit QR**.
- Entrambi questi connettori sono completamente intercambiabili e possono essere utilizzati come direzione di ingresso dall'unità principale o come direzione di uscita verso altri moduli.
- Se questo modulo è l'ultimo sul bus, uno di questi due connettori rimane scollegato.
- Nella confezione del modulo è compreso un cavo di collegamento lungo 220 mm.

Schede RFID supportate 125 kHz:

- EM4x02
- HID Prox

Schede RFID supportate 13,56 MHz:

- **ISO14443A** (MIFARE Classic, MIFARE Plus, MIFARE Mini, MIFARE Ultralight, MIFARE DESFire CSN only)
- **ISO14443B** (Calypso)
- **PicoPass** (HID iClass CSN, Picopass)
- **FeliCa** (Standard, Lite)
- **ST SR** (SR, SRI, SRIX)
- **HID PAC** (HID SEOS, HID iClass SE, iClass SR, HID MIFARE DESFire with SIO, HID MIFARE Classic with SIO)
- **My2N**
- **2N PICard**

Modulo Tastiera touch e lettore Bluetooth e RFID 125 kHz, 13,56 MHz, NFC

Tastiera touch con funzione Bluetooth e lettore di carte combinato da 125 kHz e 13,56 MHz (91550947, 02781-001) serve per controllare l'ingresso tramite smartphone o tablet con un'applicazione **2N My2N**,

tramite codice o tessera di accesso, chiamando gli utenti o controllando altre funzioni. La superficie della tastiera touch è molto sensibile, ma allo stesso tempo resistente alle intemperie.

Per una lettura più rapida delle tessere di accesso, consigliamo di selezionare solo i tipi di tessera utilizzati nelle impostazioni del relativo modulo.

Proprietà

- NFC: solo app **2N My2N** per Android, questa è una funzionalità concessa in licenza.
- Il modulo contiene due connettori per il collegamento al bus **2N Access Unit QR**.
- Entrambi questi connettori sono completamente intercambiabili e possono essere utilizzati come direzione di ingresso dall'unità principale o come direzione di uscita verso altri moduli.
- Se questo modulo è l'ultimo sul bus, uno di questi due connettori rimane scollegato.
- Nella confezione del modulo è compreso un cavo di collegamento lungo 220 mm.

Schede RFID supportate 125 kHz:

- EM4x02
- HID Prox

Schede RFID supportate 13,56 MHz:

- **ISO14443A** (MIFARE Classic, MIFARE Plus, MIFARE Mini, MIFARE Ultralight, MIFARE DESFire CSN only)
- **ISO14443B** (Calypso)
- **PicoPass** (HID iClass CSN, Picopass)
- **FeliCa** (Standard, Lite)
- **ST SR** (SR, SRI, SRIX)
- **My2N**
- **2N PICard**

Modulo Tastiera touch e Bluetooth e lettore RFID 125 kHz, sicuro 13,56 MHz, NFC

Tastiera touch con funzione Bluetooth e lettore di carte combinato da 125 kHz e lettore di carte sicuro da 13,56 MHz (91550947-S, 02782-001) serve per controllare l'ingresso tramite smartphone o tablet con un'applicazione **2N My2N**, codice o tessera di accesso, chiamando utenti o controllando altre funzioni. La superficie della tastiera touch è molto sensibile, ma allo stesso tempo resistente alle intemperie.

Per una lettura più rapida delle tessere di accesso, consigliamo di selezionare solo i tipi di tessera utilizzati nelle impostazioni del relativo modulo.

Proprietà

- NFC: solo app **2N My2N** per Android, questa è una funzionalità concessa in licenza.
- Il modulo contiene due connettori per il collegamento al bus **2N Access Unit QR**.
- Entrambi questi connettori sono completamente intercambiabili e possono essere utilizzati come direzione di ingresso dall'unità principale o come direzione di uscita verso altri moduli.
- Se questo modulo è l'ultimo sul bus, uno di questi due connettori rimane scollegato.
- Nella confezione del modulo è compreso un cavo di collegamento lungo 220 mm.

Schede RFID supportate 125 kHz:

- EM4x02
- HID Prox

Schede RFID supportate 13,56 MHz:

- **ISO14443A** (MIFARE Classic, MIFARE Plus, MIFARE Mini, MIFARE Ultralight, MIFARE DESFire CSN only)

- **ISO14443B** (Calypso)
- **PicoPass** (HID iClass CSN, Picopass)
- **FeliCa** (Standard, Lite)
- **ST SR** (SR, SRI, SRIX)
- **HID PAC** (HID SEOS, HID iClass SE, iClass SR, HID MIFARE DESFire with SIO, HID MIFARE Classic with SIO)
- **My2N**
- **2N PICard**



ATTENZIONE

Premendo il tasto con il simbolo della chiave sul lettore (senza inserire preventivamente i numeri) del modulo che combina tastiera touch & Bluetooth & lettore RFID, viene avviata l'autenticazione Bluetooth.

Modulo tastiera touch

Modulo tastiera touch (9155047, 01277-001) viene utilizzato per l'immissione numerica nel sistema. Permette di controllare la serratura o altre funzioni utilizzando un codice numerico. I numeri e i simboli sulla tastiera sono retroilluminati.

Proprietà

- Il modulo contiene due connettori per il collegamento al bus **2N Access Unit QR**.
- Entrambi questi connettori sono completamente intercambiabili e possono essere utilizzati come direzione di ingresso dall'unità principale o come direzione di uscita verso altri moduli.
- Se questo modulo è l'ultimo sul bus, uno di questi due connettori rimane scollegato.
- Nella confezione del modulo è compreso un cavo di collegamento lungo 220 mm.

Modulo lettore biometrico di impronte digitali

Modulo lettore biometrico di impronte digitali (9155045, 01276-001) viene utilizzato per autenticare le impronte digitali umane per il controllo degli accessi, il controllo dell'interfono e i dispositivi di terze parti.



AVVERTIMENTO

Il lettore di impronte digitali non è destinato all'installazione alla luce solare diretta. Potrebbe verificarsi un comportamento di errore se installato alla luce solare diretta.

Proprietà

- Il modulo contiene due connettori per il collegamento al bus **2N Access Unit QR**.
- Entrambi questi connettori sono completamente intercambiabili e possono essere utilizzati come direzione di ingresso dall'unità principale o come direzione di uscita verso altri moduli.
- Se questo modulo è l'ultimo sul bus, uno di questi due connettori rimane scollegato.
- Nella confezione del modulo è compreso un cavo di collegamento lungo 220 mm.

Caratteristiche importanti del modulo:

- Certificazione PIV e Mobile ID dell'FBI – FAP20
- superficie in vetro altamente resistente del pannello touch

- rifiuta le impronte digitali false
- intervallo di temperatura operativa da -20 a 55 °C
- umidità relativa 0-90%, senza condensa



ATTENZIONE

- Una maggiore umidità può causare una scarsa resa della linea papillare del dito per l'autorizzazione. Si consiglia di asciugare il dito e la superficie di lettura del lettore.
- Il recupero delle impronte digitali può essere più difficile per le persone anziane, quando le linee papillari delle dita non sono così distinte (l'elasticità della pelle diminuisce con l'età, quindi è difficile catturare l'impronta digitale e creando più pressione durante il recupero dell'impronta digitale, sfoca).

Modulo touch screen

Touch screen (9155036, 01275-001) può essere utilizzato come:

- Modulo pannello informativo: visualizza una sequenza di immagini definita dall'utente
- Modulo tastiera: tastiera touch virtuale

Specifiche

Distinzione	320px x 214px A x A
Risoluzione per la presentazione	214pxx214px
Rapporto di contrasto	400
Luminosità	350 cd/mq ²
Angolo di visione	80° in tutte le direzioni
Massa	280 g
Temperatura di esercizio	da -20 a 60°C
Livello di resistenza	IK07

Connettori e installazione

Opzioni di connessione:

- Il modulo contiene due connettori per il collegamento al bus **2N Access Unit QR**.
- Entrambi questi connettori sono completamente intercambiabili e possono essere utilizzati come direzione di ingresso dall'unità principale o come direzione di uscita verso altri moduli.

- Se questo modulo è l'ultimo sul bus, uno di questi due connettori rimane scollegato.
- Nella confezione del modulo è compreso un cavo di collegamento lungo 220 mm.

Modulo tastiera

Modulo tastiera (9155031/9155031B, 01253-001/01254-001) viene utilizzato per l'immissione numerica nel sistema.

Proprietà

- Il modulo contiene due connettori per il collegamento al bus **2N Access Unit QR**.
- Entrambi questi connettori sono completamente intercambiabili e possono essere utilizzati come direzione di ingresso dall'unità principale o come direzione di uscita verso altri moduli.
- Se questo modulo è l'ultimo sul bus, uno di questi due connettori rimane scollegato.
- Nella confezione del modulo è compreso un cavo di collegamento lungo 220 mm.

Modulo I/O

Modulo I/O (9155034, 01257-001) viene utilizzato per espandere il numero di ingressi e uscite. Il modulo è previsto per l'integrazione di vari sensori o altri dispositivi. Il modulo è installato sotto un altro modulo, ad es .

Proprietà

- Il modulo contiene due connettori per il collegamento al bus **2N Access Unit QR**.
 - Entrambi questi connettori sono completamente intercambiabili e possono essere utilizzati come direzione di ingresso dall'unità principale o come direzione di uscita verso altri moduli.
 - Se questo modulo è l'ultimo sul bus, uno di questi due connettori rimane scollegato.
 - Un cavo di collegamento lungo 80 mm fa parte della confezione del modulo.
 - Gli ingressi/uscite vengono indirizzati <nome_modulo>.<nome_ingresso/uscita>, ad es. «modulo5.relay1».
- Il nome del modulo si imposta nel menu Hardware > Moduli di espansione, parametro Nome modulo.

Connettori e installazione

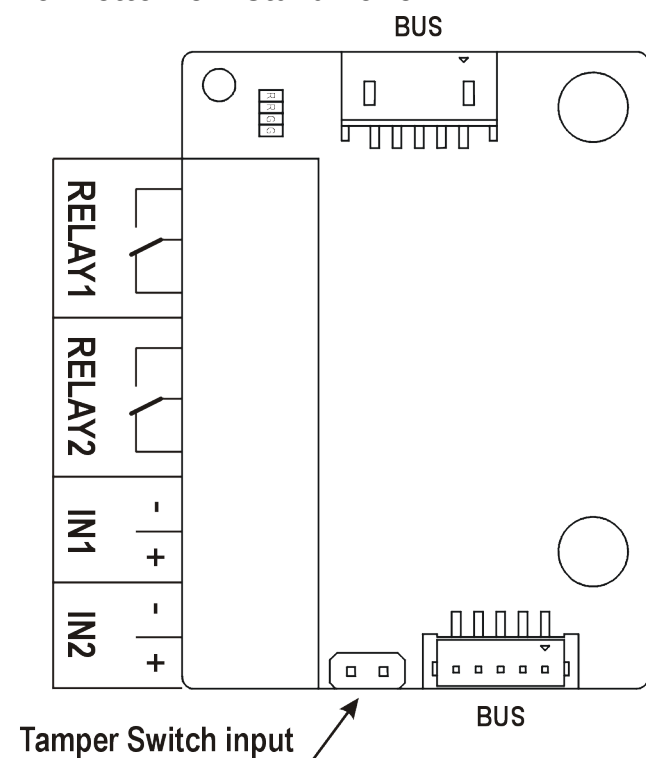

RE-LE'1/2 Morsetti RELAY1/2 con uscita NA/NC contatto in commutazione 30 V / 1 A AC/DC

IN1/2 Terminali IN1/2 per ingresso utilizzabile in modalità passiva o attiva (da -30 V a +30 V CC)

- SPENTO = aperto o $U_{IN} > 1,5 \text{ V}$
- ON = cortocircuito o $U_{IN} < 1,5 \text{ V}$

MANO-METTERE Ingresso per il collegamento con l'interruttore di protezione (9155038, 01260-001)



NOTA

Unità di accesso **2N 2.0** ha un interruttore di protezione integrato.

Il modulo è installato sotto un altro modulo, ad es. che non è necessario riservargli un posto separato.

1.

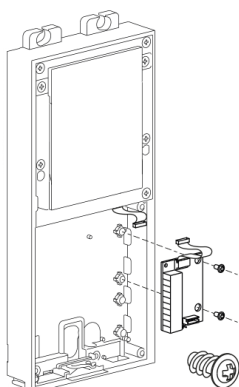

2.

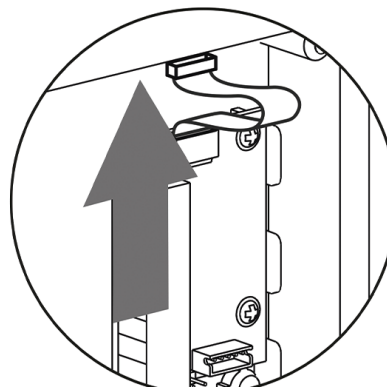

Modulo Wiegand

Modulo Wiegand (9155037, 01259-001) serve per collegare un dispositivo Wiegand esterno (lettore RFID, lettore di impronte digitali o lettore di altri dati biometrici) e/o per collegare un dispositivo **2N Access Unit QR** al pannello di controllo di sicurezza esterno.

Proprietà

- Il modulo contiene due connettori per il collegamento al bus **2N Access Unit QR**.
- Entrambi questi connettori sono completamente intercambiabili e possono essere utilizzati come direzione di ingresso dall'unità principale o come direzione di uscita verso altri moduli.
- Se questo modulo è l'ultimo sul bus, uno di questi due connettori rimane scollegato.
- Un cavo di collegamento lungo 80 mm fa parte della confezione del modulo.
- Il nome del modulo si imposta nel menu Hardware > Moduli di espansione, parametro Nome modulo.
 - L'ingresso LED IN è indirizzato a <nome_modulo>.<ingresso1>, ad es. «modulo2.input1».
 - L'ingresso Tamper è indirizzato a <nome_modulo>.<tamper>, ad es. «modulo2.tamper».
 - L'uscita LED OUT (negata) è indirizzata a <nome_modulo>.<uscita1>, ad es. «modulo2.uscita1».

Specifiche

Parametri tecnici dell'ingresso Wiegand

Attuale	5 mA
Resistenza d'ingresso	680 Ω
Lunghezza dell'impulso	50 μ s
Lunghezza tra gli impulsi	circa 2 ms

Connettori e installazione

Tutti gli ingressi e le uscite sono isolati galvanicamente dal dispositivo con una resistenza di isolamento di 500 V CC, è richiesto un ingresso $+U_{IN}$ sull'interfaccia $W0_{FUORI}$ alimentazione dal pannello di controllo.

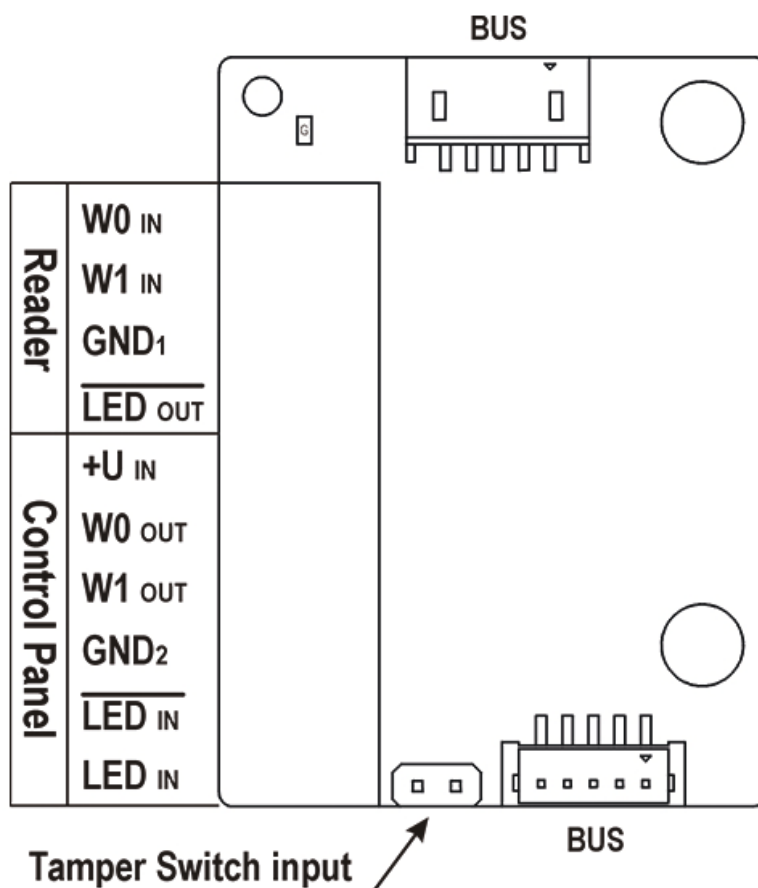

Il lettore viene utilizzato per collegare un lettore esterno che supporta l'interfaccia Wiegand. Il lettore invia informazioni sul numero della tessera citofonica.

La Centrale viene utilizzata per collegare una centrale di sicurezza o un sistema di accesso, al quale il citofono invia le informazioni relative al numero della tessera.

Moduli principali e di espansione del dispositivo

Il modulo contiene due connettori BUS per il collegamento al bus del dispositivo. Entrambi questi connettori sono completamente intercambiabili e possono essere utilizzati come direzione di ingresso dall'unità principale o come direzione di uscita verso altri moduli.

Lettore	$W0_{IN}$, $W1_{IN}$, GND_1	Ingresso bus WIEGAND a due fili isolato
	$GHIACCIO_{FUORI}$	Uscita isolata per LED di segnalazione apertura, commutata verso GND_1 (fino a 24 V/50 mA)
Pannello di controllo	$+U_{IN}$	Inserisci $+U_{IN}$ (da 5 a 15 V DC) per alimentare WIEGAND OUT
	$W0_{FUORI}$, $W1_{FUORI}$, GND_2	Uscita bus WIEGAND a due fili isolata
	$GHIACCIO_{IN}$ (negato)	Ingresso isolato per LED di segnalazione apertura, ingresso attivato dopo collegamento GND_2
	$GHIACCIO_{IN}$	Ingresso isolato per LED di segnalazione apertura, ingresso attivato dopo aver collegato $+U$
	G	Indicatore LED alimentazione attiva $+U_{IN}$ WIEGAND FUORI
	MANOMETTETE- RE	Ingresso per il collegamento con l'interruttore di protezione (9155038, 01260-001)

Il modulo è installato sotto un altro modulo, ad es. che non è necessario riservargli un posto separato.

1.

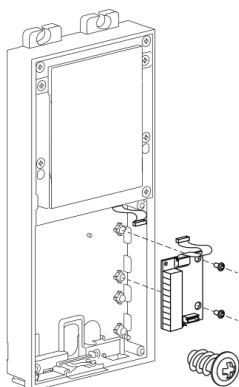

2.

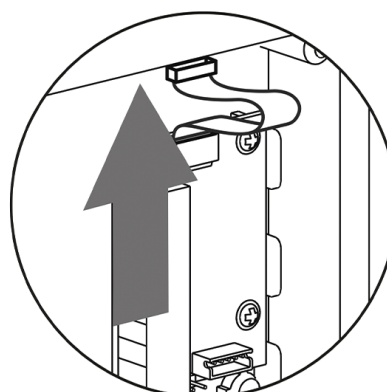

Schema di cablaggio bus Wiegand consigliato, dispositivo 2N come ricevitore.

1. **2N Access Unit QR**
2. Lettore RFID esterno

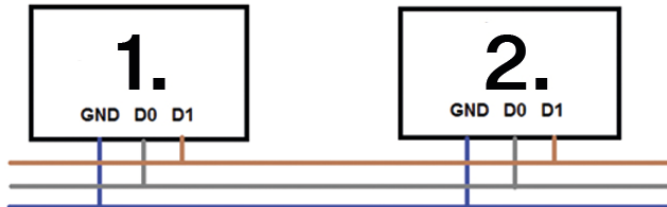

Schema di cablaggio bus Wiegand consigliato, dispositivo 2N come trasmettitore.

1. Lettore RFID esterno
2. **2N Access Unit QR**

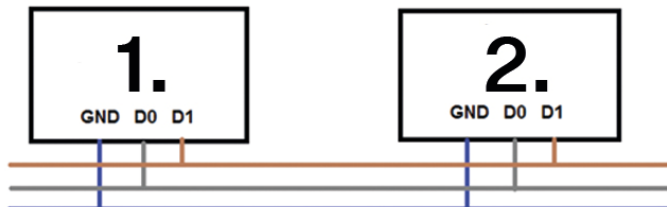

Schema di cablaggio consigliato di un lettore con uscita open collector (OC)

1. **2N Access Unit QR**
2. Lettore RFID esterno
3. Alimentazione 5V

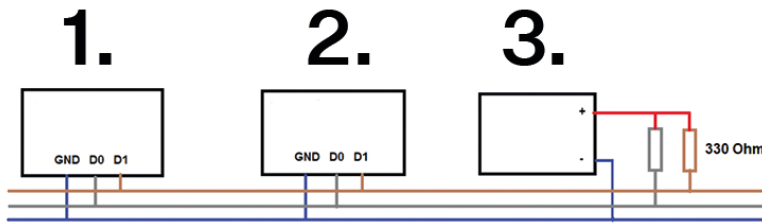

Relè di sicurezza

Relè di sicurezza (9159010, 01386-001) serve ad aumentare la sicurezza tra i dispositivi **2N Access Unit QR** e serratura elettrica collegata. Il relè di sicurezza aumenta notevolmente la sicurezza dell'elettroserratura collegata poiché impedisce lo sbloccaggio della serratura in caso di scasso.



SUGGERIMENTO

FAQ: [Relè di sicurezza 2N: descrizione del dispositivo e utilizzo con citofoni IP 2N](#)

Specifiche

Interruttore passivo contatto di uscita e contatto di apertura, max. 30 V / 1 A AC/DC

Uscita commutata

- Quando si alimenta il relè di sicurezza dal dispositivo, in uscita sono disponibili da 8 a 12 V DC a seconda dell'alimentazione, 400 mA DC.
- PoE: 10 V
- adattatore: tensione di fonte meno 2 V
- Quando si alimenta il relè di sicurezza da una fonte esterna, in uscita sono disponibili 12 V/700 mA CC.

Dimensioni 66,5 x 32,5 x 20,5 mm

Massa

24 g

Connettori e installazione

Il relè di sicurezza è installato tra il dispositivo (all'esterno della zona sicura) e l'elettroserratura (nella zona sicura). Il relè di sicurezza include un relè che può essere attivato solo quando sull'unità viene rilevata una tessera di accesso valida o un codice di sblocco valido.

Un relè di sicurezza è installato su un cavo bifilare tra il dispositivo e un'elettroserratura nell'area da proteggere (tipicamente dietro una porta). Il relè è alimentato e controllato tramite un cavo a due fili e può quindi essere aggiunto ad un impianto già esistente. Grazie alle sue dimensioni compatte, il dispositivo può essere installato in una scatola di installazione standard.

Il relè di sicurezza è progettato con fori per il montaggio su superficie. Si consiglia di utilizzare una vite di diametro 3 mm con una testa della lente di diametro 6 mm. L'utilizzo di una testa svasata può causare danni irreversibili alla copertura in plastica!

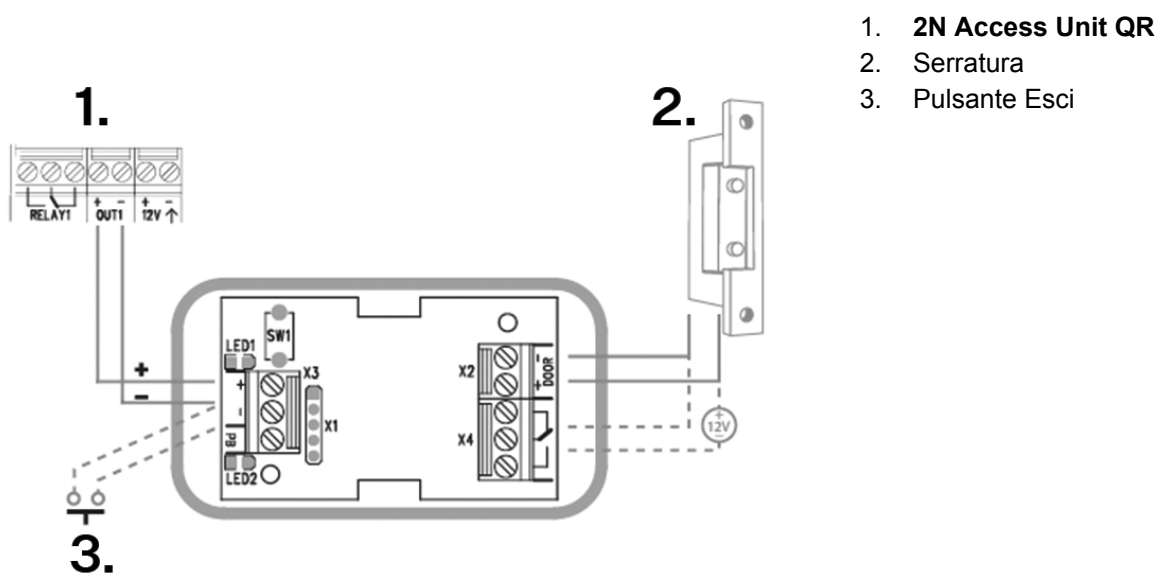

Collegare il relè di sicurezza all'unità di accesso come segue:

- all'uscita attiva (Uscita attiva).

Collegare l'elettroserratura al relè di sicurezza come segue:

- all'uscita commutata,
- ad un'uscita passiva in serie con un alimentatore esterno.

Il relè supporta anche un pulsante di partenza collegato ai terminali 'PB' e '- 2N IP intercom'. Quando viene premuto il pulsante di uscita, l'uscita viene attivata per 5 secondi.

<https://www.youtube.com/embed/ardukvQzw5A>

Segnalazione dello stato

LED verde	LED rosso	Stato
lampeggia	non si illumina	Modalità operativa
brilla	non si illumina	Uscita attivata
lampeggia	lampeggia	Modalità di programmazione – in attesa di inizializzazione
brilla	lampeggia	Errore: è stato inserito un codice errato

Configurazione

1. Collegare il relè di sicurezza all'uscita di sicurezza correttamente impostata del dispositivo. L'impostazione è descritta nel manuale di configurazione. Assicurarsi che almeno un LED sia acceso o lampeggiante.
2. Tenere premuto il pulsante RESET per 5 secondi sul relè per mettere il dispositivo in modalità di programmazione (i LED rosso e verde lampeggiano).
3. Attivare l'interruttore di uscita con una tastiera, un telefono, ecc. Il primo codice inviato dall'unità di accesso verrà memorizzato e considerato valido. Dopo l'inizializzazione del codice il relè passa alla modalità operativa (il LED verde lampeggia).



ATTENZIONE

In caso di ripristino delle impostazioni di fabbrica originali su un dispositivo con versione firmware 2.18 o successiva, il modulo di sicurezza deve essere riprogrammato secondo la procedura sopra descritta.

Modulo interruttore di protezione

Modulo interruttore di protezione (9155038, 01260-001) dispositivo **2N Access Unit QR** serve a proteggere il sistema da manipolazioni non autorizzate.



ATTENZIONE

Insieme all'interruttore di protezione è **necessario** acquistare neanche [Modulo I/O \(p. 102\)](#), [???](#) o [Modulo Wiegand \(p. 103\)](#).

Proprietà

Il modulo contiene due interruttori che si aprono quando viene rimossa la cornice frontale del dispositivo:

- Il primo interruttore è collegato direttamente alla morsettiera ed è previsto per il collegamento ad un pannello di controllo di sicurezza esterno (max. 32 V CC / 50 mA).

- Il secondo interruttore in collaborazione con [Modulo I/O \(p. 102\)](#), [Modulo OSDP O](#) [Modulo Wiegand \(p. 103\)](#) può essere utilizzato per attivare un allarme utilizzando l'interfaccia Automazione nella configurazione del dispositivo **2N Access Unit QR**.

Connettori e installazione

Questo modulo non si collega al bus.

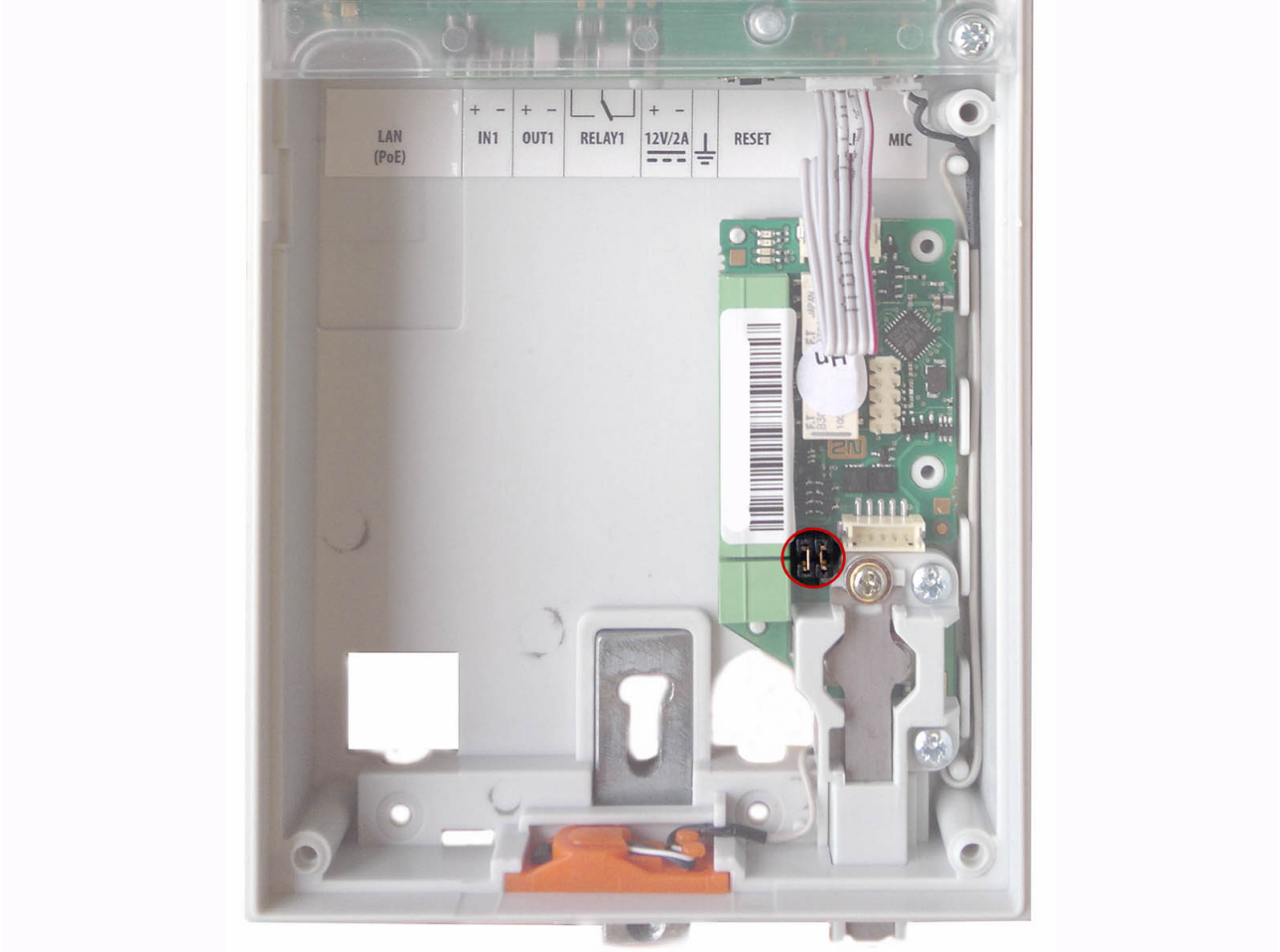

I ponticelli, i cosiddetti jumper, vengono utilizzati per collegare i pin dell'interruttore di protezione con il modulo I/O, OSDP o Wiegand.

1.

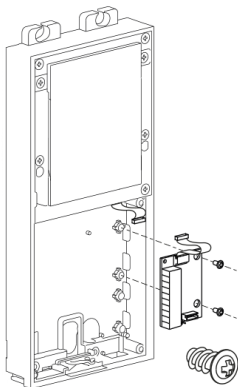

2.

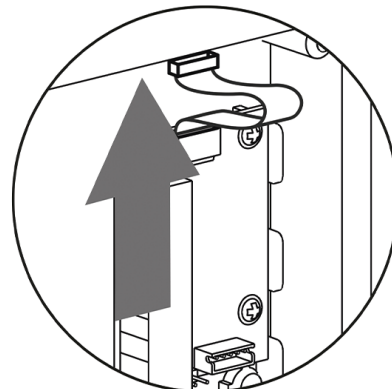

3.

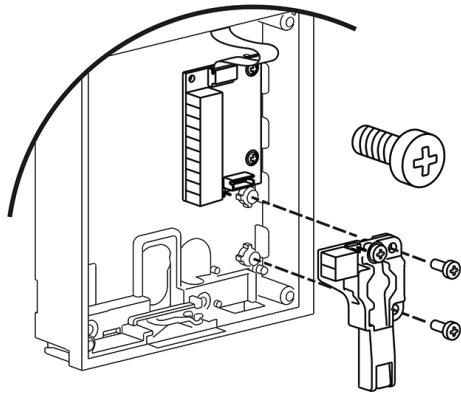

4.

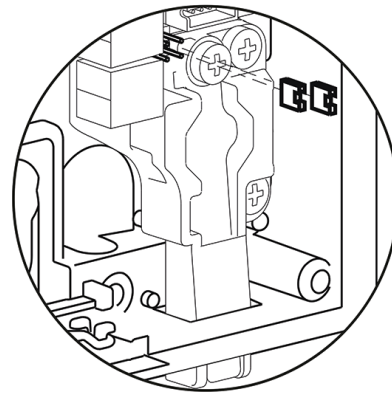

Modulo del pannello informativo

Modulo pannello informativo (9155030, 0159-7891) viene utilizzato per inserire ed evidenziare le informazioni stampate. Consente di inserire sul dispositivo, ad esempio, il logo aziendale o informazioni sugli orari di apertura. Il pannello informativo è retroilluminato, la retroilluminazione è regolabile tramite software. Un modello stampabile è disponibile su 2N.com.

Proprietà

- Il modulo contiene due connettori per il collegamento al bus **2N Access Unit QR**.
- Entrambi questi connettori sono completamente intercambiabili e possono essere utilizzati come direzione di ingresso dall'unità principale o come direzione di uscita verso altri moduli.
- Se questo modulo è l'ultimo sul bus, uno di questi due connettori rimane scollegato.
- Nella confezione del modulo è compreso un cavo di collegamento lungo 220 mm.

Specifiche

Dimensioni per l'etichetta inseribile (L x A)

69,2 x 86,7 mm (tolleranza: +0; -0,5 mm)

Una guida veloce

Trovare l'indirizzo IP del dispositivo

L'indirizzo IP del dispositivo può essere trovato nei seguenti modi:

- Utilizzando un'applicazione disponibile gratuitamente 2N IP Utility.
- Tramite hardware (pulsante CONTROL).

Ottenere un indirizzo IP utilizzando 2N IP Utility

Per conoscere l'indirizzo IP di un dispositivo 2N sulla sua rete locale, utilizzi 2N IP Utility. L'applicazione 2N IP Utility può essere scaricata dal sito web 2N.com. Ai fini dell'installazione è necessario avere previamente installato Microsoft .NET Framework 4.7.2.

1. Esegua il programma di installazione 2N IP Utility.
2. L'installazione guidata guida l'utente attraverso il processo di installazione.
3. Dopo aver installato l'applicazione 2N IP Utility eseguire l'applicazione dal menu Start del sistema operativo Microsoft Windows.

Dopo l'avvio, l'applicazione inizierà automaticamente a cercare nella rete locale tutti i dispositivi 2N e AXIS a cui è assegnato un DHCP o un indirizzo IP impostato staticamente. Questi dispositivi vengono poi mostrati nella tabella.

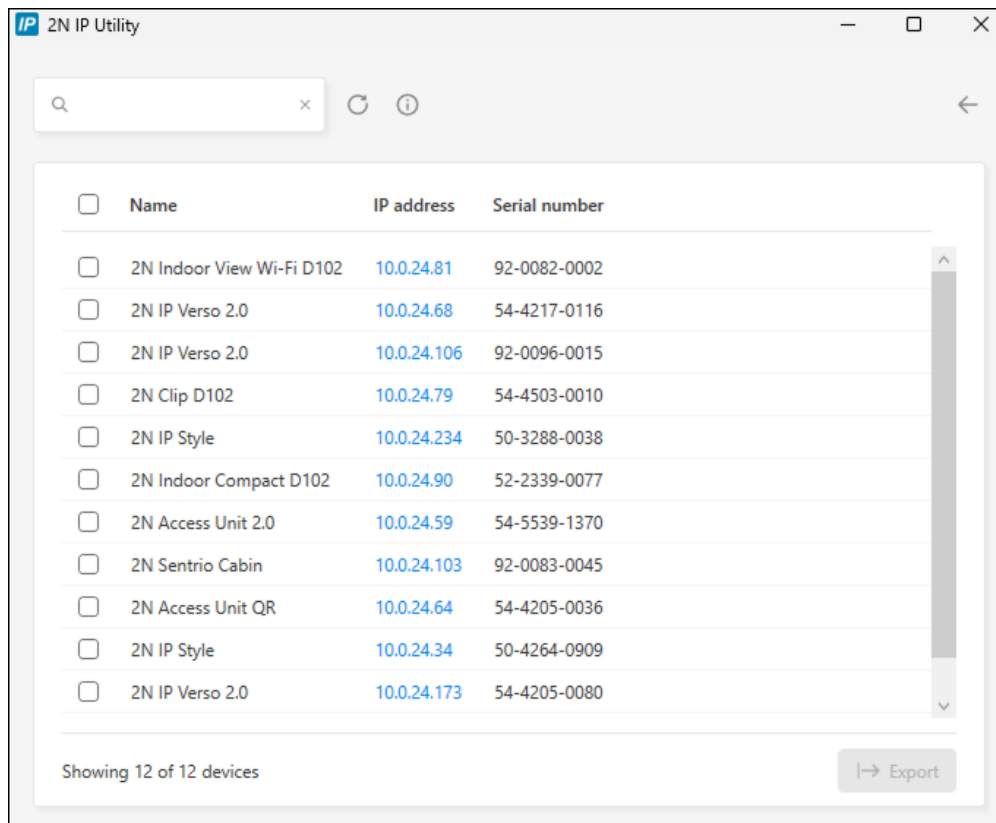

The screenshot shows the 2N IP Utility application window. It features a search bar at the top left, a refresh button, and an information icon. Below these is a table with 12 rows of device information. Each row includes a checkbox, the device name, the IP address, and the serial number. At the bottom left, it says 'Showing 12 of 12 devices' and at the bottom right, there is an 'Export' button.

<input type="checkbox"/>	Name	IP address	Serial number
<input type="checkbox"/>	2N Indoor View Wi-Fi D102	10.0.24.81	92-0082-0002
<input type="checkbox"/>	2N IP Verso 2.0	10.0.24.68	54-4217-0116
<input type="checkbox"/>	2N IP Verso 2.0	10.0.24.106	92-0096-0015
<input type="checkbox"/>	2N Clip D102	10.0.24.79	54-4503-0010
<input type="checkbox"/>	2N IP Style	10.0.24.234	50-3288-0038
<input type="checkbox"/>	2N Indoor Compact D102	10.0.24.90	52-2339-0077
<input type="checkbox"/>	2N Access Unit 2.0	10.0.24.59	54-5539-1370
<input type="checkbox"/>	2N Sentries Cabin	10.0.24.103	92-0083-0045
<input type="checkbox"/>	2N Access Unit QR	10.0.24.64	54-4205-0036
<input type="checkbox"/>	2N IP Style	10.0.24.34	50-4264-0909
<input type="checkbox"/>	2N IP Verso 2.0	10.0.24.173	54-4205-0080

4. Selezioni il dispositivo che desidera configurare dall'elenco e faccia clic con il pulsante sinistro del mouse. Si aprirà la parte destra della finestra di configurazione web.



SUGGERIMENTO

- L'interfaccia di configurazione web è accessibile anche tramite il pulsante **Apri in un browser esterno**, che le permette di aprire l'interfaccia in una finestra separata del browser.
- Clicchi su un dispositivo nell'elenco per visualizzare le informazioni dettagliate. Clicchi sul pulsante **IP settings** per modificare l'indirizzo IP inserendo l'indirizzo IP statico desiderato o attivando il DHCP.
- L'applicazione consente anche di esportare i dispositivi selezionati in un file CSV. Innanzitutto, selezioni il dispositivo spuntando le caselle di ciascun dispositivo nell'elenco, quindi utilizzi il pulsante **Export** che appare nella parte inferiore della finestra. Il file esportato conterrà il nome, l'indirizzo IP e il numero di serie dei dispositivi selezionati.

Le credenziali predefinite sono:

Nome utente: **Admin**

Parola d'ordine: **2n**

Dopo il primo accesso è necessario modificare immediatamente la password.



SUGGERIMENTO

Si consiglia di utilizzare una password difficile da decifrare. Si sconsiglia di utilizzare nomi, nomi di luoghi o cose nella password, soprattutto quelli che hanno un collegamento diretto con l'utente.

Per una maggiore sicurezza della password, consigliamo:

- utilizzare un generatore di password casuali,
- lunghezza della password di almeno 12 caratteri,
- una combinazione di caratteri diversi provenienti da set di caratteri diversi (ad esempio lettere minuscole/maiuscole, numeri, caratteri speciali, ecc.).

Trovare l'indirizzo IP utilizzando il pulsante CONTROL

1. Collegare il dispositivo all'alimentazione (se è già collegato, scollegarlo e ricollegarlo).
2. Attenda che il dispositivo si avvii completamente.
L'indicazione dell'avvio completo si ha quando la retroilluminazione si accende.
3. Tenere premuto il pulsante CONTROL.
Attenda gradualmente questi segnali:
 - a. verrà emesso un segnale acustico 🗣️
4. Rilasci il pulsante CONTROL.
5. Il dispositivo annuncerà automaticamente l'indirizzo IP corrente tramite voce.



NOTA

Il pulsante CONTROL deve essere premuto entro 30 secondi dall'avvio del dispositivo.

Rilasci il pulsante entro 3 secondi dall'emissione dei toni appropriati. Se rilascia il pulsante al di fuori di questo intervallo di tempo, il processo verrà interrotto e dovrà essere ripetuto dall'inizio.

Accesso alla configurazione del dispositivo basata sul web

La configurazione del dispositivo **2N Access Unit QR** avviene attraverso un'interfaccia di configurazione basata sul web, accessibile da un browser web.



Per accedere all'interfaccia, deve conoscere l'indirizzo IP del dispositivo o il nome di dominio del dispositivo. Il dispositivo deve essere collegato alla rete IP locale e deve essere alimentato.

L'interfaccia di configurazione basata sul web è accessibile anche dal portale My2N collegato o dallo strumento di configurazione 2N Access Commander.

Acceda all'interfaccia di configurazione web

1. Avvii il suo browser internet.
2. Inserisca l'indirizzo IP del dispositivo o il nome di dominio del dispositivo (veda il capitolo [Trovare i dispositivi sulla rete](#)).
3. Se non è stato generato un certificato per l'indirizzo IP, potrebbe ricevere un avviso relativo a un certificato di sicurezza non valido. In questo caso, deve confermare di voler accedere all'interfaccia di configurazione web.
4. Verrà visualizzata la schermata di accesso.
5. Inserisci le tue informazioni di accesso.
Le credenziali predefinite sono:
 - Nome utente: **Admin**
 - Parola d'ordine: **2n**
6. Dopo il primo accesso bisognerà cambiare la password.

Accesso da 2N Access Commander

1. Acceda all'interfaccia di Access Commander.
2. Vada a  Dispositivi.
3. Per il dispositivo selezionato, premere .

Modifica della password

Deve cambiare la password predefinita per accedere completamente alle funzioni dell'interfaccia di configurazione web. Non è possibile configurare il dispositivo senza modificare la password predefinita.



SUGGERIMENTO

Si consiglia di utilizzare una password difficile da decifrare. Si sconsiglia di utilizzare nomi, nomi di luoghi o cose nella password, soprattutto quelli che hanno un collegamento diretto con l'utente.

Per una maggiore sicurezza della password, consigliamo:

- utilizzare un generatore di password casuali,
- lunghezza della password di almeno 12 caratteri,
- una combinazione di caratteri diversi provenienti da set di caratteri diversi (ad esempio lettere minuscole/maiuscole, numeri, caratteri speciali, ecc.).

Browser consigliati

L'interfaccia di configurazione web è ottimizzata per i browser basati su Chrome (come Google Chrome, Microsoft Edge o Opera). Quando si utilizzano altri browser, potrebbero esserci lievi differenze di funzionalità nell'aspetto dell'interfaccia.

Aggiornamento del firmware

Le nuove versioni del firmware sono disponibili sul server di aggiornamento. Se l'interfaccia di configurazione web non ha accesso a Internet, è possibile caricare manualmente il file del firmware sul dispositivo.



NOTA

Gli aggiornamenti del firmware non sono automatici. Per garantire l'integrità del sistema ed eliminare i guasti involontari, tutti gli aggiornamenti devono essere confermati o avviati manualmente dall'utente. Prima di eseguire qualsiasi aggiornamento, controlli le note di rilascio della nuova versione e verifichi la compatibilità con la sua infrastruttura esistente.

Ottenere il firmware dal server di aggiornamento

1. Vada su **Sistema > Manutenzione > scheda Firmware**.
2. Clicchi su **Controlla gli aggiornamenti**.
3. Quando un aggiornamento è disponibile, vengono caricate le sue note di rilascio. Per avviare l'aggiornamento, clicchi su **Upgrade** nell'intestazione della finestra.
4. Dopo che il firmware è stato caricato con successo, il dispositivo si riavvia automaticamente. Dopo il riavvio, il dispositivo è completamente disponibile con il nuovo firmware. Gli aggiornamenti del firmware non influiscono sulla configurazione.

Caricare un nuovo firmware dalla memoria

1. Vada su **Sistema > Manutenzione > scheda Firmware**.
2. Clicchi su **Carica il firmware**.
3. Nella finestra di dialogo che si apre, selezioni un file dal suo repository.
4. Confermi il caricamento del file cliccando su **Upload**.
Il dispositivo controlla il file del firmware e non consente il caricamento di un file errato o corrotto.
5. Dopo che il firmware è stato caricato con successo, il dispositivo si riavvia automaticamente. Dopo il riavvio, il dispositivo è completamente disponibile con il nuovo firmware. Gli aggiornamenti del firmware non influiscono sulla configurazione.



NOTA

La funzionalità, l'affidabilità e la sicurezza del dispositivo dipendono dal firmware installato. L'aggiornamento regolare del firmware alla versione attuale fa parte dei termini di utilizzo del prodotto. Gli errori che possono essere causati dall'utilizzo di una versione del firmware non aggiornata non possono essere rivendicati. Il firmware attuale implementa l'esperienza del cliente e i requisiti nell'ambito della sicurezza dei dati personali.

Riavvio del dispositivo

Il dispositivo può essere riavviato:

- scollegando e ricollegando l'alimentazione.
- tramite l'interfaccia di configurazione web

Dopo il riavvio del dispositivo non vi è alcuna modifica nella configurazione impostata.

Riavviare il dispositivo utilizzando l'interfaccia di configurazione web

1. Apra l'interfaccia di configurazione web.
2. Vada su **Sistema > Manutenzione**.
3. Prema **Riavvia il dispositivo** nella parte superiore della pagina.

Ripristino delle impostazioni di fabbrica

Le impostazioni di fabbrica possono essere ripristinate

- tramite l'interfaccia di configurazione web
- Tramite hardware (pulsante CONTROL).



ATTENZIONE





In caso di ripristino delle impostazioni di fabbrica su un dispositivo con versione firmware 2.18 o successiva, il relè di sicurezza 2N deve essere riprogrammato secondo la procedura in [Relè di sicurezza \(p. 107\)](#).

Per ripristinare le impostazioni di fabbrica utilizzando l'interfaccia di configurazione web

Il ripristino delle impostazioni di fabbrica del dispositivo tramite la configurazione software si effettua nella sezione **Sistema > Manutenzione** utilizzando il ripristino delle impostazioni di fabbrica.

Ripristina le impostazioni di fabbrica utilizzando il pulsante CONTROL

1. Collegare il dispositivo all'alimentazione (se è già collegato, scollegarlo e ricollegarlo).
2. Attenda che il dispositivo si avvii completamente.
L'indicazione dell'avvio completo si ha quando la retroilluminazione si accende.

3. Tenere premuto il pulsante CONTROL.
Attenda gradualmente questi segnali:
 - a. verrà emesso un segnale acustico 
 - b. due segnali acustici dopo 3 secondi 
 - c. tre segnali acustici dopo 3 secondi 
 - d. Quattro segnali acustici dopo 3 secondi 
4. Rilasci il pulsante CONTROL.
5. Il dispositivo si riavvierà e si avvierà con le impostazioni di fabbrica.



NOTA

Il pulsante CONTROL deve essere premuto entro 30 secondi dall'avvio del dispositivo.

Rilasci il pulsante entro 3 secondi dall'emissione dei toni appropriati. Se rilascia il pulsante al di fuori di questo intervallo di tempo, il processo verrà interrotto e dovrà essere ripetuto dall'inizio.

Configurazione di base tramite hardware

Se la configurazione del software non è disponibile, è possibile effettuare le impostazioni di base utilizzando il pulsante CONTROLLO hardware.

Il pulsante CONTROLLO le permette di scoprire l'indirizzo IP del dispositivo, di cambiare la modalità di acquisizione dell'indirizzo IP o di ripristinare le impostazioni di fabbrica.

Posizione del pulsante CONTROL

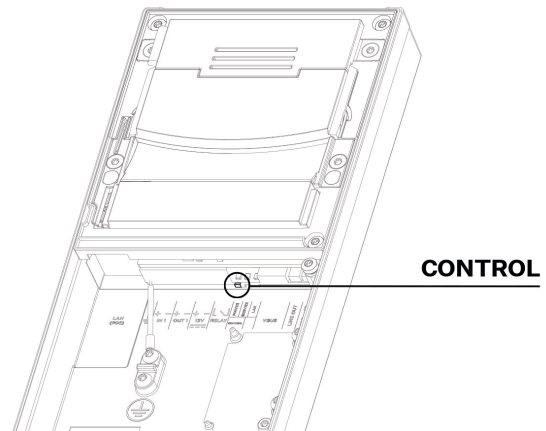

Intervalli di configurazione hardware

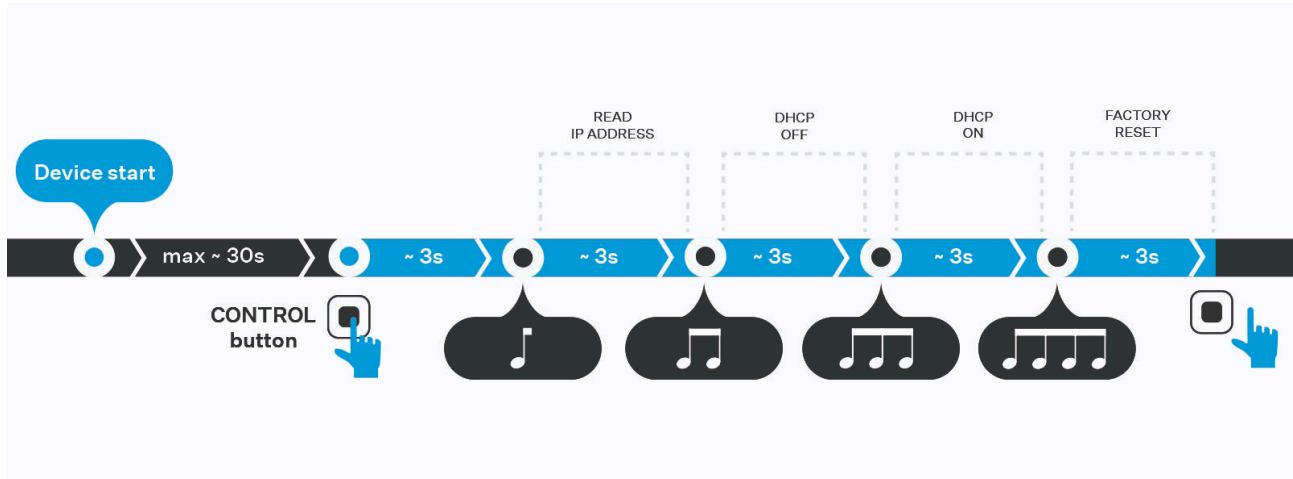

Una volta avviato il dispositivo, l'utente ha 30 secondi per tenere premuto il pulsante, che attiva una sequenza di segnali acustici. Ogni funzione è assegnata a un certo numero di bip. Rilasciando il pulsante a un determinato intervallo, eseguirà l'azione corrispondente. Se continua a tenere premuto il pulsante dopo il quarto segnale acustico, il dispositivo non eseguirà alcuna azione e il processo verrà interrotto.

Trovare l'indirizzo IP utilizzando il pulsante CONTROL

1. Collegare il dispositivo all'alimentazione (se è già collegato, scollegarlo e ricollegarlo).
2. Attenda che il dispositivo si avvii completamente.
L'indicazione dell'avvio completo si ha quando la retroilluminazione si accende.
3. Tenere premuto il pulsante CONTROL.
Attenda gradualmente questi segnali:
 - a. verrà emesso un segnale acustico 🎵
4. Rilasci il pulsante CONTROL.
5. Il dispositivo annuncerà automaticamente l'indirizzo IP corrente tramite voce.



NOTA

Il pulsante CONTROL deve essere premuto entro 30 secondi dall'avvio del dispositivo.

Rilasci il pulsante entro 3 secondi dall'emissione dei toni appropriati. Se rilascia il pulsante al di fuori di questo intervallo di tempo, il processo verrà interrotto e dovrà essere ripetuto dall'inizio.

Impostazione di un indirizzo IP statico con il pulsante CONTROLLO

1. Collegare il dispositivo all'alimentazione (se è già collegato, scollegarlo e ricollegarlo).
2. Attenda che il dispositivo si avvii completamente.
L'indicazione dell'avvio completo si ha quando la retroilluminazione si accende.
3. Tenere premuto il pulsante CONTROL.
Attenda gradualmente questi segnali:
 - a. verrà emesso un segnale acustico 🎵
 - b. due segnali acustici dopo 3 secondi 🎵🎵

4. Rilasci il pulsante CONTROL.
5. Il dispositivo ha ora i seguenti parametri di rete statici impostati:
 - Indirizzo IP: 192.168.1.100
 - Maschera di rete: 255.255.255.0
 - Gateway predefinito: 192.168.1.1





NOTA

Il pulsante CONTROL deve essere premuto entro 30 secondi dall'avvio del dispositivo.

Rilasci il pulsante entro 3 secondi dall'emissione dei toni appropriati. Se rilascia il pulsante al di fuori di questo intervallo di tempo, il processo verrà interrotto e dovrà essere ripetuto dall'inizio.

Impostazione di un indirizzo IP dinamico con il pulsante CONTROLLO

1. Collegare il dispositivo all'alimentazione (se è già collegato, scollegarlo e ricollegarlo).
2. Attenda che il dispositivo si avvii completamente.
L'indicazione dell'avvio completo si ha quando la retroilluminazione si accende.
3. Tenere premuto il pulsante CONTROL.
Attenda gradualmente questi segnali:
 - a. verrà emesso un segnale acustico 
 - b. due segnali acustici dopo 3 secondi 
 - c. tre segnali acustici dopo 3 secondi 
4. Rilasci il pulsante CONTROL.
5. Il dispositivo è ora impostato per ottenere un indirizzo IP da un server DHCP.







NOTA

Il pulsante CONTROL deve essere premuto entro 30 secondi dall'avvio del dispositivo.

Rilasci il pulsante entro 3 secondi dall'emissione dei toni appropriati. Se rilascia il pulsante al di fuori di questo intervallo di tempo, il processo verrà interrotto e dovrà essere ripetuto dall'inizio.

Ripristina le impostazioni di fabbrica utilizzando il pulsante CONTROL

1. Collegare il dispositivo all'alimentazione (se è già collegato, scollegarlo e ricollegarlo).
2. Attenda che il dispositivo si avvii completamente.
L'indicazione dell'avvio completo si ha quando la retroilluminazione si accende.

3. Tenere premuto il pulsante CONTROL.
Attenda gradualmente questi segnali:
 - a. verrà emesso un segnale acustico 
 - b. due segnali acustici dopo 3 secondi 
 - c. tre segnali acustici dopo 3 secondi 
 - d. Quattro segnali acustici dopo 3 secondi 
4. Rilasci il pulsante CONTROL.
5. Il dispositivo si riavvierà e si avvierà con le impostazioni di fabbrica.



NOTA

Il pulsante CONTROL deve essere premuto entro 30 secondi dall'avvio del dispositivo.

Rilasci il pulsante entro 3 secondi dall'emissione dei toni appropriati. Se rilascia il pulsante al di fuori di questo intervallo di tempo, il processo verrà interrotto e dovrà essere ripetuto dall'inizio.

Controllo del dispositivo

2N Access Unit QR è un sistema di accesso modulare, quindi l'utente decide la configurazione che si adatta alle sue esigenze individuali. A differenza di altri sistemi di accesso, **2N Access Unit QR** non è un sistema a modulo singolo con una determinata funzionalità, l'utente specifica un elenco di moduli e accessori collegati in base alle sue esigenze, che poi assembla in modalità plug and play. Questo approccio consente la configurazione individuale del sistema, eventualmente anche l'aggiunta graduale di funzionalità.

Il dispositivo funge da intermediario di autorizzazione che verifica i diritti di accesso dell'utente e attiva lo switch se all'utente è consentito l'accesso come configurato. È possibile commutare, ad esempio, l'apertura delle porte, il controllo dell'ascensore o altro.

Il dispositivo può essere controllato in base alla variante di prodotto selezionata:

- utilizzando carte e chip RFID – collegando la carta o il chip al dispositivo,
- utilizzando l'app **2N My2N** – premendo la parte touch del dispositivo vicino al dispositivo mobile con l'applicazione registrata **2N My2N**,
- utilizzando la tecnologia NFC,
- utilizzando un codice QR,
- utilizzando dati biometrici (impronte digitali),
- inserendo un codice di accesso numerico sulla tastiera

La seguente visualizzazione mostra il campo visivo della telecamera del dispositivo e la sua posizione in altezza ottimale. Per una lettura ottimale del codice QR si consiglia di presentarlo davanti alla telecamera ad una distanza di circa 50 cm.

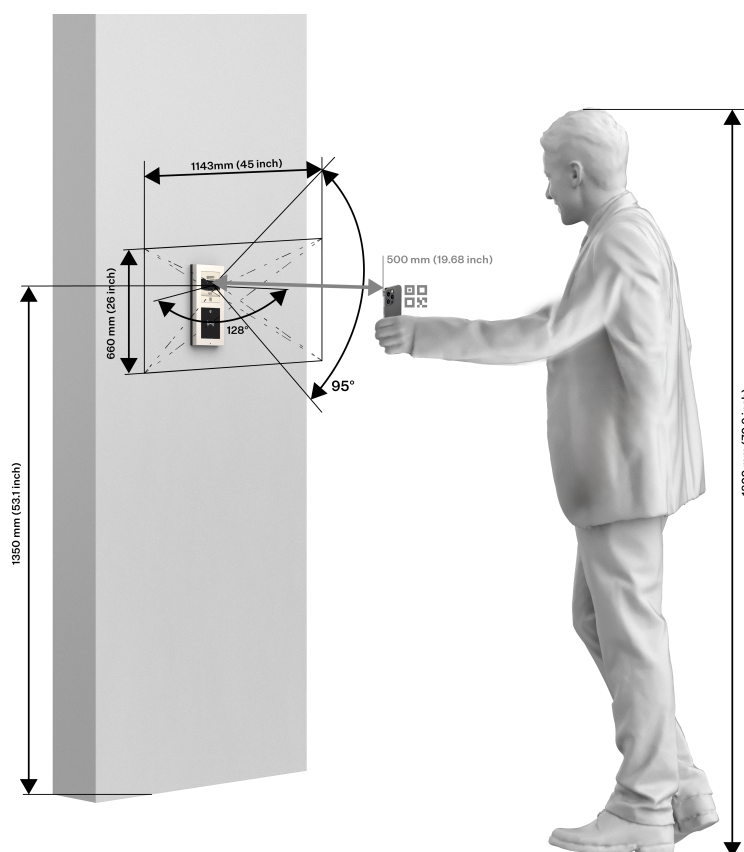

Pittogrammi LED

La foto seguente mostra la posizione degli elementi sulla parte anteriore del dispositivo.

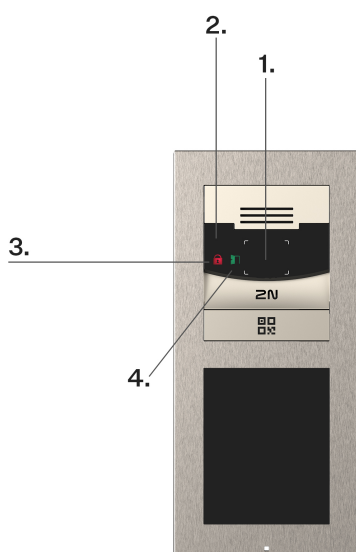

1. Telecamera
2. Sensore di luce
3. Protetto
4. Ingresso consentito

Segnalazione a colori

I dispositivi con display o pittogrammi LED visualizzano diversi stati in modo colorato.

Segnalazione degli stati

Colore	Status	Descrizione
rosso	Blocco attivo degli accessi	Si verifica se l'accesso non è consentito (non è possibile attivare l'interruttore della porta) o si ripresenta anche dopo un determinato periodo di tempo dopo la disattivazione dell'interruttore della porta.
	Blocco dell'interruttore	Si applica a un interruttore configurato come porta.
	Stato protetto	La visualizzazione di questo stato è consentita sull'unità principale del dispositivo solo se è disponibile la segnalazione.
blu	Inserisci il codice di accesso	Si verifica quando il codice viene immesso dall'utente e segnala la possibilità di confermare il codice.
Verde	Abilita l'accesso	Si verifica quando il blocco di accesso è disattivato e segnala l'apertura della porta o l'attivazione dell'interruttore.

Manutenzione - pulizia

2N Access Unit QR non contiene componenti dannosi per l'ambiente. Smaltire il dispositivo in conformità con le normative legali applicabili.

Quando si utilizza il dispositivo, la superficie si sporca. Per rimuovere lo sporco è solitamente sufficiente un panno morbido inumidito con acqua pulita.



ATTENZIONE

Utilizzare il prodotto per gli scopi per i quali è stato progettato e realizzato, in conformità con il presente manuale. Il produttore si riserva il diritto di apportare modifiche al prodotto rispetto alla documentazione presentata, che porteranno ad un miglioramento delle proprietà del prodotto.

Raccomandiamo di seguire questi principi durante la pulizia:

- Non utilizzare detergenti a base di alcol.
- Non utilizzare detergenti aggressivi (sabbia per stoviglie, Savo, ecc.).
- L'acqua non deve penetrare all'interno del dispositivo.
- Si consiglia di pulire con tempo asciutto, quando l'acqua che penetra si asciugherà rapidamente.



SUGGERIMENTO

Consigliamo di utilizzare Zoono - Microbe Shield Surface Sanitiser Spray per disinfettare la superficie delle apparecchiature da batteri e virus (anticovid) per mantenere le condizioni igieniche delle superfici critiche e dei punti di contatto.

Risoluzione dei problemi

Sul sito web è possibile trovare i problemi risolti più frequentemente <https://www.2n.com/faqs>.

Parametri tecnici

Tipi di alimentazione

PoE IEEE PoE 802.3af (Class 0, max. 12,95 W) (Classe 0, max. 12,95 W)

Fonte esterna 12 V \pm 15 % / 3 A CC

Audio

Microfono Integrato

Amplificatore 5 W (class D)

Altoparlante 4 W / 8 Ω

Livello di pressione sonora (SPL max) 78 dB (per 1 kHz a 1 m)

Uscita LINEA 1 VRMS / 600 Ω

Controllo del volume Regolabile, con modalità adattiva automatica

Prestazioni audio 1,9 W

Flusso audio

Protocolli • RTP

Codec e larghezza di banda utilizzati

- G.711 (PCMA, PCMU) – 64 kbps (con intestazioni da 85,6 kbps)
- G.729 – 16 kbps (con intestazioni da 29,6 kbps)
- G.722 – 64 (con intestazioni da 85,6 kbps)
- L16/16kHz – 256 kbps (con intestazioni 277,6 kbps)

Parametri tecnici

Telecamera

Sensore	CMOS a colori da 1/2,7
Risoluzione JPEG	Fino a 1920 x 1440
Risoluzione video	1920 x 1440
Frequenza dei fotogrammi	30 fps (H.264), 15 fps (MJPEG)
Sensibilità del sensore	14000e-/lux-sec
Angolo di visione	125° (H), 105° (V)
Illuminazione a infrarossi	NO
Sensibilità del sensore senza illuminazione IR	0,1 Lux±20%
Distanza focale	1,9 mm

Flusso video

Protocolli	<ul style="list-style-type: none">• RTP• RTSP• RTCP• HTTP
Codec per lo streaming ONVIF/RTSP	<ul style="list-style-type: none">• H.264• H.265• MJPEG
Funzioni della telecamera IP	<p>Sì - profili compatibili:</p> <ul style="list-style-type: none">• Profilo ONVIF v2.4 S• Profilo ONVIF T

Larghezza di banda utilizzata

Codec audio	<ul style="list-style-type: none"> • PCMA, PCMU – 64 kbps (con intestazioni da 85,6 kbps) • G.729 – 16 bps (con intestazioni da 29,6 kbps) • G.722 – 64 kbps (con intestazioni da 85,6 kbps) • L16 / 16 kHz – 256 kbps (con intestazioni 277,6 kbps)
-------------	--

Codec video	Lo streaming è impostato i menu Servizi > Streaming > RTSP . Il bitrate impostato rappresenta il valore al quale il codec dovrebbe avvicinarsi in media a lungo termine. A seconda della scena ripresa, la velocità dei dati può variare.
-------------	--

Interfaccia

POSTERIORE	10/100BASE-TX con Auto-MDIX, RJ-45
------------	------------------------------------

Cablaggio consigliato	Cat-5e o superiore
-----------------------	--------------------

Protocolli supportati	DHCP opt. 66, SMTP, 802.1x, RTSP, RTP, TFTP, HTTP, HTTPS, Syslog, ONVIF
-----------------------	---

Interruttore passivo (relè)	Commutazione (NO), max. 30 V / 1 A CA/CC
-----------------------------	--

Uscita di commutazione attiva	da 8 a 12 V DC a seconda dell'alimentazione, max. 600 mA
	<ul style="list-style-type: none"> • PoE: 10 V • adattatore: tensione di alimentazione –2 V

Bluetooth

Bluetooth	4.0 Conforme BLE (Bluetooth a basso consumo energetico).
-----------	--

Sicurezza	<p>Crittografia:</p> <ul style="list-style-type: none"> • RSA-1024 asimmetrico • AES-128 simmetrico
-----------	---

Parametri tecnici

Bluetooth

Allineare	Regolabile: <ul style="list-style-type: none">• corto ~ 0,5 m• medio ~ 2 m• lungo ~ fino a 10 m
Sensibilità RX	fino a -93 dBm
Consumo	20 mA a 12 V CC
Temperatura operativa	-40°C~+60°C
Temperatura di conservazione	-40°C~+70°C
Dimensioni	97×105×30 mm
Supporto per applicazioni mobili	Android 10.0 e versioni successive, iOS 17.0 e versioni successive

Modulo touch screen

Distinzione	214 × 320
Risoluzione in modalità Presentazione	214 × 320 px, 214 x 214 px
Rapporto di contrasto	400 : 1
Luminosità	350 cd/m ²
Angolo di visione	80° da tutte le direzioni
Massa	280 g
Consumo minimo	1,36 W
Consumo massimo	2,40 W

Parametri tecnici

Modulo touch screen

Temperatura di esercizio	da -20 a 60°C
Livello di resistenza	IK07
Direttorio	residenziale/business (per 10.000 utenti)

Modulo I/O, modulo Wiegand

Dimensioni	43×31,5×1,5 mm
------------	----------------

Parametri meccanici

Copertina	Robusta fusione di zinco con trattamento superficiale (sono ammesse piccole differenze nella tonalità della superficie tra i singoli pezzi).	
Materiale corporeo	Varianti:	
Dimensioni di installazione in superficie	Modulo singolo	107×130×28 mm
	Doppio modulo	107×234×28 mm

Parametri tecnici

Parametri meccanici

Dimensioni di installazione ad incasso	Cornice - modulo singolo	130 x 153 x 5 mm
	Cornice - modulo doppio	130 x 257 x 5 mm
	Scatola (foro minimo nel muro) - modulo singolo	108 x 131 x 45 mm
	Box (apertura minima nel muro) - modulo doppio	108 x 238 x 45 mm
Peso (a seconda della configurazione)	Massimo. netto	2 kg
	Massimo. grossolano	2,5 kg
Temperatura di esercizio	da -40 °C a 60 °C	
Umidità relativa operativa	Dal 10 al 95% (senza condensa)	
Temperatura di conservazione	da -40 °C a 70 °C	
Livello di copertura	IP54	
Livello di resistenza	IK08	

Istruzioni generali e avvertenze

Prima di utilizzare questo prodotto, leggere attentamente questo manuale di istruzioni e seguire le istruzioni e le raccomandazioni in esso contenute.

Se il prodotto viene utilizzato in modo diverso da quello specificato nel presente manuale, il prodotto potrebbe non funzionare correttamente o essere danneggiato o distrutto.

Il produttore non si assume alcuna responsabilità per eventuali danni causati da un utilizzo del prodotto diverso da quello specificato nel presente manuale, vale a dire in particolare dal suo uso errato, dal mancato rispetto delle raccomandazioni e delle avvertenze.

Qualsiasi altro utilizzo o collegamento del prodotto, diverso dalle procedure e dai collegamenti specificati nel manuale, è considerato errato e il produttore non si assume alcuna responsabilità per le conseguenze causate da tali azioni.

Il produttore non è responsabile per danni o distruzione del prodotto causata da posizione, installazione inappropriata, funzionamento errato o uso del prodotto contrario a questo manuale di istruzioni.

Il produttore non è responsabile del cattivo funzionamento, del danneggiamento o della distruzione del prodotto a seguito di sostituzioni non professionali di parti o a seguito dell'utilizzo di pezzi di ricambio non originali.

Il produttore non è responsabile per perdite o danni al prodotto dovuti a disastri naturali o altri effetti delle condizioni naturali.

Il produttore non è responsabile per danni al prodotto causati durante il trasporto.

Il produttore non fornisce alcuna garanzia contro la perdita o il danneggiamento dei dati.

Il produttore non si assume alcuna responsabilità per danni diretti o indiretti causati dall'uso del prodotto in violazione di queste istruzioni o per il suo mancato funzionamento derivante dall'uso del prodotto in violazione di queste istruzioni.

Durante l'installazione e l'utilizzo del prodotto è necessario rispettare i requisiti legali o le disposizioni delle norme tecniche per l'installazione elettrica. Il produttore non è responsabile per danni o distruzione del prodotto o per eventuali danni causati al cliente se il prodotto viene maneggiato in violazione delle norme indicate.

Il cliente è tenuto a garantire a proprie spese la sicurezza del software del prodotto. Il produttore non è responsabile per danni causati da una sicurezza insufficiente.

Il cliente è tenuto a modificare la password di accesso al prodotto subito dopo l'installazione. Il produttore non è responsabile per danni derivanti dall'utilizzo della password di accesso originale.

Il produttore non è inoltre responsabile per i costi aggiuntivi sostenuti dal cliente in relazione alle chiamate verso linee con tariffa maggiorata.

Direttive, leggi e regolamenti

2N Access Unit QR è conforme alle seguenti linee guida e regolamenti:

Unione Europea

- 2012/19/UE sui rifiuti di apparecchiature elettriche ed elettroniche

- 2014/53/UE per le apparecchiature radio
- 2011/65/UE sulla restrizione dell'uso di determinate sostanze pericolose nelle apparecchiature elettriche ed elettroniche

Industria canadese

Questo dispositivo di Classe B è conforme alla norma canadese ICES/NMB-003.

Legislazione della Thailandia

เครื่องโทรคมนาคมและอุปกรณ์นี้
มีความสอดคล้องตามมาตรฐานหรือขอ
กำหนดทางเทคนิคของ กสทช.

nab.

เครื่องวิทยุคมนาคมนี้ ได้รับยกเว้น ไม่ต้องได้
รับใบอนุญาตให้มี ใช้ซึ่งเครื่องวิทยุคมนาคม
หรือตั้งสถานีวิทยุคมนาคมตามประกาศ กสทช.
เรื่อง เครื่องวิทยุคมนาคม และสถานีวิทยุ
คมนาคมที่ได้รับยกเว้นไม่ต้องได้รับใบอนุญาต
วิทยุคมนาคมตามพระราชบัญญัติวิทยุคมนาคม
พ.ศ. 2498



nab. | โทรคมนาคม
กำกับดูแลเพื่อประชาชน
Call Center 1200 (InSWs)

Legislazione del Giappone

本製品は、シールドネットワークケーブル(STP)を使用して接続してください。また適切に接地してください。

本製品は電気通信事業者（移動通信会社、固定通信会社、インターネットプロバイダ等）の通信回線（公衆無線 LAN を含む）に直接接続することができません。本製品をインターネットに接続する場合は、必ずルータ等を経由し接続してください。

Gestione dei rifiuti elettrici e delle batterie usate



Gli apparecchi elettrici usati e le batterie non rientrano nei rifiuti urbani. Uno smaltimento improprio potrebbe danneggiare l'ambiente!

Alla fine della loro vita utile, consegnare gli apparecchi elettrici domestici e gli accumulatori usati rimossi dall'apparecchio agli appositi punti di raccolta oppure riconsegnarli al venditore o al produttore, che ne garantirà il trattamento ecologico. Il reso è gratuito e non è vincolato all'acquisto di merce aggiuntiva. I dispositivi consegnati devono essere completi.

Non gettare le batterie nel fuoco, smontarle o cortocircuitarle.



2N Access Unit QR – Manuale di installazione

© 2N Telekomunikace a. s., 2026

2N.com