

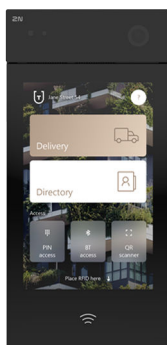

# 2N IP Style

## Manuale di installazione



# Indice

<b>Simboli e termini utilizzati</b> .....	<b>4</b>
<b>Presentazione del prodotto</b> .....	<b>5</b>
Proprietà di base .....	5
Varianti del prodotto .....	6
Accessori .....	7
Accessori per l'installazione .....	7
Moduli di espansione .....	7
Alimentazione elettrica .....	14
Licenza .....	14
Altri accessori .....	14
Controllo del contenuto del pacco .....	19
Controllo del contenuto del pacco .....	19
<b>Installazione</b> .....	<b>20</b>
Installazione meccanica .....	20
Installazione ad incasso .....	21
Installazione in superficie .....	25
Installazione elettrica .....	27
Alimentazione del dispositivo .....	27
Connettori del dispositivo .....	31
Connessione a una rete locale .....	36
Protezione da sovratensione .....	36
<b>Moduli principali e di espansione del dispositivo</b> .....	<b>40</b>
Interconnessione dei moduli .....	40
Alimentazione del modulo .....	41
Specifiche del modulo .....	41
Modulo lettore di carte RFID 125 kHz .....	41
Modulo lettore di carte RFID 13,56 MHz, NFC .....	41
Modulo lettore per carte RFID sicure 13,56 MHz, NFC .....	42
Modulo lettore biometrico di impronte digitali .....	42
Pulsanti del modulo 5 .....	43
Modulo I/O .....	43
Modulo Wiegand .....	45
Relè di sicurezza .....	49
Modulo interruttore di protezione .....	51
Modulo OSDP .....	53
Modulo ad anello induttivo .....	56
<b>Una guida veloce</b> .....	<b>58</b>
Trovare l'indirizzo IP del dispositivo .....	58
Ottenere un indirizzo IP utilizzando 2N IP Utility .....	58
Trovare l'indirizzo IP utilizzando il pulsante CONTROL .....	59
Trovare l'indirizzo IP utilizzando il display del dispositivo .....	60
Accesso alla configurazione del dispositivo basata sul web .....	60
Modifica della password .....	61
Browser consigliati .....	61
Aggiornamento del firmware .....	61
Riavvio del dispositivo .....	62
Riavviare il dispositivo utilizzando l'interfaccia di configurazione web .....	62
Ripristino delle impostazioni di fabbrica .....	62
Per ripristinare le impostazioni di fabbrica utilizzando l'interfaccia di configurazione web .....	63
Ripristina le impostazioni di fabbrica utilizzando il pulsante CONTROL .....	63
Configurazione di base tramite hardware .....	63
Trovare l'indirizzo IP utilizzando il pulsante CONTROL .....	64
Impostazione di un indirizzo IP statico con il pulsante CONTROLLO .....	64

Impostazione di un indirizzo IP dinamico con il pulsante CONTROLLO .....	65
Ripristina le impostazioni di fabbrica utilizzando il pulsante CONTROL .....	65
<b>Controllo del dispositivo .....</b>	<b>67</b>
Schermata iniziale .....	69
Modalità cieca .....	69
Funzione interfono in modalità cieca .....	70
Modalità riposo .....	71
Chiamate .....	71
Menù rubrica .....	73
Pittogrammi LED .....	74
Modalità prova pioggia .....	74
Segnalazione a colori .....	74
<b>Manutenzione - pulizia .....</b>	<b>76</b>
<b>Risoluzione dei problemi .....</b>	<b>77</b>
<b>Parametri tecnici .....</b>	<b>78</b>
<b>Istruzioni generali e avvertenze .....</b>	<b>83</b>
Direttive, leggi e regolamenti .....	83
Unione Europea .....	83
Industria canadese .....	84
Legislazione della Thailandia .....	84
Gestione dei rifiuti elettrici e delle batterie usate .....	84

## Simboli e termini utilizzati

Nel manuale vengono impiegati i seguenti simboli e pittogrammi.



### PERICOLO

**Rispettare sempre** queste istruzioni al fine di evitare pericolo di infortuni.



### AVVERTIMENTO

**Rispettare sempre** queste istruzioni al fine di evitare danni all'apparecchiatura.



### ATTENZIONE

**Avvertanza importante.** La mancata osservanza delle istruzioni può causare l'errato funzionamento dell'apparecchiatura.



### SUGGERIMENTO

**Informazioni utili** per semplificare e velocizzare l'impiego o la regolazione.



### NOTA

Procedure e consigli per uno sfruttamento efficace delle proprietà dell'apparecchiatura.

## Presentazione del prodotto

In questo capitolo viene presentato il prodotto **2N IP Style**, le possibilità del suo utilizzo ed i benefici che derivano dal suo utilizzo.

### Proprietà di base

**2N IP Style** è un citofono IP lussuoso e affidabile dotato di una serie di funzioni utili. Grazie al supporto dello standard SIP e alla compatibilità con rinomati produttori di centralini e telefoni IP, può utilizzare tutti i servizi delle reti VoIP.

**2N IP Style** può essere utilizzato come porta o citofono speciale per edifici adibiti ad uffici, edifici residenziali o altre applicazioni.

### I principali vantaggi di questo dispositivo sono:

**ARTPEC-7** – Processore Axis ad alte prestazioni.

**Fotocamera grandangolare con Risoluzione HD** – consente all'utente chiamato di monitorare i chiamanti sul display delle unità di risposta 2N, sul telefono o sul monitor del computer. La fotocamera è elegantemente nascosta dietro un vetro scuro, quindi non si nota. Allo stesso tempo, il dispositivo dispone di un sistema di visione notturna che cambia automaticamente la modalità in base al livello di illuminazione.

**Schermo tattile da 10"**. – visualizza un elenco di destinazioni (gruppi o singole persone) per effettuare chiamate in uscita. Per ciascuna destinazione è possibile impostare fino a tre numeri telefonici e profili orari per le chiamate, garantendo così che la persona chiamata sia sempre raggiungibile.

**Tastiera**– tastierino numerico touch, con il quale l'interfono può essere utilizzato come serratura a codice per chiudere l'interruttore della serratura o per chiamare il numero di telefono specificato o il numero virtuale dell'abbonato.

**Letto di carte** – il lettore di carte integrato fornisce funzionalità di controllo degli accessi utilizzando carte RFID da 125 kHz e 13,56 MHz (protette opzionalmente). Utilizzando impostazioni software aggiuntive, è possibile controllare con la scheda funzioni diverse dalla serratura della porta.

**Interruttore serratura elettrica**– questo interruttore può essere controllato tramite lettore di carte RFID, tastierino numerico, applicazioni 2N My2N su uno smartphone, applicazioni per PC o durante una chiamata da qualsiasi telefono. Se necessario, il dispositivo può essere integrato con moduli con uscite aggiuntive.

**Resistenza** – il dispositivo è concepito come un citofono robusto, meccanicamente resistente e in grado di resistere agli agenti atmosferici senza la necessità di accessori aggiuntivi.

**Qualità audio** – grazie al sistema integrato di soppressione dell'eco acustico (AEC), il full duplex in condizioni normali consente un'udibilità bidirezionale anche quando i chiamanti parlano contemporaneamente.

**Installazione di apparecchiature** – Sono possibili l'installazione a superficie tramite telaio e l'opzione a parete tramite scatola da incasso.

**Configurazione del dispositivo** – viene eseguita tramite un personal computer dotato di un qualsiasi browser Internet. Le installazioni di grandi dimensioni possono essere facilmente gestite in modo collettivo utilizzando l'applicazione 2N Access Commander.

### Altri vantaggi del dispositivo

- design industriale e vari metodi di assemblaggio,
- ampia gamma di tensioni di alimentazione e alimentazione tramite PoE,

## Presentazione del prodotto

- amplificatore di potenza integrato 10 W,
- la possibilità di collegare un amplificatore esterno,
- la possibilità di collegare un microfono esterno o altra sorgente di segnale audio,
- uscita RELAY isolata galvanicamente,
- due uscite attive controllate da 12 V,
- due ingressi logici galvanicamente isolati,
- uscite per tre led di segnalazione,
- collegamento fino a 16 pulsanti esterni o tastiera a matrice,
- integrato unico portodue porte interruttore LAN,
- design di lusso,
- schermo tattile da 10",
- resistenza agli agenti atmosferici,
- installazione a superficie o a parete,
- microfono sensibile e altoparlante,
- comunicazione bidirezionale: soppressione dell'eco acustico,
- colore integrato HD una fotocamera con obiettivo grandangolare e visione notturna,
- toccare il tastierino numerico,
- interruttori di blocco elettronici integrati con ampie opzioni di impostazione,
- lettore integrato di carte RFID da 125 kHz e 13,56 MHz (opzionalmente protette),
- alimentazione da reti locali (PoE+) O di una sorgente esterna da 12 V /4A,
- configurazione tramite interfaccia web
- Supporto per la lettura dei codici QR, zoom del volto
- Supporto del protocollo SIP 2.0 e SORSI,
- fino a 54 pulsanti per chiamare i numeri telefonici impostati,
- Fino a 10 000 posizioni nella rubrica,
- fino a 20 profili temporali utente,
- codec video (H.264, MJPEG),
- codec audio (G.711, G.722, G.729, L16/16 kHz),
- Server HTTPS per la configurazione,
- Client SNTP per la sincronizzazione dell'ora con il server,
- Client SMTP per l'invio di e-mail,
- Server di streaming video RTSP,
- TFTP/HTTP client per l'aggiornamento automatico della configurazione.

## Varianti del prodotto



**Numero d'ordine: 9157101**

Unità principale 2N IP One – variante bronzo

Include un lettore di schede interno da 125 kHz e 13,56 MHz.



**Numero d'ordine: 9157101-S**

Unità principale 2N IP Style

Include un lettore di carte interno da 125 kHz e carte sicure da 13,56 MHz.

## Accessori

### Accessori per l'installazione

Dispositivo **2N IP Style** è destinato ad ambienti esterni ed interni e non richiede alcuna tettoia aggiuntiva.

È necessario selezionare per l'installazione accessori in base al metodo di installazione previsto.

### Moduli di espansione



#### **NOTA**

Dispositivo **2N IP Style** supporta anche moduli interfonici aggiuntivi **2N IP Verso**.



**Numero d'ordine: 9155030**

2N IP Verso – Infopanel

Il modulo pannello informativo consente di inserire nell'installazione del dispositivo informazioni relative al numero civico, agli orari di apertura, ecc.

Il pannello informativo è retroilluminato, la retroilluminazione è controllata dal software.



**Numero d'ordine: 9155035**

2N IP Verso - 5 pulsanti

Modulo con 5 pulsanti meccanici per una rapida selezione dell'utente.

I pulsanti sono retroilluminati e sotto di essi è possibile posizionare etichette con il nome.



**Numero d'ordine: 9155041**

2N IP Verso - Circuito a induzione

Un circuito a induzione viene utilizzato per trasmettere il segnale audio direttamente all'apparecchio acustico utilizzando un campo magnetico.



**Numero d'ordine: 91550941**

2N IP Verso 125 kHz

Utilizzato per controllare l'accesso utilizzando carte contactless o portachiavi.

Schede RFID supportate 125 kHz:

- EM4x02
- HID Prox



**Numero d'ordine: 91550941US**

2N IP Verso 125 kHz

Utilizzato per controllare l'accesso utilizzando carte contactless o portachiavi.

Schede RFID supportate 125 kHz:

- EM4x02
- HID Prox



**Numero d'ordine: 91550942**

2N IP Verso 13.56 MHz, NFC ready

Utilizzato per controllare l'accesso utilizzando carte contactless o portachiavi. Il modulo supporta schede o altre portanti di frequenza dello standard 13,56 MHz.

Schede RFID supportate 13,56 MHz:

- **ISO14443A** (MIFARE Classic, MIFARE Plus, MIFARE Mini, MIFARE Ultralight, MIFARE DESFire CSN only)
- **PicoPass** (HID iClass CSN, Picopass)
- **FeliCa** (Standard, Lite)
- **ST SR** (SR, SRI, SRIX)
- **My2N**
- **Scheda 2N PI**



**Numero d'ordine: 91550942-S**

2N IP Verso 13.56 MHz, secured NFC ready

Utilizzato per controllare l'accesso utilizzando carte contactless o portachiavi. Il modulo supporta schede o altre portanti di frequenza dello standard 13,56 MHz.

Schede RFID supportate 13,56 MHz:

- **ISO14443A** (MIFARE Classic, MIFARE Plus, MIFARE Mini, MIFARE Ultralight, MIFARE DESFire CSN only)
- **PicoPass** (HID iClass CSN, Picopass)
- **FeliCa** (Standard, Lite)
- **ST SR** (SR, SRI, SRIX)
- **PAC NASCOSTO** (HID SEOS, HID iClass SE, iClass SR, HID MIFARE DESFire con SIO, HID MIFARE Classic con SIO)
- **My2N**
- **Scheda 2N PI**



**Numero d'ordine: 91550451**

2N IP Verso - Lettore biometrico di impronte digitali

Utilizzato per autenticare le impronte digitali umane per il controllo degli accessi, il controllo dell'interfono e i dispositivi di terze parti.



**Numero d'ordine: 9155086**

2N IP Verso RFID – secured 13.56 MHz, NFC

Utilizzato per controllare l'accesso utilizzando carte contactless o portachiavi. Il modulo supporta schede o altre portanti di frequenza dello standard 13,56 MHz.

Il modulo è compatibile con la versione firmware 2.13 e successive.

Schede RFID supportate 13,56 MHz:

- **ISO14443A** (MIFARE Classic, MIFARE Plus, MIFARE Mini, MIFARE Ultralight, MIFARE DESFire CSN only)
- **PicoPass** (HID iClass CSN, Picopass)
- **FeliCa** (Standard, Lite)
- **ST SR** (SR, SRI, SRIX)
- **My2N**
- **Scheda 2N PI**



**Numero d'ordine: 91550945**

2N IP Verso Bluetooth e RFID - 125 kHz, 13.56 MHz, NFC

Il modulo combinato tastiera touch e lettore di carte consentirà il controllo degli accessi utilizzando un codice numerico, carte contactless o portachiavi. Il modulo supporta schede o altre portanti di frequenza degli standard 125 kHz e 13,56 MHz.

Schede RFID supportate 125 kHz:

- EM4x02
- HID Prox

Schede RFID supportate 13,56 MHz:

- **ISO14443A** (MIFARE Classic, MIFARE Plus, MIFARE Mini, MIFARE Ultralight, MIFARE DESFire CSN only)
- **PicoPass** (HID iClass CSN, Picopass)
- **FeliCa** (Standard, Lite)
- **ST SR** (SR, SRI, SRIX)
- **My2N**
- **Scheda 2N PI**



**Numero d'ordine: 91550945-S**

2N IP Verso Bluetooth e RFID - 125 kHz, secured 13.56 MHz, NFC

Il modulo Bluetooth combinato e i lettori di carte vengono utilizzati per controllare l'ingresso inserendo un codice di accesso, utilizzando un'applicazione My2N in uno smartphone o una scheda di accesso. Il modulo supporta schede o altre portanti di frequenza degli standard 125 kHz e 13,56 MHz.

Schede RFID supportate 125 kHz:

- EM4x02
- HID Prox

Schede RFID supportate 13,56 MHz:

- **ISO14443A** (MIFARE Classic, MIFARE Plus, MIFARE Mini, MIFARE Ultralight, MIFARE DESFire CSN only)
  - **PicoPass** (HID iClass CSN, Picopass)
  - **FeliCa** (Standard, Lite)
  - **ST SR** (SR, SRI, SRIX)
  - **PAC NASCOSTO** (HID SEOS, HID iClass SE, iClass SR, HID MIFARE DESFire con SIO, HID MIFARE Classic con SIO)
  - **My2N**
  - **Scheda 2N PI**
-

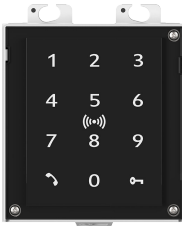

**Numero d'ordine: 91550946**

2N IP Verso Touch keypad & RFID – 125 kHz, 13.56 MHz, NFC

Il modulo combinato tastiera touch e lettore di carte consentirà il controllo degli accessi utilizzando un codice numerico, carte contactless o portachiavi. Il modulo supporta schede o altre portanti di frequenza degli standard 125 kHz e 13,56 MHz.

Schede RFID supportate 125 kHz:

- EM4x02
- HID Prox

Schede RFID supportate 13,56 MHz:

- **ISO14443A** (MIFARE Classic, MIFARE Plus, MIFARE Mini, MIFARE Ultralight, MIFARE DESFire CSN only)
- **PicoPass** (HID iClass CSN, Picopass)
- **FeliCa** (Standard, Lite)
- **ST SR** (SR, SRI, SRIX)
- **My2N**
- **Scheda 2N PI**



**Numero d'ordine: 91550947**

2N IP Verso Touch keypad & Bluetooth & RFID – 125 kHz, 13.56 MHz, NFC

Il modulo combinato tastiera, Bluetooth e lettore di carte viene utilizzato per controllare l'ingresso inserendo un codice di accesso, utilizzando un'applicazione **My2N** in uno smartphone o una scheda di accesso. Il modulo supporta schede o altri supporti con una frequenza di 125 kHz e 13,56 MHz.

Schede RFID supportate 125 kHz:

- EM4x02
- HID Prox

Schede RFID supportate 13,56 MHz:

- **ISO14443A** (MIFARE Classic, MIFARE Plus, MIFARE Mini, MIFARE Ultralight, MIFARE DESFire CSN only)
- **PicoPass** (HID iClass CSN, Picopass)
- **FeliCa** (Standard, Lite)
- **ST SR** (SR, SRI, SRIX)
- **My2N**
- **Scheda 2N PI**



**Numero d'ordine: 91550947-S**

2N IP Verso Touch keypad & Bluetooth & RFID – 125 kHz, secured 13.56 MHz, NFC

Il modulo combinato tastiera, Bluetooth e lettore di carte viene utilizzato per controllare l'ingresso inserendo un codice di accesso, utilizzando un'applicazione **My2N** in uno smartphone o una scheda di accesso. Il modulo supporta schede o altri supporti con una frequenza di 125 kHz e 13,56 MHz.

Schede RFID supportate 125 kHz:

- EM4x02
- Proxy NASCOSTO

Schede RFID supportate 13,56 MHz:

- **ISO14443A** (MIFARE Classic, MIFARE Plus, MIFARE Mini, MIFARE Ultralight, MIFARE DESFire CSN only)
- **PicoPass** (HID iClass CSN, Picopass)
- **FeliCa** (Standard, Lite)
- **ST SR** (SR, SRI, SRIX)
- **PAC NASCOSTO** (HID SEOS, HID iClass SE, iClass SR, HID MIFARE DESFire con SIO, HID MIFARE Classic con SIO)
- **My2N**
- **Scheda 2N PI**



**Numero d'ordine: 9155034**

Modulo I/O

Il modulo con ingressi e uscite logici viene utilizzato per l'integrazione di diversi sensori o altri dispositivi.

Il modulo è installato sotto un altro modulo, ad es. che non è necessario riservargli un posto separato.



**Numero d'ordine: 9155037**

Modulo Wiegand

Il modulo Wiegand viene utilizzato per il collegamento con altri sistemi tramite l'interfaccia Wiegand.

Il modulo è installato sotto un altro modulo, ad es. che non è necessario riservargli un posto separato.

---



**Numero d'ordine: 91550371**

**Modulo OSDP**

Il modulo OSDP garantisce la comunicazione utilizzando il protocollo OSDP tra il dispositivo OSDP collegato (pannello di controllo, controller della porta) e **2N IP Style** (deve essere posizionato all'esterno).

Il modulo è installato sotto un altro modulo, ad es. che non è necessario riservargli un posto separato.

---

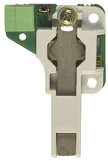

**Numero d'ordine: 9155038**

**Interruttore di sicurezza**

L'interruttore di protezione è un modulo che rileva l'apertura del citofono o la rimozione della cornice superiore.

Il modulo è installato sotto un altro modulo, ad es. che non è necessario riservargli un posto separato.

Insieme all'interruttore di protezione è necessario acquistare il modulo I/O (9155034, 01257-001).

---



**Numero d'ordine: 9159010**

**Relè di sicurezza**

Un relè di sicurezza è un semplice dispositivo aggiuntivo per aumentare la sicurezza. Impedisce la manipolazione non autorizzata della serratura.

Si installa tra il dispositivo protetto, dal quale viene anche alimentato, e la serratura da esso comandata.

---



**Numero d'ordine: 9155198SET**

**Pacchetto di sicurezza per dispositivi 2N**

Il pacchetto Security garantisce una maggiore sicurezza della porta.

Il pacchetto di sicurezza comprende un relè di sicurezza, un interruttore di protezione e un modulo I/O.

## Alimentazione elettrica



**Numero d'ordine: 9159052**

Alimentazione 12 V / 1 A per circuito induttivo 2N

L'alimentatore esterno per il circuito a induzione ha una tensione di ingresso di 230 V CA e una tensione di uscita di 12 V CC.

## Licenza



**Numero d'ordine: 9137909**

Licenza Gold

Include la licenza per video avanzato, integrazione avanzata e controllo dell'ascensore.



**Numero d'ordine: 9137910**

Licenza InformaCast



**Numero d'ordine: 9137921**

MS Teams license



### SUGGERIMENTO

- Le singole funzioni della licenza sono elencate nella tabella del Manuale di configurazione per citofoni IP 2N nel capitolo [Licenza delle funzionalità](#).
- Contattate il vostro distributore 2N locale per ulteriori accessori e consigli specifici.

## Altri accessori

**Numero d'ordine: 9159013**



Tasto di uscita

Il pulsante di uscita si collega all'ingresso logico del dispositivo per aprire la porta dall'interno dell'edificio.

---

**Numero d'ordine: 9159012**



Contatto magnetico della porta

Il kit per installazione sulla porta permette di rilevare lo stato di apertura della porta. Viene utilizzato per l'utilizzo di dispositivi come protezione porte, per il rilevamento di porte non chiuse o apertura forzata.

---

**Numero d'ordine: 9134173**



Scheda chip RFID MIFARE, 13,56 MHz

Carta con chip RFID, tipo MIFARE Classic 1k, 13,56 MHz.

---

**Numero d'ordine: 9134174**



Portachiavi con chip RFID MIFARE, 13,56 MHz

Portachiavi con chip RFID, tipo MIFARE Classic 1k, 13,56 MHz.

---

**Numero d'ordine: 9134165E**



Scheda chip RFID EM, 125 kHz

Carta con chip RFID, tipo EM4100, 125 kHz.

---

## Presentazione del prodotto

### **Numero d'ordine: 9134166E**



Portachiavi con chip RFID EM, 125 kHz

Portachiavi con chip RFID, tipo EM4100, 125 kHz.

---

### **Numero d'ordine: 11202601**

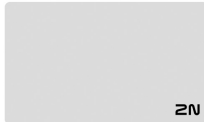

Scheda chip RFID MIFARE DESFire, 13,56 MHz

Portachiavi con chip RFID, tipo MIFARE DESFire EV3 4 K, 13,56 MHz (ISO/IEC14443A).

Adatto per crittografare i dati nell'applicazione Comandante PICard.

La confezione contiene 10 pezzi.

---

### **Numero d'ordine: 11202602**



RFID fob MIFARE DESFire, 13.56 MHz

Portachiavi RFID, tipo MIFARE DESFire EV3 4 K, 13,56 MHz (ISO/IEC14443A).

Adatto per crittografare i dati nell'applicazione Comandante PICard.

La confezione contiene 10 pezzi.

---

### **Numero d'ordine: 9137420E**



Lettore RFID esterno, 125 kHz

Lettore di carte RFID esterno per collegamento a PC tramite interfaccia USB.

Il lettore è adatto per gestire il sistema e aggiungere tessere EM41xx (125 kHz) utilizzando la configurazione web del dispositivo o dell'applicazione Comandante PICard.

---



**Numero d'ordine: 9137421E**

Lettore RFID esterno, 13,56 MHz + 125 kHz, NFC/HCE

Lettore di carte RFID esterno per collegamento a PC tramite interfaccia USB.

Il lettore è adatto per la gestione del sistema e l'aggiunta di schede 13,56 MHz, 125 kHz e dispositivi Android con supporto NFC/HCE tramite la configurazione web o l'app del dispositivo  
Accedi al comandante.

Adatto per caricare le carte MIFARE DESFire su un'applicazione di crittografia Comandante PICard.

Legge le carte RFID:

Schede RFID supportate 125 kHz:

- EM4x02
- HID Prox

Schede RFID supportate 13,56 MHz:

- **ISO14443A** (MIFARE Classic, MIFARE Plus, MIFARE Mini, MIFARE Ultralight, MIFARE DESFire CSN only)
- **PicoPass** (HID iClass CSN, Picopass)
- **FeliCa** (Standard, Lite)
- **ST SR** (SR, SRI, SRIX)
- **My2N**
- **Scheda 2N PI**

Il dispositivo può leggere anche carte RFID 2N PICard da 13,56 MHz.

---

**Numero d'ordine: 9137424E**



Lettore RFID esterno sicuro, 13,56 MHz + 125 kHz, NFC/HCE

Lettore di carte RFID esterno per collegamento a PC tramite interfaccia USB.

Il lettore è adatto per la gestione del sistema e l'aggiunta di schede 13,56 MHz, 125 kHz e dispositivi Android con supporto NFC/HCE tramite la configurazione web o l'app del dispositivo Accedi al comandante.

Adatto per caricare le carte MIFARE DESFire su un'applicazione di crittografia Comandante PICard.

Legge le carte RFID:

Schede RFID supportate 125 kHz:

- EM4x02
- Proxy NASCOSTO

Schede RFID supportate 13,56 MHz:

- **ISO14443A** (MIFARE Classic, MIFARE Plus, MIFARE Mini, MIFARE Ultralight, MIFARE DESFire CSN only)
- **PicoPass** (HID iClass CSN, Picopass)
- **FeliCa** (Standard, Lite)
- **ST SR** (SR, SRI, SRIX)
- **PAC NASCOSTO** (HID SEOS, HID iClass SE, iClass SR, HID MIFARE DESFire con SIO, HID MIFARE Classic con SIO)
- **My2N**
- **Scheda 2N PI**

---

**Numero d'ordine: 9137410E**



Relè IP esterno, 1 uscita

Un relè IP separato, controllabile dal citofono IP grazie ai comandi HTTP, consente di controllare il dispositivo a qualsiasi distanza.

---

**Numero d'ordine: 9159014EU/US/UK**



2N 2fili (set di 2 adattatori e alimentatore EU/US/UK)

Il convertitore 2N 2Wire consente di utilizzare la distribuzione del cavo a due fili esistente del campanello o del citofono originale e di collegarvi qualsiasi dispositivo IP. Non è necessario configurare nulla, basta avere un'unità 2N 2Wire su ciascun lato del cavo e collegarne almeno una a una fonte di alimentazione. L'unità 2N 2Wire fornisce quindi alimentazione PoE non solo al secondo convertitore, ma anche a tutti i dispositivi IP terminali collegati.

**Numero d'ordine: 9160501**

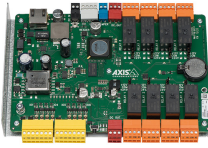

Modulo relè I/O di rete AXIS A9188

Il relè fa parte della soluzione di accesso per ascensori. Un relè può controllare fino a 8 piani. Il citofono o l'unità di accesso IP 2N può essere collegato a un massimo di 8 relè per ascensore AXIS A9188. La soluzione è quindi adatta fino a 64 piani.

**Numero d'ordine: 9154004**



Pulsante in metallo impermeabile

Adatto per lettore di schede RFID interno.

## Controllo del contenuto del pacco

Prima di iniziare l'installazione verificare che l'imballo del dispositivo sia completo. Contiene:

1x **2N IP Style**

1x Certificato di proprietà

1x manuale utente abbreviato

2x fissaggio per il telaio

## Controllo del contenuto del pacco

Prima di iniziare l'installazione verificare che l'imballo del dispositivo sia completo. Contiene:

1x vite autofilettante in acciaio inox per plastica 3 x 8 mm con testa a lente



**ATTENZIONE**

In caso di mancata osservanza dell'esatto tipo di pezzo di ricambio secondo le specifiche specificate, c'è il rischio di perdere la garanzia dell'apparecchio.

# Installazione

Per una funzionalità ottimale si consiglia di posizionare il dispositivo ad un'altezza secondo il seguente schema:

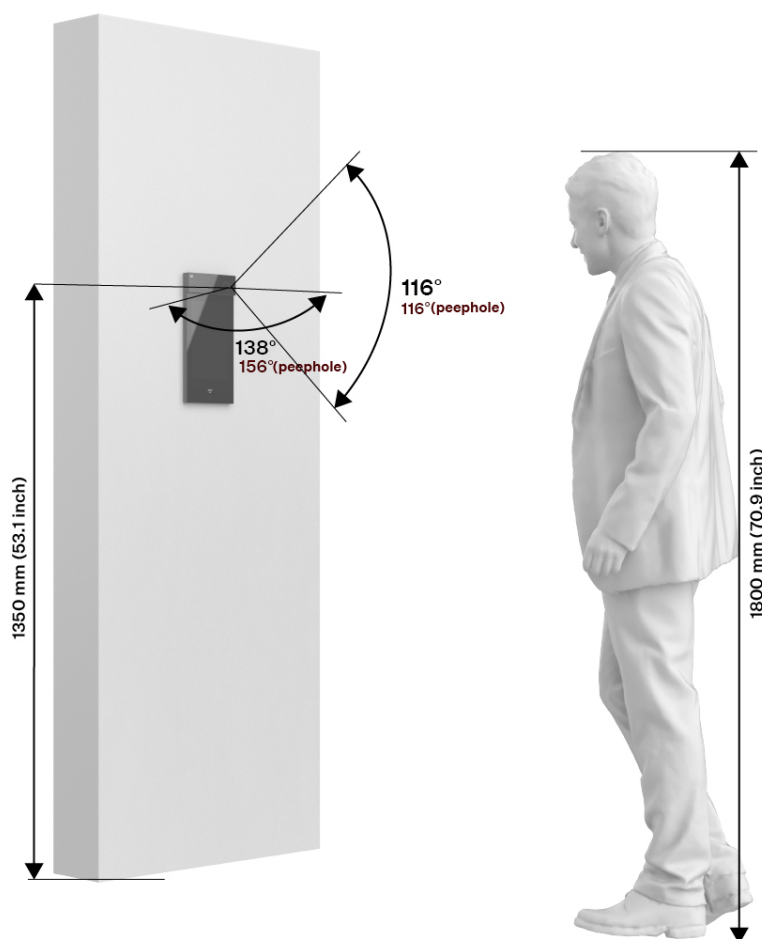

## Installazione meccanica

### Principi comuni per l'installazione

**Per una corretta installazione 2N IP Style devono essere soddisfatte le seguenti condizioni di installazione**

- Spazio sufficiente per l'installazione.
- I fori dei tasselli devono avere il diametro corretto. Se i fori sono troppo grandi c'è il rischio di sfilare i tasselli! In tal caso, utilizzare adesivo da costruzione per fissare i tasselli.
- Se i tasselli sono di qualità inferiore sussiste il rischio di staccarsi!
- Assicurati che i fori siano abbastanza profondi!
- Prima di iniziare l'installazione meccanica nel luogo prescelto, assicurarsi che i preparativi ad essa associati (foratura, taglio nel muro) non possano causare interruzioni agli impianti di distribuzione elettrica, gas, acqua o altri esistenti.

- Il dispositivo è previsto per l'installazione in posizione verticale (perpendicolare al pavimento) fino ad una certa altezza 1350 mm dal pavimento. Il funzionamento dell'apparecchio in un'altra posizione di lavoro è possibile solo per un breve periodo, ad esempio in servizio per un controllo rapido.
- Lo spazio interno della parete in cartongesso non deve presentare una grande differenza di pressione rispetto al locale, ad esempio non deve essere collegato a ventilazione in sovrappressione, ecc. In questo caso il dispositivo deve essere separato in pressione (ad esempio utilizzando un impianto scatola) e il passaggio dei cavi deve essere sigillato.
- Il dispositivo non è destinato ad ambienti con elevate vibrazioni, come veicoli, sale macchine, ecc.
- L'apparecchio non deve essere esposto a gas aggressivi, fumi acidi, solventi, ecc.
- Il dispositivo non è destinato alla connessione diretta a reti Internet/WAN. Il dispositivo deve essere collegato a queste reti tramite un elemento di rete attivo separatore (ad es. switch o router).
- Nel luogo di installazione devono essere evitate forti radiazioni elettromagnetiche.
- La connessione VoIP deve essere configurata correttamente secondo SIP e altre raccomandazioni VoIP.



### ATTENZIONE

- Se la procedura di installazione non viene seguita, esiste il rischio di ingresso di acqua e di distruzione dei componenti elettronici. I circuiti del dispositivo sono permanentemente sotto tensione, quando scorre acqua si verifica una reazione elettrochimica. Un prodotto danneggiato in questo modo non può essere garantito!
- Il superamento della temperatura operativa consentita potrebbe non avere un effetto immediato sul funzionamento del dispositivo, ma potrebbe comportarne un invecchiamento più rapido e una ridotta affidabilità del dispositivo. L'intervallo di lavoro consentito delle temperature di lavoro e dell'umidità ambientale può essere trovato nel capitolo [Parametri tecnici \(p. 78\)](#).
- Qualsiasi danno meccanico intenzionale al dispositivo (trapanatura di fori, manomissione dell'unità principale, ecc.) comporta la perdita della garanzia.
- Questo dispositivo, il suo montaggio e la sua regolazione non sono destinati a persone con capacità fisiche, sensoriali o mentali ridotte, o a persone con esperienza e conoscenza limitate, a meno che non abbiano ricevuto supervisione o istruzioni sull'uso del dispositivo da una persona responsabile della loro sicurezza.
- L'installazione e la regolazione di questo dispositivo, inclusa qualsiasi manipolazione di questo dispositivo, devono essere eseguite solo da persone qualificate.

## Suggerimenti per l'installazione

- L'altezza consigliata per l'installazione normale è di 135 cm (per persone a mobilità ridotta 100-120 cm) dal piano terra all'altezza della telecamera del dispositivo. L'altezza di installazione può variare a seconda dell'uso del dispositivo.

Angolo di visione

138° (H), 114° (V)

## Installazione ad incasso

La scatola di installazione ad incasso consente di riporre i cavi nella parete sotto l'apparecchio **2N IP Style** e installazione di apparecchiature.

Cosa ti serve per installare:

- **2N IP Style**
- scatola da incasso (9157001, 02405-001)



**SUGGERIMENTO**

Modello di foratura e Il modello di foratura superficiale è disponibile per il download su 2N.com.

**Installazione della scatola**

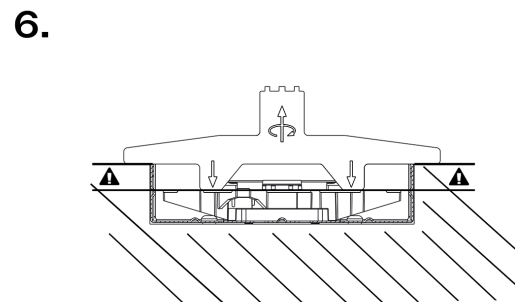
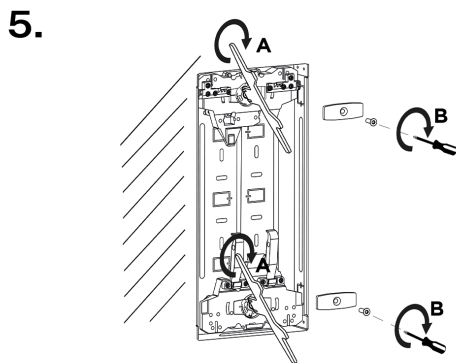
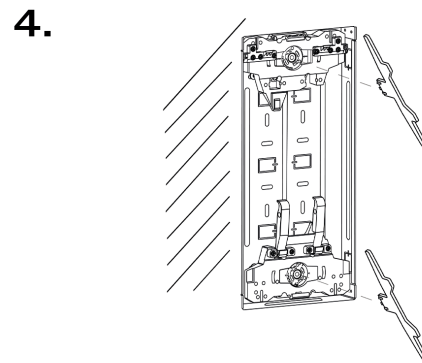
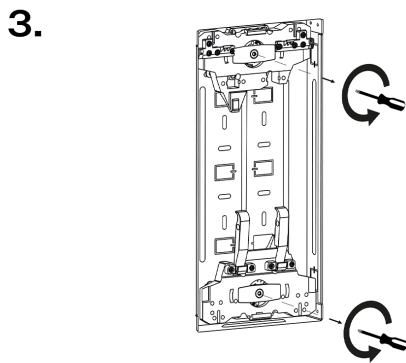
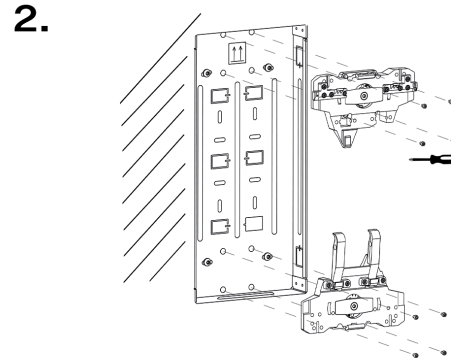
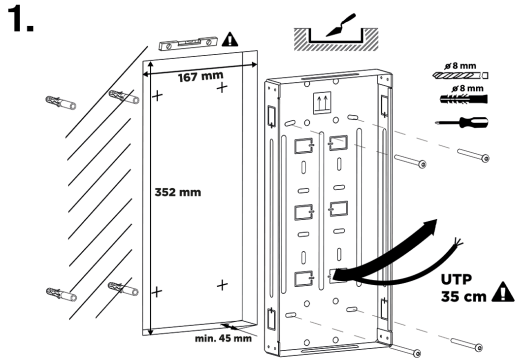

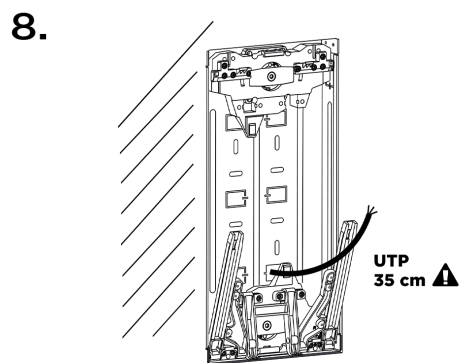
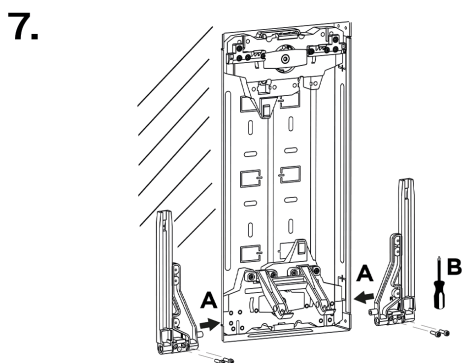

1. Creare un'apertura di 352 (a) x 167 (l) x 45 (p) mm per accogliere la scatola. Rimuovere la spina del percorso del cavo selezionata. Tirare il cablaggio attraverso l'apertura selezionata della scatola e inserire la scatola da incasso nell'apertura creata. Verificare che il foro per la scatola sia sufficientemente profondo e che i bordi della scatola siano a filo con la superficie del muro. Se l'apertura è soddisfacente ancorare la posizione della scatola con viti e tasselli.
2. Montare le serrature in dotazione nei dadi rivetti. Lo scaricatore deve puntare i vertici uno contro l'altro verso il centro della scatola. La serratura a 2 aste è prevista esclusivamente per il montaggio sul lato inferiore della scatola. Fissare le viti di bloccaggio.
3. Se la sede del fermo sembra troppo profonda, rimuovere il dispositivo di fermo svitando la vite.
4. Inserendo la chiave di livellamento nelle scanalature del meccanismo di livellamento, portarlo all'altezza desiderata con un movimento rotatorio. Il meccanismo di livellamento consente uno spostamento fino a 8 mm in altezza.
5. Dopo l'allineamento, ancorare nuovamente l'apparecchio con una vite.
6. Utilizzando una chiave di livellamento, verificare la corretta altezza di alloggiamento dei fermi in modo che la chiave sia a filo con il bordo della scatola da incasso e contemporaneamente tocchi la superficie dei fermi.
7. Posizionare il supporto (7A) sul lato destro e sinistro della barra di bloccaggio inferiore e fissarne le posizioni con le viti (7B).
8. Ora l'installazione della scatola da incasso è completamente completata.

### Distribuzione dell'unità principale

Tutti i cavi necessari devono essere instradati per installare l'unità principale. La lunghezza consigliata dei cavi è di 35 cm.

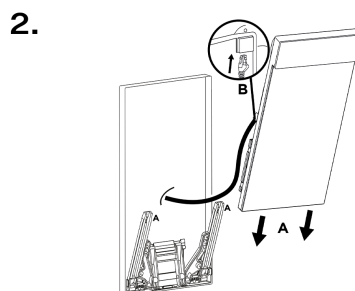
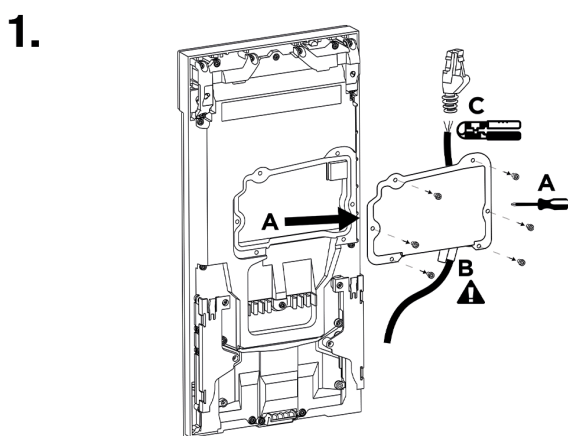

3.

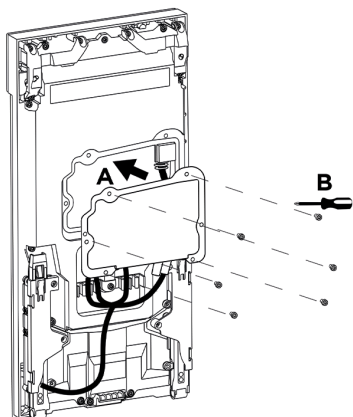

4.

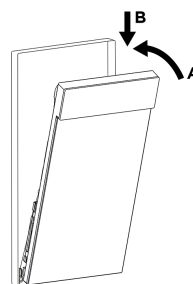

5.

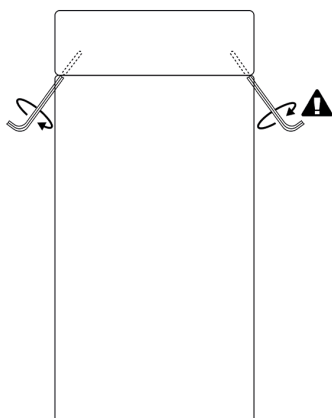

1. Svitare il coperchio del connettore dal retro del dispositivo. Far passare tutti i cavi senza terminazione (terminali, cappucci terminali, ecc.) attraverso gli occhielli all'interno dell'alloggiamento del connettore. Dopo aver fatto passare i passacavi, inserire i cavi con i terminali necessari.
2. Estrarre il supporto con bracci situato nella parte inferiore del telaio o della scatola da incasso. Sul retro del dispositivo sono presenti dei profili che vengono posizionati sui bracci del supporto e spostati nella posizione più bassa possibile, quando l'ancoraggio avviene tramite scatto (2A). Collegare tutti i cavi al dispositivo (2B). Il supporto fornisce un supporto sufficiente durante il collegamento dei cavi, quindi non è necessario sostenere in alcun modo il dispositivo.
3. Dopo aver collegato e fissato i cavi in eccesso nelle maniglie (3A), riavvitare il coperchio del connettore (3B).
4. Inclinare il dispositivo verso il telaio o la scatola da incasso (4A) e poi spingerlo verso il basso (4B). L'installazione sarà sigillata.
5. Bloccare la posizione serrando le due viti interne al dispositivo con una chiave a brugola.

## Installazione in superficie

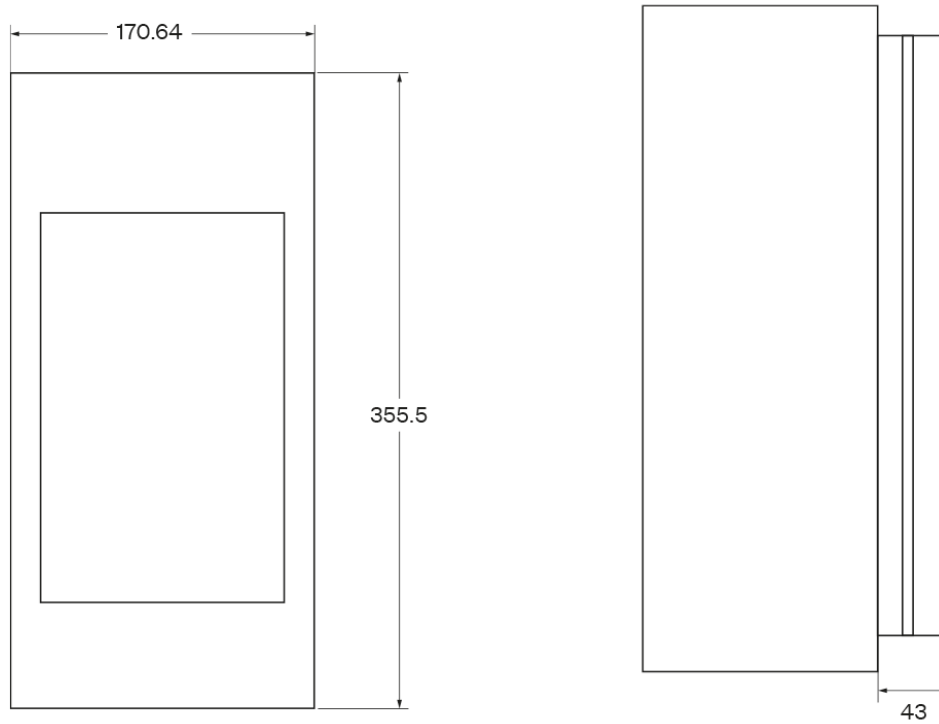

Cosa ti serve per installare:

- **2N IP Style**
- telaio per installazione in superficie (9157002, 02406-001)



### SUGGERIMENTO

Dima di foratura è disponibile per il download su [2N.com](http://2N.com).

## Installazione del telaio

1.

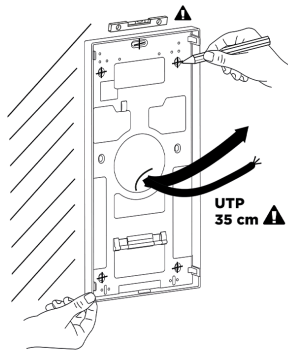

2.

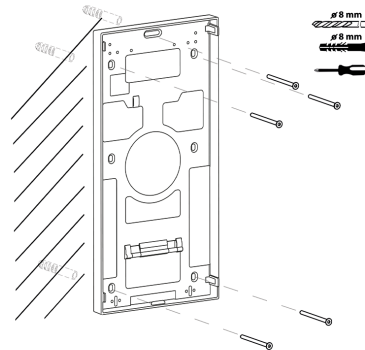

3.

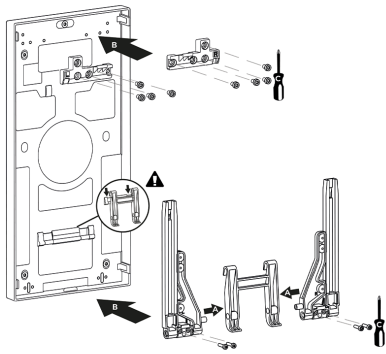

4.

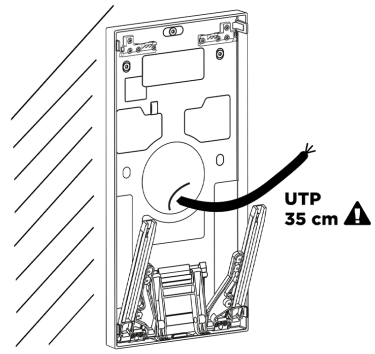

1. Utilizzando la dima di foratura riportata sulla scatola del dispositivo, predisporre i fori delle dimensioni richieste per il cablaggio e i tasselli nella posizione prescelta all'altezza desiderata. Far passare il cablaggio attraverso il foro preparato.
2. Rimuovere il supporto metallico dal retro del dispositivo tirando verso il basso.
3. Successivamente avvitare il supporto e fissarlo utilizzando le viti in dotazione attraverso i fori previsti a tale scopo.
4. Collegare il cablaggio in uscita al cablaggio **2N IP Style**. Posizionare con attenzione il dispositivo dall'alto verso il basso sul supporto avvitato, dopo aver appoggiato sugli elementi di supporto del supporto, fissare la posizione avvitando la vite dal basso attraverso il foro del supporto nel dispositivo.

### Distribuzione dell'unità principale

Tutti i cavi necessari devono essere instradati per installare l'unità principale. La lunghezza consigliata dei cavi è di 35 cm.

1.

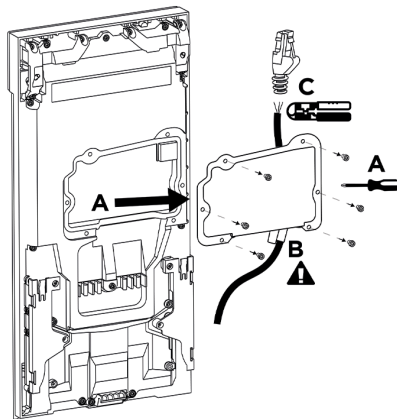

2.

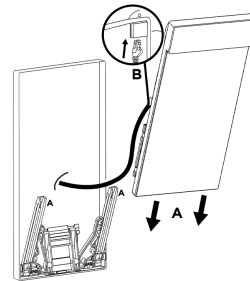

3.

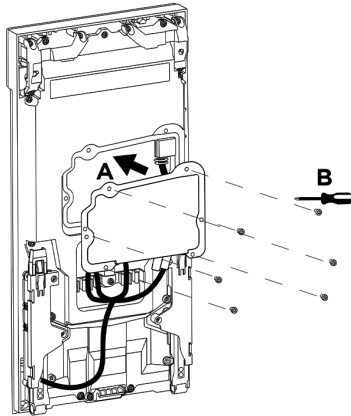

4.

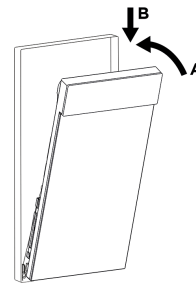

5.

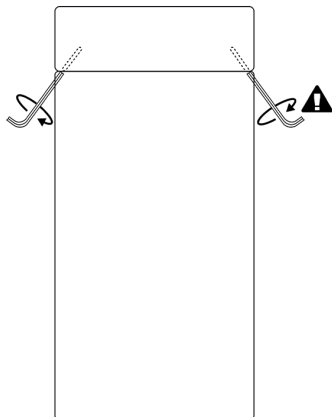

1. Svitare il coperchio del connettore dal retro del dispositivo. Far passare tutti i cavi senza terminazione (terminali, cappucci terminali, ecc.) attraverso gli occhielli all'interno dell'alloggiamento del connettore. Dopo aver fatto passare i passacavi, inserire i cavi con i terminali necessari.
2. Estrarre il supporto con bracci situato nella parte inferiore del telaio o della scatola da incasso. Sul retro del dispositivo sono presenti dei profili che vengono posizionati sui bracci del supporto e spostati nella posizione più bassa possibile, quando l'ancoraggio avviene tramite scatto (2A). Collegare tutti i cavi al dispositivo (2B). Il supporto fornisce un supporto sufficiente durante il collegamento dei cavi, quindi non è necessario sostenere in alcun modo il dispositivo.
3. Dopo aver collegato e fissato i cavi in eccesso nelle maniglie (3A), riavvitare il coperchio del connettore (3B).
4. Inclinare il dispositivo verso il telaio o la scatola da incasso (4A) e poi spingerlo verso il basso (4B). L'installazione sarà sigillata.
5. Bloccare la posizione serrando le due viti interne al dispositivo con una chiave a brugola.

## Installazione elettrica

### Alimentazione del dispositivo

**2N IP Style** può essere alimentato direttamente da una LAN dotata di elementi di rete che supportano la tecnologia PoE+ 802.3at o in alternativa da una fonte esterna 12 V  $\pm$ 15 % / 4 A CC.



#### ATTENZIONE

- L'alimentatore esterno dovrebbe soddisfare PS2/LPS.

## Alimentato da PoE

**2N IP Style** è compatibile con la tecnologia PoE+ 802.3at e può essere alimentato direttamente dalla rete locale utilizzando elementi di rete compatibili. Se la tua rete non lo consente, è possibile utilizzare alternativamente un iniettore PoE+, che viene inserito tra **2N IP Style** e il più vicino elemento di rete. Con questo modo di alimentazione, **2N IP Style** ha a disposizione 21,6 W per alimentare l'unità stessa.



### ATTENZIONE

- Connessione **2N IP Style** all'alimentazione tramite PoE non può garantire la piena funzionalità del dispositivo, offre solo una modalità limitata (Low Power Mode) per la configurazione di base. Questo alimentatore non è consigliato. Il dispositivo deve essere collegato a una sorgente di tipo PoE+ o a una sorgente di tensione CC idonea e riavviato.
- Il rilevamento della connessione di alimentazione tramite PoE avviene al riavvio del dispositivo.
- Nel caso di alimentazione PoE, quando il dispositivo funziona solo in modalità limitata (Low Power Mode), è:
  - viene visualizzato un avviso di problema di alimentazione in tutte le aree delle impostazioni
  - retroilluminazione del display limitata (il dispositivo può essere retroilluminato solo con il 25% della luminosità regolabile)
  - LED non funzionale indicante lo stato del dispositivo sul frontale
  - qualsiasi modulo collegato al dispositivo tramite un cavo vbus non è funzionante

## Alimentazione da una fonte esterna

Per un funzionamento affidabile del dispositivo, utilizzare una fonte di tensione sicura (SELV) 12 V  $\pm$ 15 % dimensionata per il consumo di corrente in base alla potenza richiesta per alimentare il dispositivo .



### ATTENZIONE

Assicurarsi che i cavi siano saldamente inseriti nel terminale e che non vi siano contatti allentati.

Consumo di corrente [A]	Potenza disponibile [W]
3	36
4	48

## Collegamento adattatore (1341481, 02520-001)

Il filo contrassegnato in bianco all'estremità dell'adattatore trasporta una carica positiva (+), il filo nero trasporta una carica negativa (-).

## Alimentazione combinata

**2N IP Style** è possibile essere alimentato da una fonte esterna e PoE contemporaneamente. In questo contesto è disponibile la massima potenza per l'alimentazione.



### AVVERTIMENTO

- In caso di disconnessione/guasto della fonte di alimentazione esterna durante l'alimentazione combinata con PoE, il dispositivo verrà riavviato. Il dispositivo funzionerà in modalità limitata e tutte le aree delle impostazioni visualizzeranno un avviso relativo a un problema di alimentazione.
- Per ripristinare la piena funzionalità è necessario collegare il dispositivo a una fonte di alimentazione esterna o PoE+ e forzare un riavvio.

## Alimentazione combinata

### Panoramica della potenza massima dell'unità principale

Unità principale	Massimo. consumo	Massimo. consumo	Massimo. consumo
	mA (dall'alimentazione 12 V)	W (da sorgente 12 V)	W (da PoE+)
Stato pacifico	505	6,06	7,13
Ricomincia	700	8,4	9,88
Illuminazione a infrarossi (100%)	655	1,8	2,12
Retroilluminazione del display (100%)	950	4,8	5,65
Audio (100%)	1420	10,98	12,92
Video di rilevamento del movimento	20	0,24	0,28
PRODUZIONE	600	7,2	8,47
RFID ATTIVO	550	0,54	0,64
Pittogramma Retroilluminazione (100%)	570	0,24	0,28

## Installazione

Unità principale	Massimo. consumo mA (dall'alimentazione 12 V)	Massimo. consumo W (da sorgente 12 V)	Massimo. consumo W (da PoE+)
Streaming video (ON)	530	0,3	0,35
CPU (100%)	50	0,6	0,71
Memoria (100%)	25	0,3	0,35
GPU (100%)	50	0,6	0,71
3 flussi H.264 (1920 x 1080) MJPEG (1280 x 720)	50	0,6	0,71
<b>Massima potenza</b>	<b>5 925</b>	<b>33,66</b>	<b>39,61</b>

## Connettori del dispositivo

### Collegamento dei connettori dell'unità principale del dispositivo

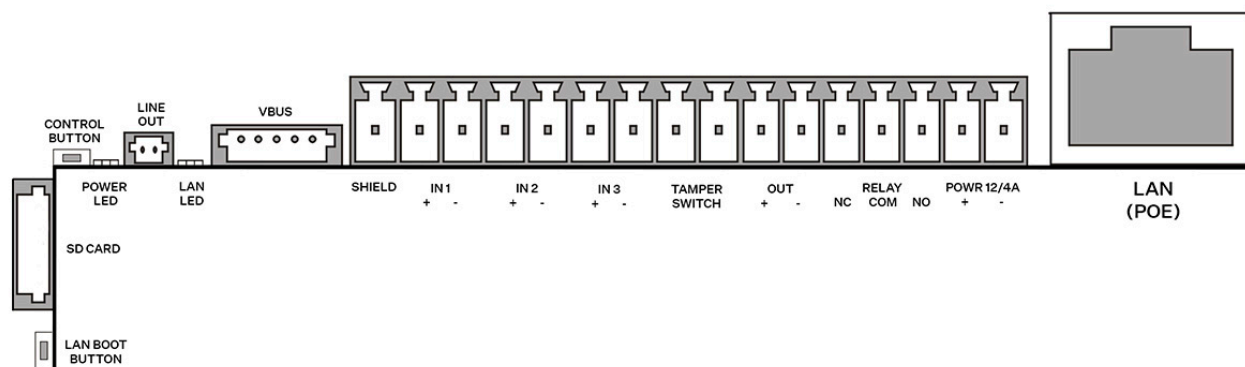

Nome	Descrizione
LAN BOOT BUTTON	Pulsante di riavvio della connessione LAN
SD CARD	Slot per scheda SD
CONTROL BUTTON	Pulsante di ripristino delle impostazioni di fabbrica
POWER LED	Dispositivi LED di stato
LAN LED	LED di stato della connessione LAN

Nome	Descrizione
VBUS	Connettore per collegamento bus
SHIELD	Morsetto di terra
 <b>ATTENZIONE</b> Si consiglia di utilizzare un cavo di terra con sezione di 1,5 mm <sup>2</sup> .	
IN 1/2/3	Terminali IN1 per ingresso utilizzabile in modalità passiva o attiva (da -30 V a +30 V CC) <ul style="list-style-type: none"> <li>• OFF = contatto aperto o <math>U_{IN} &gt; 1,5 \text{ V}</math></li> <li>• ON = contatto chiuso o <math>U_{IN} &lt; 1,5 \text{ V}</math></li> </ul>
TAMPER SWITCH	Morsetti per il collegamento del dispositivo al sistema di sicurezza (posizionati sul retro sopra i connettori)
OUT	Morsetto per il collegamento a terra
RELAY	Morsetti RELAY con uscita NA contatto in commutazione 30 V / 1 A AC/DC
POWER 12 V / 4 A	Terminali di alimentazione esterni 12 V $\pm 15 \%$ / 4 A CC
LAN (POE)	Connettore LAN (PoE+ 802.3at) per connettersi alla LAN
Interruttore di protezione	Un interruttore che rileva l'apertura non autorizzata del dispositivo

## Interruttori disponibili

Posizione	Nome	Descrizione
Unità principale	RELAY	<p><b>Interruttore passivo:</b></p> <ul style="list-style-type: none"> <li>• commutazione ed espandibile contatto</li> <li>• massimo 30 V/1 A CA/CC</li> <li>• utilizzato solo per collegare dispositivi non critici (ad esempio luci)</li> </ul>
	OUT	<p><b>Uscita di commutazione attiva:</b></p> <ul style="list-style-type: none"> <li>• Da 10 a 12 V CC, 600 mA max</li> </ul>

È possibile utilizzare più moduli contrassegnati con un asterisco (\*).



### PERICOLO

Quando si collegano dispositivi contenenti una bobina, ad esempio relè o serrature elettromagnetiche, è necessario proteggere l'uscita del dispositivo da un picco di tensione durante lo spegnimento del carico induttivo. Per questo metodo di protezione si consiglia un diodo da 1 A / 1000 V (es. 1N4007, 1N5407, 1N5408) collegato in antiparallelo al dispositivo.

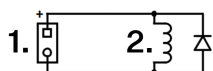

1. Morsetti
2. Bobina, ad esempio relè o serrature elettromagnetiche



### AVVERTIMENTO

L'uscita 12V viene utilizzata per collegare la serratura. Tuttavia, se il dispositivo si trova in un luogo in cui esiste il rischio di intrusioni non autorizzate (ad esempio sull'involucro dell'edificio), si consiglia vivamente di utilizzare il relè di sicurezza 2N (9159010, 01386-001) per la massima sicurezza di installazione.

## Collegamento per terminali relè

Ai terminali del relè **2N IP Style** è possibile collegare un dispositivo che verrà controllato da questo relè, ad esempio una serratura elettrica o elettromeccanica.

Nei diagrammi seguenti, gli elementi contrassegnati sono etichettati come segue:

1. Dispositivo relè

2. Dispositivo controllato

**Schema elettrico per la commutazione del circuito elettrico del dispositivo controllato**

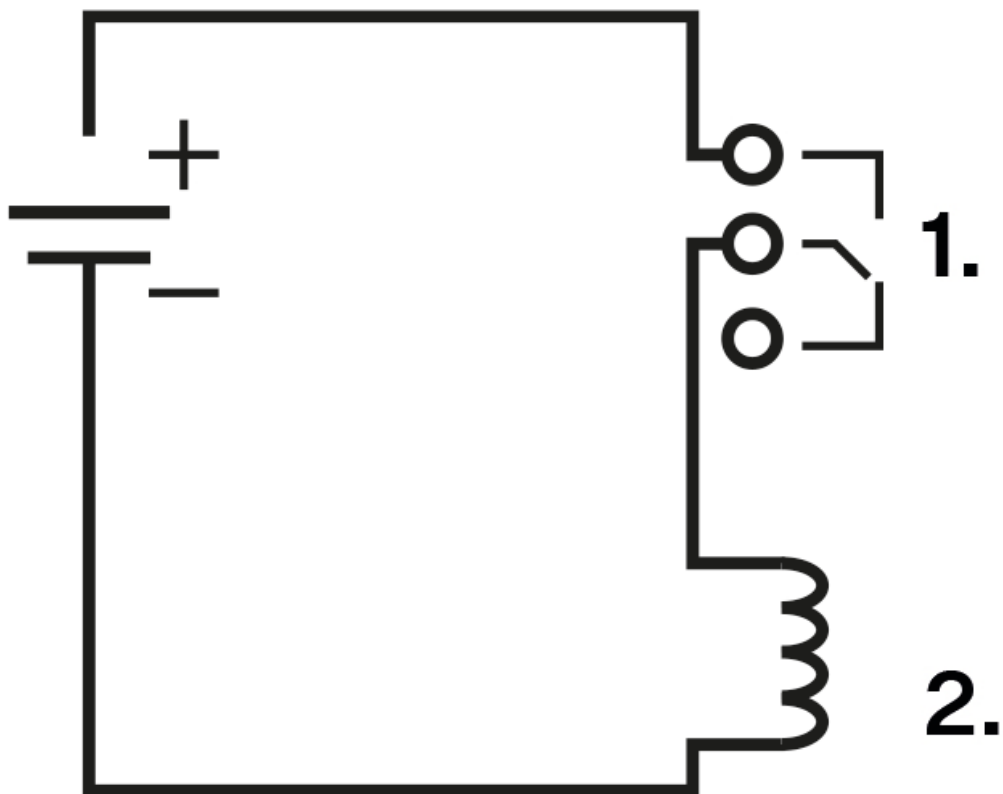

**Schema elettrico per espandere il circuito elettrico del dispositivo controllato**

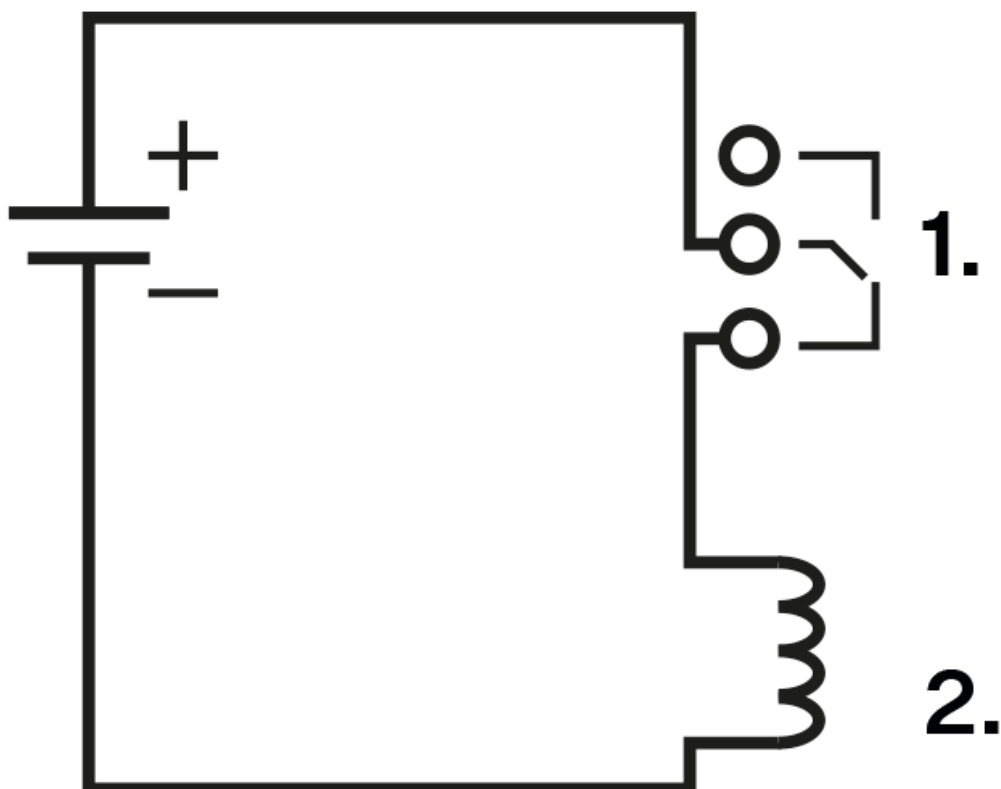

**Collegamento degli ingressi per i terminali IN1 (o IN2)**

Ai terminali IN1, o IN 2 dispositivo **2N IP Style** è possibile collegare un pulsante esterno, ad esempio un pulsante di uscita, oppure un sensore di apertura porta.

I seguenti schemi di cablaggio degli ingressi si applicano ai terminali IN1 e IN2.

**Schema elettrico di ingresso per i terminali IN1 in modalità attiva**

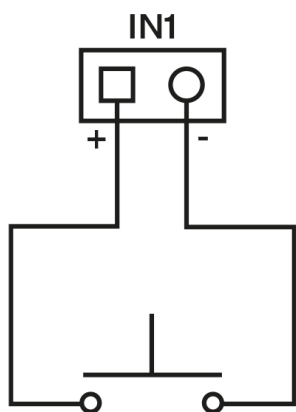

**Schema elettrico di ingresso per i terminali IN1 in modalità passiva**

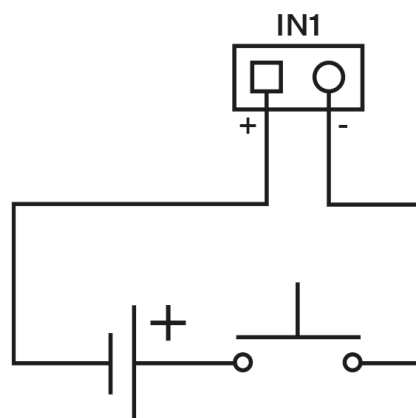

## Connessione a una rete locale

**2N IP Style** si connette alla rete locale (LAN) inserendo un cavo SSTP (categoria Cat-5e o superiore) terminato con un connettore RJ-45 nella porta LAN contrassegnata del dispositivo. Il dispositivo è dotato della funzione Auto-MDIX, quindi è possibile utilizzare sia la variante diretta che quella incrociata del cavo.

Questo dispositivo deve essere installato in un'infrastruttura di rete che fornisca una protezione adeguata contro gli attacchi denial-of-service (DoS) e minacce informatiche simili. Il dispositivo non dispone di una protezione integrata contro gli attacchi intrusivi o dannosi e lascia le difese all'ambiente di rete circostante: firewall, sistemi di prevenzione delle intrusioni (IPS) o limiti di velocità per l'invio di richieste da un'unica fonte. L'assenza di affiliazioni appropriate per garantire la sicurezza della rete può portare al deterioramento dei servizi o all'indisponibilità. La documentazione per l'utente [descrizione di tutte le interfacce di rete compromesse e di tutti i servizi compromessi tramite le interfacce di rete](#).



### AVVERTIMENTO

Il dispositivo deve essere collegato solo a una rete sicura e affidabile, che sia completamente sotto il controllo dell'utente o dell'amministratore al primo avvio.

Se il dispositivo viene configurato per la prima volta su una rete insicura o pubblica, c'è il rischio che una persona non autorizzata prenda il controllo del dispositivo.

Il prodotto non può essere collegato direttamente alle linee di comunicazione (o reti wireless pubbliche) di nessun fornitore di servizi di telecomunicazione (ovvero operatori di telefonia mobile, gestori di reti fisse o provider di servizi internet). Per collegare il prodotto ad internet si prega di utilizzare decisamente un router.

Raccomandazione: Utilizzi una rete sicura o un Wi-Fi privato protetto da una password forte.



### ATTENZIONE

- Si consiglia di utilizzare [protezione contro le sovratensioni \(p. 36\)](#) per l'interfaccia LAN.
- Si consiglia di utilizzare un cavo Ethernet SSTP schermato.



### SUGGERIMENTO

Per facilitare l'inserimento dell'estremità RJ del cavo SSTP nella scatola del dispositivo, rimuovere il coperchio protettivo del connettore.

## Protezione da sovratensione

Le linee verso gli apparecchi 2N devono essere protette dalle sovratensioni atmosferiche dovute a cause esterne (ad es. fulmini). Le sovratensioni che ne derivano sulle linee non protette possono danneggiare le apparecchiature installate sia all'interno che all'esterno dell'edificio.

Per questo motivo consigliamo di installare una protezione aggiuntiva contro le sovratensioni (OVP = protezione da sovratensione) sulle linee che passano all'esterno dell'edificio, lungo le pareti esterne o sul tetto. Quando si installa un dispositivo di protezione da sovratensione, osservare i seguenti principi:

- Il dispositivo di protezione dalle sovratensioni deve essere posizionato il più vicino possibile alle apparecchiature installate all'esterno dell'edificio.
- Il dispositivo di protezione dalle sovratensioni deve essere posizionato il più vicino possibile alle apparecchiature installate all'esterno dell'edificio.
- Il dispositivo di protezione da sovratensione deve essere posizionato il più vicino possibile al punto in cui la linea esce dall'edificio.

### Esempi di installazione di protezione contro le sovratensioni

**Schema dell'installazione della protezione contro le sovratensioni durante il montaggio del dispositivo sulla facciata e il cablaggio all'esterno dell'edificio**

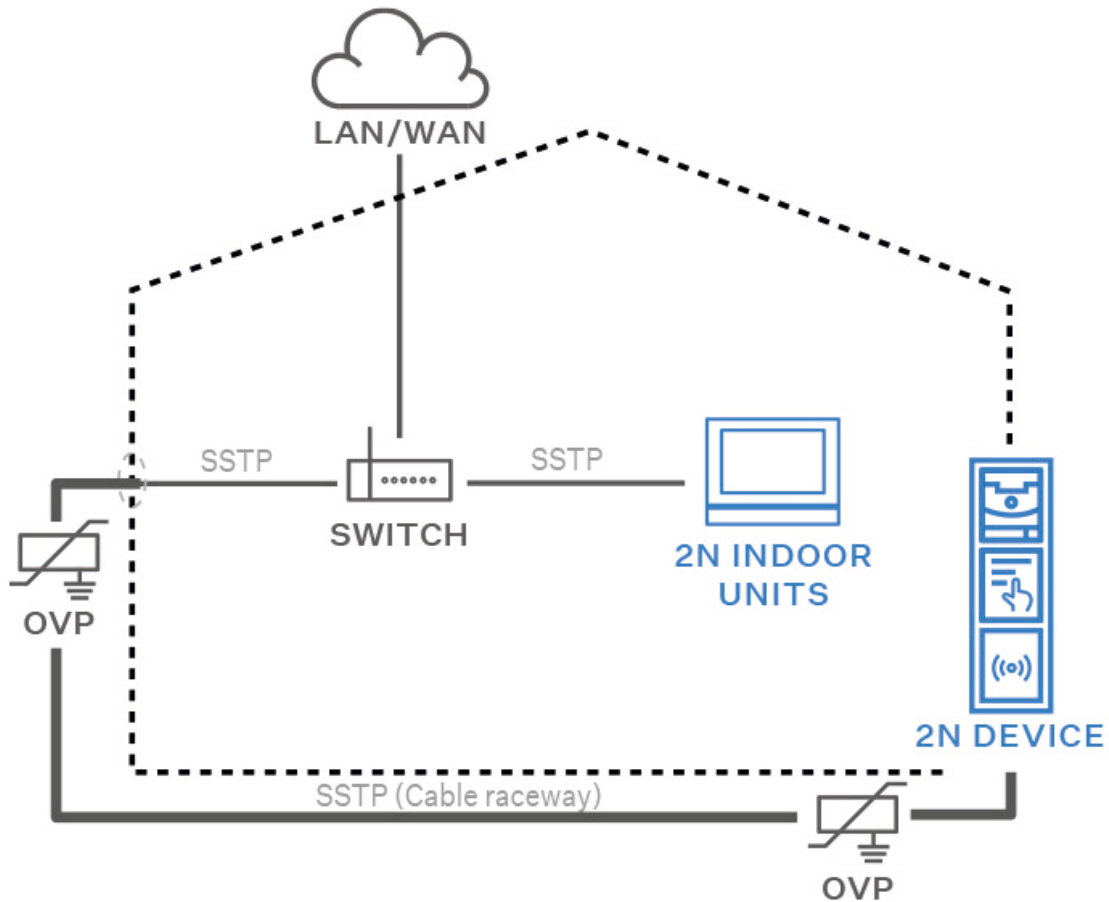

**Schema di installazione della protezione contro le sovratensioni durante il montaggio del dispositivo sulla facciata e il cablaggio all'interno dell'edificio**

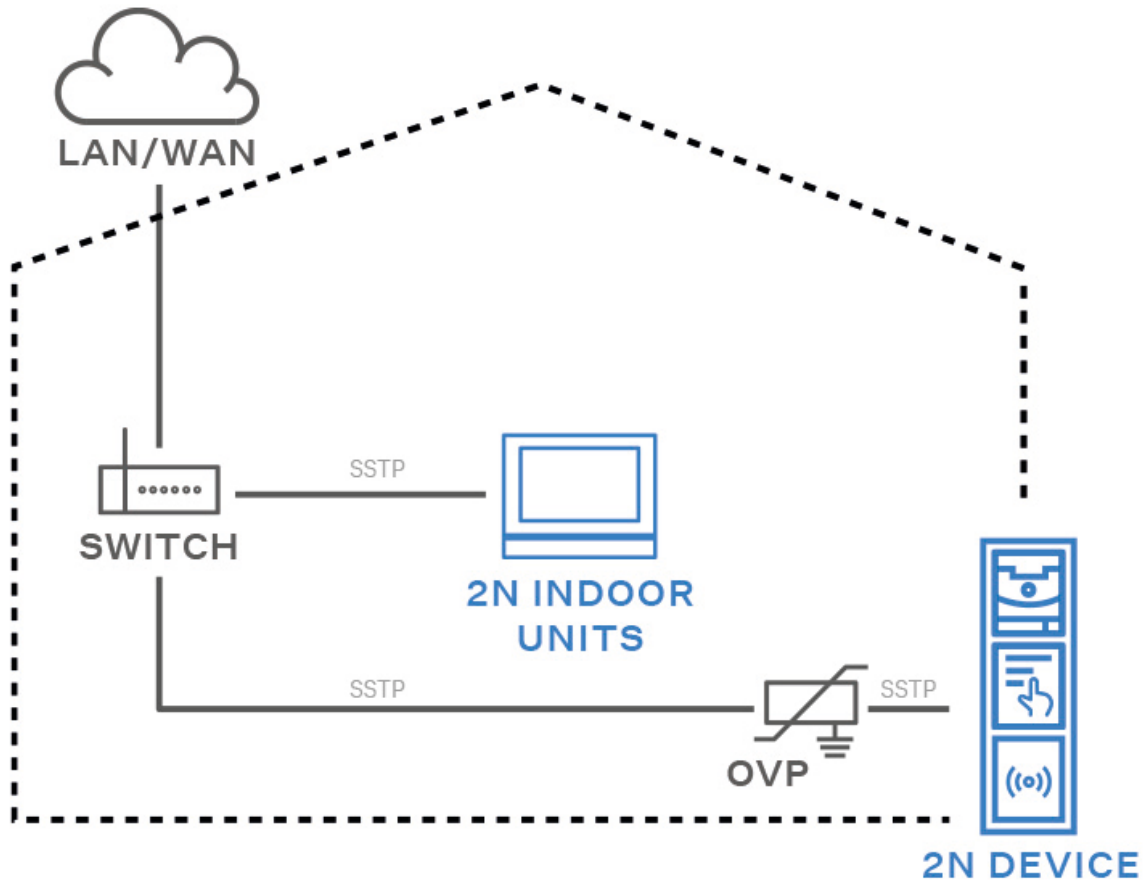

**Schema dell'installazione della protezione contro le sovratensioni durante l'installazione di apparecchiature e linee all'esterno dell'edificio**

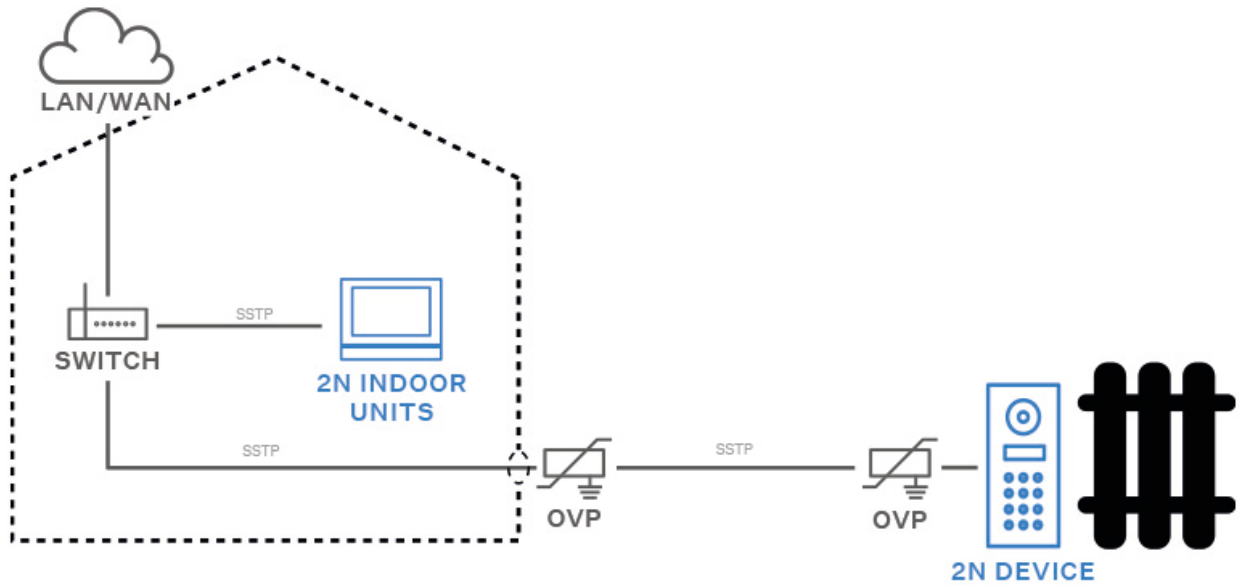

## Moduli principali e di espansione del dispositivo



### ATTENZIONE

Se le versioni firmware del modulo collegato e dell'unità principale non sono compatibili, il modulo non verrà rilevato. Pertanto è necessario aggiornare il firmware del dispositivo dopo aver collegato i moduli. Il firmware può essere aggiornato utilizzando l'interfaccia di configurazione web del dispositivo nella sezione **Sistema > Manutenzione**.

Dispositivo **2N IP Style** è possibile il collegamento con i seguenti moduli:

- [Letto di carte RFID 125kHz \(p. 41\)](#)
- [Letto di carte RFID 13,56 MHz, NFC \(p. 41\)](#)
- [Letto di carte RFID sicuro 13,56 MHz, NFC \(p. 42\)](#)
- [Letto biometrico di impronte digitali \(p. 42\)](#)
- [5 pulsanti \(p. 43\)](#)
- [Modulo I/O \(p. 43\)](#)
- [Modulo Wiegand \(p. 45\)](#)
- [Relè di sicurezza \(p. 49\)](#)
- [Modulo interruttore di protezione \(p. 51\)](#)
- [Modulo OSDP \(p. 53\)](#)
- [Modulo ad anello induttivo \(p. 56\)](#)

## Interconnessione dei moduli

Tutti i moduli collegabili al dispositivo sono collegati tra loro tramite un bus. Il bus inizia dall'unità principale e viene instradato attraverso tutti i moduli. L'ordine di collegamento dei moduli non ha importanza. Quando si collegano i moduli non è importante quale connettore bus viene utilizzato sul modulo come ingresso e quale come uscita.

I moduli contengono un cavo di collegamento bus lungo 220 mm.

Il modulo Wiegand, OSDP e I/O contiene un cavo bus lungo 80 mm.

È possibile ordinare cavi bus separati con una lunghezza di 1 m, 3 m o 5 m (9155050/9155054/9155055, 01267-001/01268-001/01269-001), destinati all'installazione più remota dei moduli del dispositivo. Vengono tipicamente utilizzati, ad esempio, per installare un lettore di carte RFID sul lato opposto della parete rispetto a dove è installato il dispositivo comunicatore. Il cavo può essere utilizzato al massimo una volta sul bus. Per un'installazione prolungata tutti i cavi bus utilizzati non devono superare la lunghezza massima di 7 m.



### ATTENZIONE

Per i moduli di espansione collegati è necessario acquistare una cornice o una scatola da incasso a seconda della tipologia di installazione scelta. Non valido per moduli di espansione I/O, Wiegand e interruttore di protezione.

## Alimentazione del modulo

Tutti i moduli collegati al dispositivo, ad eccezione del modulo interruttore di protezione, sono alimentati dal bus. L'alimentazione è disponibile sul bus in base al metodo di alimentazione.

Alimentazione elettrica	Specifiche	Prestazioni disponibili
Fonte esterna	12 V $\pm$ 15 % / 4 A CC	fino a 48 W
PoE	PoE+ 802.3at	fino a 21,6 W
Combinato	Sorgente esterna + PoE+	fino a 69,6 W

## Specifiche del modulo

### Modulo lettore di carte RFID 125 kHz

Modulo lettore di carte RFID da 125 kHz (91550941, 02140-001) viene utilizzato per leggere i numeri ID delle carte RFID nella banda dei 125 kHz.

Per una lettura più rapida delle tessere di accesso, consigliamo di selezionare solo i tipi di tessera utilizzati nelle impostazioni del relativo modulo.



#### ATTENZIONE

Per aumentare la distanza di lettura di questo lettore in combinazione con un touch screen in un'unica installazione, si consiglia di non incrociare il cavo M-Bus e LAN, ma di far passare ciascun cavo separatamente attraverso un passacavo.

## Proprietà

- Il modulo contiene due connettori per il collegamento al bus **2N IP Style**.
- Entrambi questi connettori sono completamente intercambiabili e possono essere utilizzati come direzione di ingresso dall'unità principale o come direzione di uscita verso altri moduli.
- Se questo modulo è l'ultimo sul bus, uno di questi due connettori rimane scollegato.
- Nella confezione del modulo è compreso un cavo di collegamento lungo 220 mm.

Schede RFID supportate 125 kHz:

- EM4x02
- HID Prox

### Modulo lettore di carte RFID 13,56 MHz, NFC

Modulo lettore di carte RFID da 13 MHz (91550942, 02139-001) viene utilizzato per leggere i numeri ID delle carte RFID nella banda 13,56 MHz.

Per una lettura più rapida delle tessere di accesso, consigliamo di selezionare solo i tipi di tessera utilizzati nelle impostazioni del relativo modulo.

### Proprietà

- Il modulo contiene due connettori per il collegamento al bus **2N IP Style**.
- Entrambi questi connettori sono completamente intercambiabili e possono essere utilizzati come direzione di ingresso dall'unità principale o come direzione di uscita verso altri moduli.
- Se questo modulo è l'ultimo sul bus, uno di questi due connettori rimane scollegato.
- Nella confezione del modulo è compreso un cavo di collegamento lungo 220 mm.

Schede RFID supportate 13,56 MHz:

- **ISO14443A** (MIFARE Classic, MIFARE Plus, MIFARE Mini, MIFARE Ultralight, MIFARE DESFire CSN only)
- **PicoPass** (HID iClass CSN, Picopass)
- **FeliCa** (Standard, Lite)
- **ST SR** (SR, SRI, SRIX)
- **My2N**
- **Scheda 2N PI**

### Modulo lettore per carte RFID sicure 13,56 MHz, NFC

Modulo lettore di carte RFID 13,56 MHz (91550942-S/9155086, 02141-001/01712-001) viene utilizzato per leggere i numeri ID delle carte RFID sicure nella banda dei 13,56 MHz.

### Proprietà

- Il modulo contiene due connettori per il collegamento al bus **2N IP Style**.
- Entrambi questi connettori sono completamente intercambiabili e possono essere utilizzati come direzione di ingresso dall'unità principale o come direzione di uscita verso altri moduli.
- Se questo modulo è l'ultimo sul bus, uno di questi due connettori rimane scollegato.
- Nella confezione del modulo è compreso un cavo di collegamento lungo 220 mm.

Schede RFID supportate 13,56 MHz:

- **ISO14443A** (MIFARE Classic, MIFARE Plus, MIFARE Mini, MIFARE Ultralight, MIFARE DESFire CSN only)
- **PicoPass** (HID iClass CSN, Picopass)
- **FeliCa** (Standard, Lite)
- **ST SR** (SR, SRI, SRIX)
- **PAC NASCOSTO** (HID SEOS, HID iClass SE, iClass SR, HID MIFARE DESFire con SIO, HID MIFARE Classic con SIO)
- **My2N**
- **Scheda 2N PI**

### Modulo lettore biometrico di impronte digitali

Modulo lettore biometrico di impronte digitali (9155045, 01276-001) viene utilizzato per autenticare le impronte digitali umane per il controllo degli accessi, il controllo dell'interfono e i dispositivi di terze parti.



#### AVVERTIMENTO

Il lettore di impronte digitali non è destinato all'installazione alla luce solare diretta. Potrebbe verificarsi un comportamento di errore se installato alla luce solare diretta.

## Proprietà

- Il modulo contiene due connettori per il collegamento al bus **2N IP Style**.
- Entrambi questi connettori sono completamente intercambiabili e possono essere utilizzati come direzione di ingresso dall'unità principale o come direzione di uscita verso altri moduli.
- Se questo modulo è l'ultimo sul bus, uno di questi due connettori rimane scollegato.
- Nella confezione del modulo è compreso un cavo di collegamento lungo 220 mm.

Caratteristiche importanti del modulo:

- Certificazione PIV e Mobile ID dell'FBI – FAP20
- superficie in vetro altamente resistente del pannello touch
- rifiuta le impronte digitali false
- intervallo di temperatura operativa da -20 a 55 °C
- umidità relativa 0-90%, senza condensa



### ATTENZIONE

- Una maggiore umidità può causare una scarsa resa della linea papillare del dito per l'autorizzazione. Si consiglia di asciugare il dito e la superficie di lettura del lettore.
- Il recupero delle impronte digitali può essere più difficile per le persone anziane, quando le linee papillari delle dita non sono così distinte (l'elasticità della pelle diminuisce con l'età, quindi è difficile catturare l'impronta digitale e creando più pressione durante il recupero dell'impronta digitale, sfoca).

## Pulsanti del modulo 5

Il modulo a 5 pulsanti (9155035, 01258-001) serve ad espandere il numero di pulsanti. [Modello](#) disponibile per la stampa su 2N.com.

I pulsanti sono retroilluminati e sotto di essi è possibile posizionare etichette con il nome.

## Proprietà

- Il modulo contiene due connettori per il collegamento al bus **2N IP Style**.
- Entrambi questi connettori sono completamente intercambiabili e possono essere utilizzati come direzione di ingresso dall'unità principale o come direzione di uscita verso altri moduli.
- Se questo modulo è l'ultimo sul bus, uno di questi due connettori rimane scollegato.
- Nella confezione del modulo è compreso un cavo di collegamento lungo 220 mm.

## Specifiche

Dimensioni per l'etichetta inseribile  
(L x A)

- 1 pulsante: 52,0 (L) x 15,2 (A) mm (Tolleranza: +0; -0,5 mm)
- 5 pulsanti: 57,5 (L) x 89,0 (A) mm (Tolleranza: +0; -0,5 mm)

## Modulo I/O

Modulo I/O (9155034, 01257-001) viene utilizzato per espandere il numero di ingressi e uscite.

## Proprietà

- Il modulo contiene due connettori per il collegamento al bus **2N IP Style**.

- Entrambi questi connettori sono completamente intercambiabili e possono essere utilizzati come direzione di ingresso dall'unità principale o come direzione di uscita verso altri moduli.
  - Se questo modulo è l'ultimo sul bus, uno di questi due connettori rimane scollegato.
  - Un cavo di collegamento lungo 80 mm fa parte della confezione del modulo.
  - Gli ingressi/uscite vengono indirizzati <nome\_modulo>.<nome\_ingresso/uscita>, ad es. «modulo5.relay1».
- Il nome del modulo si imposta nel menu Hardware > Moduli di espansione, parametro Nome modulo.

## Connettori e installazione

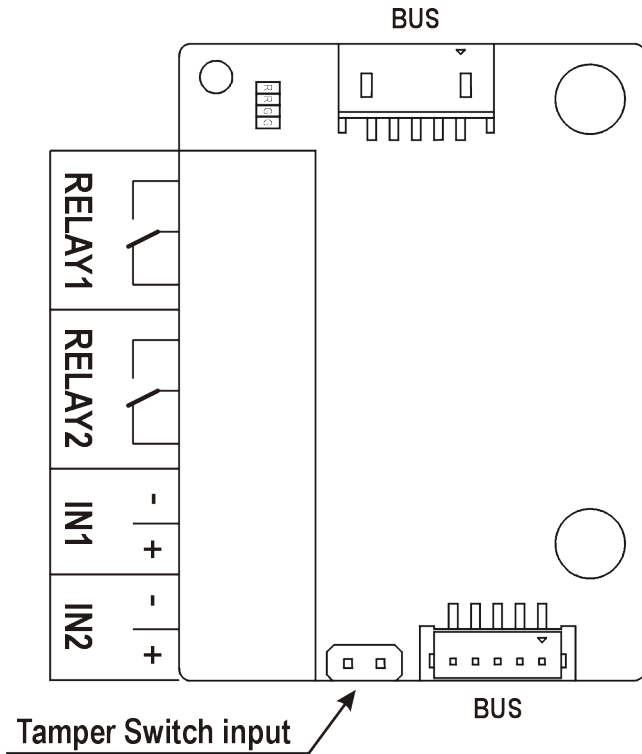

RELE'1/2      Morsetti RELAY1/2 con uscita NA/NC contatto in commutazione 30 V / 1 A AC/DC

IN1/2      Terminali IN1/2 per ingresso utilizzabile in modalità passiva o attiva (da -30 V a +30 V CC)

- SPENTO = aperto o  $U_{IN} > 1,5 \text{ V}$
- ON = cortocircuito o  $U_{IN} < 1,5 \text{ V}$

MANO-  
METTERE      Ingresso per il collegamento con l'interruttore di protezione (9155038, 01260-001)

Il modulo è installato sotto un altro modulo, ad es. che non è necessario riservargli un posto separato.

1.

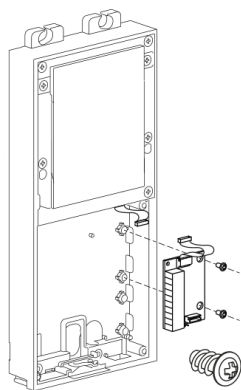

2.

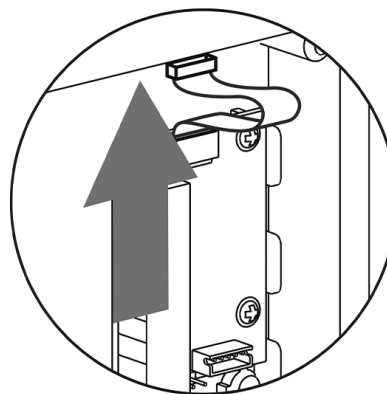

## Modulo Wiegand

Modulo Wiegand (9155037, 01259-001) serve per collegare un dispositivo Wiegand esterno (lettore RFID, lettore di impronte digitali o lettore di altri dati biometrici) e/o per collegare un dispositivo **2N IP Style** al pannello di controllo di sicurezza esterno.

## Proprietà

- Il modulo contiene due connettori per il collegamento al bus **2N IP Style**.
- Entrambi questi connettori sono completamente intercambiabili e possono essere utilizzati come direzione di ingresso dall'unità principale o come direzione di uscita verso altri moduli.
- Se questo modulo è l'ultimo sul bus, uno di questi due connettori rimane scollegato.
- Un cavo di collegamento lungo 80 mm fa parte della confezione del modulo.
- Il nome del modulo si imposta nel menu Hardware > Moduli di espansione, parametro Nome modulo.
  - L'ingresso LED IN è indirizzato a <nome\_modulo>.<ingresso1>, ad es. «modulo2.input1».
  - L'ingresso Tamper è indirizzato a <nome\_modulo>.<tamper>, ad es. «modulo2.tamper».
  - L'uscita LED OUT (negata) è indirizzata a <nome\_modulo>.<uscita1>, ad es. «modulo2.uscita1».

## Specifiche

### Parametri tecnici dell'ingresso Wiegand

Attuale	5 mA
.....	
Resistenza d'ingresso	680 Ω
.....	
Lunghezza dell'impulso	50 μs
.....	
Lunghezza tra gli impulsi	circa 2 ms

## Connettori e installazione

Tutti gli ingressi e le uscite sono isolati galvanicamente dal dispositivo con una resistenza di isolamento di 500 V CC, è richiesto un ingresso +U<sub>IN</sub> sull'interfaccia W0<sub>FUORI</sub> alimentazione dal pannello di controllo.

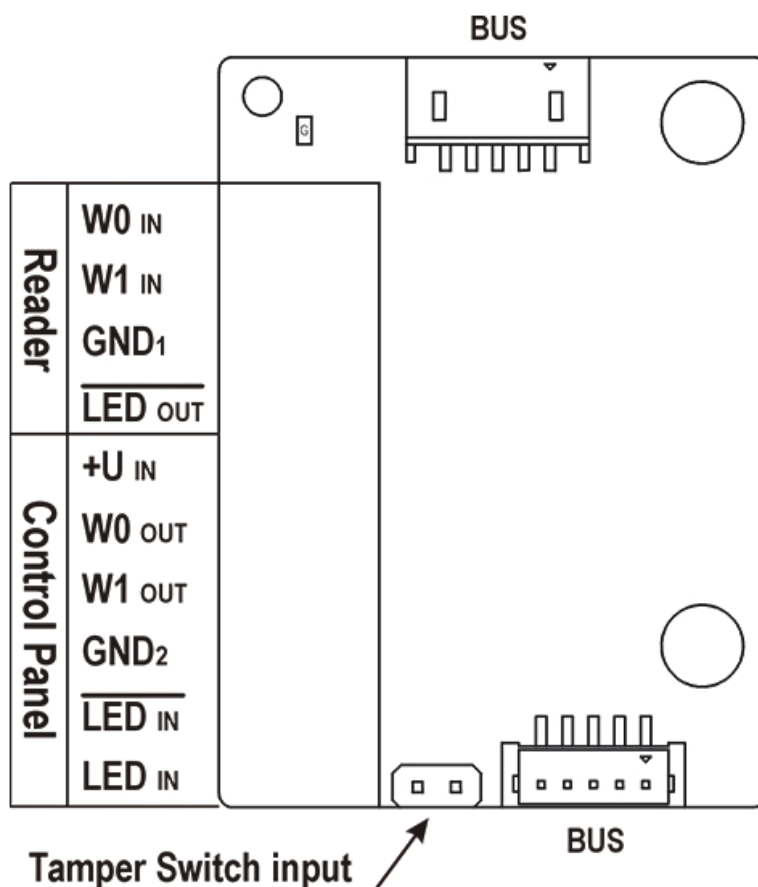

Il lettore viene utilizzato per collegare un lettore esterno che supporta l'interfaccia Wiegand. Il lettore invia informazioni sul numero della tessera citofonica.

La Centrale viene utilizzata per collegare una centrale di sicurezza o un sistema di accesso, al quale il citofono invia le informazioni relative al numero della tessera.

Il modulo contiene due connettori BUS per il collegamento al bus del dispositivo. Entrambi questi connettori sono completamente intercambiabili e possono essere utilizzati come direzione di ingresso dall'unità principale o come direzione di uscita verso altri moduli.

Lettore	W0 <sub>IN</sub> , W1 <sub>IN</sub> , GND <sub>1</sub>	Ingresso bus WIEGAND a due fili isolato
	GHIACCIO <sub>FUO-</sub> RI	Uscita isolata per LED di segnalazione apertura, commutata verso GND <sub>1</sub> (fino a 24 V/50 mA)

## Moduli principali e di espansione del dispositivo

Pannello di controllo	$+U_{IN}$	Inserisci $+U_{IN}$ (da 5 a 15 V DC) per alimentare WIEGAND OUT
	$W0_{FUORI}$ , $W1_{FUORI}$ , $GND_2$	Uscita bus WIEGAND a due fili isolata
	$GHIACCIO_{IN}$ (negato)	Ingresso isolato per LED di segnalazione apertura, ingresso attivato dopo collegamento $GND_2$
	$GHIACCIO_{IN}$	Ingresso isolato per LED di segnalazione apertura, ingresso attivato dopo aver collegato $+U$
	G	Indicatore LED alimentazione attiva $+U_{IN}$ WIEGAND FUORI
	MANOMETT- RE	Ingresso per il collegamento con l'interruttore di protezione (9155038, 01260-001)

Il modulo è installato sotto un altro modulo, ad es. che non è necessario riservargli un posto separato.

1.

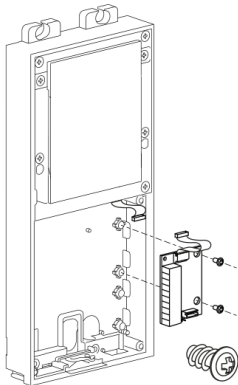

2.

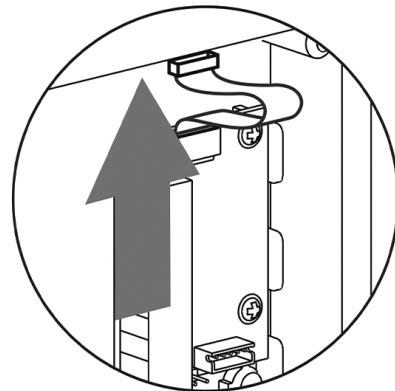

**Schema di cablaggio bus Wiegand consigliato, dispositivo 2N come ricevitore.**

1. **2N IP Style**
2. Lettore RFID esterno

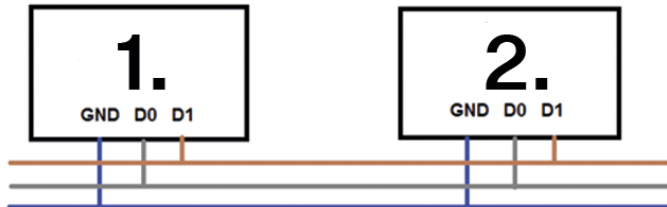

**Schema di cablaggio bus Wiegand consigliato, dispositivo 2N come trasmettitore.**

1. Lettore RFID esterno
2. **2N IP Style**

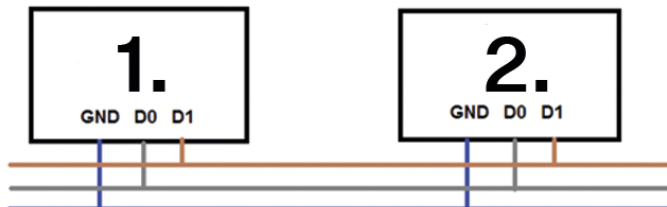

## Schema di cablaggio consigliato di un lettore con uscita open collector (OC)

1. **2N IP Style**
2. Lettore RFID esterno
3. Alimentazione 5V

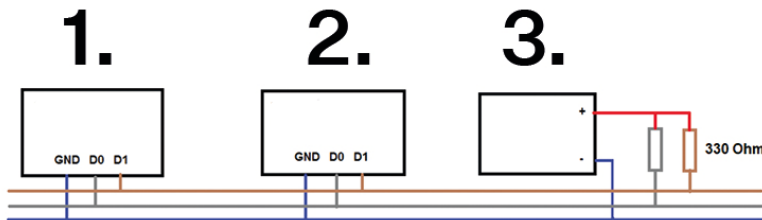

### Relè di sicurezza

Relè di sicurezza (9159010, 01386-001) serve ad aumentare la sicurezza tra i dispositivi **2N IP Style** e serratura elettrica collegata. Il relè di sicurezza aumenta notevolmente la sicurezza dell'elettroserratura collegata poiché impedisce lo sbloccaggio della serratura in caso di scasso.



#### SUGGERIMENTO

FAQ: [Relè di sicurezza 2N: descrizione del dispositivo e utilizzo con citofoni IP 2N](#)

### Specifiche

Interruttore passivo      contatto di uscita e contatto di apertura, max. 30 V / 1 A AC/DC

Uscita commutata

- Quando si alimenta il relè di sicurezza dal dispositivo, in uscita sono disponibili da 8 a 12 V DC a seconda dell'alimentazione, 400 mA DC.
  - PoE: 10 V
  - adattatore: tensione di fonte meno 2 V
- Quando si alimenta il relè di sicurezza da una fonte esterna, in uscita sono disponibili 12 V/700 mA CC.

Dimensioni                  66,5 x 32,5 x 20,5 mm

Massa

24 g

## Connettori e installazione

Il relè di sicurezza è installato tra il dispositivo (all'esterno della zona sicura) e l'elettroserratura (nella zona sicura). Il relè di sicurezza include un relè che può essere attivato solo quando sull'unità viene rilevata una tessera di accesso valida o un codice di sblocco valido.

Un relè di sicurezza è installato su un cavo bifilare tra il dispositivo e un'elettroserratura nell'area da proteggere (tipicamente dietro una porta). Il relè è alimentato e controllato tramite un cavo a due fili e può quindi essere aggiunto ad un impianto già esistente. Grazie alle sue dimensioni compatte, il dispositivo può essere installato in una scatola di installazione standard.

Il relè di sicurezza è progettato con fori per il montaggio su superficie. Si consiglia di utilizzare una vite di diametro 3 mm con una testa della lente di diametro 6 mm. L'utilizzo di una testa svasata può causare danni irreversibili alla copertura in plastica!

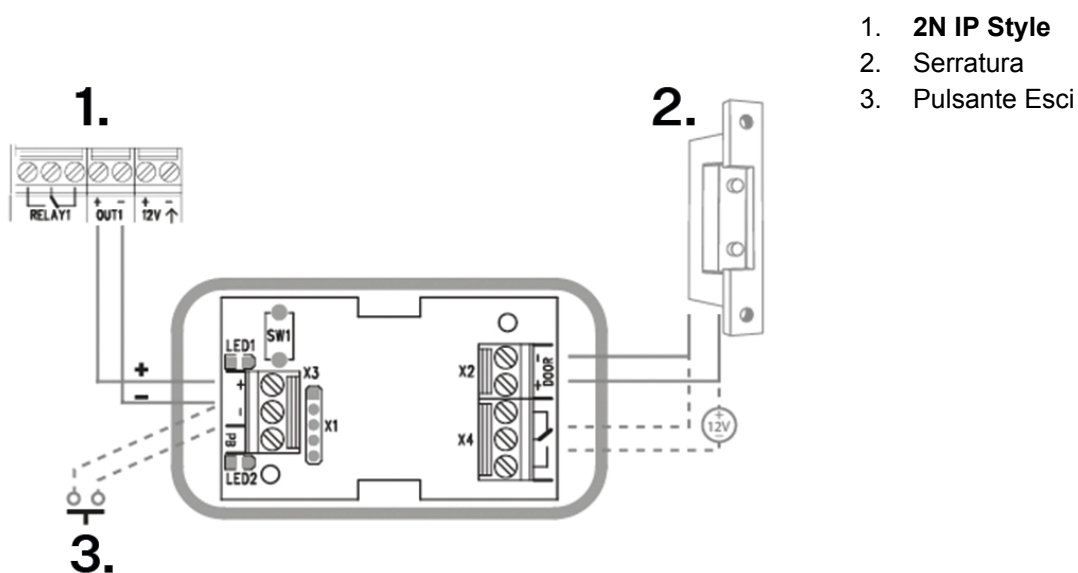

1. **2N IP Style**
2. Serratura
3. Pulsante Esci

Collegare il relè di sicurezza all'unità di accesso come segue:

- all'uscita attiva (Uscita attiva).

Collegare l'elettroserratura al relè di sicurezza come segue:

- all'uscita commutata,
- ad un'uscita passiva in serie con un alimentatore esterno.

Il relè supporta anche un pulsante di partenza collegato ai terminali 'PB' e '- 2N IP intercom'. Quando viene premuto il pulsante di uscita, l'uscita viene attivata per 5 secondi.

<https://www.youtube.com/embed/ardukvQzw5A>

## Segnalazione dello stato

LED verde	LED rosso	Stato
lampeggia	non si illumina	Modalità operativa
brilla	non si illumina	Uscita attivata
lampeggia	lampeggia	Modalità di programmazione – in attesa di inizializzazione
brilla	lampeggia	Errore: è stato inserito un codice errato

## Configurazione

1. Collegare il relè di sicurezza all'uscita di sicurezza correttamente impostata del dispositivo. L'impostazione è descritta nel manuale di configurazione. Assicurarsi che almeno un LED sia acceso o lampeggiante.
2. Tenere premuto il pulsante RESET per 5 secondi sul relè per mettere il dispositivo in modalità di programmazione (i LED rosso e verde lampeggiano).
3. Attivare l'interruttore di uscita con una tastiera, un telefono, ecc. Il primo codice inviato dall'unità di accesso verrà memorizzato e considerato valido. Dopo l'inizializzazione del codice il relè passa alla modalità operativa (il LED verde lampeggia).



### ATTENZIONE

In caso di ripristino delle impostazioni di fabbrica originali su un dispositivo con versione firmware 2.18 o successiva, il modulo di sicurezza deve essere riprogrammato secondo la procedura sopra descritta.

## Modulo interruttore di protezione

Modulo interruttore di protezione (9155038, 01260-001) dispositivo **2N IP Style** serve a proteggere il sistema da manipolazioni non autorizzate.

Il modulo di protezione è progettato per proteggere un modulo esterno collegato tramite VBUS. L'unità principale **2N IP Style** è dotata di un proprio interruttore di protezione.



### ATTENZIONE

Insieme all'interruttore di protezione è **necessario** acquistare neanche [Modulo I/O \(p. 43\)](#), [Modulo OSDP \(p. 53\)](#) o [Modulo Wiegand \(p. 45\)](#).

## Proprietà

Il modulo contiene due interruttori che si aprono quando viene rimossa la cornice frontale del dispositivo:

- Il primo interruttore è collegato direttamente alla morsetteria ed è previsto per il collegamento ad un pannello di controllo di sicurezza esterno (max. 32 V CC / 50 mA).
- Il secondo interruttore in collaborazione con [Modulo I/O \(p. 43\)](#), [Modulo OSDP \(p. 53\)](#) O [Modulo Wiegand \(p. 45\)](#) può essere utilizzato per attivare un allarme utilizzando l'interfaccia Automazione nella configurazione del dispositivo **2N IP Style**.

## Connettori e installazione

Questo modulo non si collega al bus.



I ponticelli, i cosiddetti jumper, vengono utilizzati per collegare i pin dell'interruttore di protezione con il modulo I/O, OSDP o Wiegand.

1.

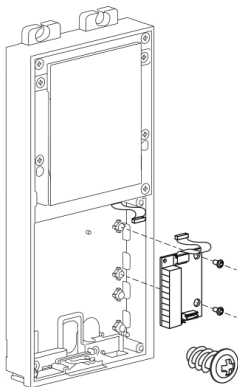

2.

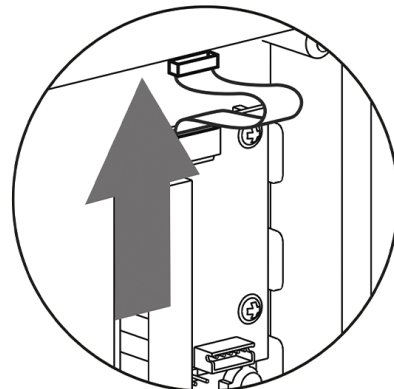

3.

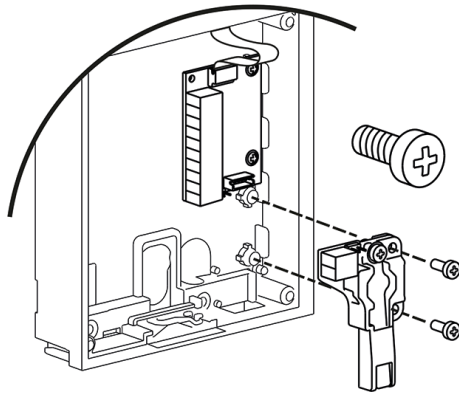

4.

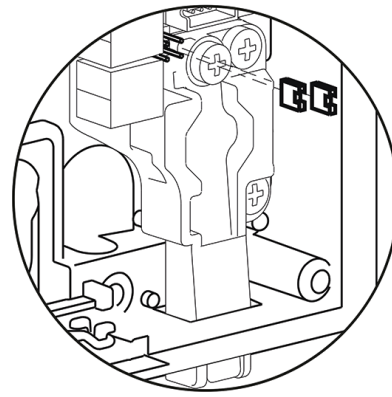

## Modulo OSDP

Modulo OSDP (91550371, 02577-001) dispositivo **2N IP Style** garantisce la comunicazione utilizzando il protocollo OSDP tra il dispositivo OSDP collegato (pannello di controllo, controller della porta) e il dispositivo. Il modulo OSDP garantisce l'invio sicuro dei dati di accesso, come l'ID della carta di accesso o il codice PIN.

## Proprietà

- Il modulo contiene due connettori per il collegamento al bus **2N IP Style**.
- Entrambi questi connettori sono completamente intercambiabili e possono essere utilizzati come direzione di ingresso dall'unità principale o come direzione di uscita verso altri moduli.
- Se questo modulo è l'ultimo sul bus, uno di questi due connettori rimane scollegato.
- Un cavo di collegamento lungo 80 mm fa parte della confezione del modulo.

Il modulo comprende inoltre:

- Bus OSDP isolato
- LED di segnalazione alimentazione attiva e modalità di abbinamento
- Ingresso per il collegamento con l'interruttore di protezione (9155038, 01260-001)

## Connettori e installazione

Tutti gli ingressi e le uscite provengono dal dispositivo **2N IP Style** separati galvanicamente con una resistenza di isolamento di 1.500 V CC.

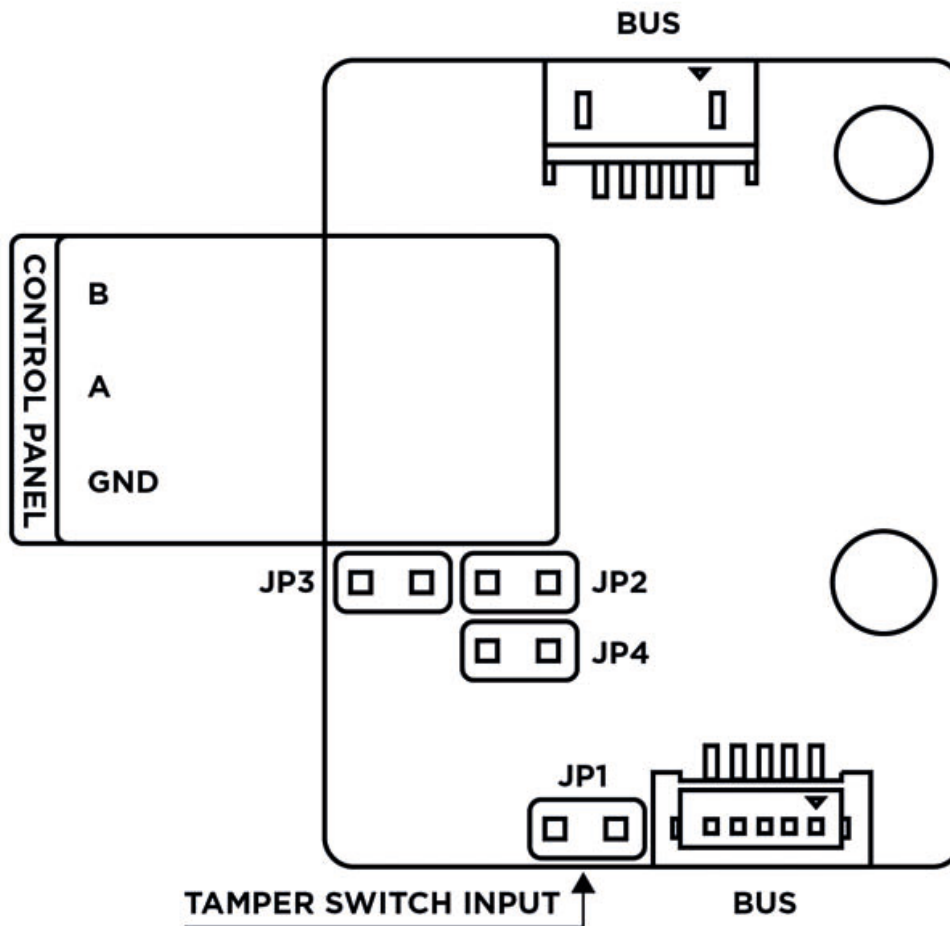

AUTOBUS                      Connettori VBUS per il collegamento al bus

Pannello di controllo:

A, B

GND

JP1/2/3/4                      Ponticelli 1/2/3/4

MANOMETTERE                Ingresso per il collegamento con l'interruttore di protezione (9155038, 01260-001)

Il modulo è installato sotto un altro modulo, ad es. che non è necessario riservargli un posto separato.

1. Dopo aver collegato il modulo OSDP a **2N IP Style** collegare il dispositivo OSDP al modulo tramite il bus VBUS. Il modulo OSDP utilizza il bus RS-485 per l'interfaccia.

2. Secondo le istruzioni, collega il dispositivo OSDP nell'ordine corretto (da A a B o da B ad A), altrimenti non funzionerà.



**ATTENZIONE**

- Montando i ponticelli JP2 e JP3, trazioni forti o resistori pull-down (560 ohm) al bus RS-485. Questi ponticelli devono essere installati o non montati insieme, cioè solo uno di essi non può essere montato. Forti resistori pull-up e pull-down possono essere collegati solo ed esclusivamente su un dispositivo arbitrario sul bus OSDP.
- Inserendo il ponticello JP4, una resistenza di terminazione (terminazione) da 120 ohm viene collegata tra i fili A e B del bus OSDP. Le resistenze di terminazione possono essere collegate solo al primo e all'ultimo modulo del bus OSDP. Si consiglia di collegare queste resistenze sul primo e sull'ultimo modulo.

1.

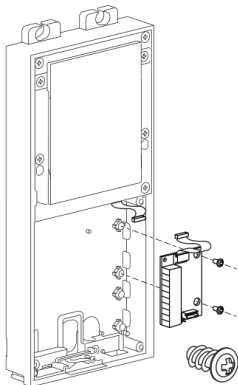

2.

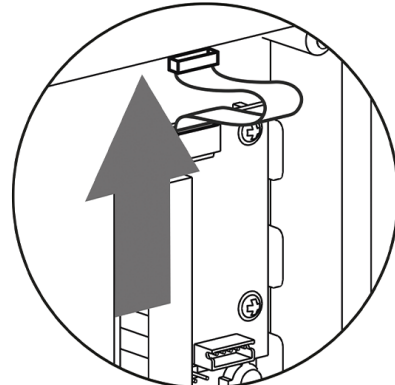

**Raccomandazioni per il cablaggio**

**Schema di collegamento per il collegamento a due fili**

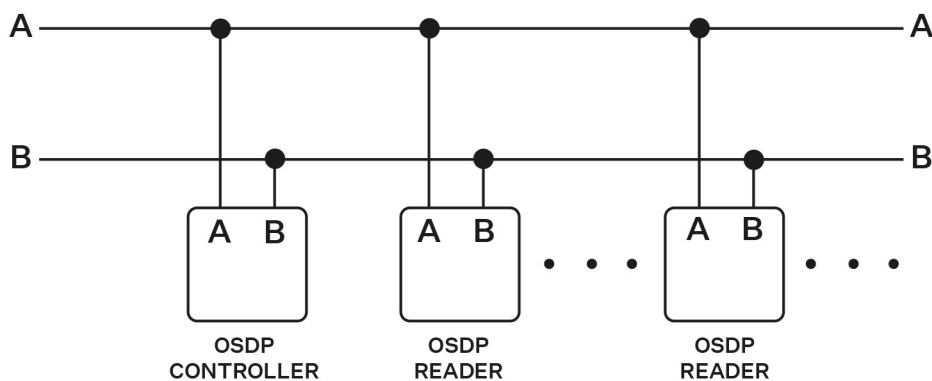

## Schema di collegamento a tre fili

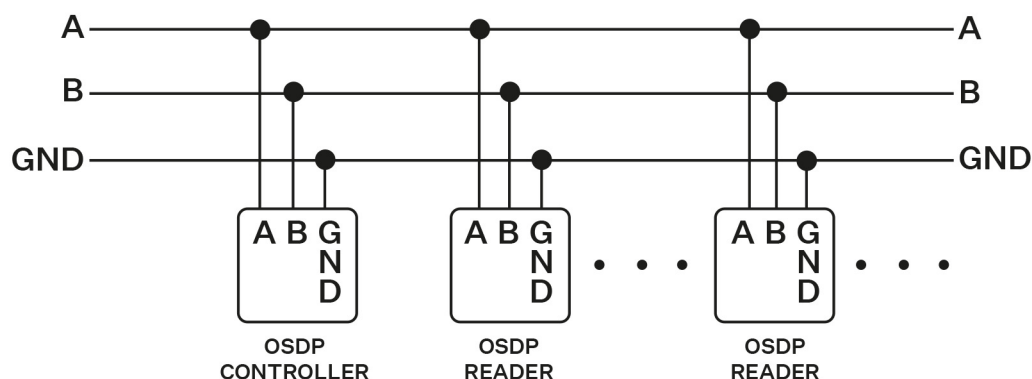

## Configurazione

Dopo aver effettuato l'accesso all'interfaccia web del dispositivo, è necessario impostare la configurazione nel menu Hardware > Moduli di espansione come segue:

1. Assegnare un nome al modulo di identificazione utente (facoltativo).
2. Scegliere un gruppo per l'inoltro dei dati di accesso, che deve corrispondere alle impostazioni dei singoli lettori di accesso dai quali si vogliono inoltrare i dati (carte d'identità, PIN).
3. L'impostazione dei codici di trasmissione è facoltativa.
4. Impostare l'indirizzo OSDP nell'intervallo 0-126 per specificare l'indirizzo OSDP del modulo sulla linea OSDP.
5. Impostare la velocità di comunicazione in base ai requisiti del dispositivo collegato.
6. Per la comunicazione crittografata, inserisci **2N IP Style** e il dispositivo della controparte possiede la chiave di crittografia.
7. Solo per le comunicazioni crittografate, abilitare l'impostazione Crittografia forzata.

Se il dispositivo OSDP comunica in forma non crittografata dopo aver impostato la crittografia forzata, questa comunicazione verrà rifiutata.

Se il dispositivo OSDP consente l'impostazione remota della chiave di crittografia sulla periferica, è possibile utilizzare la modalità di installazione. Dopo aver ricevuto la chiave di crittografia, passerà automaticamente alla modalità normale. La modalità di installazione è segnalata dal lampeggio veloce del led di segnalazione sul modulo OSDP.

## Modulo ad anello induttivo

Modulo per circuito induttivo (9155041, 01263-001) dispositivo **2N IP Style** serve a trasmettere un segnale audio utilizzando un campo magnetico direttamente agli apparecchi acustici.

## Proprietà

- Il modulo contiene due connettori per il collegamento al bus **2N IP Style**.

## Moduli principali e di espansione del dispositivo

- Entrambi questi connettori sono completamente intercambiabili e possono essere utilizzati come direzione di ingresso dall'unità principale o come direzione di uscita verso altri moduli.
- Se questo modulo è l'ultimo sul bus, uno di questi due connettori rimane scollegato.
- Nella confezione del modulo è compreso un cavo di collegamento lungo 220 mm.

### Specifiche

La modalità in uso	T
Massima performance	2 W
Intervallo di frequenze	100 Hz - 5 kHz / $\pm 3$ dB
Resistenza al cortocircuito dell'uscita per l'antenna esterna	senza limiti

# Una guida veloce

## Trovare l'indirizzo IP del dispositivo

L'indirizzo IP del dispositivo può essere trovato nei seguenti modi:

- Utilizzando un'applicazione disponibile gratuitamente 2N IP Utility.
- Visualizzando le informazioni direttamente sul display del dispositivo.
- Tramite hardware (pulsante CONTROL).

## Ottenere un indirizzo IP utilizzando 2N IP Utility

Per conoscere l'indirizzo IP di un dispositivo 2N sulla sua rete locale, utilizzi 2N IP Utility. L'applicazione 2N IP Utility può essere scaricata dal sito web [2N.com](http://2N.com). Ai fini dell'installazione è necessario avere previamente installato Microsoft .NET Framework 4.7.2.

1. Esegua il programma di installazione 2N IP Utility.
2. L'installazione guidata guida l'utente attraverso il processo di installazione.
3. Dopo aver installato l'applicazione 2N IP Utility eseguire l'applicazione dal menu Start del sistema operativo Microsoft Windows.

Dopo l'avvio, l'applicazione inizierà automaticamente a cercare nella rete locale tutti i dispositivi 2N e AXIS a cui è assegnato un DHCP o un indirizzo IP impostato staticamente. Questi dispositivi vengono poi mostrati nella tabella.

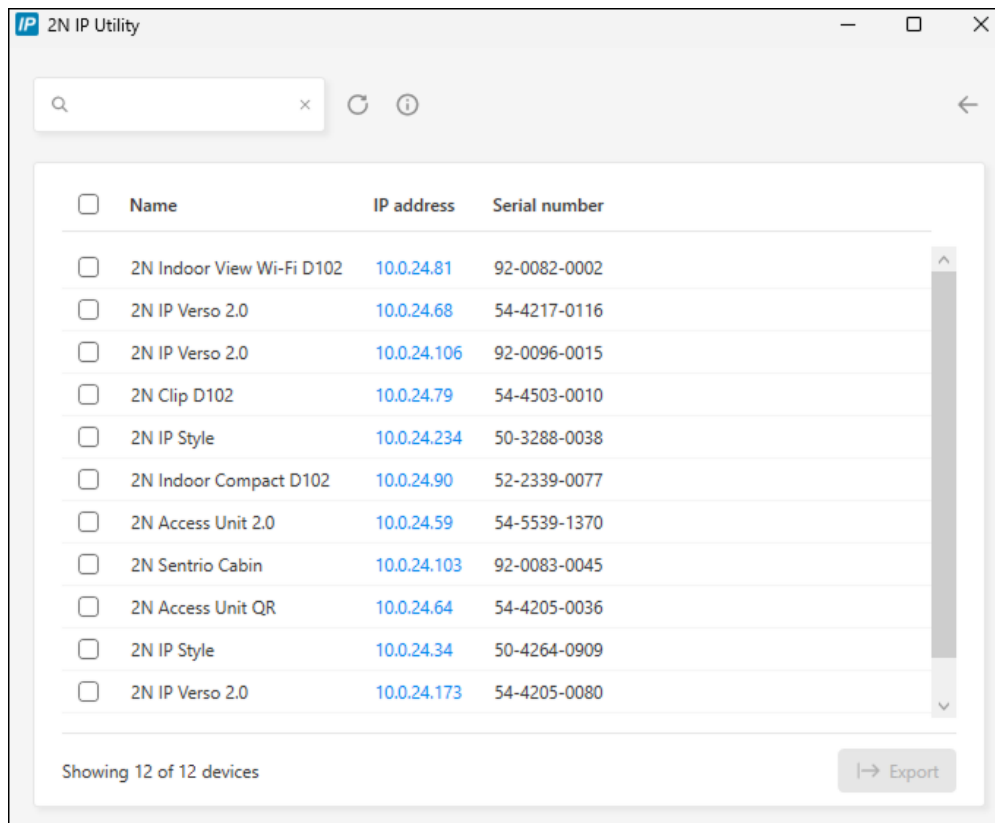

The screenshot shows the 2N IP Utility application window. At the top, there is a search bar and navigation icons. Below is a table with 12 rows of device information. Each row has a checkbox on the left, followed by the device name, IP address, and serial number. The IP addresses are highlighted in blue. At the bottom left, it says 'Showing 12 of 12 devices' and at the bottom right, there is an 'Export' button.

<input type="checkbox"/>	Name	IP address	Serial number
<input type="checkbox"/>	2N Indoor View Wi-Fi D102	10.0.24.81	92-0082-0002
<input type="checkbox"/>	2N IP Verso 2.0	10.0.24.68	54-4217-0116
<input type="checkbox"/>	2N IP Verso 2.0	10.0.24.106	92-0096-0015
<input type="checkbox"/>	2N Clip D102	10.0.24.79	54-4503-0010
<input type="checkbox"/>	2N IP Style	10.0.24.234	50-3288-0038
<input type="checkbox"/>	2N Indoor Compact D102	10.0.24.90	52-2339-0077
<input type="checkbox"/>	2N Access Unit 2.0	10.0.24.59	54-5539-1370
<input type="checkbox"/>	2N Sentries Cabin	10.0.24.103	92-0083-0045
<input type="checkbox"/>	2N Access Unit QR	10.0.24.64	54-4205-0036
<input type="checkbox"/>	2N IP Style	10.0.24.34	50-4264-0909
<input type="checkbox"/>	2N IP Verso 2.0	10.0.24.173	54-4205-0080

4. Selezioni il dispositivo che desidera configurare dall'elenco e faccia clic con il pulsante sinistro del mouse. Si aprirà la parte destra della finestra di configurazione web.



#### SUGGERIMENTO

- L'interfaccia di configurazione web è accessibile anche tramite il pulsante **Apri in un browser esterno**, che le permette di aprire l'interfaccia in una finestra separata del browser.
- Clicchi su un dispositivo nell'elenco per visualizzare le informazioni dettagliate. Clicchi sul pulsante **IP settings** per modificare l'indirizzo IP inserendo l'indirizzo IP statico desiderato o attivando il DHCP.
- L'applicazione consente anche di esportare i dispositivi selezionati in un file CSV. Innanzitutto, selezioni il dispositivo spuntando le caselle di ciascun dispositivo nell'elenco, quindi utilizzi il pulsante **Export** che appare nella parte inferiore della finestra. Il file esportato conterrà il nome, l'indirizzo IP e il numero di serie dei dispositivi selezionati.

Le credenziali predefinite sono:

Nome utente: **Admin**

Parola d'ordine: **2n**

Dopo il primo accesso è necessario modificare immediatamente la password.



#### SUGGERIMENTO

Si consiglia di utilizzare una password difficile da decifrare. Si sconsiglia di utilizzare nomi, nomi di luoghi o cose nella password, soprattutto quelli che hanno un collegamento diretto con l'utente.

Per una maggiore sicurezza della password, consigliamo:

- utilizzare un generatore di password casuali,
- lunghezza della password di almeno 12 caratteri,
- una combinazione di caratteri diversi provenienti da set di caratteri diversi (ad esempio lettere minuscole/maiuscole, numeri, caratteri speciali, ecc.).

## Trovare l'indirizzo IP utilizzando il pulsante CONTROL

1. Collegare il dispositivo all'alimentazione (se è già collegato, scollegarlo e ricollegarlo).
2. Attenda che il dispositivo si avvii completamente.  
L'indicazione dell'avvio completo si ha quando la retroilluminazione si accende.
3. Tenere premuto il pulsante CONTROL.  
Attenda gradualmente questi segnali:
  - a. verrà emesso un segnale acustico 🗣️
4. Rilasci il pulsante CONTROL.
5. Il dispositivo annuncerà automaticamente l'indirizzo IP corrente tramite voce.



#### NOTA

Il pulsante CONTROL deve essere premuto entro 30 secondi dall'avvio del dispositivo.

Rilasci il pulsante entro 3 secondi dall'emissione dei toni appropriati. Se rilascia il pulsante al di fuori di questo intervallo di tempo, il processo verrà interrotto e dovrà essere ripetuto dall'inizio.

## Trovare l'indirizzo IP utilizzando il display del dispositivo

Per visualizzare l'indirizzo IP sul display del dispositivo, è necessario avviare il menu Nascosto:

1. Dopo aver avviato/riavviato il dispositivo attendere la fine dell'animazione iniziale sul display.
2. Quando viene visualizzata la schermata iniziale (entro circa 20 s), posizionare il dito nell'angolo superiore sinistro del display per circa 5 s.

L'indirizzo del dispositivo verrà visualizzato nel menu Nascosto. Il menu contiene tra le altre cose l'indirizzo della maschera di rete, l'indirizzo del gateway predefinito e lo switch DHCP.

Se l'indirizzo IP è 0.0.0.0 significa che il dispositivo non ha ricevuto un indirizzo IP dal server DHCP ed è necessario utilizzare un indirizzo IP statico, ovvero DHCP disattivato. Se è impostato DHCP OFF, il dispositivo ha un indirizzo statico 192.168.1.100.

Il passaggio alla modalità DHCP comporta la modifica di tutti i parametri nell'interfaccia di configurazione web **Sistema > Rete** ai valori predefiniti.

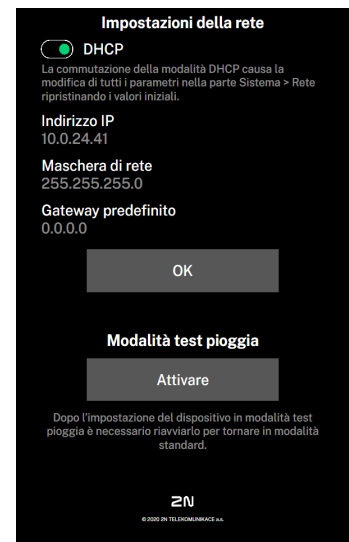

## Accesso alla configurazione del dispositivo basata sul web

La configurazione del dispositivo **2N IP Style** avviene attraverso un'interfaccia di configurazione basata sul web, accessibile da un browser web.

Per accedere all'interfaccia, deve conoscere l'indirizzo IP del dispositivo o il nome di dominio del dispositivo. Il dispositivo deve essere collegato alla rete IP locale e deve essere alimentato.



L'interfaccia di configurazione basata sul web è accessibile anche dal portale My2N collegato o dallo strumento di configurazione 2N Access Commander.

### Acceda all'interfaccia di configurazione web

1. Avvii il suo browser internet.
2. Inserisca l'indirizzo IP del dispositivo o il nome di dominio del dispositivo (veda il capitolo [Trovare i dispositivi sulla rete](#)).
3. Se non è stato generato un certificato per l'indirizzo IP, potrebbe ricevere un avviso relativo a un certificato di sicurezza non valido. In questo caso, deve confermare di voler accedere all'interfaccia di configurazione web.
4. Verrà visualizzata la schermata di accesso.

5. Inserisci le tue informazioni di accesso.  
Le credenziali predefinite sono:
  - Nome utente: **Admin**
  - Parola d'ordine: **2n**
6. Dopo il primo accesso bisognerà cambiare la password.

## Accesso da 2N Access Commander

1. Acceda all'interfaccia di Access Commander.
2. Vada a  Dispositivi.
3. Per il dispositivo selezionato, premere .

## Modifica della password

Deve cambiare la password predefinita per accedere completamente alle funzioni dell'interfaccia di configurazione web. Non è possibile configurare il dispositivo senza modificare la password predefinita.



### SUGGERIMENTO

Si consiglia di utilizzare una password difficile da decifrare. Si sconsiglia di utilizzare nomi, nomi di luoghi o cose nella password, soprattutto quelli che hanno un collegamento diretto con l'utente.

Per una maggiore sicurezza della password, consigliamo:

- utilizzare un generatore di password casuali,
- lunghezza della password di almeno 12 caratteri,
- una combinazione di caratteri diversi provenienti da set di caratteri diversi (ad esempio lettere minuscole/maiuscole, numeri, caratteri speciali, ecc.).

## Browser consigliati

L'interfaccia di configurazione web è ottimizzata per i browser basati su Chrome (come Google Chrome, Microsoft Edge o Opera). Quando si utilizzano altri browser, potrebbero esserci lievi differenze di funzionalità nell'aspetto dell'interfaccia.

## Aggiornamento del firmware

Le nuove versioni del firmware sono disponibili sul server di aggiornamento. Se l'interfaccia di configurazione web non ha accesso a Internet, è possibile caricare manualmente il file del firmware sul dispositivo.



### NOTA

Gli aggiornamenti del firmware non sono automatici. Per garantire l'integrità del sistema ed eliminare i guasti involontari, tutti gli aggiornamenti devono essere confermati o avviati manualmente dall'utente. Prima di eseguire qualsiasi aggiornamento, controlli le note di rilascio della nuova versione e verifichi la compatibilità con la sua infrastruttura esistente.

## Ottenere il firmware dal server di aggiornamento



### ATTENZIONE

Nella versione 3.0.0, gli aggiornamenti del firmware dal server di aggiornamento sono disponibili solo dalla versione precedente dell'interfaccia web.

- a. Nell'installazione dell'interfaccia di configurazione web, clicchi su **Vada alla vecchia interfaccia**.

1. Vada su **Sistema > Manutenzione > scheda Firmware**.
2. Clicchi su **Controlla gli aggiornamenti**.
3. Quando un aggiornamento è disponibile, vengono caricate le sue note di rilascio. Per avviare l'aggiornamento, clicchi su **Upgrade** nell'installazione della finestra.
4. Dopo che il firmware è stato caricato con successo, il dispositivo si riavvia automaticamente. Dopo il riavvio, il dispositivo è completamente disponibile con il nuovo firmware. Gli aggiornamenti del firmware non influiscono sulla configurazione.

## Caricare un nuovo firmware dalla memoria

1. Vada su **Sistema > Manutenzione > scheda Firmware**.
2. Clicchi su **Carica il firmware**.
3. Nella finestra di dialogo che si apre, selezioni un file dal suo repository.
4. Confermi il caricamento del file cliccando su **Upload**.  
Il dispositivo controlla il file del firmware e non consente il caricamento di un file errato o corrotto.
5. Dopo che il firmware è stato caricato con successo, il dispositivo si riavvia automaticamente. Dopo il riavvio, il dispositivo è completamente disponibile con il nuovo firmware. Gli aggiornamenti del firmware non influiscono sulla configurazione.

## Riavvio del dispositivo

Il dispositivo può essere riavviato:

- scollegando e ricollegando l'alimentazione.
- tramite l'interfaccia di configurazione web

Dopo il riavvio del dispositivo non vi è alcuna modifica nella configurazione impostata.



### ATTENZIONE

Non toccare il display durante il riavvio, è in fase di calibrazione.

## Riavviare il dispositivo utilizzando l'interfaccia di configurazione web

1. Apra l'interfaccia di configurazione web.
2. Vada su **Sistema > Manutenzione**.
3. Prema **Riavvia il dispositivo** nella parte superiore della pagina.

## Ripristino delle impostazioni di fabbrica

Le impostazioni di fabbrica possono essere ripristinate

- tramite l'interfaccia di configurazione web
- Tramite hardware (pulsante CONTROL).







#### ATTENZIONE

In caso di ripristino delle impostazioni di fabbrica su un dispositivo con versione firmware 2.18 o successiva, il relè di sicurezza 2N deve essere riprogrammato secondo la procedura in [Relè di sicurezza \(p. 49\)](#).

## Per ripristinare le impostazioni di fabbrica utilizzando l'interfaccia di configurazione web

Il ripristino delle impostazioni di fabbrica del dispositivo tramite la configurazione software si effettua nella sezione **Sistema > Manutenzione** utilizzando il ripristino delle impostazioni di fabbrica.

## Ripristina le impostazioni di fabbrica utilizzando il pulsante CONTROL

1. Collegare il dispositivo all'alimentazione (se è già collegato, scollegarlo e ricollegarlo).
2. Attenda che il dispositivo si avvii completamente.  
L'indicazione dell'avvio completo si ha quando la retroilluminazione si accende.
3. Tenere premuto il pulsante CONTROL.  
Attenda gradualmente questi segnali:
  - a. verrà emesso un segnale acustico 
  - b. due segnali acustici dopo 3 secondi 
  - c. tre segnali acustici dopo 3 secondi 
  - d. Quattro segnali acustici dopo 3 secondi 
4. Rilasci il pulsante CONTROL.
5. Il dispositivo si riavvierà e si avvierà con le impostazioni di fabbrica.



#### NOTA

Il pulsante CONTROL deve essere premuto entro 30 secondi dall'avvio del dispositivo.

Rilasci il pulsante entro 3 secondi dall'emissione dei toni appropriati. Se rilascia il pulsante al di fuori di questo intervallo di tempo, il processo verrà interrotto e dovrà essere ripetuto dall'inizio.

## Configurazione di base tramite hardware

Se la configurazione del software non è disponibile, è possibile effettuare le impostazioni di base utilizzando il pulsante CONTROLLO hardware.

Il pulsante CONTROLLO le permette di scoprire l'indirizzo IP del dispositivo, di cambiare la modalità di acquisizione dell'indirizzo IP o di ripristinare le impostazioni di fabbrica.

## Intervalli di configurazione hardware

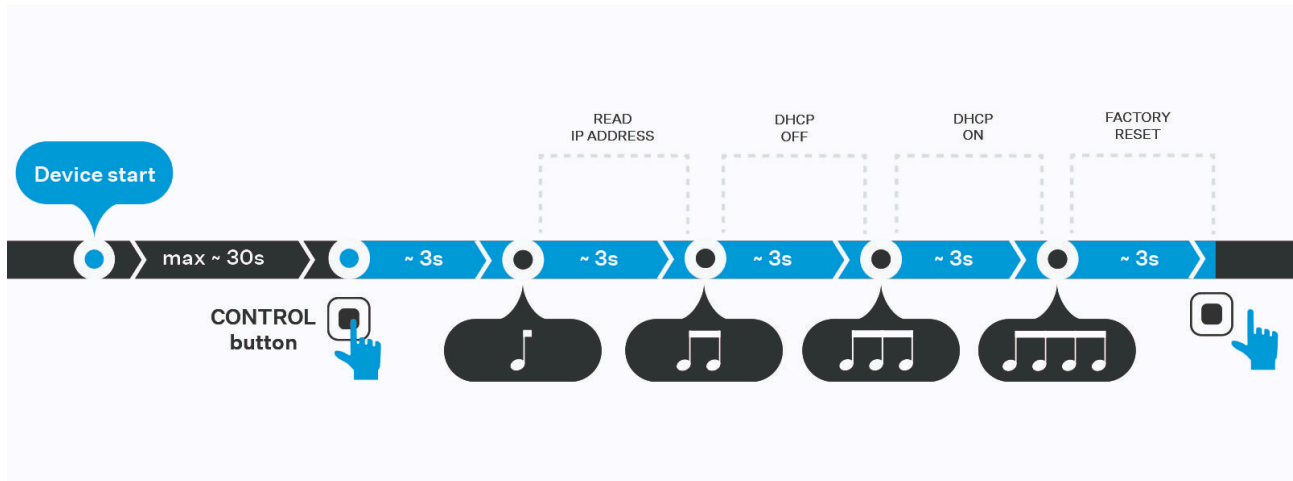

Una volta avviato il dispositivo, l'utente ha 30 secondi per tenere premuto il pulsante, che attiva una sequenza di segnali acustici. Ogni funzione è assegnata a un certo numero di bip. Rilasciando il pulsante a un determinato intervallo, eseguirà l'azione corrispondente. Se continua a tenere premuto il pulsante dopo il quarto segnale acustico, il dispositivo non eseguirà alcuna azione e il processo verrà interrotto.

### Trovare l'indirizzo IP utilizzando il pulsante CONTROL

1. Collegare il dispositivo all'alimentazione (se è già collegato, scollegarlo e ricollegarlo).
2. Attenda che il dispositivo si avvii completamente.  
L'indicazione dell'avvio completo si ha quando la retroilluminazione si accende.
3. Tenere premuto il pulsante CONTROL.  
Attenda gradualmente questi segnali:
  - a. verrà emesso un segnale acustico 🎵
4. Rilasci il pulsante CONTROL.
5. Il dispositivo annuncerà automaticamente l'indirizzo IP corrente tramite voce.



#### NOTA

Il pulsante CONTROL deve essere premuto entro 30 secondi dall'avvio del dispositivo.

Rilasci il pulsante entro 3 secondi dall'emissione dei toni appropriati. Se rilascia il pulsante al di fuori di questo intervallo di tempo, il processo verrà interrotto e dovrà essere ripetuto dall'inizio.

### Impostazione di un indirizzo IP statico con il pulsante CONTROLLO

1. Collegare il dispositivo all'alimentazione (se è già collegato, scollegarlo e ricollegarlo).
2. Attenda che il dispositivo si avvii completamente.  
L'indicazione dell'avvio completo si ha quando la retroilluminazione si accende.
3. Tenere premuto il pulsante CONTROL.  
Attenda gradualmente questi segnali:
  - a. verrà emesso un segnale acustico 🎵
  - b. due segnali acustici dopo 3 secondi 🎵🎵

4. Rilasci il pulsante CONTROL.
5. Il dispositivo ha ora i seguenti parametri di rete statici impostati:
  - Indirizzo IP: 192.168.1.100
  - Maschera di rete: 255.255.255.0
  - Gateway predefinito: 192.168.1.1





**NOTA**

Il pulsante CONTROL deve essere premuto entro 30 secondi dall'avvio del dispositivo.

Rilasci il pulsante entro 3 secondi dall'emissione dei toni appropriati. Se rilascia il pulsante al di fuori di questo intervallo di tempo, il processo verrà interrotto e dovrà essere ripetuto dall'inizio.

## Impostazione di un indirizzo IP dinamico con il pulsante CONTROLLO

1. Collegare il dispositivo all'alimentazione (se è già collegato, scollegarlo e ricollegarlo).
2. Attenda che il dispositivo si avvii completamente.  
L'indicazione dell'avvio completo si ha quando la retroilluminazione si accende.
3. Tenere premuto il pulsante CONTROL.  
Attenda gradualmente questi segnali:
  - a. verrà emesso un segnale acustico 
  - b. due segnali acustici dopo 3 secondi 
  - c. tre segnali acustici dopo 3 secondi 
4. Rilasci il pulsante CONTROL.
5. Il dispositivo è ora impostato per ottenere un indirizzo IP da un server DHCP.







**NOTA**

Il pulsante CONTROL deve essere premuto entro 30 secondi dall'avvio del dispositivo.

Rilasci il pulsante entro 3 secondi dall'emissione dei toni appropriati. Se rilascia il pulsante al di fuori di questo intervallo di tempo, il processo verrà interrotto e dovrà essere ripetuto dall'inizio.

## Ripristina le impostazioni di fabbrica utilizzando il pulsante CONTROL

1. Collegare il dispositivo all'alimentazione (se è già collegato, scollegarlo e ricollegarlo).
2. Attenda che il dispositivo si avvii completamente.  
L'indicazione dell'avvio completo si ha quando la retroilluminazione si accende.

3. Tenere premuto il pulsante CONTROL.  
Attenda gradualmente questi segnali:
  - a. verrà emesso un segnale acustico 
  - b. due segnali acustici dopo 3 secondi 
  - c. tre segnali acustici dopo 3 secondi 
  - d. Quattro segnali acustici dopo 3 secondi 
4. Rilasci il pulsante CONTROL.
5. Il dispositivo si riavvierà e si avvierà con le impostazioni di fabbrica.



**NOTA**

Il pulsante CONTROL deve essere premuto entro 30 secondi dall'avvio del dispositivo.

Rilasci il pulsante entro 3 secondi dall'emissione dei toni appropriati. Se rilascia il pulsante al di fuori di questo intervallo di tempo, il processo verrà interrotto e dovrà essere ripetuto dall'inizio.

## Controllo del dispositivo

**2N IP Style** è un citofono che permette:

- chiamare altri dispositivi
  - utilizzando i pulsanti di chiamata rapida
  - su una posizione nella rubrica
  - inserendo un numero di telefono
- accettare e rifiutare le chiamate in arrivo
- chiudere un interruttore (ad esempio aprire una porta, azionare un ascensore, ecc.)

Il dispositivo funge da intermediario di autorizzazione che verifica i diritti di accesso dell'utente e attiva lo switch se all'utente è consentito l'accesso come configurato. È possibile commutare, ad esempio, l'apertura delle porte, il controllo dell'ascensore o altro.

Il dispositivo può essere controllato in base alla variante di prodotto selezionata:

- utilizzando carte e chip RFID – collegando la carta o il chip al dispositivo,
- utilizzando l'app **2N My2N** – premendo la parte touch del dispositivo vicino al dispositivo mobile con l'applicazione registrata **2N My2N**,
- utilizzando la tecnologia NFC,
- utilizzando un codice QR
- utilizzando dati biometrici (impronta digitale)
- inserendo un codice di accesso numerico sulla tastiera, tastiera touch o in-app **2N My2N**
- controllo del dispositivo tramite touch screen
- attivare e disattivare i profili utilizzando l'app mobile **2N My2N**



### NOTA

L'impostazione delle chiamate e l'assegnazione dei contatti ai pulsanti di chiamata rapida sono descritte nel manuale di configurazione.



## Apertura della porta (chiusura dell'interruttore) utilizzando una scheda RFID

**2N IP Style** è dotato di un interruttore progettato per aprire la serratura della porta. Questo interruttore può essere attivato collegando una carta o un chip RFID valido al lettore di carte integrato nel dispositivo. Per consentire l'accesso tramite la carta/chip RFID, è necessario compilare l'ID della carta di accesso dell'utente.

1. Applicare una carta/chip RFID valido al lettore di carte integrato, che si trova nella parte inferiore del dispositivo e il suo simbolo si illumina.
2. L'aggancio di una carta/chip RFID valida viene annunciato visivamente e con un tono continuo che indica che l'interruttore è attivato o con un suono impostato dall'utente - sbloccando la serratura. L'aggancio di una carta/chip RFID non valida è segnalato da un segnale acustico  o da un suono impostato dall'utente.

## Apertura della porta (chiusura dell'interruttore) utilizzando un codice



**2N IP Style** è dotato di un interruttore progettato per aprire la serratura della porta. Questo interruttore può essere attivato inserendo un codice valido sul tastierino numerico touch .

1. Aiuto tocco tastierino numerico, inserire il codice numerico per chiudere l'interruttore e premere il pulsante .
2. L'inserimento di un codice valido viene annunciato da visivamente e da un tono continuo che segnala l'accensione dell'interruttore o da un suono impostato dall'utente - sbloccando la serratura. L'inserimento di un codice non valido, o l'interruzione dell'inserimento per un periodo superiore a quello impostato nell'interfaccia di configurazione web del dispositivo, viene annunciato da un segnale acustico  o da un suono impostato dall'utente.

## Apertura della porta (chiusura dell'interruttore) tramite l'app

### 2N My2N

**2N IP Style** è dotato di un interruttore progettato per aprire la serratura della porta. Questo interruttore può essere disattivato autenticando l'applicazione mobile 2N My2N sullo smartphone dell'utente. L'applicazione è disponibile per i dispositivi con iOS 12 e successivi (iPhone 4s e successivi) o Android 6.0 Marshmallow e successivi (smartphone Bluetooth 4.0).

1. Il primo passaggio varia in base alla modalità di autenticazione:
  - **Modalità tocco** – premere il pulsante per chiudere l'interruttore  oppure trascina il pulsante  da sinistra a destra sul display (dipende dalle impostazioni di autenticazione bluetooth).
  - **Tocca in modalità app** – per accendere l'interruttore, sbloccare lo smartphone, aprire l'app e premere il pulsante virtuale.
  - **Modalità movimento** – affinché l'interruttore possa essere acceso, è necessario che il movimento venga rilevato dalla fotocamera del dispositivo. Sarà sufficiente arrivare a una distanza sufficiente o agitare la mano.
  - **Modalità carta** – per chiudere l'interruttore, avvicinare lo smartphone al lettore RFID integrato nel dispositivo.
2. L'attivazione dell'interruttore è annunciata visivamente e da un tono continuo o da un suono impostato dall'utente - sblocco della serratura. L'autenticazione non valida viene annunciata da un suono  o da un suono impostato dall'utente.

## Schermata iniziale

La schermata Home visualizza un elenco di nomi di gruppi e utenti che possono essere chiamati.



Sotto l'icona  nasconde un campo full-text che consente la ricerca dei contatti nella rubrica del dispositivo. Viene inoltre visualizzata l'opzione per inserire il codice di accesso sul tastierino numerico touch.

A seconda delle impostazioni di configurazione, la schermata Home potrebbe offrire la possibilità di chiamare i numeri virtuali degli utenti



o la possibilità di accesso tramite un'applicazione mobile Chiave mobile 2N caratterizzata da un'icona



ratterizzato da un'icona



Icona  viene utilizzato per tornare alla schermata iniziale.

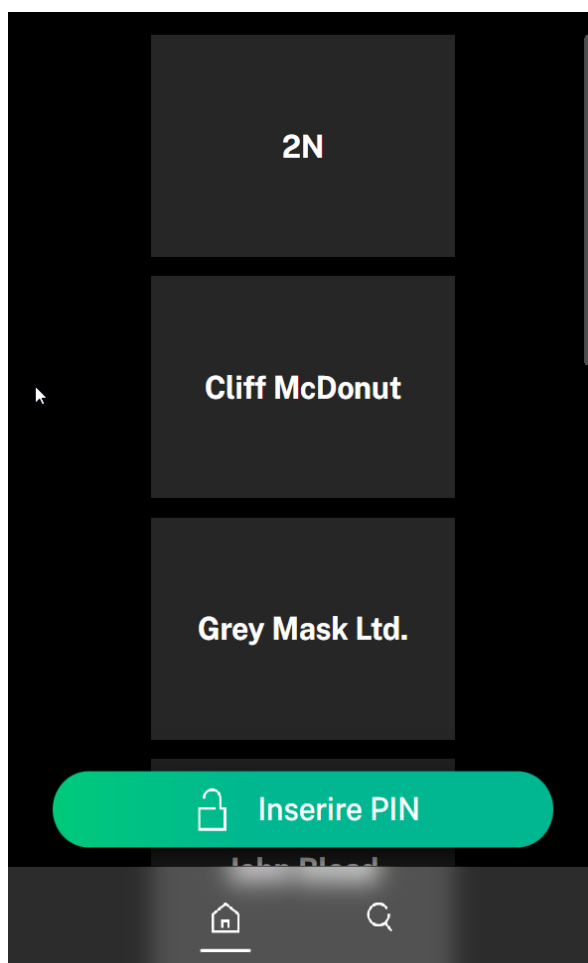

## Modalità cieca

La modalità Blind rende il controllo del citofono **2N IP Style** accessibile agli utenti con disabilità visive. Grazie a questa funzione, gli utenti che hanno difficoltà a orientare visivamente il display possono individuare l'interfono e posizionare la mano sul display per avviare una chiamata a un contatto preimpostato.

### Impostazioni della modalità Blind

1. Aprire l'interfaccia di configurazione web **2N IP Style**.
- 2.



#### ATTENZIONE

Questa impostazione è ancora presente in una versione precedente dell'interfaccia di configurazione web.

Nell'interfaccia di configurazione web, clicchi su [Vada alla vecchia interfaccia](#).

3. Accedere a **Chiamate > Composizione > scheda Modalità cieca**.

4. Abilita la modalità cieca .
5. Nel blocco **Impostazioni del pulsante di chiamata**, selezionare l'utente a cui verrà impostata la chiamata in modalità cieca. Ad esempio, il contatto principale dovrebbe essere la reception o un altro servizio centrale. È possibile inserire anche più utenti. Il citofono li chiamerà contemporaneamente. Il display del citofono mostrerà la destinazione impostata nel parametro **Contact Name sul display**. Se si lascia questo parametro vuoto, verrà visualizzato il nome di uno dei contatti selezionati.

### Funzione interfono in modalità cieca

La modalità cieca si attiva quando la telecamera del citofono rileva una persona che si avvicina frontalmente al citofono. La telecamera del citofono deve rilevare una persona che si avvicina al dispositivo per 15 secondi. Questo tempo può essere modificato nell'interfaccia di configurazione web.

In modalità cieca, il citofono guida l'utente verso il display tramite un suono. L'utente viene anche istruito acusticamente a toccare il display con il palmo della mano per effettuare una chiamata a un contatto preimpostato. Il messaggio viene riprodotto nella lingua impostata per il display del citofono.



#### SUGGERIMENTO

Il messaggio con le istruzioni può essere modificato. Per registrare una colonna sonora personalizzata, vada su **Personalizzazione > Suoni utente**.



La modalità attivata per i non vedenti è indicata visivamente sul display del citofono. È possibile uscire dalla modalità trascinando l'opzione sul display.

## Modalità riposo

Dopo un certo periodo di inattività (il valore predefinito è 60 secondi) avviene la transizione **2N IP Style** alla modalità Sospensione. Nella modalità Idle è possibile passare alla modalità Demo, dove è possibile visualizzare una presentazione, il logo aziendale o l'indirizzo.

L'annullamento della modalità Sleep può essere effettuato toccando con il dito qualsiasi parte del display, il dispositivo visualizzerà la schermata iniziale.



### ATTENZIONE

Dopo 2 minuti di inattività, il dispositivo attiva il salvaschermo, che alternativamente diminuisce e aumenta la luminosità del display a intervalli di 20 secondi. Il salvaschermo viene interrotto dal tocco del display, da un tentativo di accesso, da una chiamata in arrivo, da una notifica sul display o dal rilevamento del movimento, anche se il rilevamento del movimento non è abilitato. Se il salvaschermo è in esecuzione sullo sfondo della Modalità Demo, l'uscita dal salvaschermo toccandolo farà anche passare il dispositivo alla pagina iniziale.

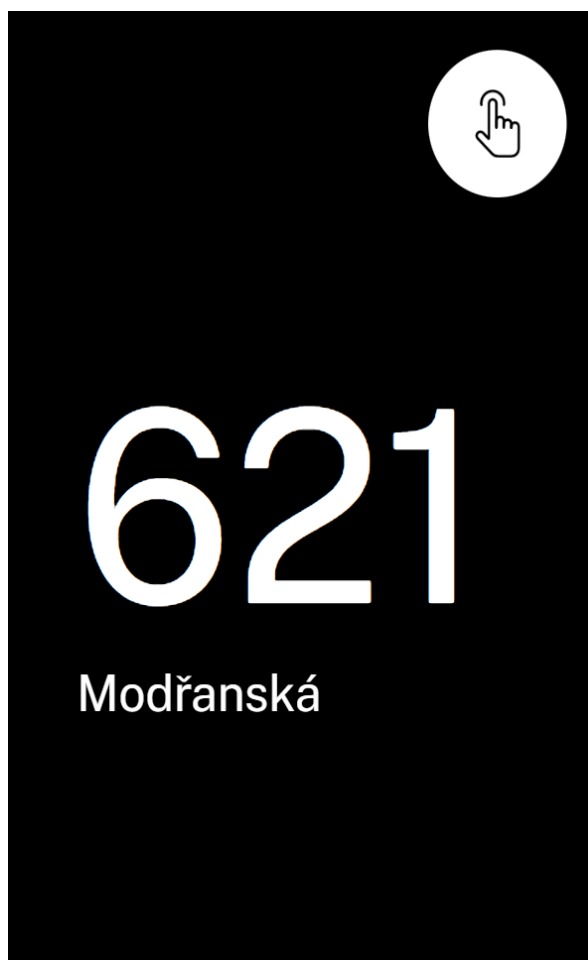

## Chiamate

In questo stato è in corso una connessione o un tentativo di connessione a un altro dispositivo. Funzione **2N IP Style** sono limitati, non è possibile passare alla home page e accedere ai singoli menu. Le possibili azioni sono elencate nella tabella seguente.

All'interno di questo stato, sul dispositivo potrebbe essere in corso uno dei seguenti tipi di chiamate:

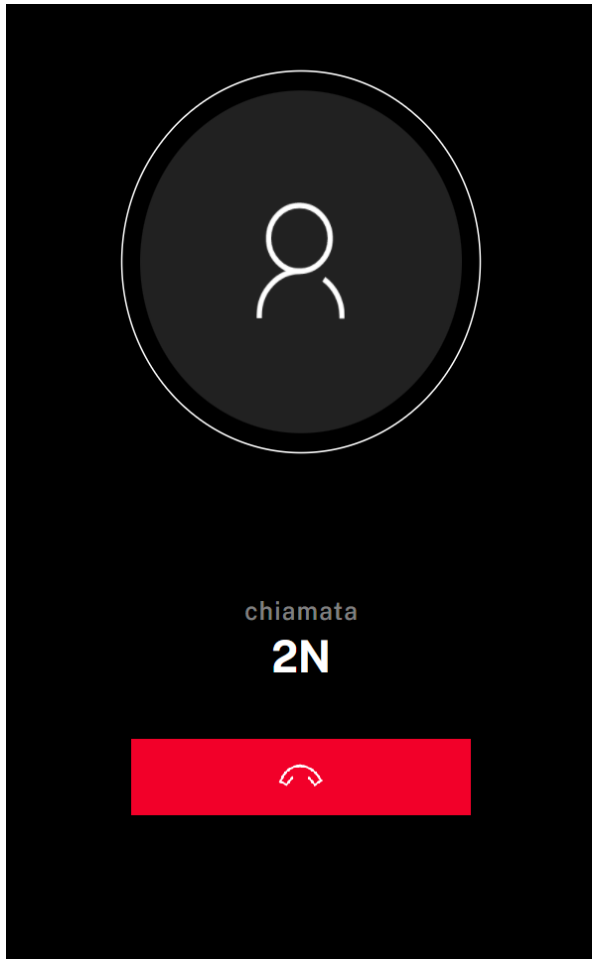

- **Chiamata in uscita**, che viene avviato dal dispositivo **2N IP Style**.
- **Chiamata in arrivo**, che sta tentando di stabilire una connessione con il dispositivo **2N IP Style**.
- **Chiamata in corso**, se viene stabilita la connessione tra i dispositivi, viene trasmesso l'audio e viene visualizzata l'anteprima della telecamera, se disponibile.

**Chiamata in uscita**



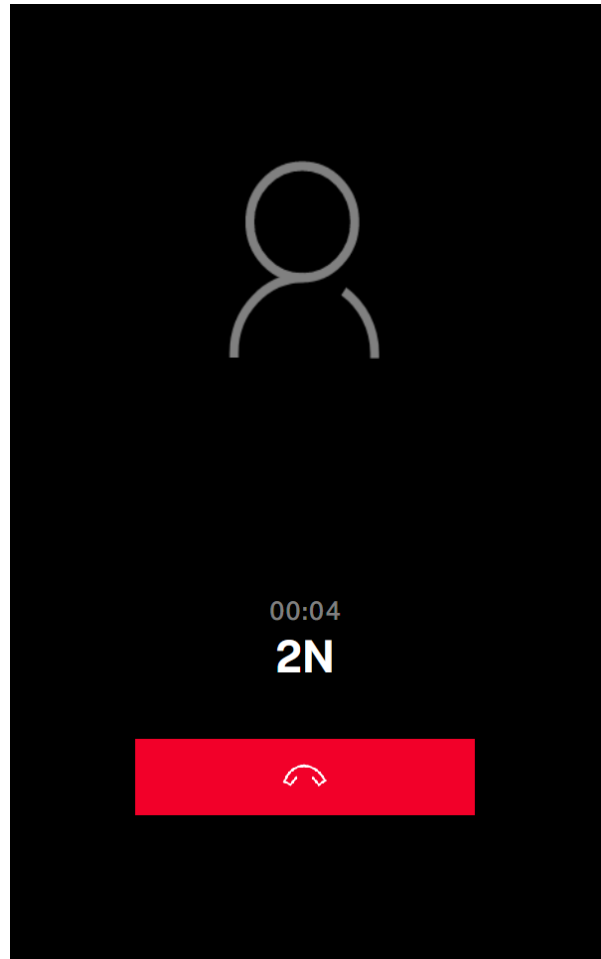

**Chiamata in corso**



Azioni possibili	Esecuzione	Il risultato dell'azione
Ricevere una chiamata in arrivo		La connessione con l'altro dispositivo è stabilita, la chiamata è in corso. È possibile terminare la chiamata solo dopo aver risposto.
Fine della chiamata		La chiamata in uscita viene interrotta. / La chiamata in arrivo viene rifiutata. / La chiamata in corso viene interrotta. Verrà visualizzata la schermata iniziale di <a href="#">Schermo di casa</a> .
Fine della chiamata	Premere la posizione dell'utente selezionato nell'elenco o la sua carta	La chiamata in corso viene disconnessa.

## Chiamare un numero virtuale

Se è impostato il parametro Chiamare numeri virtuali (vedi capitolo Chiamare > [Impostazioni generali](#) Manuale di configurazione citofoni IP), è possibile utilizzare il tastierino numerico del dispositivo per chiamare il numero di telefono inserito dall'utente.

1. Premi il pulsante .
2. Immettere il numero di telefono utilizzando la tastiera numerica e confermare premendo nuovamente il pulsante verde .
3. È inoltre possibile interrompere la chiamata in qualsiasi momento premendo il pulsante rosso .

## Menù rubrica

Nel menu Rubrica viene visualizzata una panoramica dei contatti e delle fotocamere esterne collegate.

Il menu Directory può contenere fino a 10 000 posizioni programmate. I gruppi di utenti sono superiori ai singoli utenti, l'elenco è ordinato alfabeticamente.

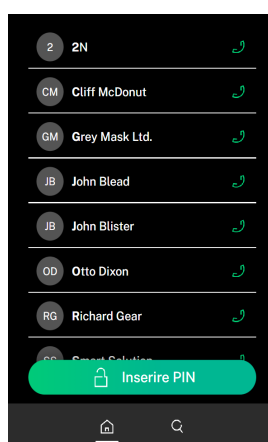

Per impostare la visualizzazione e l'ordine dei contatti sul display del dispositivo, vada su **Chiamate > Composizione > scheda Visualizzazione rubrica**.

### Directory Elenco



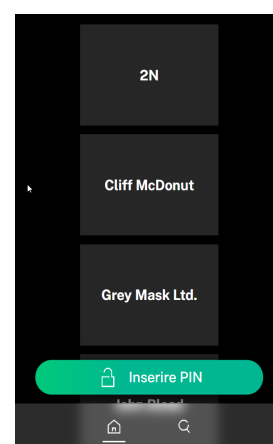

### Elenco - Carte



Azioni possibili	Esecuzione	Il risultato dell'azione
Effettua una chiamata in uscita	Premere la posizione dell'utente selezionato nell'elenco o la sua tessera	Viene effettuata una chiamata in uscita alla destinazione del contatto selezionato.
Movimento nell'elenco dei gruppi e degli utenti	Tocca lo schermo con il dito e spostalo verso l'alto o verso il basso	Scorre l'elenco dei gruppi e degli utenti sullo schermo.
Ricerca utente nella directory	 <p>Premere  e inserendo alcune lettere del nome dell'utente che stai cercando</p>	<p>Il campo di testo completo ricerca un utente in base ad alcune lettere del suo nome.</p> <p>Verranno visualizzate tutte le opzioni dell'elenco che contengono il contenuto di ricerca immesso nel campo di ricerca.</p>

## Pittogrammi LED

Nella zona della barra di notifica vicino al bordo superiore del display possono essere visualizzati pittogrammi LED di segnalazione. Il significato dei pittogrammi visualizzati è descritto nella tabella seguente:

Pittogramma	Descrizione
	Significa che l'area in cui si trova il dispositivo è protetta.  È possibile attivare la sicurezza dell'area, ad esempio, assegnandola ad un ingresso fisico, tramite API HTTP, ecc.
	Indica che l'interruttore di apertura serratura porta è attivo.  Le modalità di apertura della porta sono descritte più dettagliatamente in <a href="#">Controllo del dispositivo (p. 67)</a> .

## Modalità prova pioggia

La modalità test pioggia mostra sul display il punto in cui viene rilevato il contatto con l'acqua. Dopo aver attivato la modalità, apparirà una schermata nera che mostra i luoghi di impatto dell'acqua. L'eliminazione dei record di impatto viene eseguita toccando rapidamente tre volte il dito in qualsiasi punto del display.

Durante il test il dispositivo non supporta le funzioni intercomunicanti (il dispositivo non può effettuare chiamate, caricare carte, ecc.). Per tornare dalla modalità Rain Test alla modalità Standard, il dispositivo deve essere riavviato.

Per attivare il test pioggia è necessario avviare il menù Nascosto:

1. Dopo aver avviato/riavviato il dispositivo attendere la fine dell'animazione iniziale sul display.
2. Quando viene visualizzata la schermata iniziale (entro circa 20 s), posizionare il dito nell'angolo superiore sinistro del display per circa 5 s.

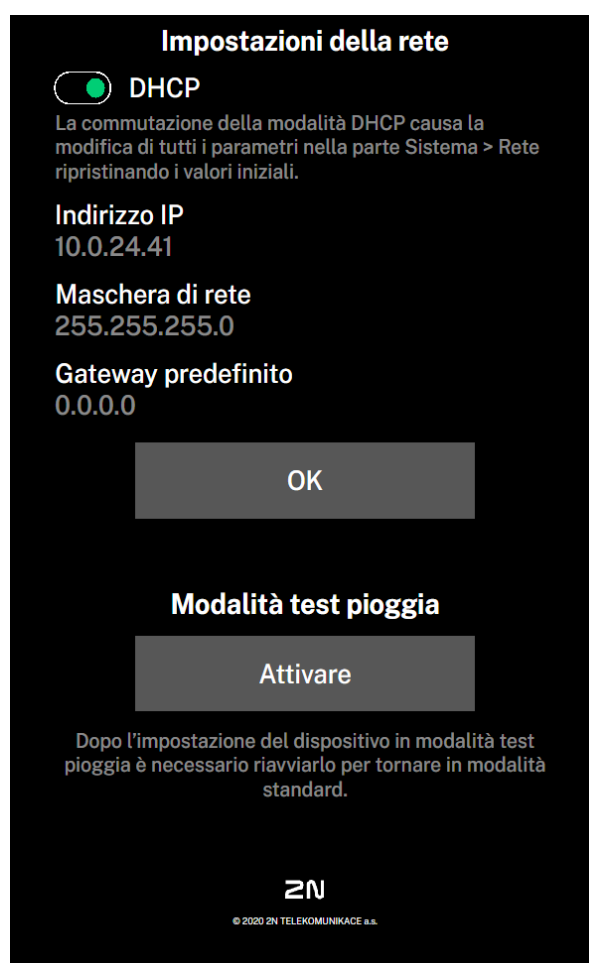

## Segnalazione a colori

I dispositivi con display o pittogrammi LED visualizzano diversi stati in modo colorato.

**Segnalazione degli stati**

Colore	Status	Descrizione
rosso	Blocco attivo degli accessi	Si verifica se l'accesso non è consentito (non è possibile attivare l'interruttore della porta) o si ripresenta anche dopo un determinato periodo di tempo dopo la disattivazione dell'interruttore della porta.
	Blocco dell'interruttore	Si applica a un interruttore configurato come porta.
	Stato protetto	La visualizzazione di questo stato è consentita sull'unità principale del dispositivo solo se è disponibile la segnalazione.
blu	Inserisci il codice di accesso	Si verifica quando il codice viene immesso dall'utente e segnala la possibilità di confermare il codice.
Verde	Abilita l'accesso	Si verifica quando il blocco di accesso è disattivato e segnala l'apertura della porta o l'attivazione dell'interruttore.

## Manutenzione - pulizia

**2N IP Style** non contiene componenti dannosi per l'ambiente. Smaltire il dispositivo in conformità con le normative legali applicabili.

Quando si utilizza il dispositivo, la superficie si sporca. Per rimuovere lo sporco è solitamente sufficiente un panno morbido inumidito con acqua pulita.



### ATTENZIONE

Utilizzare il prodotto per gli scopi per i quali è stato progettato e realizzato, in conformità con il presente manuale. Il produttore si riserva il diritto di apportare modifiche al prodotto rispetto alla documentazione presentata, che porteranno ad un miglioramento delle proprietà del prodotto.

**Raccomandiamo di seguire questi principi durante la pulizia:**

- Non utilizzare detersivi aggressivi e detersivi a base di alcol e perossido.



### SUGGERIMENTO

Consigliamo di utilizzare Zoono - Microbe Shield Surface Sanitiser Spray per disinfettare la superficie delle apparecchiature da batteri e virus (anticovid) per mantenere le condizioni igieniche delle superfici critiche e dei punti di contatto.

## Risoluzione dei problemi

Sul sito web è possibile trovare i problemi risolti più frequentemente <https://www.2n.com/faqs>.

## Parametri tecnici

### Tipi di alimentazione

PoE	IEEE PoE+ 802.3at
Fonte esterna	12 V $\pm$ 15 % / 4 A CC

### Protocollo di segnalazione

FRECCIA	UDP, TCP, TLS
---------	---------------

### Audio

Microfono	2 integrato
Amplificatore	2 x 4 W (class D)
Altoparlante	2 x 4 W / 4 $\Omega$
Livello di pressione sonora (SPL max)	85 dB (per 1 kHz a 1 m)
Uscita LINEA	1 VRMS / 600 $\Omega$
Controllo del volume	Regolabile, con modalità adattiva automatica
Duplex completo	Si (AEC)

### Flusso audio

Protocolli	<ul style="list-style-type: none"> <li>• RTP</li> <li>• RTSP</li> <li>• SRTP</li> </ul>
------------	---

## Parametri tecnici

### Flusso audio

Codec e larghezza di banda utilizzati	<ul style="list-style-type: none"><li>• G.711 (PCMA, PCMU) – 64 kbps (con intestazioni da 85,6 kbps)</li><li>• G.729 – 16 kbps (con intestazioni da 29,6 kbps)</li><li>• G.722 – 64 (con intestazioni da 85,6 kbps)</li><li>• L16/16kHz – 256 kbps (con intestazioni 277,6 kbps)</li></ul>
---------------------------------------	--

### Telecamera

Sensore	CMOS a colori da 1/2,7
Risoluzione JPEG	Fino a 2560 (H) x 1920 (V), (4:3); max. QHD (16:9)
Risoluzione video	2560 (H) x 1920 (V), (4:3); max. QHD (16:9)
Frequenza dei fotogrammi	30 fps
Sensibilità del sensore	14000 V/lux-sec
Angolo di visione	138° (H), 114° (V)
Illuminazione a infrarossi	Sì
Sensibilità del sensore senza illuminazione IR	0,1 Lux±20%
Distanza focale	1,7 mm

### Flusso video

Protocolli	<ul style="list-style-type: none"><li>• RTP</li><li>• RTSP</li><li>• SRTP</li><li>• HTTP</li></ul>
------------	--

## Parametri tecnici

### Flusso video

Codec per lo streaming ONVIF/RTSP	<ul style="list-style-type: none"><li>• H.264</li><li>• H.265</li><li>• MJPEG</li></ul>
Funzioni della telecamera IP	Si - profili compatibili: <ul style="list-style-type: none"><li>• Profilo ONVIF v2.4 S</li></ul>

### Interfaccia

POSTERIORE	10/100BASE-TX con Auto-MDIX, RJ-45
Cablaggio consigliato	Cat-5e o superiore
Protocolli supportati	SIP2.0, SIPS, DHCP opt. 66, SMTP, SNMP, TR069, 802.1x, RTSP, RTP, SRTP, TFTP, HTTP, HTTPS, Syslog, ONVIF
Interruttore passivo (relè)	contatto di commutazione e di riposo (NO/NC), max.30 V / 1 A AC / DC.
Uscita di commutazione attiva	Da 10 a 12 V/600 mA CC
Ingresso passivo/attivo	Da -30 V a +30 V CC

### Bluetooth

Bluetooth	4.2 Conforme BLE (Bluetooth a basso consumo energetico).
Allineare	Regolabile: <ul style="list-style-type: none"><li>• corto ~ 2 m</li><li>• lungo ~ fino a 10 m</li></ul>
Supporto per applicazioni mobili	Android 10.0 e versioni successive, iOS 17.0 e versioni successive

## Parametri tecnici

### Modulo touch screen

Distinzione	85 dB (per 1 kHz a 1 m)
Rapporto di contrasto	800 : 1
Luminosità	85 dB (per 1 kHz a 1 m)
Angolo di visione	80° da tutte le direzioni
Tastierino numerico	toccare il tastierino numerico
Pulsanti a sfioramento	premendo il display
Direttorio	residenziale/business (per 10.000 utenti)

### Modulo I/O, modulo Wiegand

Dimensioni	43×31,5×1,5 mm
------------	----------------

### Parametri meccanici

Copertina	Vetro temprato
Materiale corporeo	<ul style="list-style-type: none"><li>• Materiale – EN-AW6060</li><li>• Finitura superficiale: corpo – RAL 7021 (variante grigio scuro), telaio – RAL 7043</li></ul>
Dimensioni del dispositivo	170,6 x 355,5 x 41,8 mm
Dimensioni di installazione ad incasso – parte sovrapposta del dispositivo	170 x 355 x 22 mm
Massa	1950 g
Temperatura di esercizio	da –30 °C a 60 °C

## Parametri tecnici

### Parametri meccanici

---

Umidità relativa operativa	Dal 10 al 95% (senza condensa)
----------------------------	--------------------------------

---

Temperatura di conservazione	da -30 °C a 70 °C
------------------------------	-------------------

---

Livello di copertura	IP65
----------------------	------

---

Livello di resistenza	IK08
-----------------------	------

## Istruzioni generali e avvertenze

Prima di utilizzare questo prodotto, leggere attentamente questo manuale di istruzioni e seguire le istruzioni e le raccomandazioni in esso contenute.

Se il prodotto viene utilizzato in modo diverso da quello specificato nel presente manuale, il prodotto potrebbe non funzionare correttamente o essere danneggiato o distrutto.

Il produttore non si assume alcuna responsabilità per eventuali danni causati da un utilizzo del prodotto diverso da quello specificato nel presente manuale, vale a dire in particolare dal suo uso errato, dal mancato rispetto delle raccomandazioni e delle avvertenze.

Qualsiasi altro utilizzo o collegamento del prodotto, diverso dalle procedure e dai collegamenti specificati nel manuale, è considerato errato e il produttore non si assume alcuna responsabilità per le conseguenze causate da tali azioni.

Il produttore non è responsabile per danni o distruzione del prodotto causata da posizione, installazione inappropriata, funzionamento errato o uso del prodotto contrario a questo manuale di istruzioni.

Il produttore non è responsabile del cattivo funzionamento, del danneggiamento o della distruzione del prodotto a seguito di sostituzioni non professionali di parti o a seguito dell'utilizzo di pezzi di ricambio non originali.

Il produttore non è responsabile per perdite o danni al prodotto dovuti a disastri naturali o altri effetti delle condizioni naturali.

Il produttore non è responsabile per danni al prodotto causati durante il trasporto.

Il produttore non fornisce alcuna garanzia contro la perdita o il danneggiamento dei dati.

Il produttore non si assume alcuna responsabilità per danni diretti o indiretti causati dall'uso del prodotto in violazione di queste istruzioni o per il suo mancato funzionamento derivante dall'uso del prodotto in violazione di queste istruzioni.

Durante l'installazione e l'utilizzo del prodotto è necessario rispettare i requisiti legali o le disposizioni delle norme tecniche per l'installazione elettrica. Il produttore non è responsabile per danni o distruzione del prodotto o per eventuali danni causati al cliente se il prodotto viene maneggiato in violazione delle norme indicate.

Il cliente è tenuto a garantire a proprie spese la sicurezza del software del prodotto. Il produttore non è responsabile per danni causati da una sicurezza insufficiente.

Il cliente è tenuto a modificare la password di accesso al prodotto subito dopo l'installazione. Il produttore non è responsabile per danni derivanti dall'utilizzo della password di accesso originale.

Il produttore non è inoltre responsabile per i costi aggiuntivi sostenuti dal cliente in relazione alle chiamate verso linee con tariffa maggiorata.

### **Direttive, leggi e regolamenti**

**2N IP Style** è conforme alle seguenti linee guida e regolamenti:

#### **Unione Europea**

- 2012/19/UE sui rifiuti di apparecchiature elettriche ed elettroniche

- 2014/30/UE per la compatibilità elettromagnetica
- 2014/35/UE per il materiale elettrico da utilizzare entro determinati limiti di tensione
- 2014/53/UE per le apparecchiature radio
- 2011/65/UE sulla restrizione dell'uso di determinate sostanze pericolose nelle apparecchiature elettriche ed elettroniche

## Industria canadese

Questo dispositivo di Classe B è conforme alla norma canadese ICES/NMB-003.

## Legislazione della Thailandia

เครื่องโทรคมนาคมและอุปกรณ์นี้  
มีความสอดคล้องตามมาตรฐานหรือขอ  
กำหนดทางเทคนิคของ กสทช.

  
**nab.**

เครื่องวิทยุคมนาคมนี้ ได้รับยกเว้น ไม่ต้องได้  
รับใบอนุญาตให้มี ใช้ซึ่งเครื่องวิทยุคมนาคม  
หรือตั้งสถานีวิทยุคมนาคมตามประกาศ กสทช.  
เรื่อง เครื่องวิทยุคมนาคม และสถานีวิทยุ  
คมนาคมที่ได้รับยกเว้นไม่ต้องได้รับใบอนุญาต  
วิทยุคมนาคมตามพระราชบัญญัติวิทยุคมนาคม  
พ.ศ. 2498



**nab.** | โทรคมนาคม  
กำกับดูแลเพื่อประชาชน  
Call Center 1200 (InSW)

## Legislazione del Giappone

本製品は、特定無線設備の技術基準適合証明を受けています。

この装置は、クラス B 機器です。この装置は、住宅環境で使用この装置は、クラス B 機器です。この装置は、住宅環境で使用することを目的としていますが、この装置がラジオやテレビジョン受信機に近接して使用されると、受信障害を引き起こすことがあります。取扱説明書に従って正しい取り扱いをして下さい。  
VCCI - B

本製品は、シールドネットワークケーブル(STP)を使用して接続してください。また適切に接地してください。

本製品は電気通信事業者（移動通信会社、固定通信会社、インターネットプロバイダ等）の通信回線（公衆無線 LAN を含む）に直接接続することができません。本製品をインターネットに接続する場合は、必ずルータ等を経由し接続してください。

## Gestione dei rifiuti elettrici e delle batterie usate



Gli apparecchi elettrici usati e le batterie non rientrano nei rifiuti urbani. Uno smaltimento improprio potrebbe danneggiare l'ambiente!

## Istruzioni generali e avvertenze

Alla fine della loro vita utile, consegnare gli apparecchi elettrici domestici e gli accumulatori usati rimossi dall'apparecchio agli appositi punti di raccolta oppure riconsegnarli al venditore o al produttore, che ne garantirà il trattamento ecologico. Il reso è gratuito e non è vincolato all'acquisto di merce aggiuntiva. I dispositivi consegnati devono essere completi.

Non gettare le batterie nel fuoco, smontarle o cortocircuitarle.



2N IP Style – Manuale di installazione

© 2N Telekomunikace a. s., 2026

**2N.com**